

Vienmēr šeit, lai jums palīdzētu

Reģistrējiet savu preci un saņemiet atbalstu
www.philips.com/support



Mini Hi-Fi sistēma FX10/12



Lietošanas instrukcija

PHILIPS

| | |
|--|-----------|
| 1. Svarīgi..... | 3 |
| Drošība | 3 |
| Jūsu ievēribai..... | 4 |
| 2. Jūsu mini Hi-Fi sistēma | 6 |
| Ievads | 6 |
| Iepakojuma saturs..... | 6 |
| Galvenās ierīces pārskats..... | 7 |
| Tālvadības pults pārskats..... | 8 |
| 3. Darbības uzsākšana | 10 |
| Skaļruņu pievienošana | 10 |
| Elektriskās barošanas padeves pievienošana | 10 |
| Tālvadības pults sagatavošana | 10 |
| Pulksteņa laika iestatīšana..... | 11 |
| Ieslēgšana | 11 |
| 4. Atskaņošana | 12 |
| Atskaņošana no Bluetooth iespējotas ierīces | 12 |
| Kompaktdiska atskaņošana | 13 |
| Atskaņošana no USB ierīces..... | 13 |
| 5. Atskaņošana no ārējās ierīces | 14 |
| Atskaņošana no MP3 atskaņotāja | 14 |
| Atskaņošana no ārējās audioierīces caur RCA savienojumu..... | 14 |
| 6. Atskaņošanas iespējas..... | 15 |
| Atkārtošana un atskaņošana jauktā secībā..... | 15 |
| Atskaņošanas informācijas aplūkošana | 15 |
| 7. Skaļuma līmeņa un skaņas efekta regulēšana | 16 |
| Skaļuma līmeņa regulēšana | 16 |
| Skaņas izslēgšana..... | 16 |
| Skaņas jaudas pastiprināšana | 16 |
| Iepriekšnoteikta skaņas efekta izvēlēšanās | 16 |
| Basa pastiprināšana | 16 |
| 8. Radio klausīšanās | 17 |
| Radiostacijas noregulēšana..... | 17 |
| Radiostaciju automātiska saglabāšana | 17 |
| Radiostaciju manuāla saglabāšana | 17 |
| Saglabātas radiostacijas izvēlēšanās..... | 17 |
| 9. Citas iespējas | 18 |
| Modinātāja taimera iestatīšana | 18 |
| Izslēgšanās taimera iestatīšana | 18 |
| Ražotāja noklusējuma iestatījumu atjaunošana | 18 |
| 10. Informācija par precī..... | 19 |
| Specifikācijas | 19 |
| USB atskaņošanas informācija | 19 |
| Atbalstītie MP3 disku formāti..... | 20 |
| Apkope | 20 |
| 11. Darbības traucējumu novēršana | 21 |

1. Svarīgi

Drošība

Iepazīstiet šos drošības simbolus



(UZMANĪBU; ELEKTRISKĀS STRĀVAS TRIECIENA RISKS; NEATVĒRT)

“Zibens šautras simbols” norāda uz ierīcē ietilpstošām neizolētām sastāvdaļām, kuras var izraisīt elektriskās strāvas triecienu. Visu jūsu mājas iemītņieku drošības labad, lūdzu, nekad nenoņemiet šīs ierīces korpusu.

Lai izvairītos no ierīces darbības un apkopes traucējumiem, “izsaukuma zīme” vērs jūsu uzmanību uz tām ierīces funkcijām, par kuru lietošanu ir nepieciešams uzmanīgi izlasīt pievienoto literatūru.

BRĪDINĀJUMS: Lai samazinātu ugunsgrēka vai elektriskās strāvas triecienu risku, nepakļaujiet šo ierīci lietus vai mitruma iedarbībai, kā arī nenovietojiet uz tās ar šķidrumu pildītus priekšmetus, piemēram, vāzes.

UZMANĪBU: Lai novērstu elektriskās strāvas triecienu risku, elektriskās barošanas vada kontaktdakšu pilnībā iespraudiet atbilstoša izmēra kontakttīgždā.

Svarīgi drošības norādījumi

1. Izlasiet šos norādījumus.
2. Saglabājiet šos norādījumus.
3. Ievērojiet visus brīdinājumus.
4. Izpildiet visus norādījumus.
5. Nelietojiet šo ierīci ūdens tuvumā.
6. Tīriet tikai ar sausu drāniņu.
7. Nenobloķējiet ventilācijas atveres. Uztādiet ierīci atbilstoši ražotāja norādījumiem.
8. Neuzstādiet karstuma avotu tuvumā, piemēram, netālu no radiatora, sildītāja, krāsns vai citas ierīces (ieskaitot pastiprinātājus), kas rada siltumu.

9. Novietojiet elektriskās barošanas vadu tā, lai tas būtu pasargāts no samīšanas, saspiešanas vai cita veida deformācijas, it īpaši pie kontaktdakšas, sienas rozetes, sadalītāja, kā arī vietā, kur vads ir savienots ar pašu ierīci.
10. Lietojiet tikai ražotāja noteiktos piederumus/aksesuārus.
11. Lietojiet tikai ražotāja noteiktos vai kopā ar ierīci pārdotos ratiņus, statīvu, trijkāji, kronšteinu vai galdus. Ja izmantojat ratiņus, esiet piesardzīgi, pārvietojot ierīci uz ratiņiem, lai izvairītos no iespējamiem savainojumiem apgāšanās gadījumā.



12. Atvienojiet šo ierīci no elektriskās barošanas padeves pērķona negaisa laikā, kā arī ja ierīce ilgāku laiku netiks lietota.
13. Ierīces apkopi un remontu uzticiet tikai kvalificētam servisa centra personālam. Apkope un remonts ir nepieciešams tad, ja ierīce jebkādā veidā ir bojāta, piemēram, ir bojāts elektriskās barošanas vads vai kontaktdakša, uz ierīces ir uzlijis šķidrums vai tajā ir iekritis kāds priekšmets, ierīce ir tikusi pakļauta lietus vai mitruma iedarbībai, tā nedarbojas, kā nākas, vai arī tā ir nokritis uz zemi.
14. **BRĪDINĀJUMI** par bateriju lietošanu – lai novērstu bateriju iztecēšanu, kas var radīt savainojumus, kā arī īpašuma vai ierīces bojājumus:
 - Ievietojiet baterijas pareizi, atbilstoši uz ierīces norādītajai + un - polaritātei.
 - Nelietojiet kopā dažāda veida baterijas (piemēram, vecas un jaunas vai oglekļa un sārnu u.tml.).
 - Kad ierīce ilgāku laiku netiek lietota, izņemiet baterijas.

15. Ierīci nedrīkst apšļakstīt vai apliet ar nekādiem šķidrumiem.
16. Nenovietojiet uz ierīces nekādus priekšmetus, kas var to apdraudēt (piemēram, ar šķidrumu pildītus priekšmetus, aizdegta sveces).
17. Ja ierīces atvienošanai no elektrotīkla tiek izmantota elektriskās barošanas kontaktdakša vai uzdeva, tad šai atvienošanas ierīcei ir jābūt darba kārtībā, brīvi pieejamai un viegli izraujamai no elektrotīkla rozetes.

Pārkaršanas bīstamība! Nekādā gadījumā neuzstādiet ierīci noslēgtā vietā. Vienmēr atstājiet ap ierīci vismaz 10 cm brīvu telpu, lai nodrošinātu tās ventilāciju.

Pārļiecinieties, lai aizkari un citi priekšmeti neaizsegtu ierīces ventilācijas atveres.



Brīdinājums

- Nekad nenoņemiet šīs ierīces korpusu.
- Nekad neeļļojiet nevienu no šīs ierīces detaļām.
- Novietojiet šo ierīci uz līdzenas, cietas un stabilas virsmas.
- Nekad novietojiet šo ierīci uz citas elektriskās aparatūras.
- Lietojiet šo ierīci tikai iekštelpās. Sargājiet to no ūdens, mitruma un priekšmetiem, kas pildīti ar šķidrumu.
- Sargājiet šo ierīci no tiešas saules gaismas, atklātas liesmas vai karstuma.



Uzmanību

- Nekad nelūkojieties lāzera starā ierīces iekšpusē.

Jūsu ievēribai

CE 0890

Atbilstības deklarācija

Ar šo Gibson Innovations paziņo, ka šī ierīce atbilst Eiropas Savienības direktīvas 1999/5/EK pamatprasībām un citiem būtiskajiem noteikumiem. Atbilstības deklarāciju jūs varat atrast interneta vietnē www.philips.com/support.

Jebkuras Gibson Innovations tieši neapstiprinātas šīs ierīces izmaiņas vai modifikācijas var liegt lietotājam ierīces turpmākas izmantošanas tiesības.

Philips un Philips vairoga emblēma ir Koninklijke Philips N.V. reģistrētas preču zīmes, un Gibson Innovations Limited tās izmanto saskaņā ar Koninklijke Philips N.V. licenci.

Specifikācijas var tikt mainītas bez brīdinājuma. Philips un Philips vairoga emblēma ir Koninklijke Philips N.V. reģistrētas preču zīmes, kas tiek izmantotas saskaņā ar Koninklijke Philips N.V. licenci.

Gibson Innovations patur tiesības jebkurā laikā mainīt un modificēt preces bez pienākuma atbilstoši pielāgot agrāk veiktās preču piegādes.

Jūsu nolietotās ierīces un izlietotās baterijas utilizācija



Jūsu ierīce ir izstrādāta un izgatavota, izmantojot augstas kvalitātes materiālus un sastāvdaļas, kurus var pārstrādāt un lietot atkārtoti.



Šis simbols uz ierīces nozīmē, ka ierīce atbilst Eiropas Savienības direktīvas 2012/19/ES prasībām.



Šis simbols nozīmē, ka ierīce satur baterijas, uz kurām attiecas Eiropas Savienības direktīvas 2013/56/ES prasības, kas nosaka, ka baterijas nedrīkst izmest kopā ar parastiem sadzīves atkritumiem.

Lūdzu, noskaidrojiet informāciju par vietējo elektrisko un elektronisko ierīču un bateriju atsevišķas savākšanas sistēmu.

Lūdzu, rīkojieties saskaņā ar vietējiem noteikumiem un nekad neizmetiet nolietotās elektroierīces un izlietotās baterijas kopā ar parastiem sadzīves atkritumiem. Pareiza jūsu nolietoto elektroierīču un izlietoto bateriju utilizācija palīdz novērst iespējamo kaitējumu apkārtējai videi un cilvēku veselībai.

Vienreizlietojamo bateriju izņemšana

Lai izņemtu vienreizlietojamās baterijas, skatiet sadaļu par bateriju uzstādīšanu.

Vides aizsardzībai

Ražotājs ir izvairījies no visa nevajadzīgā iepakojuma lietošanas. Ierīces iepakojums ir izveidots tā, lai to varētu viegli sadalīt triju veidu materiālos: kartonā (kaste), putu polistirolā (amortizācijas materiāls) un polietilēnā (maisīni, aizsargājošā loksne).

Šī ierīce sastāv no materiāliem, kurus ir iespējams pārstrādāt un lietot atkārtoti, ja tās izjaukšanu veic specializētā uzņēmumā.

Lūdzu, ievērojiet vietējos noteikumus par iepakojuma materiālu, izlietoto bateriju un nolietoto ierīču utilizāciju.



Bluetooth® vārdiskā preču zīme un logotipi ir reģistrētas preču zīmes, kas pieder Bluetooth SIG, Inc., un Gibson Innovations tās izmanto saskaņā ar licenci.

Citas preču zīmes un tirdzniecības zīmes ir to attiecīgo īpašnieku īpašums.

Šī ierīce ir marķēta ar sekojošu uzlīmi:

**1. KLASES LĀZERA
IZSTRĀDĀJUMS**



Piezīme

- Identifikācijas datu plāksnīte atrodas ierīces aizmugurē.

2. Jūsu mini Hi-Fi sistēma

Apsveicam ar jūsu pirkumu un laipni lūdzam Philips! Lai pilnībā izmantotu Philips piedāvātā atbalsta iespējas, reģistrējiet savu preci www.philips.com/welcome.

Ievads

Ar šo Hi-Fi sistēmu jūs varat:

- Klausīties skaņu ierakstus no diskkiem, USB atmiņas ierīcēm, Bluetooth iespējamām ierīcēm vai citām ārējām ierīcēm;
- Klausīties FM radiostacijas.

Lai bagātinātu skaņu, šī Hi-Fi sistēma piedāvā sekojošus skaņas efektus:

- Max Sound (maksimālo skaņu) tūlītējam jaudas pastiprinājumam;
- Basa pastiprinājumu;
- EQ (skaņas izlīdzinātāja) iestatījumus.

Šī ierīce atbalsta sekojošus mediju formātus:



Iepakojuma saturs

Pārbaudiet un atpazīstiet iepakojuma saturu:

- Galvenā ierīce
- 2 x skaļruņi
- Tālvadības pults (ar bateriju)
- Drukātie materiāli

Galvenās ierīces pārskats

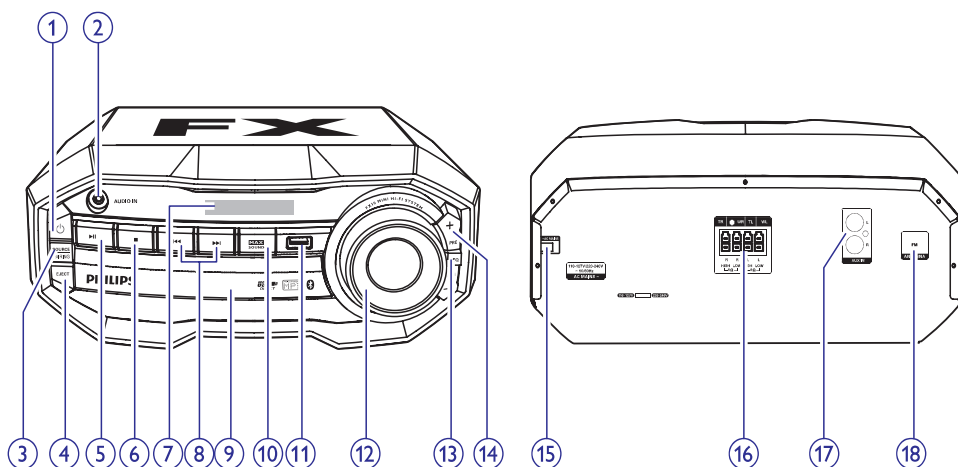

1.

- Ieslēgt ierīci.
- Pārslēgt ierīci parastajā gaidstāvēs vai dabai draudzīgajā (Eko) gaidstāvēs režīmā.

2. **AUDIO IN (Audiosignāla ievade)**

- Pievienot ārēju audioierīci, izmantojot 3,5 mm audiokabeli (nav iekļauts komplektācijā).

3. **SOURCE/PAIRING (Avots/Savienošana pāri)**

- Izvēlēties skaņas avotu: DISC (disks), BT (Bluetooth), USB, FM (FM radiouztvērējs), AUDIO IN (audiosignāla ievade) vai AUX IN (audiosignāla ievade).
- Bluetooth režīmā: nospiež un trīs sekundes turēt nospiež, lai piekļūtu pāri savienošanas režīmam.

4. **EJECT (Izstumt)**

- Atvērt vai aizvērt diska nodalījumu.

5.

- Sākt, pauzēt vai atsākt atskaņošanu.

6.

- Apturēt atskaņošanu vai dzēst ierakstu programmu.

7. **Displeja panelis**

- Attēlo pašreizējo statusu.

8.

- Pārlēkt uz iepriekšējo/nākamo ierakstu.
- Noregulēt radiostaciju.

9. **Diska nodalījuma durvīņas**

10. **MAX SOUND (Maksimālā skaņa)**

- Ieslēgt vai izslēgt tūlītēju jaudas pastiprinājumu skaņai.

11. **USB ligzda**

- Pievienot USB atmiņas ierīci.

12. **Skaļuma regulēšanas slēdzis**

- Regulēt skaļruņu skaļumu.

13. **EQ (Skaņas izlīdzinātājs)**

- Izvēlēties iepriekšnoteiktu skaņas izlīdzinātāja iestatījumu.

14. **PRE +/- (Atmiņa +/-)**

- Pārlēkt uz iepriekšējo/nākamo albumu/mapi.
- Izvēlēties atmiņā saglabātu radiostaciju.

15. **AC (Maiņstrāvas) elektriskās barošanas padeves pieslēgvietā**

16. Skārņu pievienošanas ligzdas

- Pievienot komplektācijā iekļautos skaļruņus.

17. AUX IN (L/R) (Audiosignāla ievade K/L)

- Pievienot ārēju audioierīci, izmantojot RCA (sarkans/balts) audiokabeli.

18. ANTENNA (FM) (FM antena)

- Pievienot komplektācijā iekļauto FM antenu.

Tālvadības pults pārskats

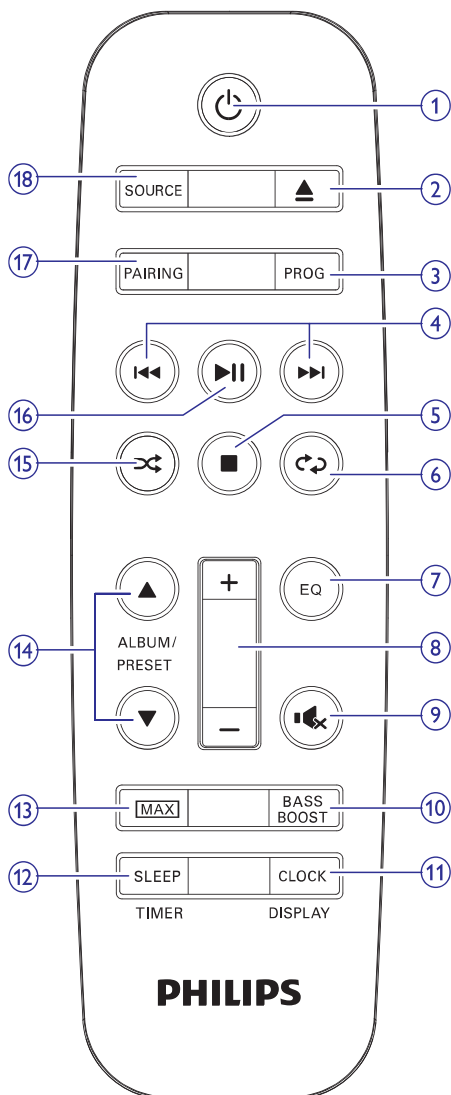

1.

- Ieslēgt ierīci.
- Pārslēgt ierīci parastajā gaidstāvē vai dabai draudzīgajā (Eko) gaidstāvē režīmā.

2. ▲

- Atvērt vai aizvērt diska nodalījumu.

3. PROG (Programmēt)

- Programmēt ierakstus.
- Programmēt radiostacijas.

4. ◀◀/▶▶

- Pārlēkt uz iepriekšējo/nākamo ierakstu.
- Meklēt ieraksta/diska/USB ietvaros.
- Noregulēt radiostaciju.

5. ■

- Apturēt atskaņošanu vai dzēst ierakstu programmu.

6. ↻

- Izvēlēties atkārtotas atskaņošanas režīmu.

7. EQ (Skaņas izlīdzinātājs)

- Izvēlēties iepriekšnoteiktu skaņas izlīdzinātāja iestatījumu.

8. +/-

- Regulēt skaļruņu skaļumu.

9. ✖

- Izslēgt vai atjaunot skaņu.

10. BASS BOOST (Basa pastiprinājums)

- Ieslēgt vai izslēgt dinamisko basa pastiprinājumu.

11. CLOCK/DISPLAY (Pulkstenis/Displejs)

- Iestatīt pulksteņa laiku.
- Izvēlēties displejā redzamo informāciju.

12. SLEEP/TIMER (Izslēgties/Taimeris)

- Iestatīt izslēgšanās taimeris.
- Iestatīt modinātāja taimeris.
- Ieslēgt vai izslēgt izslēgšanās/modinātāja taimeris.

13. MAX (Maksimālā skaņa)

- Ieslēgt vai izslēgt tūlītēju jaudas pastiprinājumu skaņai.

14. ▲ / ▼ ALBUM/PRESET (Albums/Atmiņa)

- Pārlēkt uz iepriekšējo/nākamo albumu/mapi.
- Izvēlēties atmiņā saglabātu radiostaciju.

15. ⇄

- Izvēlēties atskaņošanu jauktā secībā.

16. ▶||

- Sākt, pauzēt vai atsākt atskaņošanu.
- Apstiprināt izvēli.

17. PAIRING (Savienošana pāri)

- Bluetooth režīmā: nospiegt un trīs sekundes turēt nospiestu, lai piekļūtu pāri savienošanas režīmam.

18. SOURCE (Avots)

- Izvēlēties skaņas avotu: DISC (disks), USB, FM (FM radiouztvērējs), BT (Bluetooth), AUDIO IN (audiosignāla ievade) vai AUX IN (audiosignāla ievade).

3. Darbības uzsākšana

! Uzmanību

- Vadības taustiņu vai regulējumu nepareiza lietošana vai arī šajā instrukcijā neparedzētu manipulāciju veikšana var izraisīt kaitīgu radiācijas starojumu vai citas bīstamas sekas.

Šajā nodaļā sniegtos norādījumus vienmēr izpildiet noteiktajā secībā.

Ja jūs sazināties ar Philips, jums tiks pajautāti šīs ierīces modeļa un sērijas numuri. Modeļa un sērijas numuri ir norādīti identifikācijas datu plāksnītē šīs ierīces aizmugurē. Pierakstiet šos numurus šeit:

Modeļa Nr. _____

SērijasNr. _____

Skaļruņu pievienošana

☰ Piezīme

- Optimālai skaņas kvalitātei izmantojiet tikai komplektācijā iekļautos skaļruņus.
- Pievienojiet tikai tādus skaļruņus, kuru pretestība ir tāda pati vai augstāka nekā komplektācijā iekļautajiem skaļruņiem. Skatiet šīs lietošanas instrukcijas sadaļu "Specifikācijas".

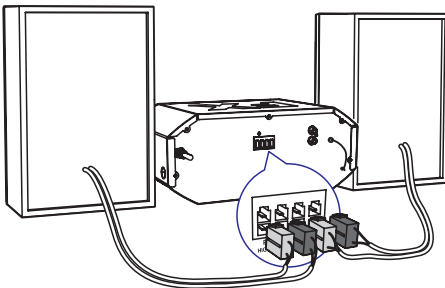

☰ Piezīme

- Pārliecinieties, vai skaļruņu vadu un skaļruņu pievienošanas ligzdu krāsas sakrīt.

levietojiet vadu pilnībā.

- Ievietojiet labās puses skaļruņa vadu ligzdā "R" (labā puse) un kreisās puses skaļruņa vadu ligzdā "L" (kreisā puse).

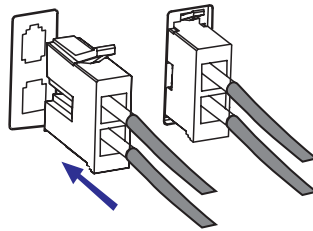

Elektriskās barošanas padeves pievienošana

! Uzmanību

- Pārliecinieties, vai izmantotā sienas elektrotīkla rozete atbalsta vismaz 10 A strāvas slodzi.
- Pirms maiņstrāvas barošanas vada pievienošanas pārliecinieties, vai esat veikuši visus pārējos savienojumus.

1. Noregulējiet sprieguma izvēles slēdzi ierīces apakšā, lai izvēlētais spriegums atbilstu vietējam elektrotīkla spriegumam.
2. Pievienojiet maiņstrāvas barošanas vadu sienas elektrotīkla rozetei.

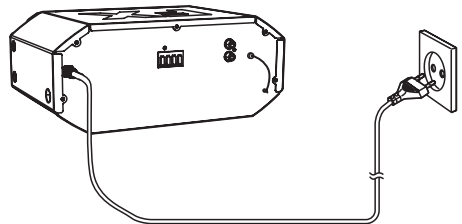

Tālvadības pults sagatavošana

☰ Piezīme

- Sprādzienbīstamība! Nepakļaujiet baterijas karstuma iedarbībai, piemēram, tiešiem saules stariem vai ugunij. Nekad nemetiet baterijas uguni.

Piezīme

- Sprādzienbīstamība nepareizas bateriju nomaiņas gadījumā! Vienmēr nomainiet baterijas tikai ar tādām pašām vai līdzvērtīgām.

1. Atveriet baterijas nodalījumu.
2. Ievietojiet vienu AAA tipa bateriju, ievērojot norādīto polaritāti (+/-).
3. Aizveriet baterijas nodalījumu.

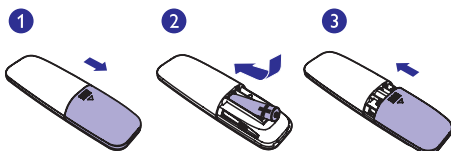

Piezīme

- Izņemiet baterijas, ja tālvadības pults ilgāku laiku netiks lietota.
- Baterijas satur ķīmiskas vielas, tādēļ tās ir jāutilizē pareizā veidā.

Pulksteņa laika iestatīšana

1. Gaidstāves režīmā uz tālvadības pults nospiediet un ilgāk nekā divas sekundes turiet nospiestu taustiņu **CLOCK/DISPLAY**, lai aktivizētu pulksteņa laika iestatīšanas režīmu.
 - ↳ Displejā parādās 12 stundu vai 24 stundu formāts.
2. Atkārtoti spiediet taustiņus ▲ / ▼, lai izvēlētos 12 vai 24 stundu formātu.
3. Nospiediet taustiņu **CLOCK/DISPLAY**, lai apstiprinātu.
 - ↳ Displejā parādās un sāk mirgot stundu cipari.
4. Atkārtoti spiediet taustiņus ▲ / ▼, lai iestatītu stundas, tad nospiediet taustiņu **CLOCK/DISPLAY**, lai apstiprinātu.
 - ↳ Displejā parādās un sāk mirgot minūšu cipari.
5. Atkārtoti spiediet taustiņus ▲ / ▼, lai iestatītu minūtes, tad nospiediet taustiņu **CLOCK/DISPLAY**, lai apstiprinātu pulksteņa laika iestatījumu.

Padoms

- Pulksteņa laika iestatīšanas laikā spiediet taustiņu , lai izietu no pulksteņa laika iestatīšanas, nesaglabājot veiktās darbības.
- Ja iestatīšanas laikā 90 sekundes netiek veiktas darbības, tad ierīce no pulksteņa laika iestatīšanas režīma iziet automātiski, nesaglabājot veiktās darbības.
- Lai aplūkotu pulksteņa laiku atskaņošanas laikā vai dabai draudzīgajā EKO gaidstāves režīmā, nospiediet taustiņu **CLOCK/DISPLAY**.

Ieslēgšana

- Nospiediet taustiņu 
 - ↳ Ierīce ieslēdzas uz pēdējo izvēlēto atskaņošanas avotu.

Pārslēgšana gaidstāves režīmā

- Lai pārslēgtu ierīci gaidstāves režīmā, vēlreiz nospiediet taustiņu 
 - ↳ Displejā tiek parādīts pulksteņa laiks (ja iestatīts).

Lai pārslēgtu ierīci dabai draudzīgajā EKO gaidstāves režīmā:

- Nospiediet un ilgāk nekā divas sekundes turiet nospiestu taustiņu 
 - ↳ Tiek aptumšots displeja paneļa apgaismojums.
 - ↳ Dabai draudzīgās EKO gaidstāves indikators pa kreisi no displeja iedegas sarkanā krāsā.

Piezīme

- Pēc 10 minūtēm gaidstāves režīmā ierīce pārslēdzas Eko gaidstāves režīmā.

Lai pārslēgtu ierīci starp parasto gaidstāves režīmu un EKO gaidstāves režīmu:

- Nospiediet un ilgāk nekā divas sekundes turiet nospiestu taustiņu 

4. Atskaņošana

Atskaņošana no Bluetooth iespējotas ierīces

Piezīme

- Efektīvās darbības attālums starp ierīci un jūsu Bluetooth iespējoto ierīci ir apmēram 10 metru.
- Jebkurš šķērslis starp ierīci un Bluetooth iespējoto ierīci var samazināt efektīvās darbības attālumu.
- Netiek garantēta saderība ar visām Bluetooth ierīcēm.
- Ierīce var saglabāt atmiņā līdz 4 iepriekš pievienotām Bluetooth ierīcēm.

Lai bezvadu režīmā baudītu mūzikas atskaņošanu caur šo ierīci, jums ir nepieciešams savienot pāri savu Bluetooth iespējoto ierīci ar šo ierīci.

- Pirms savienošanas pāri un pievienošanas jums ir jāveic sekojošas darbības:
 - (1) **Atkārtoti spiediet taustiņu SOURCE, lai izvēlētos Bluetooth atskaņošanas avotu.**
 - ↳ Displejā mirgo paziņojums [BT] (Bluetooth).
 - (2) **Iespējojiet Bluetooth funkciju savā ārējā ierīcē.**

Savienošana pāri un pievienošana

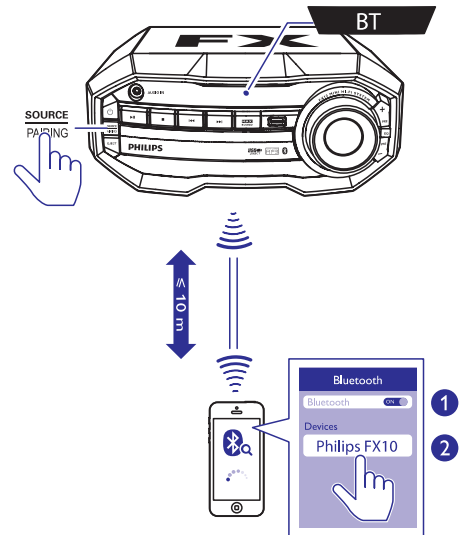

1. Bluetooth iespējojotajā ierīcē meklējiet savienošanai pāri pieejamās Bluetooth ierīces (skatiet ierīces lietošanas instrukciju).
2. Savā Bluetooth iespējojotajā ierīcē izvēlieties **“Philips FX10”** un, ja nepieciešams, ievadiet “0000” kā savienošanas pāri paroli.
 - ↳ Pēc veiksmīgas savienošanas pāri un pievienošanas displejā vienreiz noritīs paziņojums **“BT CONNECTED”** (Bluetooth pievienots).
 - ↳ Ja savienošanai pāri neatrodāt **“Philips FX10”**, nospiediet un trīs sekundes turiet nospiestu taustiņu **PAIRING**, lai piekļūtu pāri savienošanas režīmam. Bluetooth indikators ātri mirgos zilā krāsā.

Mūzikas straumēšana caur Bluetooth

- Atskaņojiet mūziku šai sistēmai pievienotajā Bluetooth ierīcē.
 - ↳ Mūzika tiek straumēta no jūsu Bluetooth iespējojotās ierīces uz šo ierīci.



Padoms

- Ja Bluetooth iespējotā ierīce atbalsta arī AVRCP (audio/video tālvadības profilu), jūs varat izmantot dažus ierīces pamatdarbību taustiņus (piemēram, atskaņošanas/pauzēšanas, atskaņošanas apturēšanas un pārlēkšanas atpakaļ/uz priekšu), lai vadītu mūzikas atskaņošanu.

Lai atvienotu Bluetooth iespējoto ierīci:

- Nospiediet un trīs sekundes turiet nospiestu taustiņu **PAIRING**;
- Izslēdziet Bluetooth savā ierīcē; vai
- Pārvietojiet ierīci ārpus efektīvas darbības attāluma.

Lai izdzēstu Bluetooth savienošanas pāri vēsturi:

- Nospiediet un 8-10 sekundes turiet nospiestu taustiņu **■** uz tālvadības pults.

Kompaktdiska atskaņošana

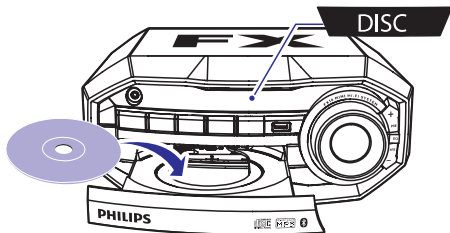

1. Atkārtoti spiediet taustiņu **SOURCE**, lai izvēlētos kompaktdiska atskaņošanas avotu.
2. Nospiediet taustiņu **▲**, lai atvērtu diska nodalījumu.
3. Ievietojiet disku ar apdrukāto pusi vērstu augšup.
4. Lai aizvērtu diska nodalījumu, vēlreiz nospiediet taustiņu **▲**.
 - ↳ Atskaņošana sākas automātiski.
 - Lai pauzētu/atsāktu atskaņošanu, nospiediet taustiņu **▶▶**.
 - Lai beigtu atskaņošanu, nospiediet taustiņu **■**.
 - Lai izvēlētos citu ierakstu, spiediet taustiņus **◀◀ / ▶▶**.

- Lai izvēlētos albumu, spiediet taustiņu **▲ / ▼**.
- Lai meklētu ieraksta ietvaros, nospiediet un turiet nospiestu taustiņu **◀◀ / ▶▶**, tad atļaidiet, lai turpinātu normālu atskaņošanu.

Atskaņošana no USB ierīces

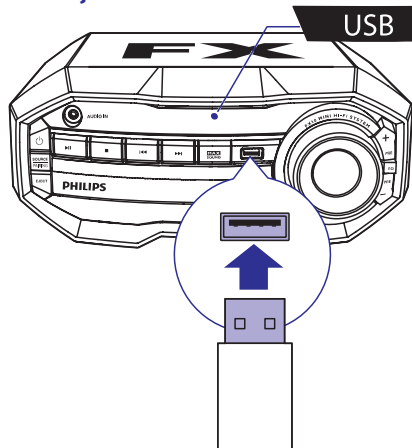

Piezīme

- Pārliecinieties, vai USB ierīce satur atbalstīta formāta atskaņojamu audiosaturu. NTFS failu formāts nav atbalstīts.
- USB centrmezgls (USB HUB) netiek atbalstīts.
- Daži karšu lasītāji var nebūt atbalstīti.

1. Ievietojiet USB ierīci galvenās ierīces ligzdā **↔**.
2. Atkārtoti spiediet taustiņu **SOURCE**, lai izvēlētos USB atskaņošanas avotu.
3. Spiediet taustiņu **▲ / ▼**, lai izvēlētos mapi.
4. Spiediet taustiņu **◀◀ / ▶▶**, lai izvēlētos audiofailu.
5. Ja atskaņošana nesākas automātiski, nospiediet taustiņu **▶▶**.
 - Lai pauzētu/atsāktu atskaņošanu, nospiediet taustiņu **▶▶**.
 - Lai beigtu atskaņošanu, nospiediet taustiņu **■**.
 - Lai meklētu ieraksta ietvaros, nospiediet un turiet nospiestu taustiņu **◀◀ / ▶▶**, tad atļaidiet, lai turpinātu normālu atskaņošanu.

5. Atskaņošana no ārējas ierīces

Caur šīs ierīces skaļruņiem jūs varat klausīties arī ārēju audioierīci.

Atskaņošana no MP3 atskaņotāja

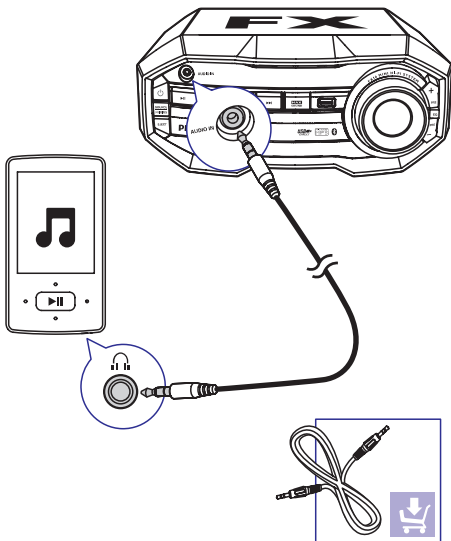

1. Atkārtoti spiediet taustiņu **SOURCE**, lai izvēlētos AUDIO IN audiosignāla ievades atskaņošanas avotu.
2. Pievienojiet 3,5 mm audiokabeļi (nav iekļauts komplektācijā):
 - 3,5 mm audiosignāla ievades ligzdai galvenās ierīces priekšpusē;
 - MP3 atskaņotāja austiņu ligzdai.
3. Sāciet atskaņošanu MP3 atskaņotājā (skatiet tā lietošanas instrukciju).

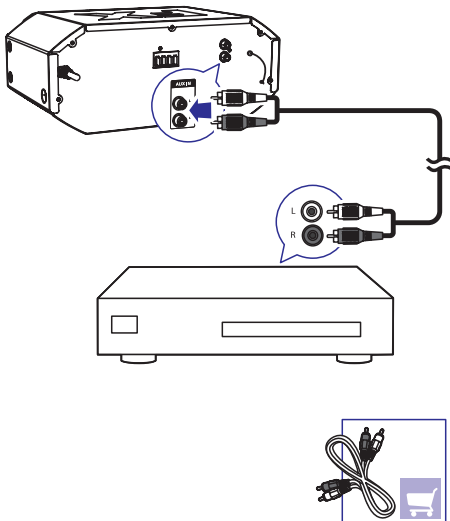

Atskaņošana no ārējas audioierīces caur RCA savienojumu



1. Atkārtoti spiediet taustiņu **SOURCE**, lai izvēlētos AUX IN audiosignāla ievades atskaņošanas avotu.
2. Pievienojiet RCA audiokabeļu pāri (sarkans/balts; nav iekļauts komplektācijā):
 - ligzdai **AUX IN (L/R)** galvenās ierīces aizmugurē;
 - ārējās ierīces RCA audiosignāla izvades ligzdām (sarkans/balts).
3. Sāciet atskaņošanu ārējā ierīcē (skatiet tās lietošanas instrukciju).

6. Atskaņošanas iespējas







Atkārtošana un atskaņošana jauktā secībā

- Diska atskaņošanas laikā atkārtoti spiediet taustiņu , lai izvēlētos:
 - REPEAT ONE (atkārtot vienu): atkārtoti atskaņot pašreizējo ierakstu.
 - REPEAT ALL (atkārtot visu): atkārtoti atskaņot visus ierakstus.
 - REPEAT OFF (atkārtošana izslēgta): atsākt normālu atskaņošanu.
- Diska atskaņošanas laikā spiediet taustiņu , lai izvēlētos atskaņošanu jauktā secībā.

Padoms

- Atskaņojot ierakstu programmu, atskaņošana jauktā secībā nav pieejama.

Jūs varat izveidot programmu no maksimāli 20 ierakstiem.

1. Diska/USB atskaņošanas režīmā nospiediet taustiņu , lai apturētu atskaņošanu, tad nospiediet taustiņu **PROG**, lai aktivizētu programmēšanas režīmu.
 - ↳ Displejā parādās paziņojums [PROGRAM] (programma).
2. MP3 ierakstiem: spiediet taustiņu  / , lai izvēlētos albumu/mapi.
3. Spiediet taustiņus  / , lai izvēlētos ieraksta kārtas numuru, tad nospiediet taustiņu **PROG**, lai apstiprinātu.
4. Atkārtojiet 2. – 3. soli, lai ieprogrammētu citus ierakstus.
5. Nospiediet taustiņu , lai atskaņotu izveidoto ierakstu programmu.
 - Lai dzēstu programmu, nospiediet taustiņu , kad atskaņošana ir apturēta.

Atskaņošanas informācijas aplūkošana

- Atskaņošanas laikā atkārtoti spiediet taustiņu **CLOCK/DISPLAY**, lai izvēlētos dažādu atskaņošanas informāciju.

7. Skaļuma līmeņa un skaņas efekta regulēšana



Piezīme

- Maksimālo skaņu un basa pastiprinājumu nevar aktivizēt vienlaicīgi.

Skaļuma līmeņa regulēšana



Uzmanību

- Jūsu dzirdes veselībai, kā arī, lai ievērotu citu cilvēku intereses, nav ieteicams klausīties augstā skaļuma līmenī ilgstošu laika posmu.
- Atskaņošanas laikā spiediet taustiņus +/-, lai palielinātu/samazinātu skaļuma līmeni.

Skaņas izslēgšana

- Atskaņošanas laikā spiediet taustiņu , lai izslēgtu/ieslēgtu skaņu.

Skaņas jaudas pastiprināšana

Maksimālās skaņas (MAX sound) funkcija piešķir skaņas jaudai tūlītēju pastiprinājumu.

- Nospiediet taustiņu **MAX**, lai ieslēgtu vai izslēgtu tūlītēju jaudas pastiprinājumu.

Iepriekšnoteikta skaņas efekta izvēlēšanās

Skaņas izlīdzinātāja iestatījumu funkcija jums ļauj izbaudīt īpašus iepriekšnoteiktus skaņas efektus.

- Atskaņošanas laikā atkārtoti spiediet taustiņu **EQ**, lai izvēlētos:
 - [POP] (popmūzika);
 - [SAMBA] (samba);
 - [ROCK] (rokmūzika);
 - [TECHNO] (teho mūzika);
 - [JAZZ] (džezs).

Basa pastiprināšana

Jūs varat manuāli izvēlēties tādu dinamiskā basa pastiprinājuma (DBB) līmeni, kas vislabāk atbilst jūsu klausīšanās apstākļiem.

- Atskaņošanas laikā atkārtoti spiediet taustiņu **BASS BOOST**, lai izvēlētos:
 - DBB 1;
 - DBB 2;
 - DBB 3;
 - DBB off (DBB izslēgts).
- ↳ Ja DBB ir aktivizēts, displejā ir redzams **DBB**.

8. Radio klausīšanās

Radiostacijas noregulēšana

1. Atkārtoti spiediet taustiņu **SOURCE**, lai izvēlētos FM radiouztvērēja atskaņošanas avotu.
2. Nospiediet un ilgāk nekā 2 sekundes turiet nospiestu taustiņu **◀◀ / ▶▶**.
 - ↳ Displejā ir redzams paziņojums [SEARCH] (meklēšana).
 - ↳ Radiouztvērējs automātiski noregulē radiostaciju ar pietiekami spēcīgu uztveršanas signālu.
3. Atkārtojiet 2.soli, lai noregulētu citas radiostacijas.
 - Lai noregulētu radiostaciju ar vāju uztveršanas signālu, atkārtoti spiediet taustiņus **◀◀ / ▶▶**, līdz atrodat optimālu uztveršanas frekvenci.

Radiostaciju automātiska saglabāšana

Ierīces atmiņā ir iespējams saglabāt maksimums 20 FM radiostacijas.

- Radiouztvērēja režīmā nospiediet un ilgāk nekā 2 sekundes turiet nospiestu taustiņu **PROG**, lai aktivizētu automātisko programmēšanu.
 - ↳ Displejā parādās paziņojums [AUTO] (automātiski).
 - ↳ Ierīce saglabā visas pieejamās radiostacijas apraides signāla kvalitātes secībā.
 - ↳ Automātiski tiek atskaņota pirmā saglabātā radiostacija.

Radiostaciju manuāla saglabāšana

Ierīces atmiņā ir iespējams saglabāt maksimums 20 FM radiostacijas.

1. Noregulējiet radiostacijas frekvenci.
2. Nospiediet taustiņu **PROG**, lai aktivizētu saglabāšanas režīmu.
3. Spiediet taustiņus **▲ / ▼**, lai piešķirtu šai radiostacijai kārtas numuru, tad nospiediet taustiņu **PROG**, lai apstiprinātu.
4. Atkārtojiet minētos soļus, lai saglabātu citas radiostacijas.



Padoms

- Lai pārrakstītu virsū ieprogrammētai radiostacijai, saglabājiet tās vietā citu radiostaciju.

Saglabātas radiostacijas izvēlēšanās

- FM radiouztvērēja režīmā spiediet taustiņus **▲ / ▼**, lai izvēlētos atmiņā saglabātas radiostacijas kārtas numuru.



Padoms

- Novietojiet antenas pēc iespējas tālāk no televizora vai cita starojuma avota.
- Lai uzlabotu uztveršanas kvalitāti, pilnībā izvelciet FM antenu.

9. Citas iespējas

Modinātāja taimera iestatīšana

Šo ierīci var lietot kā modinātājpulkstenu. Kā modinātāja avotu var izvēlēties disku, radiouztvērēju vai USB.

1. Pārlicinieties, vai pulksteņa laiks ir iestatīts pareizi.
2. Nospiediet un ilgāk nekā divas sekundes turiet nospiestu taustiņu **SLEEP/TIMER**.
 - ↳ Displejā parādās paziņojums "TIMER SET" (Taimera iestatīšana). Pēc tam tiek parādīts pieprasījums izvēlēties modinātāja zvana avotu.
3. Spiediet taustiņu **SOURCE**, lai izvēlētos DISC (disk), USB un FM, tad nospiediet taustiņu **SLEEP/TIMER**, lai apstiprinātu.
 - ↳ Tiek parādīti un sāk mirgot stundu cipari.
4. Atkārtoti spiediet taustiņus ▲ / ▼, lai iestatītu minūtes, tad nospiediet taustiņu **SLEEP/TIMER**, lai apstiprinātu.
 - ↳ Tiek parādīti un sāk mirgot minūšu cipari.
5. Atkārtoti spiediet taustiņus ▲ / ▼, lai iestatītu stundas, tad nospiediet taustiņu **SLEEP/TIMER**, lai apstiprinātu.
 - ↳ Tiek parādīts pieprasījums iestatīt modinātāja skaļuma līmeni.
6. Spiediet taustiņus +/-, lai iestatītu vēlamu skaļuma līmeni, tad nospiediet taustiņu **SLEEP/TIMER**, lai apstiprinātu.
 - ↳ Modinātāja taimeris ir iestatīts un ieslēgts.

Modinātāja taimera izslēgšana vai atkārtota ieslēgšana

- Gaidstāves režīmā atkārtoti spiediet taustiņu **TIMER/SLEEP**.
 - ↳ Kad modinātājs tiek izslēgts, displejā parādās paziņojums "TIMER OFF" (taimeris izslēgts).
 - ↳ Kad modinātājs atkal tiek ieslēgts, displejā parādās paziņojums "TIMER ON" (modinātājs ieslēgts).



Padoms

- BT (Bluetooth) un audiosignāla ievades AUDIO IN un AUX IN režīmā modinātāja taimeris nav pieejams.
- Ja tiek izvēlēts diska vai USB atskaņošanas avots, bet netiek uztverts atskaņojams audiofails, automātiski tiek atskaņots FM radiouztvērējs.

Izslēgšanās taimera iestatīšana

Šī ierīce pēc izvēlēta laika posma var automātiski pārslēgties gaidstāves režīmā.

- Kad ierīce ir ieslēgta, atkārtoti spiediet taustiņu **SLEEP/TIMER**, lai izvēlētos iestatīto laika posmu (minūtēs).

Lai izslēgtu izslēgšanās taimeris:

- Atkārtoti spiediet taustiņu **SLEEP/TIMER**, līdz displejā redzams paziņojums [OFF] (izslēgts).

Ražotāja noklusējuma iestatījumu atjaunošana

Jūs varat atjaunot ierīces iestatījumus uz ražotāja noklusējuma iestatījumiem.

- Jebkura atskaņošanas avota režīmā nospiediet un ilgāk nekā piecas sekundes turiet nospiestu taustiņu ■ uz ierīces priekšējā paneļa.
 - ↳ Pēc kāda brīža displejā parādās paziņojums "RESET OK" (atīestatīšana pabeigta). Tad ierīce automātiski pārstartējas.

10. Informācija par precī



Piezīme

- Informācija par precī var tikt mainīta bez iepriekšējā brīdinājuma.

Specifikācijas

Pastiprinātājs

Kopējā izvades jauda 230 W RMS (30% THD)

Frekvences reakcija 60 Hz – 20 KHz, ± 3 dB

Signāla – trokšņa attiecība > 70 dBA

Disks

Audiosignāla ciparu-analogais pārveidotājs (Audio DAC) 24 biti/44,1 kHz

Uztvērējs

FM uztveršanas diapazons 87,5 – 108 MHz

FM uztveršanas skalas solis 50 KHz

Skaļruņi

Skaļruņu pretestība 6 omi

Jutība 86 dB/1m*1 W

Vispārīga informācija

Mainstrāvas barošanas padeve Mainstrāva 110 – 127 V/220-240 V~, 50 – 60 Hz

USB tiešais pieslēgums Versija 2.0

Bluetooth

Bluetooth® versija V2.1 + EDR

Frekvenču joslā 2,402 – 2,408 GHz ISM

Diapazons 10 m (brīvas telpas)

Izmēri

Galvenā ierīce (P x A x D) 280 x 118 x 230 mm

Skaļruņa kaste (P x A x D) 204 x 309 x 150 mm

Svars

Galvenā ierīce 2 kg

Skaļruņa kaste 2,125 kg katrā

USB atskaņošanas informācija

Saderīgās USB ierīces:

- USB zibatmiņa (USB 2.0 vai USB 1.1)
- USB atskaņotāji (flash players) (USB 2.0 vai USB 1.1)
- atmiņas kartes (nepieciešams papildu karšu lasītājs, lai darbotos ar šo ierīci)

Atbalstītie formāti:

- USB vai atmiņas failu formāts FAT16, FAT32 (sektora izmērs: 512 baiti)
- MP3 bitu pārraides ātrums (datu ātrums): 32-320 kbps un mainīgs bitu pārraides ātrums
- Maksimālais direktoriju apakšlīmeņu skaits: 7
- Albumu/mapju maksimālais skaits: 99
- Ierakstu/virsrakstu maksimālais skaits: 999
- ID3 tagu versija 2.0 vai jaunāka
- Failu nosaukums unikodā UTF8 (maksimālais garums: 128 baiti)

Neatbalstītie formāti:

- Tukši albumi: tukšs albums ir albums, kurš nesatur MP3 failus. Tas netiek parādīts displejā.
- Faili, kuru formāts nav atbalstīts, tiek izlaisti. Piemēram, Word dokumenti (.doc) vai MP3 faili ar paplašinājumu .dlf netiek atskaņoti.
- AAC, WAV, PCM audiofaili

Atbalstītie MP3 disku formāti

- ISO 9660, Joliet
- Maksimālais virsrakstu skaits: 999 (atkarībā no failu nosaukuma garuma)
- Maksimālais albumu skaits: 99
- Atbalstītās iztveršanas frekvences: 32 kHz, 44,1 kHz, 48 kHz
- Atbalstītie bitu pārraides ātrumi: 32-320 (kbps), mainīgi bitu pārraides ātrumi
- ID3 tagu versija 2.0 vai jaunāka
- Maksimālais direktoriju apakšlīmeņu skaits: 7

Apkope

Ierīces korpusa tīrīšana

- Lietojiet mīkstu drāniņu, kas mazliet samitrināta ar maigu tīrīšanas līdzekli. Nelietojiet tīrīšanas līdzekļus, kas satur alkoholu, spirtu, amonjaku vai abrazīvas vielas.

Disku tīrīšana

- Ja disks ir kļuvis netīrs, notīriet to ar tīrīšanas lupatiņu. Tīriet disku virzienā no centra uz malu.

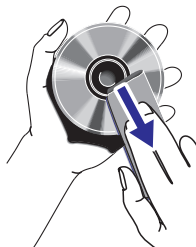

- Neizmantojiet tādus šķīdinātājus kā benzolu, atšķaidītāju, komerciāli pieejamos tīrīšanas līdzekļus vai antistatiskos aerosolus, kas paredzēti analogo ierakstu (skaņu plašu) tīrīšanai.

Diska lēcas tīrīšana

- Pēc ilgstošas lietošanas uz diska lēcas var sakrāties netīrumi vai putekļi. Lai nodrošinātu labu atskaņošanas kvalitāti, notīriet diska lēcu ar Philips kompaktdisku lēcu tīrīšanas līdzekli vai jebkuru citu komerciāli pieejamo tīrītāju. Ievērojiet norādījumus, kas ir pievienoti tīrītājam.

11. Darbības traucējumu novēršana



Bridinājums

- Nekad nenoņemiet šīs ierīces korpusu.

Lai saglabātu garantijas derīgumu, nekad nemēģiniet remontēt ierīci pašu spēkiem.

Ja šīs ierīces lietošanas laikā rodas tās darbības traucējumi, pirms sazināties ar servisa centru, lūdzu, vispirms pārbaudiet tālāk uzskaitītos punktus. Ja problēma netiek atrisināta, dodieties uz Philips interneta vietni (www.philips.com/welcome). Kad sazināties ar Philips, pārliedzieties, vai ierīce atrodas netālu un vai jums ir pieejami modeļa un sērijas numuri.

Nav barošanas padeves

- Pārliedzieties, vai ierīces maiņstrāvas barošanas vads ir pareizi pievienots.
- Pārliedzieties, vai maiņstrāvas elektrotīkla rozetē ir elektrība.
- Elektroenerģijas taupīšanas nolūkā ierīce automātiski pārslēdzas gaidstāvē 15 minūtes pēc atskaņošanas beigām vai dīkstāvēs.

Nav skaņas, vai ir slikta skaņas kvalitāte

- Noregulējiet skaļumu.
- Pārliedzieties, vai skaļruņi ir pareizi pievienoti.
- Pārliedzieties, vai atkailinātie skaļruņu vadi ir iespiesti spailēs.

Kreisās un labās puses skaņas izvadi ir samainīti vietām

- Pārbaudiet skaļruņu savienojumus un to novietojumu.

Ierīce nereaģē

- Atvienojiet maiņstrāvas barošanas vada kontaktdakšu no elektrotīkla rozetes, pēc tam pievienojiet to atpakaļ un vēlreiz ieslēdziet ierīci.

Tālvadības pults nedarbojas

- Pirms nospiežat jebkuru funkciju izvēles taustiņu, vispirms izvēlieties pareizo atskaņošanas avotu ar tālvadības pulti, nevis ar taustiņiem uz galvenās ierīces.
- Samaziniet attālumu starp tālvadības pulti un galveno ierīci.
- Ievietojiet bateriju, ievērojot norādīto polaritāti (+/- zīmes).
- Nomainiet bateriju.
- Mērķējiet tālvadības pulti tieši uz tālvadības sensoru galvenās ierīces priekšpusē.

Disks netiek uztverts

- Ievietojiet disku.
- Pārliedzieties, vai disks nav ievietots otrādi.
- Uzgaidiet, līdz iztvaikos uz lēcas kondensējies mitrums.
- Nomainiet vai notīriet disku.
- Lietojiet pabeigtu (finalizētu) kompaktdisku vai pareiza formāta disku.

Nevar parādīt dažus failus USB ierīcē

- Mapju vai failu skaits USB ierīcē ir pārsniedzis noteikto limitu. Šī parādība nav ierīces nepareiza darbība.
- Šo failu formāti netiek atbalstīti.

USB ierīce netiek atbalstīta

- Attiecīgā USB ierīce nav saderīga ar šo ierīci. Mēģiniet citu USB ierīci.

Slikta radio uztveršana

- Palieliniet attālumu starp ierīci un savu televizoru vai citiem starojuma avotiem.
- Ja apraides signāls nav pietiekami spēcīgs, noregulējiet FM antenas pozīciju.

Pulksteņa/taimera iestatījums ir izdzēsts

- Ir bijis elektroenerģijas pārraukums vai arī ir ticis atvienots ierīces elektriskās barošanas vads.
- Atkārtoti iestatiet pulksteņi/taimeri.

Taimeris nestrādā

- Iestatiet pareizu laiku.
- Ieslēdziet taimerī.

Mūzikas atskaņošana šajā sistēmā nav pieejama pat pēc veiksmīgas Bluetooth savienojuma izveides

- Attiecīgā ierīce nevar tikt izmantota ar šo sistēmu, lai atskaņotu mūziku.

Pēc savienojuma izveides ar Bluetooth iespējotu ierīci skaņas kvalitāte ir slikta

- Slikta Bluetooth uztveršana. Pārvietojiet ierīci tuvāk šai ierīcei vai novāciet jebkurus šķēršļus starp ierīcēm.

Nevar izveidot savienojumu ar šo ierīci

- Ierīce neatbalsta šai ierīcei nepieciešamos profilus.
- Ierīces Bluetooth funkcija nav aktīva. Skatiet ierīces lietošanas instrukciju, lai uzzinātu, kā ieslēgt Bluetooth funkciju.
- Šī ierīce nav savienošana pārī režīmā.
- Šī ierīce jau ir savienota ar citu Bluetooth iespējotu ierīci. Atvienojiet attiecīgo Bluetooth ierīci vai visas pārējās pievienotās ierīces un tad mēģiniet vēlreiz.

Pārī savienotais mobilais tālrunis pastāvīgi pievienojas un atvienojas

- Slikta Bluetooth uztveršana. Pārvietojiet mobilo tālruni tuvāk šai ierīcei vai novāciet jebkurus šķēršļus starp mobilo tālruni un šo ierīci.
- Daži mobilie tālruņi var pastāvīgi pievienoties un atvienoties, kad jūs veicat vai pabeidzat zvanus. Tas nenorāda uz nekādiem šīs ierīces darbības traucējumiem.
- Dažiem mobilajiem tālruņiem Bluetooth savienojums var tikt automātiski deaktivizēts enerģijas taupīšanas nolūkā. Tas nenorāda uz nekādiem šīs ierīces darbības traucējumiem.



2015 © WOOX Innovations Limited. Visas tiesības patur autors.
Philips un Philips vairoga emblēma ir Koninklijke Philips N.V.
reģistrētas preču zīmes, un WOOX Innovations Limited tās
izmanto saskaņā ar Koninklijke Philips N.V. licenci.

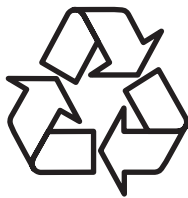

Apmeklējiet Philips internetā:
<http://www.philips.com>