

USER MANUAL

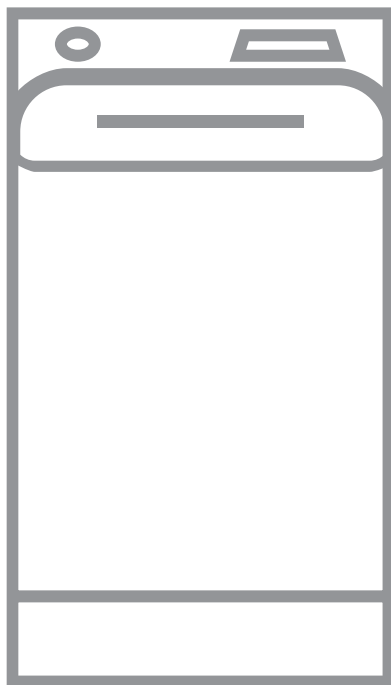

SATURS

1. DROŠĪBAS INFORMĀCIJA.....	2
2. DROŠĪBAS NORĀDĪJUMI.....	4
3. IZSTRĀDĀJUMA APRAKSTS.....	5
4. VADĪBAS PANELIS.....	6
5. PROGRAMMU TABULA.....	9
6. PATĒRIŅA LIELUMI.....	14
7. IESPĒJAS.....	15
8. IESTATĪTIE PARAMETRI.....	18
9. PIRMS PIRMĀS IESLĒGŠANAS.....	18
10. IZMANTOŠANA IKDIENĀ.....	18
11. PADOMI UN IETEIKUMI.....	23
12. KOPŠANA UN TĪRĪŠANA.....	24
13. PROBLĒMRISINĀŠANA.....	27
14. TEHNISKIE DATI.....	29

LABĀKIEM REZULTĀTIEM

Pateicamies, ka izvēlējāties AEG produktu. Esam to izveidojuši, lai ilgstoši nodrošinātu nevainojamu veiktspēju, izmantojot novatoriskas tehnoloģijas, kas palīdz vienkāršot dzīvi, – iespējas, ko neatradīsiet parastās ierīcēs. Lūdzu, veltiet dažas minūtes, lai izlasītu šo tekstu un gūtu labākus rezultātus.

Apmeklējiet mūsu mājas lapu:



Atrodiet lietošanas padomus, brošūras, informāciju par traucējumu novēršanu un apkopi:

www.aeg.com/webservice



Reģistrējiet savu produktu, lai uzlabotu pakalpojumu:

www.registreaeg.com



legādājieties ierīcei oriģinālās rezerves daļas, materiālus un piederumus:

www.aeg.com/shop

KLIENTU APKALPOŠANA UN PAKALPOJUMI

Iesakām izmantot oriģinālās rezerves daļas.

Sazinoties ar apkalpes dienestu, pārliecinieties, vai jums ir šādi dati: Modelis, izstrādājuma Nr., sērijas numurs.

Šo informāciju var atrast tehnisko datu plāksnītē.

⚠ Drošības informācija brīdinājumam un piesardzībai

ℹ Vispārēja informācija un padomi

📄 Informācija par apkārtējo vidi

Izmaiņu tiesības rezervētas.

1. ⚠ DROŠĪBAS INFORMĀCIJA

Pirms ierīces uzstādīšanas un lietošanas rūpīgi izlasiet pievienotos norādījumus. Ražotājs neatbild par

savainojumiem un bojājumiem, kas radušies ierīces nepareizas uzstādīšanas vai izmantošanas rezultātā. Glabājiet šīs instrukcijas drošā, pieejamā vietā, lai tās varētu izmantot nākotnē.

1.1 Bērnu un nespējīgu cilvēku drošība

- Šo ierīci drīkst izmantot bērni no 8 gadu vecuma un cilvēki ar ierobežotām fiziskām, sensorām vai garīgām spējām, vai pieredzes un zināšanu trūkumu atbildīgās personas uzraudzībā vai, ja tie ir informēti par ierīces drošu lietošanu un izprot potenciālos riskus.
- Bērniem no 3 līdz 8 gadu vecumam un personām ar ļoti plašu un sarežģītu invaliditāti jāliedz piekļuve ierīcei, ja vien tos nepārtraukti neuzrauga.
- Ierīces tuvumā nedrīkst atrasties bērni līdz 3 gadu vecumam bez uzraudzības.
- Neļaujiet bērniem rotaļāties ar ierīci.
- Neļaujiet bērniem tuvojies iepakojumam un atbrīvojieties no tā attiecīgi.
- Glabājiet mazgāšanas līdzekļus bērniem nepieejamās vietās.
- Neļaujiet bērniem un mājdzīvniekiem atrasties ierīces tuvumā, ja ierīces durvis ir atvērtas.
- Bērni nedrīkst tīrīt ierīci un veikt tās apkopi bez uzraudzības.

1.2 Vispārīgi drošības norādījumi

- Nemainiet šīs ierīces specifikācijas.
- Nepārsniedziet maksimālo ievietojamo veļas svaru – 7 kg (skatiet sadaļu "Programmu tabula").
- Ūdens spiedienam ūdens ieplūdes punktā no savienojuma ir jābūt no 0,5 bar (0,05 MPa) līdz 8 bar (0,8 MPa).
- Ventilācijas atveres pamatnē nedrīkst aizsegt ar paklāju vai citu grīdas segumu.
- Ierīci pievieno ūdens padevei ar komplektā iekļautajiem jaunajiem šļūteņu cauruļu komplektiem

- vai citiem pilnvarota servisa centra piegādātiem jauniem šļūteņu komplektiem.
- Jau lietotu cauruļu komplektus nedrīkst izmantot atkārtoti.
 - Ja elektrības padeves vads ir bojāts, lai izvairītos no elektrības trieciena riska, to jānomaina ražotājam, autorizētajam servisa centram vai citam kvalificētam speciālistam.
 - Pirms apkopes izslēdziet ierīci un atvienojiet spraudkontakta no elektrotīkla.
 - Ierīces tīrīšanai neizmantojiet augstspiediena ūdens strūklu un/vai tvaiku.
 - Tīriet ierīci ar mitru drānu. Izmantojiet tikai neitrālus mazgāšanas līdzekļus. Neizmantojiet abrazīvus izstrādājumus, abrazīvus sūkļus, šķīdinātājus vai metāla priekšmetus.

2. DROŠĪBAS NORĀDĪJUMI

2.1 Uzstādīšana



Uzstādīšanai jāatbilst attiecīgajiem valsts noteikumiem.

- Noņemiet iesaiņojuma materiālus un transportēšanai paredzētās skrūves.
- Glabājiet transportēšanai paredzētās skrūves drošā vietā. Ja ierīce vēlāk jāpārvieto, tās atkārtoti jāievieto, lai nofiksētu tilpni, lai novērstu iekšējus ierīces bojājumus.
- Vienmēr uzmanīgi pārvietojiet ierīci, jo tā ir smaga. Vienmēr izmantojiet drošības cimdus un ierīces komplektācijā iekļautos apavus.
- Neuzstādiel un nelietojiet bojātu ierīci.
- Ievērojiet kopā ar ierīci piegādātās uzstādīšanas norādes.
- Neuzstādiel un nelietojiet ierīci vietā, kur temperatūra ir zemāka par 0 °C un kur tā ir pakļauta nokrišņu iedarbībai.
- Virsmai, uz kuras ierīci paredzēts uzstādīt, jābūt līdzenai, stabilai, karstumizturīgai un tīrai.
- Pārliedzieties, ka starp ierīci un grīdu cirkulē gaiss.

- Neuzstādiel ierīci virs grīdas noteces lūkas.
- Noregulējiet kājiņas, lai nodrošinātu nepieciešamo atstarpi starp ierīci un grīdas segumu.
- Neuzstādiel ierīci vietā, kur ierīces vāku nevar atvērt līdz galam.
- Nelieciet zem ierīces trauku ūdens savākšanai iespējamās noplūdes gadījumā. Sazinieties ar pilnvaroto servisa centru, lai pārliedzīnātos, kādus piederumus var lietot.

2.2 Elektrības padeves pieslēgšana

- Ierīce jābūt iezemētai.
- Vienmēr izmantojiet pareizi uzstādītu, drošu kontaktligzdu.
- Pārliedzieties, ka tehnisko datu plāksnītē norādītie parametri atbilst elektrotīkla parametriem.
- Nelietojiet daudzkontakta adapterus vai pagarinātājus.
- Rīkojieties uzmanīgi, lai nesabojātu kontaktspraudni un strāvas vadu. Ja iekārtas elektropadeves kabeli nepieciešams nomainīt, to jāveic tuvākajā autorizētajā servisa centrā.

- Pieslēdziet kontaktspraudni kontaktligzdai tikai uzstādīšanas beigās. Pārbaudiet, vai pēc uzstādīšanas kontaktspraudnim var brīvi piekļūt.
- Neaiztieciot strāvas kabeli vai spraudkontakta ar slapjām rokām.
- Nekad neatslēdziet ierīci no tīkla, velkot aiz barošanas kabeļa. Vienmēr velciet aiz spraudkontakta.
- Ierīce atbilst Eiropas Savienības direktīvām.

2.3 Elektrības padeves pieslēgšana

- Nesabojājiet ūdens šļūtenes.
- Pirms pievienošanas jaunām caurulēm, ilgāku laiku neizmantojam caurulēm, labotām caurulēm vai caurulēm, kurām pievienotas jaunas ierīces (ūdens skaitītāji u.c.), ļaujiet ūdenim tecēt, kamēr tas ir tīrs un skaidrs.
- Pārbaudiet, vai nav redzamas ūdens noplūdes pirmās ierīces lietošanas reizes laikā un pēc tās.
- Neizmantojiet šļūtenes pagarinājumu, ja iepļūdes šļūtene ir pārāk īsa. Sazinieties ar servisa centru, lai saņemtu citu iepļūdes šļūteni.
- Jūs varat pagarināt noplūdes cauruli par ne vairāk kā 400 cm. Sazinieties ar servisa centru, lai saņemtu citu aizplūdes šļūteni un pagarinājumu.

2.4 Izmantošana



BRĪDINĀJUMS!

Pastāv risks gūt savainojumus, elektrošoku, izraisīt ugunsgrēku, apdegumus vai ierīces bojājumus.

- Šī iekārta paredzēta tikai izmantošanai mājās.
- Ievērojiet drošības norādījumus uz mazgāšanas līdzekļa iepakojuma.
- Neievietojiet ierīcē, neturiet tās tuvumā vai uz tās viegli uzliesmojošas vielas vai ar viegli uzliesmojošām vielām piesūcinātus priekšmetus.
- Pārliecinieties, ka no veļas ir izņemti visi metāla priekšmeti.
- Nedrīkst mazgāt audumus, kuri stipri sasmērēti ar eļļu, smērvielām vai citām taukainām vielām. Tādējādi var sabojāt veļas mašīnas gumijas daļas. Pirms šādu izstrādājumu ievietošanas veļas mašīnā, tie iepriekš jāmazgā ar rokām.

2.5 Servisa izvēle

- Lai salabotu ierīci, sazinieties ar pilnvarotu servisa centru.
- Lietojiet tikai oriģinālas rezerves daļas.

2.6 Ierīces utilizācija



BRĪDINĀJUMS!

Pastāv savainošanās vai nosmakšanas risks.

- Atvienojiet ierīci no elektropadeves un ūdens padeves.
- Nogrīziet strāvas kabeli netālu no ierīces un utilizējiet to.
- Noņemiet durvju fiksatoru, lai bērni vai mājdzīvnieki nevarētu ierāpties veļas žāvētāja tilpnē un tur sevi ieslēgt.
- Utilizējiet ierīci saskaņā ar WEEE Direktīvu par elektrisko un elektronisko iekārtu atkritumiem.

3. IZSTRĀDĀJUMA APRAKSTS

3.1 Īpašas funkcijas

Jūsu jaunā veļas mazgājamā mašīna atbilst visjaunākajām prasībām efektīvai veļas apstrādei ar zemu ūdens, enerģijas un mazgāšanas līdzekļu patēriņu, kā arī labai audumu aprūpei.

- **ProSense tehnoloģija** automātiski neregulē programmas ilgumu atbilstoši veļas tilpnē ievietotās veļas daudzumam, lai panāktu nevainojamu mazgāšanas rezultāti visīsākajā iespējamajā laikā.
- Tvaiks kā ātrs un ērts veļas atsvaidzināšanas veids. Maigās tvaika

programmas likvidē smakas un samazina sausu audumu burzīšanos, lai tos nevajadzētu gludināt.

Tvaika pēcapstrāde iespēja, pabeidz katru ciklu ar maigu tvaiku, kas atslābina šķiedras un samazina auduma burzīšanos. Gludināšana būs vienkāršāka!

- Pateicoties **Soft Plus iespējai,** veļas mīkstinātājs tiek vienmērīgi izplatīts visā veļā un iekļūst dziļi auduma šķiedrās, nodrošinot nevainojami mīkstu veļu.

3.2 Ierīces kopskats

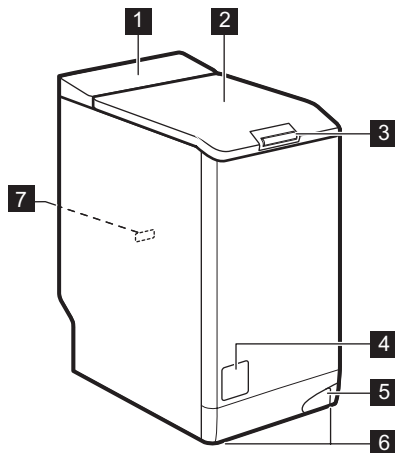

- 1 Vadības panelis
- 2 Vāks
- 3 Vāka spiedrokturis
- 4 Ūdens izsūkņēšanas sūknis
- 5 Ierīces pārvietošanas svira
- 6 Kājiņas ierīces līmeņošanai
- 7 Datu plāksnīte





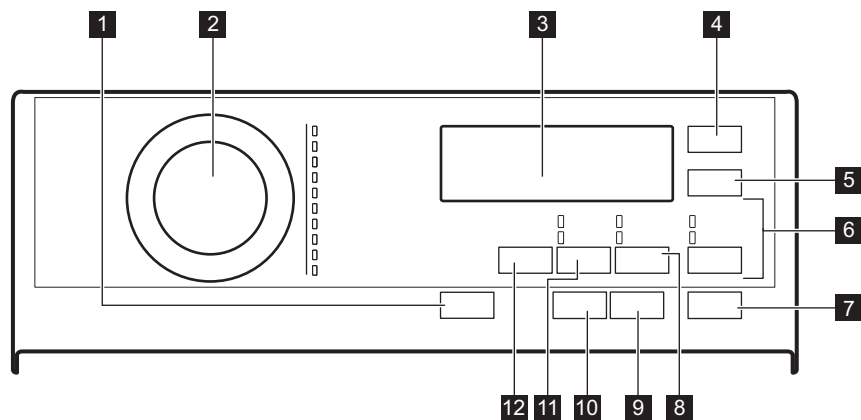











4. VADĪBAS PANELIS

4.1 Vadības paneļa apraksts









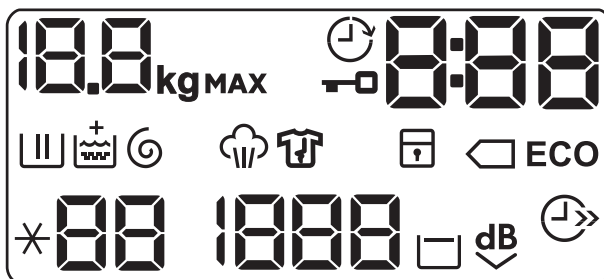

1 Ieslēgt/Izslēgt spiedpoga ①











2 Programmu pārlēgšana

- 3** Displejs
- 4** Eco skārienpoga 
- 5** Laika ietaupīšana skārienpoga 
- 6** Skalošana skārienpoga 
 - Papildu skalošana iespēja 
 - Mazgāšanas fāzes izlaišana - Tikai skalošana 
- 7** Sākt/pauze skārienpoga 
- 8** Traipu tīrīšana/priekšmazgāšana skārienpoga  
 - Traipu tīrīšana iespēja 
- Priekšmazgāšana; iespēja 
- 9** Atliktais starts skārienpoga 
- 10** Tvaika pēcapstrāde skārienpoga 
- 11** Veļas izgriešana skārienpoga 
 - Fāžu izlaišana - Tikai ūdens izsūkņēšana 
 - Fāžu izlaišana - Tikai veļas izgriešana 
- 12** Temperatūras skārienpoga 

4.2 Displejs













	Maksimālās ielādes indikators. Ikona kg mirgo programmas laika noteikšanas laikā (skatīt sadaļu "PROSENSE veļas daudzuma noteikšana").
	Atliktā starta indikators.
	Durvju bloķēšanas indikators.
	Digitālais indikators var rādīt: <ul style="list-style-type: none"> • Programmas ilgumu (piem., 2:40). • Atlikto laiku (piem., 30' vai 2h). • Cikla beigas (). • Brīdinājuma kodu (piem., E20).
	Elektroenerģijas ietaupīšanas indikators.  indikators parādās, izvēloties kokvilnas programmu ar 40 °C vai 60 °C temperatūru.
	Mazgāšanas fāzes indikators: tas mirgo priekšmazgāšanas un mazgāšanas fāzes laikā.





	Skalošanas fāzes indikators: tas mirgo skalošanas fāzes laikā.
	✦ parādās, kad ir aktivizēta Soft Plus iespēja.
	Veļas izgriešanas un ūdens izsūkņēšanas fāzes indikators. Tas mirgo veļas izgriešanas un ūdens izsūkņēšanas fāzes laikā.
	Tvaika fāzes indikators.
	Pretburzīšanās fāzes indikators.
	Bērnu drošības slēdža indikators.
	Laika ietaupīšanas indikators.
	Temperatūras indikators. *- - indikators parādās, kad ir iestatīta mazgāšana aukstā ūdenī.
	Veļas izgriešanas ātruma indikators.
	Skalošanas pauzes indikators.
	Īpaši klusās funkcijas indikators.



















5. PROGRAMMU TABULA

Veļas mazgāšanas programmas

Programma	Noklusēja temperatūra Temperatūras diapazons	Maksimālais veļas izgriešanas ātrums Veļas izgriešanas ātruma diapazons	Maksimālais veļas daudzums	Programmas apraksts
 Kokvilna	40 °C 95 °C- mazgāšana aukstā ūdenī	1200 apgr./min. 1200 - 400 apgr./min.	7 kg	Balta un krāsaina kokvilna stipri un vidēji netīri kokvilnas priekšmeti. Standarta programmas enerģijas patēriņa uzlīmei. Saskaņā ar regulu 1061/2010 programma Kokvilna ar temperatūru 60°C un programma Kokvilna ar temperatūru 40°C ar  attiecīgi apzīmē par "Standarta 60°C kokvilnas programmu" un "Standarta 40°C kokvilnas programmu". Tās ir visefektīvākās programmas attiecībā uz enerģijas un ūdens patēriņu neapmierinātām kokvilnas veļas mazgāšanai.  Mazgāšanas fāzes ūdens temperatūra var atšķirties no atlasītajai programmai norādītās temperatūras.
 Sintētika	40 °C 60 °C- mazgāšana aukstā ūdenī	1200 apgr./min. 1200- 400 apgr./min.	3 kg	Sintētiskas vai jauktu audumu apģērbi. Vidēji netīri.
 Smalkveļa	40 °C 40 °C- mazgāšana aukstā ūdenī	1200 apgr./min. 1200 - 400 apgr./min.	2,5 kg	Smalki audumi, tādi kā akrils, viskoze un jaukta veida audumi, kam nepieciešama saudzīga mazgāšana. Vidēji netīri.
   Vilna/zīds	40 °C 40 °C- mazgāšana aukstā ūdenī	1200 apgr./min. 1200- 400 apgr./min.	1,5 kg	Veļas mazgājamā mašīnā mazgājami vilnas, ar rokām mazgājami vilnas un citi audumi ar kopšanas simbolu "mazgāt ar rokām"¹⁾.

Programma	Noklusēja temperatūra Temperatūras diapazons	Maksimālais veļas izgriešanas ātrums Veļas izgriešanas ātruma diapazons	Maksimālais veļas daudzums	Programmas apraksts
 Tvaika	-	-	1 kg	<p>Tvaika programma kokvilnas un sintētisko audumu izstrādājumiem. Tvaiku var izmantot sausai veļai²⁾, mazgāta vai vienu reizi valkāta veļa. Šī programma samazina burzīšanos un smakas³⁾ un relaksē šķiedras. Kad programma beigusies, ātri izņemiet veļu no veļas tīlpnes. Pēc tvaika programmas gludināšana neprasa piepūli. Nelietojiet mazgāšanas līdzekļus. Ja nepieciešams, iztīriet traipus ar mazgāšanu vai lokālo traipu tīrīšanu. Tvaika programmas neveic higiēniskas funkcijas. Neizmantojiet Tvaika programmu šādiem drēbju veidiem:</p> <ul style="list-style-type: none"> • apģērbi, kas nav piemēroti žāvēšanai žāvētājā; • apģērbi, kas satur plastmasas, metāla, koka vai līdzīgas detaļas.
 Pretalerģiskais	60 °C	1200 apgr./min. 1200 - 400 apgr./min.	7 kg	<p>Baltiem kokvilnas izstrādājumiem. Šī programma likvidē mikroorganismus, pateicoties mazgāšanas fāzei, kurā temperatūra dažas minūtes ir augstāka par 60 °C. Tas palīdz likvidēt mikrobus, baktērijas, mikroorganismus un daļiņas. Papildu skalošanas fāze palīdzēs pareizi likvidēt mazgāšanas līdzekļa atliekas un ziedputekšņus/alergijas veicinošus priekšmetus. Tas padara mazgāšanu efektīvāku.</p>
 20 min. - 3 kg	30 °C 40 °C - 30 °C	1200 apgr./min. 1200 - 400 apgr./min.	3 kg	<p>Nedaudz netīri vai vienreiz valkāti kokvilnas un sintētiskas izstrādājumi.</p>

Programma	Noklusējuma temperatūra Temperatūras diapazons	Maksimālais veļas izgriešanas ātrums Veļas izgriešanas ātruma diapazons	Maksimālais veļas daudzums	Programmas apraksts
 Āra drēbes	30 °C 40 °C- mazgāšana aukstā ūdenī	1200 apgr./min. 1200 - 400 apgr./min.	2,5 kg ⁴⁾ 1 kg ⁵⁾	<div data-bbox="680 360 729 408" style="border: 1px solid black; border-radius: 50%; width: 30px; height: 30px; display: flex; align-items: center; justify-content: center; margin-bottom: 10px;"> i </div> <p>Nelietojiet auduma mīkstinātāju un gādājiet, lai mazgāšanas līdzekļa dozatorā nebūtu veļas mīkstinātāja atlieku.</p> <p>Āra apģērbs, darba apģērbs, sporta apģērbs un elpojoša materiāla jakas, jakas ar izņemamu flīca odiri vai iekšpusi. Ieteicamā veļas ielāde ir 2,5 kg. Šo programmu var izmantot arī kā ūdensizturības atjaunošanas ciklu, kas īpaši paredzēts apģērbiem ar hidrofobu pārklājumu. Lai veiktu šo ūdensizturības atjaunošanas ciklu, rīkojieties šādi:</p> <ul style="list-style-type: none"> • Ielejiet nodalījumā mazgāšanas līdzekli . • Ielejiet īpašu ūdensizturības atjaunošanas līdzekli veļas mīkstinātāja dozatorā . • Samaziniet veļas ielādi līdz 1 kg. Lai vēl vairāk uzlabotu ūdensizturības atjaunošanas darbību, žāvējiet veļu žāvētājā, iestatot Āra drēbes žāvēšanas programmu (ja tā pieejama un ja veļas informatīvās etiķetes norādīts, ka apģērbus var žāvēt žāvētājā).
 Sega	40 °C 60 °C- mazgāšana aukstā ūdenī	800 apgr./min. 800 - 400 apgr./min.	2 kg	<p>Viena sintētiskā sega, drēbes ar polsterējumu, segas, dūnu jakas un līdzīgi priekšmeti.</p>

	 Kokvilna	 Sintētika	 Smalkveļa	 Vilna/zīds	 Tvaika	 Pretalergjiskais	 20 min. - 3 kg	 Āra drēbes	 Sega	 Džinsi
Priekšmazgāšana; 	■	■	■			■				■
Papildu skalošana 	■	■	■			■		■		■
Tikai veļas izgriešana 	■	■	■	■		■	■	■	■	■
Eco ²) 	■	■	■						■	■
Laika ietaupīšana ³⁾ 	■	■	■		■					■
Atliktais starts 	■	■	■	■	■	■	■	■	■	■
Tvaika pēcapstrāde  4)	■	■				■				■
Soft Plus 	■	■	■			■			■	■

1) Šī iespēja nav pieejama temperatūrai, kas zemāka par 40 °C.

2) Šī iespēja nav pieejama temperatūrai, kas zemāka par 30 °C.

3) Ja iestatāt visīsāko darbības ilgumu, iesakām samazināt mazgājamās veļas daudzumu. Ierīcē var arī ievietot maksimālo veļas daudzumu, taču mazgāšanas rezultāts pasliktināsies.

4) Šī iespēja nav pieejama temperatūrai, kas zemāka par 40 °C.

5.1 Woolmark Apparel Care - Zaļš



Uzņēmums "Woolmark Company" ir pārbaudījis šīs mašīnas vilnas mazgāšanas programmu un atzinis to par piemērotu vilnas apģērbu, kuriem uz etiķetes norādīts, ka tie jāmazgā ar rokām, mazgāšanai ar nosacījumu, ka šie apģērbi tiek mazgāti saskaņā ar norādēm uz apģērbu etiķetēm un veļas mašīnas ražotāja norādījumiem. Ievērojiet norādījumus par žāvēšanu un citus ar mazgāšanu saistītos norādījumus, kas norādīti uz veļas informatīvajām etiķetes. M1734

Woolmark simbols daudzās valstīs ir atzīts par sertifikācijas zīmi.

6. PATĒRIŅA LIELUMI



i Norādītās vērtības ir iegūtas laboratorijas apstākļos atbilstoši standartiem. Datus var mainīt dažādi cēloņi: veļas daudzums un veids un apkārtējās vides temperatūra. Ūdens spiediens, barošanas spriegums un ietilpības ūdens temperatūra arī var ietekmēt mazgāšanas ilgumu.

i Tehniskie parametri var tikt mainīti bez iepriekšēja brīdinājuma, lai uzlabotu produkta kvalitāti.

i Mazgāšanas programmas laikā Prosense tehnoloģija var mainīt mazgāšanas ilgumu un patēriņa vērtības. Lai iegūtu papildinformāciju, skatiet rindkopu "Prosense ielādes noteikšana" sadaļā "Lietošana ikdienā".

Programmas	Ielāde (kg)	Enerģijas patēriņš (kWh)	Ūdens patēriņš (litri)	Aptuvenais programmas ilgums (minūtēs)	Atlikušais mitrums (%) ¹⁾
Kokvilna 60°C	7	1,16	70	179	53
Kokvilna 40°C	7	0,61	72	165	53
Sintētika 40°C	3	0,45	56	136	35
Smalkveļa 40 °C	2,5	0,51	52	88	35
Vilna/zīds 30 °C	1,5	0,34	48	57	30

Standarta kokvilnas programmas

Programmas	Ielāde (kg)	Enerģijas patēriņš (kWh)	Ūdens patēriņš (litri)	Aptuvenais programmas ilgums (minūtēs)	Atlikušais mitrums (%) ¹⁾
Standarta 60 °C kokvilna 	7	0,84	46	241	53
Standarta 60 °C kokvilna 	3.5	0,45	38	180	53
Standarta 40 °C kokvilna 	3.5	0,42	37	182	53

¹⁾ Izgriešanas programmas beigās.

Izslēgtā režīmā (W)	Atstāts ieslēgtā režīmā (W)
0.30	0.30

Tabulā iepriekš minētā informācija ir saskaņā ar ES Komisijas regulu 1015/2010, ar ko īsteno direktīvu 2009/125/EK.

7. IESPĒJAS

7.1 Ievads



Iespējas/funkcijas nevar izvēlēties ar visām mazgāšanas programmām. Pārbaudiet iespēju/funkciju un mazgāšanas programmu saderību, aplūkojot "Programmu tabulu". Iespēja/funkcija var izslēgt citu, šajā gadījumā ierīce neļaus jums iestatīt nesavienojamas iespējas/funkcijas kopā. Pārliecinieties, ka ekrāns un skārienjutīgie taustiņi vienmēr ir tīri un sausi.

7.2 Ieslēgt/Izslēgt

Piespiežot šo taustiņu dažas sekundes, jūs varat aktivizēt vai deaktivizēt ierīci. Ieslēdzot vai izslēdzot ierīci, atskan dažādas melodijas.

Tā kā gaidstāves funkcija automātiski deaktivizēs ierīci, lai samazinātu elektroenerģijas patēriņu atsevišķos

gadījumos, jums, iespējams, vajadzēs atkal aktivizēt ierīci.

Lai iegūtu papildinformāciju, skatiet rindkopu par gaidstāvi sadaļā "Lietošana ikdienā".

7.3 Eco

Iestatiet šo iespēju, mazgājot nedaudz vai vidēji netīras drēbes, kas tiek mazgātas 30°C vai augstākā temperatūrā.

Ierīce samazina mazgāšanas temperatūru un pagarina mazgāšanas laiku, lai iegūtu labu mazgāšanas kvalitāti, vienlaikus ietaupot enerģiju.

Displejā redzams indikators **ECO**.

7.4 Laika ietaupīšana

Ar šo iespēju var samazināt programmas ilgumu.

- Ja jūsu veļa ir vidēji vai nedaudz netīra, ieteicams sāisināt mazgāšanas programmu. Pieskarieties šim

taustiņam **vienu reizi**, lai samazinātu ilgumu.

- Mazgājot mazāku veļas daudzumu, pieskarieties šim taustiņam **divas reizes**, lai iestatītu īpaši ātru programmu.

Displejā redzams indikators .



Šo iespēju var arī izmantot, lai saīsinātu Tvaika programmas ilgumu.

7.5 Temperatūras

Izvēlieties mazgāšanas programmu, ierīce automātiski iesaka noklusējuma temperatūru.

Nospiediet šo taustiņu, lai mainītu noklusējuma temperatūru.

Iestatītās temperatūras indikators $--$ == auksts ūdens iedegas (ierīce nesilda ūdeni).

7.6 Veļas izgriešana

Iestatot programmu, ierīce automātiski izvēlas maksimālo izgriešanas ātrumu. Displejā redzami tikai izgriešanas ātrumi, kas darbojas ar iestatīto programmu.

Pieskarieties šim taustiņam vairākkārt, lai:

- **samazinātu izgriešanas ātrumu.**
- **aktivizētu skalošanas pauzes iespēju.**
Pēdējās skalošanas laikā ūdens no veļas mašīnas netiks izsūknēts, lai pasargātu veļu no krokošanās. Mazgāšanas programmas beigās veļas tīlnē paliek ūdens un pēdējā veļas izgriešanas fāze netiek veikta.
Displejā redzams indikators . Vāks paliek bloķēts. Veļas tīlnē griežas regulāri, lai samazinātu burzīšanos. Lai atbloķētu vāku, nepieciešams izsūknēt ūdeni. Pieskarieties taustiņam Sākt/pauze: ierīce veic veļas izgriešanas fāzi un izsūknē ūdeni.
- **Aktivizējiet īpaši kluso iespēju.** Visas veļas izgriešanas fāzes (izgriešana starplaikā un pašās beigās) tiek atceltas, un programmas

beigās veļas tīlnē paliek ūdens. Tas palīdz samazināt burzīšanos.

Tā kā programma ir ļoti klusa, tā ir piemērota naktī, kad pieejami lētāki enerģijas tarifi. Dažās programmās skalošana tiks veikta, izmantojot lielāku ūdens daudzumu

Displejā redzams indikators . Vāks paliek bloķēts. Veļas tīlnē griežas regulāri, lai samazinātu burzīšanos. Lai atbloķētu vāku, nepieciešams izsūknēt ūdeni.

Pieskarieties pie Sākt/pauze taustiņa: ierīce veic tikai ūdens izsūknēšanas fāzi.



Ierīce izsūknē ūdeni un izgriež veļu automātiski pēc aptuveni 18 stundām.

- **Aktivizējiet Tikai ūdens izsūknēšana**  iespēju (**Izlaižot mazgāšanas, skalošanas un veļas izgriešanas fāzes**). Ierīce veic tikai izvēlētās mazgāšanas programmas ūdens izsūknēšanas fāzi.

Displejā redzams indikators $--$ (auksts), indikators $---$ (bez izgriešanas) un indikators .

- **Aktivizējiet Tikai veļas izgriešana**  iespēju (**Izlaižot mazgāšanas, skalošanas un veļas izgriešanas fāzes**). Ierīce veic tikai izvēlētās mazgāšanas programmas veļas izgriešanas programmu.

Displejā redzams indikators $--$ (auksts), fāzes indikators veļas izgriešanas ātrums.



Ja nepieciešams samazināt izgriešanas ātrumu, par noklusējuma programmu izvēlieties programmu ar zemāku izgriešanas ātrumu.

7.7 Traipu tīrīšana/ priekšmazgāšana

Piespiediet šo taustiņu vairākkārt, lai aktivizētu vienu no divām iespējām.

- **Traipu tīrīšana** 

Izvēlieties šo iespēju, lai pievienotu prettraipu fāzi programmai, kas apstrādās ļoti netīru vai netīru veļu ar traipu noņēmēju.

Ielejiet traipu noņēmēju nodalījumā

 Traipu noņēmējs tiks pievienots atbilstošajā mazgāšanas programmas fāzē.

-  Šī iespēja var paildināt programmas ilgumu un nav pieejama, ja temperatūra ir zemāka par 40 °C.

- **Priekšmazgāšana:** 

Izmantojiet šo iespēju, lai aktivizētu priekšmazgāšanas fāzi 30 °C temperatūrā pirms mazgāšanas fāzes.

Šo iespēju ieteicams izmantot ļoti netīrai veļai, it īpaši, ja tajā atrodamas smiltis, putekli, dubļi un citas cietas daļiņas.

-  Šī iespēja var pagarināt programmas ilgumu.

Iedegas attiecīgais indikators virs skārientaustiņa.

7.8 Skalošana

Izmantojot šo taustiņu, jūs varat izvēlēties kādu no šādām iespējām:

- Papildu skalošana  iespēja
Šī iespēja pievieno izvēlētajai mazgāšanas programmai papildu skalošanas ciklu.
Izmantojiet šo iespēju, mazgājot veļu personām, kurām ir alerģija pret mazgāšanas līdzekļu atliekām, un rajonos ar mīkstu ūdeni.

-  Šī iespēja nedaudz pagarina programmas ilgumu.

- Mazgāšanas fāzes izlaišana - Tikai skalošana  iespēja
Ierīce veic tikai izvēlētas programmas skalošanas, izgriešanas un ūdens izsūkņēšanas fāzes.

Iedegas attiecīgais indikators virs skārientaustiņa.

7.9 Tvaika pēcapstrāde

Šī iespēja pievieno tvaika fāzi, pēc kuras mazgāšanas programmas beigās seko īsa pretburzīšanās fāze.

Tvaika fāze samazina auduma burzīšanos un atvieglo tā gludināšanu.

Tvaika fāzes laikā displejā mirgo

Indikators .

-  Šī iespēja var pagarināt programmas ilgumu.

Kad programma apstājas, displejā

redzama nulle , indikators  spīd un

indikators  sāk mirgot. Veļas tilpne veic vienmērīgas kustības aptuveni 30 minūtes, lai saglabātu tvaika sniegtās priekšrocības. Pieskaroties jebkuram taustiņam, pretburzīšanās kustības tiek pārtrauktas un vāks tiek atbloķēts.

-  Mazgājot mazāku veļas daudzumu, rezultāts būs labāks.

7.10 Atliktais starts

Ar šo iespēju jūs varat atlikt programmas startu uz ērtāku laiku.

Pieskarieties taustiņam vairākkārt, lai iestaftu nepieciešamo atliktā starta laiku. Laiks palielinās par 30 minūtēm līdz pat 90 minūtēm un no 2 stundām līdz 20 stundām.



Pēc pieskaršanās Sākt/pauze taustiņam, displejā redzams indikators  un izvēlētais atliktā starta laiks, un izvēle uzsāk laika atskaiti.

7.11 Sākt/pauze

Pieskarieties Sākt/pauze taustiņam, lai iedarbinātu, nopauzētu ierīci vai pārtrauktu ieslēgto programmu.

8. IESTATĪTIE PARAMETRI

8.1 Skaņas signāli



Lai deaktivizētu skaņas signālus, kad programma ir pabeigta, vienlaikus pieskarieties taustiņiem   un  un turiet tos piespiestus sešas sekundes.



Skaņas signāls turpina darboties, kad ir ierīces darbības traucējumi.

8.2 Bērnu drošības ierīce

Šī iespēja neļauj bērniem spēlēt ar vadības paneli.

- Lai **aktivizētu/deaktivizētu** šo funkciju, vienlaikus pieskarieties   un  taustiņiem, līdz indikators  **iedegas/izdziest displejā.**

Jūs varat aktivizēt šo iespēju:

- pēc tam, kad pieskaraties taustiņam **Sākt/pauze**: visi taustiņi un programmu pārslēgs ir deaktivizēti (izņemot taustiņu **Ieslēgt/Izslēgt**);
 - pirms jūs pieskaraties taustiņam **Sākt/pauze**: ierīce nevar sākt darbību;
- Ierīce saglabā šīs iespējas izvēli pēc tam, kad to izslēdz.

8.3 Soft Plus

Iestatiet Soft Plus iespēju, lai optimizētu auduma mīkstinātāja izplatību un uzlabotu auduma mīkstumumu.

Ieteicams lietot, izmantojot auduma mīkstinātāju.





Šī iespēja nedaudz pagarina programmas ilgumu.

Lai **aktivizētu/deaktivizētu** šo iespēju, vienlaikus pieskarieties  un  taustiņiem, līdz **+** indikators **iedegas/izdziest** virs  indikatora.

8.4 Pastāvīgā papildu skalošanas funkcija

Iestatot jaunu programmu, šī iespēja pastāvīgi nodrošinās papildu skalošanu.

- Lai **aktivizētu/deaktivizētu** šo iespēju, vienlaikus pieskarieties  un   taustiņiem, līdz taustiņa **Papildu skalošana** indikators **iedeg/izdziest.**

9. PIRMS PIRMĀS IESLĒGŠANAS

- Pievienojiet kontaktdakšu kontaktligzdai.
 - Atgrieziet ūdens krānu.
 - Iepildiet nodalījumā nelielu daudzumu mazgāšanas līdzekļa mazgāšanas fāzei.
 - Iestatiet un iedarbiniet kokvilnas programmu ar augstāko temperatūru, neievietojot ierīcē veļu.
- Šādi no veļas tīlpnes tiek izfiltrēti visi iespējamie netīrumi.

10. IZMANTOŠANA IKDIENĀ



BRĪDINĀJUMS!
Skatiet sadaļu "Drošība".

10.1 Ierīces ieslēgšana

- Pievienojiet kontaktdakšu kontaktligzdai.
- Atgrieziet ūdens krānu.

- Piespiediet taustiņu **Ieslēgt/Izslēgt**, lai ieslēgtu ierīci.
- Atskan īss skaņas signāls.

10.2 Veļas ievietošana

- Atveriet ierīces vāku.
 - Nospiediet **A** taustiņu.
- Veļas tīlpne atveras automātiski.

3. Ievietojiet veļu tilpnē, liekot katru apģērba gabalu atsevišķi.
 4. Izpuriniet drēbes, pirms ieliekat tās ierīcē.
- Nelieciet tilpnē pārāk daudz veļas.
5. Aizveriet veļas tilpni un vāku.

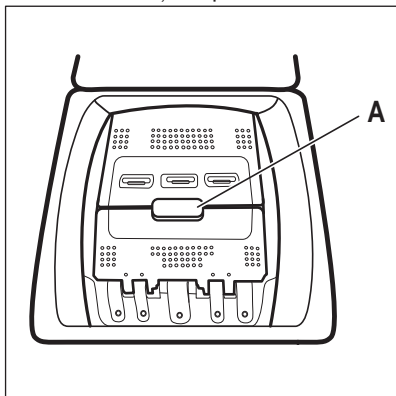

UZMANĪBU!





Pirms ierīces vāka aizvēršanas pārliecinieties, ka tilpne aizvērta pareizi.

10.3 Mazgāšanas līdzekļa nodaļumi. Mazgāšanas līdzekļa un papildlīdzekļu lietošana

1. Izmēriet veļas mazgājamajai mašīnai norādīto mazgāšanas līdzekļa un auduma mīkstinātāja daudzumu.
2. Ielieciet mazgāšanas līdzekli un auduma mīkstinātāju attiecīgajos nodaļumos.



Vienmēr ievērojiet instrukcijas, kas norādītas uz mazgāšanas līdzekļu iepakojuma.

	<p> Mazgāšanas līdzekļa nodaļums priekšmazgāšanas fāzei. Atzīme MAX ir maksimālais līmenis pulverim un šķidrājiem veļas kopšanas līdzekļiem. Iestatot programmu ar traupu tīrīšanu, pievienojiet pulveri vai šķidro veļas kopšanas līdzekli.</p>
	<p> Mazgāšanas līdzekļa nodaļums mazgāšanas fāzei. Atzīme MAX ir maksimālais līmenis pulverim un šķidrājiem veļas kopšanas līdzekļiem.</p> <p> Šķidro veļas kopšanas līdzekļu (auduma mīkstinātājs, cietinātājs) nodaļums. Atzīme M ir maksimālais līmenis šķidrājiem veļas kopšanas līdzekļiem.</p>
	<p> Aizbīdnis pulverveida vai šķidram mazgāšanas līdzeklim.</p>

10.4 Šķidrās mazgāšanas līdzeklis vai pulveris

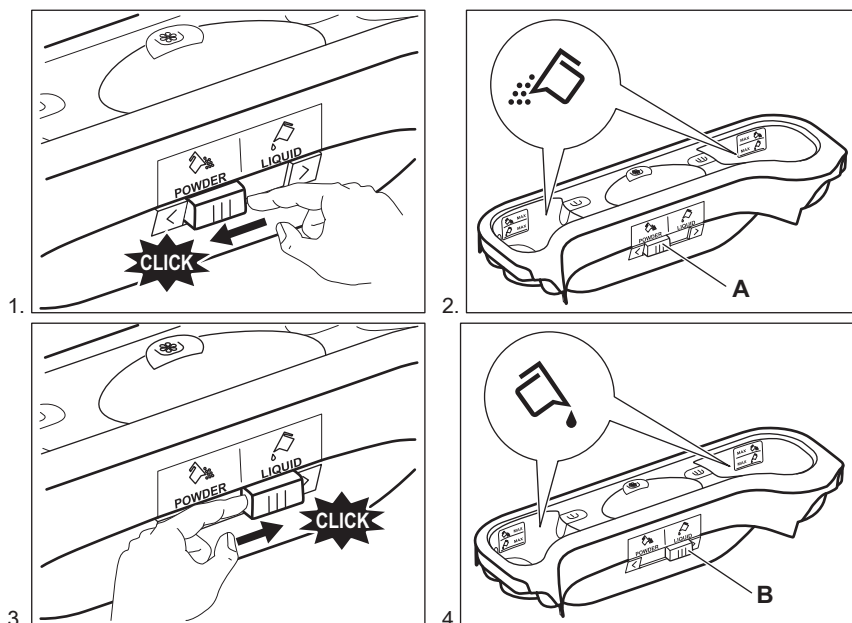

- Pozīcija **A** veļas pulverim (rūpnieciskajam iestatījumam).
- Pozīcija **B** šķidrājam mazgāšanas līdzeklim.

i Lietojot šķidrās mazgāšanas līdzekli:

- Nelietojiet želatīnveida vai biezus šķidrās mazgāšanas līdzekļus.
- Neļaujiet mazgāšanas līdzekli virs maksimālā līmeņa.

10.5 Programmas iestatīšana

1. Pagrieziet programmu pārslēgu. Iedegsies attiecīgās programmas indikators.

Taustiņa Sākt/pauze indikators mirgo sarkanā krāsā.

Displejā redzama noklusējuma temperatūra, izgriešanas ātrums un tukšas pieejamo funkciju indikatora joslas.

2. Lai mainītu temperatūru un/vai izgriešanas ātrumu, piespiediet attiecīgos taustiņus.
3. Iestatiet pieejamās funkcijas.

10.6 Programmas aktivizēšana, neizmantojot atlikto startu

Nospiediet taustiņu Sākt/pauze, lai aktivizējiet programmu. Attiecīgais indikators pārtrauc mirgot un paliek degam.

Uz displeja sāk mirgot darbības fāzes indikators.

Programma sākas, vāks ir nobloķēts.

Displejā redzams indikators .

- i** Ūdens izsūkņēšanas sūkņis darbojas īsu brīdi, kamēr ierīcē pildās ūdens.

10.7 Cikla laika pārreķināšana

- i** Aptuveni 15 minūtes pēc mazgāšanas programmas sākuma:
- Ierīce automātiski noregulē cikla laiku atbilstoši veļas tilpnē ievietotajai veļai, lai jūs gūtu nevainojamus rezultātus minimālā laikā.
 - Displejā redzams jaunais laiks.

10.8 Programmas aktivizēšana, izmantojot atlikto startu

1. Vairakkārt piespiediet taustiņu Atliktais starts, līdz displejā redzams atlikta starta minūšu vai stundu skaits.

Iedeģsies attiecīgais indikators.

2. Nospiediet taustiņu Sākt/pauze. Displejā tiek parādīta atlikta starta laika atskaite.

Kad laiks ir pagājis, programma automātiski aktivizējas.

- i** Pirms piespiežat taustiņu Sākt/pauze, lai iedarbinātu ierīci, jūs varat atcelt vai mainīt iestatīto atlikto startu.

10.9 Atlikta starta atcelšana

Lai atceltu atlikto startu:

1. Piespiediet taustiņu Sākt/pauze, lai iestatītu ierīci pauzes režīmā. Sāk mirgot attiecīgais indikators.
2. Pieskarieties taustiņam Atliktais starts atkārtoti, līdz ekrānā redzams .
3. Lai uzreiz aktivizētu programmu, nospiediet taustiņu Sākt/pauze vēlreiz.

10.10 Programmas pārtraukšana un iespējas maiņa

Jūs varat mainīt tikai dažas iespējas, pirms tās sākušas darboties.

1. Nospiediet taustiņu Sākt/pauze. Sāk mirgot attiecīgais indikators.
2. Nomainiet iespēju komplektu.
3. Nospiediet taustiņu Sākt/pauze vēlreiz.

Programmas darbība turpinās.

10.11 Aktivizētās programmas atcelšana

1. Piespiediet taustiņu Ieslēgt/Izslēgt, lai atceltu programmu un izslēgtu ierīci.
2. Atkārtoti piespiediet taustiņu Ieslēgt/Izslēgt, lai ieslēgtu ierīci.

Tagad varat iestatīt jaunu mazgāšanas programmu.

- i** Pirms jaunas programmas sākšanas, ierīce varētu izsūknēt ūdeni. Šādā gadījumā pārliedzinieties, ka mazgāšanas līdzekļa nodalījumā vēl ir mazgāšanas līdzeklis, ja nav, vēlreiz uzpildiet mazgāšanas līdzekli.

10.12 ProSense ielādes noteikšana

Pēc pieskaršanās taustiņam Sākt/pauze:

1. Mirgo  indikators.
2. ProSense sāk veļas ielādes noteikšanu, lai aprēķinātu patieso programmas ilgumu. Indikators **kg** un laika punkti **■** mirgo.
3. Pēc aptuveni 15 minūtēm displejā parādās jaunais programmas ilgums: indikators **kg** un laika punkti **■** pārstāj mirgot. Ierīce automātiski pielāgo programmas ilgumu veļas daudzumam, lai iegūtu izcilu mazgāšanas rezultātu mazākajā iespējamajā laikā. Programmas ilgums var palielināties vai samazināties.

- i** ProSense noteikšana tiek veikta tikai ar pilnu mazgāšanas programmu (neizlaižot fāzes).

10.13 Vāka atvēršana programmas darbības laikā



UZMANĪBU!

Ja temperatūra vai ūdens līmenis veļas tilpnē ir pārāk augsti, vāka bloķēšanas indikators  paliek iedegts un jūs nevarēsiet atvērt vāku.

Lai atvērtu vāku, rīkojieties šādi:

1. Dažas sekundes piespiediet taustiņu Ieslēgt/Izslēgt, lai izslēgtu ierīci.
2. Nogaidiet dažas minūtes. tad uzmanīgi atveriet vāku.
3. Aizveriet vāku.
4. Aktivizējiet ierīci un iestatiet programmu vēlreiz.

10.14 Vāka atvēršana, kad aktivizēts atliktais starts

Kad darbojas atliktais starts, ierīces vāks ir bloķēts.

Lai atvērtu ierīces vāku:

1. Nospiediet taustiņu Sākt/pauze.

Vāka bloķēšanas indikators  nodzīst.

2. Atveriet ierīces vāku.
3. Aizveriet vāku un piespiediet taustiņu Sākt/pauze.

Atliktais starts turpinās.

10.15 Mazgāšanas cikla beigas

Kad programmas darbība beigusies, ierīce automātiski izslēdzas. Atskan skaņas signāls, ja tas ir aktivizēts.

Displejā iedegas  un vāka bloķēšanas indikators  nodzīst.

Taustiņa Sākt/pauze indikators izdzīst.

1. Piespiediet taustiņu Ieslēgt/Izslēgt, lai izslēgtu ierīci.

Piecas minūtes pirms programmas beigām enerģijas taupīšanas funkcija automātiski deaktivizēs ierīci.



Kad atkal aktivizējat programmu, displejā redzamas pēdējās iestatītās programmas beigas. Pagrieziet programmu pārslēgu, lai iestatītu jaunu ciklu.

2. Izņemiet veļu no ierīces.
3. Pārliecinieties, ka veļas tilpne ir tukša.
4. Turiet durvis pusvīrus, lai ierīcē neveidotos pelējums un smakas.

10.16 Ūdens izsūkņšana cikla beigās

Mazgāšanas programma beigusies, taču veļas tilpnē vēl aizvien ir ūdens:

Veļas tilpne regulāri griežas, lai novērstu veļas burzīšanos.

Vāka bloķēšanas indikators  deg. Vāks paliek bloķēts.

Lai atvērtu vāku, nepieciešams izsūknēt ūdeni:

1. Ja nepieciešams, samaziniet izgriešanas ātrumu.
2. Piespiediet Sākt/pauze taustiņu. Ierīce izsūknē ūdeni un izgriež veļu.
3. Kad programmas darbība beigusies un durvju bloķēšanas indikators  ir izdzīsis, jūs varat atvērt durvis.
4. Piespiediet Ieslēgt/Izslēgt taustiņu uz dažām sekundēm, lai izslēgtu ierīci.



Ierīce izsūknē ūdeni un izgriež veļu automātiski pēc aptuveni 18 stundām.

10.17 AUTOMĀTISKAIS gaidīšanas režīms iespēja

Funkcija AUTOMĀTISKAIS gaidīšanas režīms automātiski izslēdz ierīci, lai samazinātu enerģijas patēriņu, ja:

- Ierīce netiek lietota piecas minūtes pirms taustiņa Sākt/pauze piespiešanas;
- Piespiediet taustiņu Ieslēgt/Izslēgt, lai atkal ieslēgtu ierīci.
- Piecas minūtes pēc mazgāšanas programmas beigām. Piespiediet taustiņu Ieslēgt/Izslēgt, lai atkal ieslēgtu ierīci.

Displejs rāda beidzamās iestatītās mazgāšanas programmas beigu laiku. Pagrieziet programmu pārslēgu, lai iestatītu jaunu ciklu.



Ja iestatāt programmu vai iespēju, kas beidzas ar ūdeni tilpnē, **AUTOMĀTISKAIS** gaidīšanas režīms funkcija **neieslēdz** ierīci, lai atgādinātu, ka jānolej ūdens.

11. PADOMI UN IETEIKUMI



BRĪDINĀJUMS!
Skatiet sadaļu "Drošība".

11.1 Veļas ielāde

- Sašķirojiet veļu: baltā, krāsainā, sintētika, smalkveļa un vilna.
- Ievērojiet uz etiķetēm norādītās drēbju aprūpes norādes.
- Nemazgājiet kopā baltus un krāsainus apģērbus.
- Pirmo reizi mazgājot atsevišķus krāsainus apģērbus, tie var zaudēt krāsu. Mēs iesakām tos mazgāt atsevišķi pirmajās reizēs.
- Aizpogājiet spilvendrānas, aiztaisiet rāvējslēdzējus, āķīšus un spiedpogas. Sasieniet jostas.
- Iztukšojiet kabatas un atlokiet atloces.
- Izgrieziet uz āru daudzslāņu audumus, vilnu un drēbes ar uzkrāsotām ilustrācijām.
- Grūti noņemamus traipus noņemiet ar īpašu veļas mazgāšanas līdzekli.
- Pirms ievietošanas veļas tilpnē, iepriekš izmazgājiet un apstrādājiet grūti noņemamus traipus.
- Rīkojieties uzmanīgi ar aizkariem. Noņemiet āķus vai ielieciet aizkarus mazgāšanas maisā vai spilvendrānā.
- Nemazgājiet apģērbu bez vīlēm un apģērbu ar iegriezumiem. Izmantojiet speciālo veļas mazgāšanas maisu maziem un/vai smalkiem apģērbiem (piem., krūšturus ar stīpām, jostas, zeķbikses u.c.).
- Īpaši neliels veļas daudzums var radīt līdzsvara problēmas izgriešanas fāzes laikā. Ja tas notiek, ar rokām izkārtējiet drēbes tilpnē un iedarbiniet izgriešanas fāzi no sākuma.

11.2 Nopietni traipi

Dažiem traipiem ar ūdeni un mazgāšanas līdzekli nepietiks.

Mēs iesakām iepriekš apstrādāt šos traipus pirms drēbju ievietošanas ierīcē.

Jūs varat iegādāties īpašus traipu noņēmējus. Izmantojiet īpašos traipu noņēmējus, kas piemēroti traipa un auduma veidam.

11.3 Mazgāšanas līdzekļi un piedevas

- Lietojiet tikai veļas mazgājamām mašīnām paredzētos mazgāšanas līdzekļus un piedevas:
 - veļas pulverus visu veidu audumiem;
 - veļas pulverus maigiem audumiem (40 °C maks.) un vilnai;
 - šķidrus mazgāšanas līdzekļus programmām mazgāšanai zemās temperatūrās (60 °C maks.) visu veidu audumiem, vai īpaši tikai vilnai.
- Nejauciet kopā dažādus mazgāšanas līdzekļu veidus.
- Lai saudzētu vidi, neizmantojiet vairāk par nepieciešamo mazgāšanas līdzekļa daudzumu.
- Ievērojiet instrukcijas, kas norādītas uz šo produktu iepakojuma.
- Izmantojiet auduma veidam un krāsai, programmas temperatūrai un netīrības pakāpei atbilstošus produktus.
- Ja jūsu ierīce nav aprīkota ar mazgāšanas līdzekļa dozatoru ar aizbīdņa mehānismu, ielejiet šķidru mazgāšanas līdzekli dozēšanas bumbiņā (piegādā mazgāšanas līdzekļa ražotājs).

11.4 Ieteikumi vides aizsardzībai

- Iestatiet programmu bez priekšmazgāšanas fāzes, lai mazgātu vidēji netīru veļu.
- Vienmēr ieslēdziet mazgāšanas programmu, kad veļas mašīna ir pilna.
- Ja nepieciešams, izmantojiet traipu tīrīšanas līdzekli, iestatot programmu ar zemu temperatūru.
- Lai izmantotu pareizo mazgāšanas līdzekļa daudzumu, noskaidrojiet ūdens cietību savā mājoklī. Skatiet sadaļu "Ūdens cietība".

11.5 Ūdens cietība

Ja ūdens jūsu rajonā ir ciets vai vidēji ciets, mēs iesakām izmantot veļas mazgājamām mašīnām paredzēto ūdens mīkstināšanas līdzekli. Rajonos, kur ūdens ir mīksts, ūdens mīkstināšanas līdzekli lietot nav nepieciešams.

Lai noskaidrotu ūdens cietības pakāpi savā rajonā, sazinieties ar savu vietējo ūdens piegādes uzņēmumu.

Lietojiet pareizu daudzumu ūdens mīkstinātāja. Ievērojiet instrukcijas, kas norādītas uz produktu iepakojuma.

12. KOPŠANA UN TĪRĪŠANA



BRĪDINĀJUMS!
Skatiet sadaļu "Drošība".

12.1 Ārpuses tīrīšana

Tīriet ierīci tikai ar siltu ziepjūdeni. Pilnībā nosusiniet visas virsmas.



UZMANĪBU!
Nelietojiet alkoholu, šķīdinātājus vai ķīmikālijas.

12.2 Atkaļķošana

Ja ūdens jūsu rajonā ir ciets vai vidēji ciets, mēs iesakām izmantot veļas mazgājamām mašīnām paredzēto ūdens atkaļķošanas līdzekli.

Regulāri pārbaudiet veļas tilpni, lai novērstu katlakmens un rūsas veidošanos.

Lai noņemtu rūsas, lietojiet tikai īpašus veļas mazgājamajām mašīnām paredzētus produktus. To nedrīkst darīt tajā pašā laikā, kad tiek mazgāta veļa.



Vienmēr ievērojiet instrukcijas, kas norādītas uz produktu iepakojuma.

12.3 Apkopes mazgāšana

Izmantojot programmas, kas lieto zemāku temperatūru, zināma daļa mazgāšanas līdzekļa paliek veļas tilpnē. Veiciet apkopes mazgāšanu regulāri. Lai to izdarītu:

- Izņemiet veļu no veļas tilpnes.
- Iestatiet kokvilnas programmu ar visaugstāko temperatūras iestatījumu un nelielu mazgāšanas līdzekļa daudzumu.

12.4 Vāka blīvējums

Regulāri pārbaudiet blīvējumu. Notīriet to nepieciešamības gadījumā, izmantojot amonjaka krēma tīrīšanas līdzekli, nesaskrāpējot blīvējuma virsmu,



Vienmēr ievērojiet instrukcijas, kas norādītas uz produktu iepakojuma.

12.5 Mazgāšanas līdzekļa dozatora tīrīšana

1.

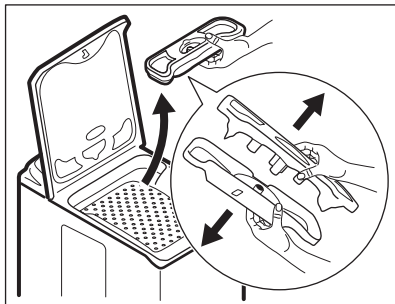

2.

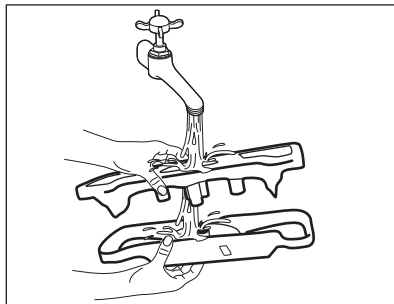

3.

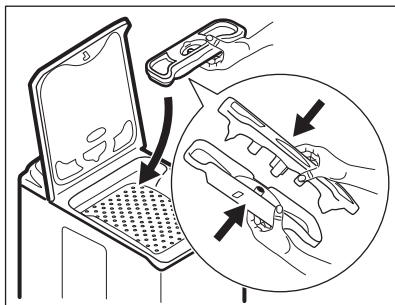

12.6 Iztīriet ūdens izplūdes filtru



Netīriet aizplūdes filtru, ja ūdens ierīcē ir karsts.

1.

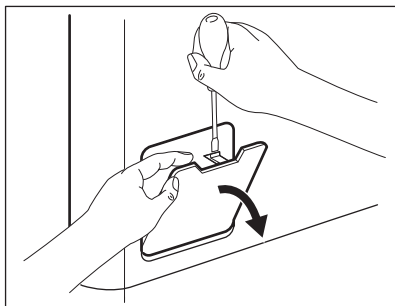

2.

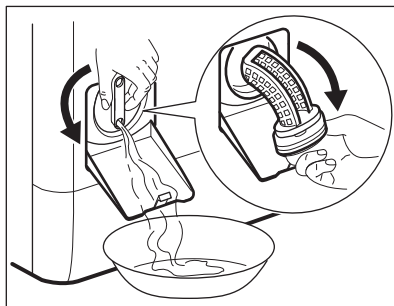

3.

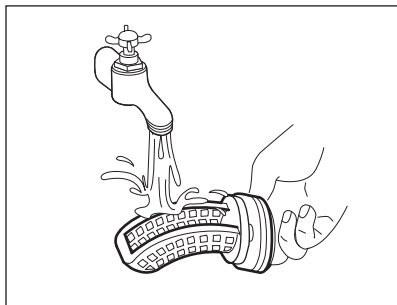

4.

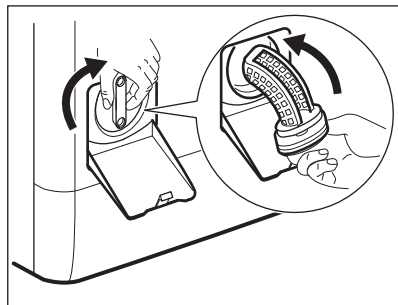

5.

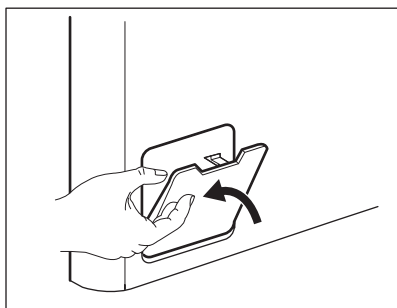

12.7 Ieplūdes šļūtenes un filtra vārsta tīrīšana

1.

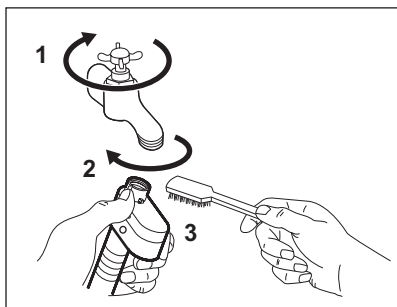

2.

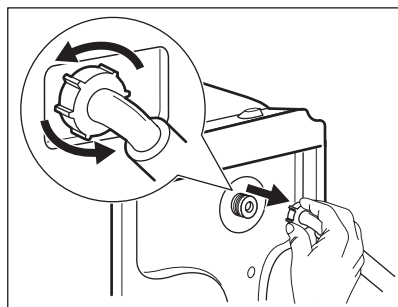

3.

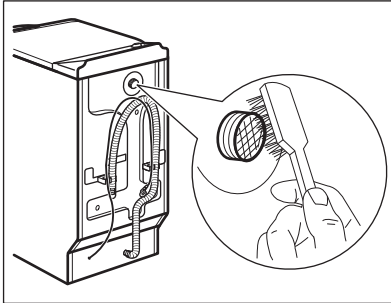

12.8 Avārijas ūdens izsūkņēšana

Darbības traucējuma dēļ ierīce nevar izsūknēt ūdeni.

Ja tas notiek, veiciet sadaļas "Aizplūdes filtra tīrīšana" soļus no (1) līdz (5). Ja nepieciešams, iztīriet sūkni.

12.9 Aizsardzība pret sasalšanu

Ja ierīce uzstādīta vietā, kur gaisa temperatūra var būt zemāka par 0 °C, izlaidiet atlikušo ūdeni no ieplūdes šļūtenes un izsūknējiet to no sūkņa.

1. Atvienojiet kontaktdakšu no kontaktligzdas.

4.

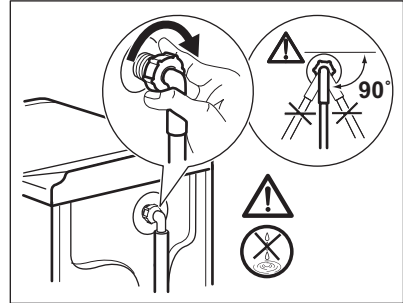

2. Aizgrieziet ūdens krānu.
3. Ielieciet ieplūdes šļūtenes divus galus konteinerā un ļaujiet ūdenim izplūst no šļūtenes.
4. Iztukšojiet sūkni. Skatiet ārkārtas ūdens izvadīšanas procedūru.
5. Kad sūknis ir tukšs, uzstādiet atpakaļ ieplūdes šļūteni.



BRĪDINĀJUMS!

Pārliecinieties, ka temperatūra ir augstāka par 0 °C, pirms atkal lietojat ierīci.

Ražotājs neatbild par bojājumiem, kas radušies zemas temperatūras rezultātā.

13. PROBLĒMRISINĀŠANA



BRĪDINĀJUMS!

Skatiet sadaļu "Drošība".

13.1 Ievads

Ierīce neieslēdzas vai apstājas darbības laikā.

Vispirms mēģiniet atrast problēmas risinājumu (skatiet tabulu). Ja problēma atkārtojas, sazinieties ar pilnvaroto servisa centru.

Dažu problēmu gadījumā atskan skaņas signāls un displejā redzams brīdinājuma kods:

- **E10** - Ierīce kārtīgi nepiepildās ar ūdeni. No jauna iedarbiniet ierīci,

nospiežot Sākt/pauze taustiņu. Pēc 10 sekundēm durvis atbloķēsies.

- **E20** - Ierīce neizsūknē ūdeni.
- **E40** - Ierīces vāks vai veļas tīrnes durvis ir atvērtas vai nav aizvērtas pareizi. Lūdzu, pārbaudiet abus!
- **E40** - Strāvas padeve ir nestabila. Pagaidiet, līdz strāvas padeve ir stabila.
- **E60** - Aktivizējusies ierīce pret ūdens noplūdēm. Atvienojiet ierīci un aizveriet ūdens krānu. Saņemiet ar pilnvaroto servisa centru.



BRĪDINĀJUMS!

Pirms pārbaudes veikšanas izslēdziet ierīci.

13.2 Iespējamās kļūmes

Problēma	Iespējamais risinājums
Programma neaktivizējas.	<ul style="list-style-type: none"> • Pārbaudiet, vai kontaktspraudnis pieslēgts kontaktligzdai. • Pārļiecinieties, vai ierīces vāks un veļas tilpnes durvis ir aizvērtas pareizi. • Pārļiecinieties, vai nav bojāti drošinātāji drošinātāju blokā. • Pārļiecinieties, ka pieskārties Sākt/pauze. • Ja iestatīts atliktais starts, atceliet iestatījumu vai gaidiet laika atskaites beigas. • Izslēdziet Bērnu drošības funkciju, ja tā ir ieslēgta.
Ierīce kārtīgi nepiepildās ar ūdeni.	<ul style="list-style-type: none"> • Pārbaudiet, vai ūdens krāns ir atvērts. • Pārļiecinieties, vai ūdens piegādes spiediens nav pārāk zems. Lai iegūtu šo informāciju, sazinieties ar vietējo ūdens apgādes dienestu. • Pārbaudiet, vai ūdens krāns nav aizsprostots. • Pārbaudiet, vai ūdens noplūdes šļūtene nav salocījies, bojāta vai saliekta. • Pārļiecinieties, vai ūdens ieplūdes šļūtenes pieslēgums ir pareizs. • Pārbaudiet, vai nav aizsērējis ieplūdes šļūtenes filtrs vai vārsta filtrs. Skatiet sadaļu "Kopšana un tīrīšana".
Ierīce piepildās ar ūdeni un tad uzreiz to izsūknē	<ul style="list-style-type: none"> • Pārļiecinieties, ka izvades šļūtene ir pareizā pozīcijā. Iespējams, šļūtene atrodas pārāk zemu. Skatiet sadaļu "Uzstādīšanas norādes".
Ierīce neizsūknē ūdeni;	<ul style="list-style-type: none"> • Pārbaudiet, vai izlietnes sifons nav aizsērējis. • Pārbaudiet, vai ūdens izplūdes šļūtene nav sagriezies vai saliekta. • Pārbaudiet, vai ūdens noplūdes filtrs nav aizsērējis. Tīriet filtru, ja nepieciešams. Skatiet sadaļu "Kopšana un tīrīšana". • Pārļiecinieties, vai ūdens noplūdes šļūtenes pieslēgums ir pareizs. • Iestatiet programmu bez ūdens izsūknēšanas fāzes, iestatiet ūdens izsūknēšanas programmu. • Ja izvēlēta iespēja, kuras beigās ūdens netiek izvadīts no veļas tilpnes, iestatiet ūdens izsūknēšanas programmu.
Nedarbojas veļas izgriešanas fāze, vai mazgāšanas cikls noris ilgāk nekā parasti.	<ul style="list-style-type: none"> • Iestatiet izgriešanas programmu. • Pārbaudiet, vai ūdens noplūdes filtrs nav aizsērējis. Tīriet filtru, ja nepieciešams. Skatiet sadaļu "Kopšana un tīrīšana". • Ar rokām izkārtojiet drēbes tilpnē un iedarbiniet izgriešanas fāzi no sākuma. Šī problēma, iespējams, radusies līdzsvara trūkuma dēļ.

Problēma	Iespējamais risinājums
Uz grīdas ir ūdens.	<ul style="list-style-type: none"> Pārbaudiet, vai ūdens šļūteņu savienotājdetaļas ir cieši pievilktas un nav ūdens noplūdes. Pārbaudiet, vai ūdens ieklūdes šļūtene vai ūdens izsūkņēšanas šļūtene nav bojātas. Pārliecinieties, vai izmantots pareizais mazgāšanas līdzeklis un pareizā daudzumā.
Ierīces vāku nevar atvērt	<ul style="list-style-type: none"> Pārbaudiet, vai mazgāšanas programma beigusies. Ja veļas tīlnē palicis ūdens, iestatiet ūdens izsūkņēšanas vai veļas izgriešanas iespēju. .
Mašīna rada neparastus trokšņus un vibrē.	<ul style="list-style-type: none"> Pārbaudiet, vai ierīce ir pareizi nolīmeņota. Skatiet sadaļu "Uzstādīšanas norādes". Pārliecinieties, ka noņemti visi iesaiņojuma materiāli un/vai izņemtas visas pārvietošanas laikā izmantotās skrūves. Skatiet sadaļu "Uzstādīšanas norādes". Ielieciet tīlnē vairāk veļas. Veļas var būt par maz.
Programmas darbības ilgums pieaug vai samazinās programmas darbības laikā.	<ul style="list-style-type: none"> ProSense funkcija var noregulēt programmas darbības ilgumu atbilstoši veļas veidam un daudzumam. Skatiet rindkopu "ProSense veļas daudzuma noteikšana" sadaļā "Lietošana ikdienā".
Mazgāšanas rezultāti nav apmierinoši.	<ul style="list-style-type: none"> Palieliniet mazgāšanas līdzekļa daudzumu vai izmantojiet citu mazgāšanas līdzekli. Pirms veļas mazgāšanas izmantojiet īpašus izstrādājumus, lai likvidētu grūti iztīrāmus traipus. Pārliecinieties, ka iestatījāt pareizu temperatūru. Samaziniet veļas daudzumu.
Pārāk daudz putu veļas tīlnē mazgāšanas cikla laikā.	<ul style="list-style-type: none"> Samaziniet mazgāšanas līdzekļa daudzumu.
Pēc mazgāšanas cikla mazgāšanas līdzekļa dozatorā ir mazgāšanas līdzekļa atliekas.	<ul style="list-style-type: none"> Pārliecinieties, ka aizdare ir pareizā pozīcijā (pa kreisi - veļas pulverim, pa labi - šķīdram mazgāšanas līdzeklim). Pārliecinieties, ka izmantojāt mazgāšanas līdzekļa dozatoru atbilstoši šajā rokasgrāmatā sniegtajiem norādījumiem.

Pēc pārbaudes ieslēdziet ierīci. Programma atsāksies no tās vietas, kur tā tika pārtraukta. Ja problēma atkārtojas, sazinieties ar pilnvaroto servisa centru.

Ja ekrānā redzami citi brīdinājuma kodi. Ieslēdziet un izslēdziet ierīci. Ja problēma atkārtojas, sazinieties ar pilnvaroto servisa centru.

14. TEHNISKIE DATI

Izmērs	Platums / augstums / dziļums / kopējais dziļums	400 mm/ 890 mm/ 600 mm/ 600 mm
--------	---	--------------------------------

Elektrība padeves pie- slēgšana	Spriegums	230 V
	Kopējā jauda	2200 W
	Drošinātājs	10 A
	Frekvence	50 Hz
Aizsardzības pakāpe pret cieto daļiņu un mitruma izplatīšanos, kuru nodrošina aizsargapvalks, izņemot gadījumus, kad zemsprieguma ierīcēm nav aizsardzības no mitruma		IPX4
Ūdens padeves spie- diens	Minimums	0,5 bāri (0,05 MPa)
	Maksimums	8 bāri (0,8 MPa)
Ūdens padeve ¹⁾		Auksts ūdens
Maksimālais veļas daudzums	Kokvilna	7 kg
Elektroenerģijas patēriņa klase		A+++ -20%
Izgriešanas ātrums	Maksimums	1200 apgr./min.

¹⁾ Pievienojiet ūdens ieplūdes šļūteni ūdens krānam ar 3/4" vītņi.

15. APSVĒRUMI PAR VIDES AIZSARDZĪBU

Nododiet otrreizējai pārstrādei materiālus ar simbolu . Ievietojiet iepakojuma materiālus atbilstošajos konteineros to otrreizējai pārstrādei. Palīdziet aizsargāt apkārtējo vidi un cilvēku veselību, atkārtoti pārstrādājot elektrisko un elektronisko iekārtu atkritumus.

Neizmetiet ierīces, kas apzīmētas ar šo simbolu , kopā ar mājsaimniecības atkritumiem. Nododiet izstrādājumu vietējā otrreizējās pārstrādes punktā vai sazinieties ar vietējo pašvaldību.

TURINYS

1. SAUGOS INFORMACIJA.....	32
2. SAUGOS INSTRUKCIJOS.....	33
3. GAMINIO APRĄŠYMAS.....	34
4. VALDYMO SKYDELIS.....	35
5. PROGRAMŲ LENTELE.....	38
6. SAŪNAUDŲ VERTĖS.....	43
7. PARINKTYS.....	44
8. NUOSTATOS.....	46
9. PRIEŠ NAUDOJANTIS PIRMAKART.....	47
10. KASDIENIS NAUDOJIMAS.....	47
11. PATARIMAI.....	52
12. VALYMAS IR PRIEŽIŪRA.....	53
13. TRIKČIŲ ŠALINIMAS.....	56
14. TECHNINIAI DUOMENYS.....	58

PUIKIEMS REZULTATAMS

Dėkojame, kad pasirinkite šį AEG gaminį. Mes sukūrėme jį taip, kad nepriekaištingai veiktų daugelį metų – pasižymintis pažangiomis technologijomis, kurios padeda palengvinti gyvenimą, jis turi funkcijų, kurių galite nerasti įprastuose buitiniuose prietaisuose. Skirkite kelias minutes instrukcijai perskaityti, kad galėtumėte jį maksimaliai panaudoti.

Apsilankykite mūsų interneto svetainėje, kad:



Gautumėte naudojimo patarimų, brošiūrų, trikčių šalinimo, aptarnavimo informacijos:

www.aeg.com/webselfservice



Užregistruotumėte savo gaminį geresniam aptarnavimui:

www.registeraeg.com



Įsigytumėte priedų, vartojamųjų prekių ir originalių atsarginių dalių savo prietaisui:

www.aeg.com/shop

KLIENTŲ PRIEŽIŪRA IR APTARNAVIMAS

Rekomenduojame naudoti tik originalias atsargines dalis. Kreipdamiesi į įgaliotąjį techninės priežiūros centrą, būtinai pateikite šią informaciją: modelis, PNC, serijos numeris.

Informacija yra nurodyta techninių duomenų plokštelėje.

 Įspėjimas / atsargumo ir saugos informacija

 Bendroji informacija ir patarimai

 Aplinkosaugos informacija

Galimi pakeitimai.

1. ⚠ SAUGOS INFORMACIJA

Prieš įrengdami ir naudodami šį prietaisą, atidžiai perskaitykite pateiktą instrukciją. Gamintojas neatsako už sužalojimus ar žalą, patirtą dėl netinkamo prietaiso įrengimo ar naudojimo. Instrukciją visada laikykite saugioje ir pasiekiamoje vietoje, kad prireikus galėtumėte pasižiūrėti.

1.1 Vaikų ir pažeidžiamų žmonių sauga

- Vyresni nei 8 metų vaikai ir asmenys, kurių fiziniai, jutimo arba protiniai gebėjimai riboti, arba kuriems trūksta patirties ir žinių, šį prietaisą gali naudoti tik tuomet, jei jie prižiūrimi arba jiems buvo suteikti nurodymai, kaip saugiai naudoti prietaisą, ir jei jie supranta su prietaiso naudojimu susijusius pavojus.
- Nuo 3 iki 8 metų vaikų ir asmenų, turinčių labai sunkią ir sudėtingą negalią, negalima prileisti prie prietaiso, jeigu jie nuolat nėra prižiūrimi.
- Mažesnių nei 3 metų vaikų negalima prileisti prie prietaiso, jeigu jie nuolat nėra prižiūrimi.
- Neleiskite vaikams žaisti šiuo prietaisu.
- Visas pakuotės medžiagas saugokite nuo vaikų ir tinkamai pašalinkite.
- Ploviklius laikykite vaikams nepasiekiamoje vietoje.
- Neleiskite vaikams ir naminiams gyvūnams būti šalia, kai prietaiso durelės atviros.
- Vaikai be priežiūros negali atlikti prietaiso valymo ir naudotojo priežiūros darbų.

1.2 Bendrieji saugos reikalavimai

- Nekeiskite šio prietaiso techninių savybių.
- Neviršykite maksimalaus, 7 kg skalbinių kiekio (žr. skyrių „Programų lentelė“).
- Darbinis vandens slėgis vandens įleidimo vietoje iš išėjimo jungties turi būti nuo 0,5 baro (0,05 MPa) iki 8 barų (0,8 MPa).

- Pagrindė esančios ventiliacijos angos neturi užstoti kilimas, patiesalas ar bet kokia kita grindų danga.
- Prietaisas turi būti prijungtas prie vandentiekio naudojant naujai pristatytus žarnų komplektus arba kitus įgaliotojo techninės priežiūros centro pristatytus naujus žarnų komplektus.
- Senų žarnų komplektų pakartotinai naudoti negalima.
- Jei būtų pažeistas maitinimo laidas, jį leidžiama keisti tik gamintojui, jo įgaliotajam techninės priežiūros centrui arba panašios kvalifikacijos asmenims – antraip gali kilti elektros pavojus.
- Prieš atlikdami techninės priežiūros darbus, išjunkite prietaisą ir ištraukite maitinimo laido kištuką iš lizdo.
- Nevalykite prietaiso aukštu slėgiu vandens purkštuvais ir (arba) garais.
- Nuvalykite prietaisą drėgna šluoste. Naudokite tik neutralius ploviklius. Nenaudokite šveičiamųjų produktų, šveitimo kempinių, tirpiklių arba metalinių grandyklų.

2. SAUGOS INSTRUKCIJOS

2.1 Įrengimas



Įrengimas turi atitikti galiojančias nacionalines taisykles.

- Pašalinkite visas pakavimo medžiagas ir gabenimui skirtus varžtus.
- Gabenimo varžtus laikykite saugioje vietoje. Jeigu prietaisą ateityje reikės perkelti, juos reikia įsukti, kad būgnas būtų užfiksuotas ir apsaugotas nuo vidinio sugadinimo.
- Visada būkite atsargūs, kai perkeliate prietaisą, nes jis yra sunkus. Visada mūvėkite apsaugines pirštines ir avėkite uždarą avalynę.
- Neįrenkite ir nenaudokite sugadinto prietaiso.
- Vadovaukitės su prietaisu pateiktomis įrengimo instrukcijomis.
- Neįrenkite ir nenaudokite prietaiso ten, kur temperatūra gali būti žemesnė nei 0 °C, arba ten, kur jis gali būti veikiamas oro sąlygų.
- Grindys, ant kurių bus įrengtas prietaisas, turi būti plokščios, stabilios, atsparios karščiui ir švarios.
- Pasirūpinkite, kad tarp prietaiso ir grindų vyktų oro cirkuliacija.
- Neįrenkite prietaiso tiesiai virš grindyse esančio kanalizacijos vamzdžio.
- Sureguliuokite kojeles, kad tarp prietaiso ir grindų dangos būtų reikiamas tarpas.
- Nestatykite prietaiso ten, kur prietaiso dangčio negalima atidaryti iki galo.
- Nedėkite po prietaisu talpyklės ištekėjusiam vandeniui surinkti. Kreipkitės į įgaliotąjį techninės priežiūros centrą, kad išsiaiškintumėte, kokius priedus galite naudoti.

2.2 Elektros prijungimas

- Šis prietaisas turi būti įžemintas.

- Visada naudokite taisyklingai įrengtą įžemintą elektros lizdą.
- Įsitinkite, kad parametrai techninių duomenų plokštelėje atitinka maitinimo tinklo elektros vardinus duomenis.
- Nenaudokite daugiakanalių kištukų, jungiklių ir ilginamųjų laidų.
- Būkite atsargūs, kad nesugadintumėte elektros kištuko ir elektros laido. Jei reikėtų pakeisti maitinimo laidą, tai turi padaryti mūsų įgaliotasis techninės priežiūros centras.
- Elektros kištuką į tinklo lizdą junkite tik tuomet, kai visiškai pabaigsite įrengimą. Įsitinkite, kad įrengus prietaisą, elektros laido kištuką būtų lengva pasiekti.
- Nelieskite maitinimo laido arba elektros kištuko šlapiomis rankomis.
- Norėdami išjungti prietaisą, netraukite už maitinimo laido. Visada traukite paėmę už elektros kištuko.
- Šis prietaisas atitinka EEB direktyvas.

2.3 Vandens prijungimas

- Nesugadinkite vandens žarnų.
- Prieš prijungiant prie naujų vamzdžių, ilgai nenaudotų vamzdžių, kur buvo atliekami remonto darbai arba sumontuoti nauji prietaisai (vandens skaitikliai ir pan.), leiskite vandenį, kol jis pradės bėgti švarus ir skaidrus.
- Per ir po pirmo prietaiso panaudojimo patikrinkite, ar nėra matoma vandens nuotėkis.
- Nenaudokite ilginimo žarnų per trumpai vandens įleidimo žarnai pailginti. Susisiekite su techninės priežiūros centru, kad vandens įleidimo žarna būtų pakeista ilgesne.
- Vandens išleidimo žarną galima pailginti daugiausiai iki 400 cm. Jeigu reikia ilgesnės žarnos, susisiekite su techninės priežiūros centru.

3. GAMINIO APRAŠYMAS

3.1 Specialios savybės

Jūsų nauja skalbyklė atitinka visus šiuolaikinius veiksmingo skalbinių apdorojimo reikalavimus ir naudoja mažai vandens, energijos ir skalbimo

2.4 Naudojimas



ĮSPĖJIMAS!

Sužeidimo, elektros smūgio, gaisro, nudegimų arba prietaiso sugadinimo pavojus.

- Šis prietaisas skirtas naudoti tik buityje.
- Laikykitės ant ploviklio pakuotės pateiktų saugos nurodymų.
- Šalia prietaiso, į prietaisą arba ant jo nedėkite degių produktų arba degiais produktais sudrėkintų daiktų.
- Patikrinkite, ar visi metaliniai elementai buvo pašalinti nuo skalbinių.
- Neskalkbkite stipriai alyva, tepalu ar kitomis riebiomis medžiagomis suteptų audinių. Jos gali sugadinti skalbyklės gumines dalis. Tokius audinius, prieš dėdami į skalbyklę, išskalbkite rankomis.

2.5 Techninė priežiūra

- Dėl prietaiso remonto kreipkitės į įgaliotąjį aptarnavimo centrą.
- Naudokite tik originalias atsargines dalis.

2.6 Šalinimas



ĮSPĖJIMAS!

Pavojus susižeisti arba uždusti.

- Atjunkite prietaisą nuo tinklo maitinimo ir vandentiekio.
- Nupjaukite maitinimo laidą arti prietaiso ir pašalinkite jį.
- Išimkite durų užraktą, kad vaikai arba naminiai gyvūnai neįstrigtų būgne.
- Prietaisą šalinkite pagal vietinius elektrinės ir elektroninės įrangos atliekų šalinimo reikalavimus.

priemonių bei tinkamai pasirūpina audiniais.

- Technologija „ProSense“ automatiškai pakoreguoja programos trukmę pagal skalbinių kiekį būgne,

kad būtų gauti puikūs skalbimo rezultatai per minimalų galimą laiką.

- Garais galima greitai ir lengvai atnaujinti drabužius. Švelnios garų programos pašalina kvapus ir sumažina sausų audinių susiglamžymą, todėl juos reikia mažiau lyginti. Naudojant parinktį **Užbaigimas garinimu**, kiekvienas

ciklas pabaigiamas švelniu garinimu, kurio metu išpurenamas audinių pluoštas ir sumažinamas susiglamžymas. Lyginti bus lengviau!

- Dėl parinktės **Soft Plus** audinių minkštiklis vienodai pasiskirsto skalbiniuose ir giliai prasiskverbia į audinio pluoštą bei suteikia tobulą minkštumą.

3.2 Prietaiso apžvalga

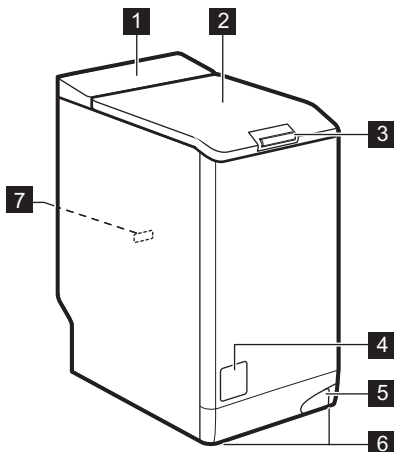

- 1 Valdymo skydelis
- 2 Dangtis
- 3 Dangčio stūmimo rankena
- 4 Vandens išleidimo siurblio filtras
- 5 Svirtis prietaisui patraukti
- 6 Kojelės prietaisui išlyginti
- 7 Techninių duomenų plokštelė

4. VALDYMO SKYDELIS

4.1 Valdymo skydelio aprašas

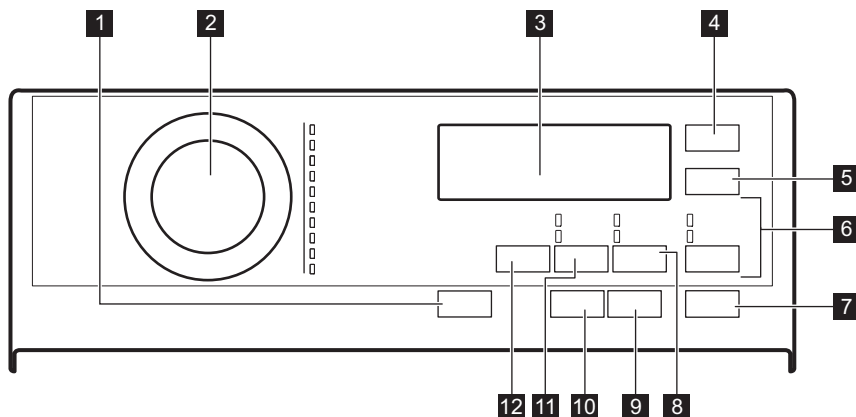





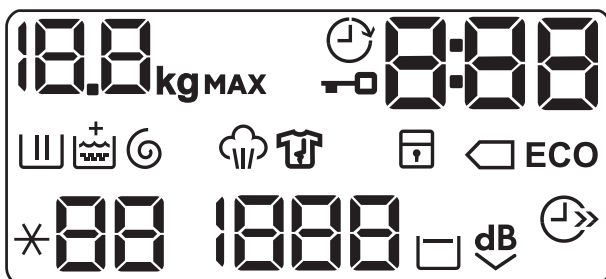







- 1 Įjungti / išjungti mygtukas
- 2 Programų nustatymo rankenėlė
- 3 Rodinys
- 4 Eco jutiklinis mygtukas
- 5 Laiko taupymo jutiklinis mygtukas
- 6 Skalavimas jutiklinis mygtukas
 - Papildom. skalavimas parinktis
 - Skalavimo fazės praleidimas – Tik skalavimas
- 7 Paleidimas / pristabdymas jutiklinis mygtukas
- 8 Dėmių šalinimas / pirminis skalbimas jutiklinis mygtukas
- 9 Atidėtas paleidimas jutiklinis mygtukas
- 10 Užbaigimas garinimu jutiklinis mygtukas
- 11 Gręžimas jutiklinis mygtukas
 - Fazių praleidimas – Tik vandens išleidimas
 - Fazių praleidimas – Tik gręžimas
- 12 Temperatūra jutiklinis mygtukas

4.2 Rodinys











	Maksimalaus skalbinių kiekio indikatorius. Piktograma kg mirksi nustatant programos trukmę (žr. paragrafą „PROSENSE skalbinių kiekio nustatymas“).
	Atidėto paleidimo indikatorius.
	Užrakintų durelių indikatorius.
	Skaitmeninis indikatorius gali rodyti: <ul style="list-style-type: none"> • programos trukmę (pvz. 2:40); • atidėto paleidimo laiką (pvz. 30' arba 2h); • ciklo pabaigą (); • įspėjamąjį kodą (pvz. E20).
	Energijos taupymo indikatoriai. Indikatorius rodomas pasirinkus medvilnės 40 °C arba 60 °C programą.





	Skalbimo fazės indikatorius: mirksi pirminio skalbimo ir skalbimo fazės metu.
	Skalavimo fazės indikatorius: mirksi skalavimo fazės metu.
	Indikatorius + rodomas, kai suaktyvinta parinktis Soft Plus.
	Gręžimo ir vandens išleidimo indikatorius. Mirksi gręžimo ir vandens išleidimo fazės metu.
	Garinimo fazės indikatorius.
	Neglamžymo fazės indikatorius.
	Apsaugos nuo vaikų užraktas indikatorius.
	Laiko taupymo indikatorius.
	Temperatūros indikatorius. Indikatorius *- rodomas, kai nustatytas skalbimas šaltu vandeniu.
	Gręžimo greičio indikatorius.
	Skalavimo sulaikymo indikatorius.
	Funkcijos „Itin tyli“ indikatorius.



















5. PROGRAMŲ LENTELĖ

Skalbimo programos

Programa	Numatytoji temperatūra Temperatūros intervalas	Didžiausias gręžimo greitis Gręžimo greičio intervalas	Didžiausias skalbinių kiekis	Programos aprašas
 Medvilnė	40 °C 95 °C – šaltas	1200 aps./min. 1200 – 400 aps./min.	7 kg	<p>Balta ir spalvota medvilnė stipriai arba vidutiniškai sutepti medvilniniai skalbiniai.</p> <p>Standartinės programos, naudojamos vertinant sąnaudas energijos sąnaudų ženkliniui. Pagal reglamentą 1061/2010 programa Medvilnė su pasirinkta 60 °C temperatūra ir programa Medvilnė su pasirinkta 40 °C temperatūra naudojant parinktį  yra atitinkamai standartinė 60 °C medvilnės programa ir standartinė 40 °C medvilnės programa. Tai veiksmingiausias programos energijos ir vandens sąnaudų atžvilgiu, skalbiant vidutiniškai suteptus medvilninius skalbinius.</p> <p> Skalbimo fazės metu vandens temperatūra gali skirtis nuo nurodytos pasirinktos programos temperatūros.</p>
 Sintetika	40 °C 60 °C – šaltas	1200 aps./min. 1200 – 400 aps./min.	3 kg	<p>Sintetiniai arba mišrių audinių skalbiniai. Vidutiniškai sutepti skalbiniai.</p>
 Ploni audiniai	40 °C 40 °C – šaltas	1200 aps./min. 1200 – 400 aps./min.	2,5 kg	<p>Plonų audinių, pavyzdžiui, akrilo, viskozės ir mišrių audinių skalbiniai, kuriuos reikia skalbti švelniau. Vidutiniškai sutepti skalbiniai.</p>
 Vilna / šilkas	40 °C 40 °C – šaltas	1200 aps./min. 1200 – 400 aps./min.	1,5 kg	<p>Skalbyklėje plaunami vilnoniai, rankomis plaunami vilnoniai ir kitų audinių skalbiniai su priežiūros simboliu „skalbti rankomis“¹⁾.</p>

Programa	Numatytoji temperatūra Temperatūros intervalas	Didžiausias gręžimo greitis Gręžimo greičio intervalas	Didžiausias skalbinių kiekis	Programos aprašas
 Garinimas	-	-	1 kg	<p>Garinimo programa medvilnei ir sintetiniams skalbiniams. Garus galima naudoti sausiems²⁾, išskalbiams arba kartą dėvėtiems skalbiniams. Ši programa sumažina susiglamžymą ir kvapus³⁾ ir atlaisvina plaušelius. Programai pasibaigus, nedelsdami išimkite skalbinius iš būgno. Po garinimo programos lyginti yra labai lengva. Nenaudokite jokių skalbimo priemonių. Jeigu reikia, pašalinkite dėmes skalbdami arba naudodami vietines dėmių šalinimo priemones. Garinimo programos neatlieka jokių higieninių ciklų. Garinimo programos nereikėtų rinktis šių rūšių skalbiniams:</p> <ul style="list-style-type: none"> džiovinimui netinkamiems skalbiniams; jokiems gaminiams su plastiko, metalo, mediniais ar panašiais elementais.
 Antialerginė	60 °C	1200 aps./min. 1200 – 400 aps./min.	7 kg	<p>Balti medvilniniai skalbiniai. Šia programa dėl skalbimo fazės, kurioje kelias minutes palaikoma aukštesnė kaip 60 °C temperatūra, pašalinami mikroorganizmai. Tai padeda iš skalbinių pašalinti bakterijas, mikroorganizmus ir daleles. Papildoma skalavimo fazė užtikrina tinkamą ploviklio likučių ir žiedadulkių / alergenų pašalinimą. Todėl šis skalbimo būdas yra veiksmingesnis.</p>
 20 min. – 3 kg	30 °C 40–30 °C	1200 aps./min. 1200 – 400 aps./min.	3 kg	<p>Medvilniniai ir sintetiniai gaminiai mažai sutepti arba kartą dėvėti.</p>

Programa	Numatytoji temperatūra Temperatūros intervalas	Didžiausias grežimo greitis Grežimo greičio intervalas	Didžiausias skalbinių kiekis	Programos aprašas
 Lauko drabužiai	30 °C 40 °C – šaltas	1200 aps./min. 1200 – 400 aps./min.	2,5 kg ⁴⁾ 1 kg ⁵⁾	<p> Nenaudokite audinių minkštklio ir patikrinkite, ar ploviklio dalytute nėra audinių minkštklio likučių.</p> <p>Lauko drabužiai, techniniai ir sportiniai audiniai, vandeniui atsparios ir orui pralaidžios striukės su išimamu multino ar vidiniu pašiltinimu. Rekomenduojamas skalbinių kiekis yra 2,5 kg. Šią programą taip pat galima naudoti kaip vandens nepralaidumo atkūrimo ciklą, specialiai skirtą apdoroti drabužiams su hidrofobine danga. Norėdami atlikti vandens nepralaidumo atkūrimo ciklą, atlikite šiuos veiksmus:</p> <ul style="list-style-type: none"> • Pripilkite skalbiklio į skyrelį . • Į audinių minkštklio skyrelį įpilkite specialios audinių vandens nepralaidumo savybes atkuriančios priemonės . • Sumažinkite skalbinių kiekį iki 1 kg. <p>Norėdami pagerinti vandens nepralaidumo savybes atkuriančios priemonės poveikį, džiovinkite skalbinius džiovyklėje, nustatę Lauko drabužiai džiovinimo programą (jeigu ji yra ir jeigu pagal drabužių priežiūros etiketę galima džiovinti džiovyklėje).</p>
 Antklodė	40 °C 60 °C – šaltas	800 aps./min. 800 – 400 aps./min.	2 kg	<p>Vienas sintetinis užklotas, drabužiai su paminkštinimais, antklodės, pūkinės striukės ir panašūs daiktai.</p>

	 Medvilnė	 Sintetika	 Ploni audiniai	 Vilna / šilkas	 Garinimas	 Antialerginė	 20 min. – 3 kg	 Lauko drabužiai	 Antklodė	 Džinsiniai skalbiniai
Pirminis skalbimas 	■	■	■		■					■
Papildom. skalvimas 	■	■	■		■			■		■
Tik gręžimas 	■	■	■	■		■	■	■	■	■
Eco ²) 	■	■	■						■	■
Laiko taupymo ³) 	■	■	■		■					■
Atidėtas paleidimas 	■	■	■	■	■	■	■	■	■	■
Užbaigimas garinimu  4)	■	■			■	■				■
Soft Plus 	■	■	■			■			■	■

1) Šios parinktys negalima pasirinkti skalbiant žemesnėje nei 40 °C temperatūroje.

2) Šios parinktys negalima pasirinkti skalbiant žemesnėje kaip 30 °C temperatūroje.

3) Jeigu nustatysite trumpiausią trukmę, rekomenduojame sumažinti skalbinių kiekį. Galima skalbti ir didžiausią skalbinių kiekį, tačiau skalbimo kokybė gali mažiau tenkinti.

4) Šios parinktys negalima pasirinkti skalbiant žemesnėje nei 40 °C temperatūroje.

5.1 Woolmark Apparel Care – žalias



Bendrovė „The Woolmark Company“ patvirtino šios skalbyklės vilnos skalbimo ciklą gaminiams, kurių sudėtyje yra vilnos ir kurių etiketėse nurodyta „skalbti rankomis“, su sąlyga, kad tie gaminiai yra skalbiami pagal šios skalbyklės gamintojo pateiktus nurodymus. Laikytės gaminio priežiūros etiketėje pateiktų nurodymų dėl džiovinimo ir kitų skalbimo instrukcijų. M1734

„Woolmark“ simbolis daugelyje šalių yra sertifikavimo ženklas.

6. SAŃAUDŲ VERTĖS



Nurodytos vertės gautos laboratorinėmis sąlygomis pagal atitinkamus standartus. Duomenys priklauso nuo įvairių prižasčių: skalbinių kiekio bei rūšies ir aplinkos oro temperatūros. Vandens slėgis, elektros tinklo įtampa ir įleidžiamo vandens temperatūra taip pat gali turėti poveikio skalbimo programos trukmei.



Siekiant pagerinti šio gaminio kokybę, techniniai duomenys gali būti keičiami be išankstinio įspėjimo.



Skalbimo programos metu technologija Prosense gali pakeisti skalbimo trukmę ir sąnaudų vertes. Išsamesnę informaciją rasite skyriaus „Kasdienis naudojimas“ paragrafe „Prosense skalbinių kiekio nustatymas“.

Programos	Skalbinių kiekis (kg)	Energijos sąnaudos (kWh)	Vandens sąnaudos (litrais)	Apytikslė programos trukmė (minutėmis)	Likusi drėgmė (%) ¹⁾
Medvilnė 60 °C	7	1,16	70	179	53
Medvilnė 40 °C	7	0,61	72	165	53
Sintetika 40 °C	3	0,45	56	136	35
Ploni audiniai 40 °C	2,5	0,51	52	88	35
Vilna / šilkas 30 °C	1,5	0,34	48	57	30
Standartinės medvilnės programos					
Standartinė 60 °C medvilnė	7	0,84	46	241	53
Standartinė 60 °C medvilnė	3.5	0,45	38	180	53
Standartinė 40 °C medvilnė	3.5	0,42	37	182	53

¹⁾ Gręžimo fazės pabaigoje.

Išjungimo režimas (W)	Ijungimo režimas (W)
0,30	0,30

Pirmiau esančioje lentelėje pateikta informacija atitinka ES Komisijos reglamentą 1015/2010, įgyvendinantį direktyvą 2009/125/EB.

7. PARINKTYS

7.1 Įžanga



Parinkty / funkcijos negali būti pasirenkamos su visomis skalbimo programomis. Patikrinkite parinkčių / funkcijų ir skalbimo programų suderinamumą programų lentelėje. Parinktis / funkcija gali pašalinti viena kitą; šiuo atveju prietaisas neleis jums nustatyti kartu nesuderinamų parinkčių / funkcijų. Ekranu ir jutikliniai mygtukai visada privalo būti švarūs ir sausi.

7.2 Įjungti / išjungti

Palaukiam nuspaudus šį mygtuką kelias sekundes, prietaisas įjungiamas arba išjungiamas. Įjungiant arba išjungiant prietaisą girdėsis du skirtingi garso signalai.

Kadangi budėjimo funkcija automatiškai išjungia prietaisą siekiant sumažinti energijos sąnaudas, keliais atvejais jums gali tekti vėl įjungti prietaisą.

Išsamesnės informacijos rasite skyriaus „Kasdienis naudojimas“ paragrafe „Budėjimo funkcija“.

7.3 Eco

Nustatykite šią parinktį nestipriai arba normaliai suteptiems daiktams, skalbiamiems 30 °C arba aukštesnėje temperatūroje.

Prietaisas sumažina skalbimo temperatūrą ir pailgina skalbimo laiką, kad būtų išskalbta veiksmingai ir sutaupyta energijos. Ekranu rodomas indikatorius **ECO**.

7.4 Laiko taupymo

Naudodami šią parinktį, galite sutrumpinti programos laiką.

- Jeigu jūsų skalbiniai normaliai ar mažai sutepti, rekomenduojama

sutrumpinti skalbimo programą. Palieskite šį mygtuką **vieną kartą**, kad sumažintumėte trukmę.

- Jeigu mažesnis skalbinių kiekis, palieskite šį mygtuką **du kartus**, kad nustatytumėte itin trumpą programą.

Ekranu rodomas indikatorius



Šią parinktį taip pat galima naudoti programos Garinimas trukmei sutrumpinti.

7.5 Temperatūra

Pasirinkus skalbimo programą, prietaisas automatiškai nustato numatytąją temperatūrą.

Norėdami pakeisti numatytosios temperatūros nuostatą, pasirinkite šią parinktį.

Indikatorius *- -= įsijungia nustatytos temperatūros šaltas vanduo (prietaisas nešildo vandens).

7.6 Grežimas

Kai nustatote programą, prietaisas automatiškai parenka maksimalų grežimo greitį. Ekranu rodomos tik pasirinktai programai leistinos grežimo greičio nuostatos.

Pakartotinai lieskite šį mygtuką, kad:

- **sumažintumėte grežimo greitį.**
- **Įjunkite skalavimo sulaukymo parinktį.** Paskutinio skalavimo vanduo iš būgno neišleidžiamas, tad skalbyklėje palikti skalbiniai nesusiglamžo. Skalbimo programa baigiama paliekant vandenį būgne, o galutinio grežimo fazę nevykdoma.

Ekranu rodomas indikatorius

Dangtis lieka užrakintas. Būgnas reguliariai sukasi, kad sumažintų susiglamžymą. Norėdami atrakinti dangtį, privalote išleisti vandenį. Palieskite mygtuką Paleidimas / pristabdymas: prietaisas vykdo grežimo fazę ir išleidžia vandenį.

- **Suaktyvinkite parinktį „Itin tyli“.**

Visos gręžimo fazės (tarpinis ir galutinis gręžimas) nevykdomos ir programa baigiama paliekant vandenį būgne. Tai padeda sumažinti susiglamžymą.

Kadangi programa yra labai tyli, ją galima naudoti naktį, kai elektros energija yra pigesnė. Pasirinkus kai kurias programas, skalavimui naudojama daugiau vandens.

Ekране rodomas indikatorius . Dangtis lieka užrakintas. Būgnas reguliariai sukasi, kad sumažintų susiglamžymą. Norėdami atrakinti dangtį, privalote išleisti vandenį. Palieskite mygtuką Paleidimas / pristabdymas: prietaisas vykdo tik vandens išleidimo fazę.

 Prietaisas automatiškai išleidžia vandenį maždaug po 18 valandų.

- **Aktyvinkite parinktį** Tik vandens išleidimas  **(praleidžiamos skalavimo, skalavimo ir gręžimo fazės)**.

Prietaisas vykdo tik pasirinktos skalavimo programos vandens išleidimo fazę.

Ekране rodomas indikatorius — — (šaltas vanduo), indikatorius — — — (be gręžimo) ir indikatorius .

- **Aktyvinkite parinktį** Tik gręžimas  **(praleidžiamos skalavimo ir skalavimo fazės)**.

Prietaisas vykdo tik pasirinktos skalavimo programos gręžimo fazę.

Ekране rodomas indikatorius — — (šaltas vanduo), fazės indikatorius ir gręžimo greitis.

 Jeigu būtina sumažinti gręžimo greitį, pasirinkite kaip numatytąją mažesnio gręžimo greičio programą.

7.7 Dėmių šalinimas / pirminis skalbimas

Pakartotinai spauskite šį mygtuką, kad įjungtumėte vieną iš dviejų parinkčių.

- **Dėmių šalinimas** 

Pasirinkite šią parinktį, kad pridėtumėte prie programos dėmių šalinimo fazę ir apdorotumėte labai nešvarius ar dėmėtus skalbinius dėmių šalinimo priemone. Įpilkite dėmių šalinimo priemonės į skyrelį . Dėmių šalinimo priemonė bus pridėta atitinkamoje skalbimo programos fazėje.

 Šia parinktimi galima pailginti programos trukmę ir ji negalima skalbiant žemesnės kaip 40 °C temperatūros vandeniui.

- **Pirminis skalbimas**  Naudokite šią parinktį, norėdami pridėti pirminio skalbimo fazę skalbiant 30 °C temperatūroje prieš skalavimo fazę. Ši parinktis rekomenduojama labai nešvariems skalbiniams, ypač jeigu juose yra smėlio, dulkių, purvo ir kitų kietųjų dalelių.

 Naudojant šią parinktį gali pailgėti programos trukmė.

[sijungia atitinkamas indikatorius virš jutiklinio mygtuko.

7.8 Skalavimas

Šiuo mygtuku galite pasirinkti vieną šių parinkčių:

- Papildom. skalavimas Parinktis  Šia parinktimi prie pasirinktos skalavimo programos pridėdamos kelios skalavimo fazės. Naudokite šią parinktį, skalbdami skalbimo priemonių likučiams alergiškų žmonių drabužius, arba tuo atveju, jeigu vanduo yra minkštas.

 Ši parinktis šiek tiek pailgina programos trukmę.

- Skalavimo fazės praleidimas – parinktis Tik skalavimas  Prietaisas vykdo tik pasirinktos programos skalavimo fazę, gręžimo ir vandens išleidimo fazes.

Išjungia atitinkamas indikatorius virš jutiklinio mygtuko.



7.9 Užbaigimas garinimu

Šia parinktimi pridedama garinimo fazė, o po jos seka trumpa neglamžymo fazė baigiantis skalbimo programai.

Garinimo fazė sumažina audinių susiglamžymą ir palengvina drabužių lyginimą.

Garinimo fazės metu ekrane mirksi indikatorius .



 Naudojant šią parinktį gali pailgėti programos trukmė.

Kai programa sustabdoma, ekrane rodomas nulis , indikatorius  šviečia, o indikatorius  pradeda mirksėti. Būgnas maždaug 30 minučių sklandžiai juda panaudojant garus. Palietus bet kurį mygtuką neglamžymo fazė bus baigta ir dangtis atrakintas.

 Naudojant mažą skalbinių kiekį galima pasiekti geresnių rezultatų.

8. NUOSTATOS





8.1 Garso signalai

Norėdami išjungti garso signalus, kurie skamba programai pasibaigus, vienu metu lieskite ir maždaug 6 sekundes palaikykite mygtukus   ir .

 Garso signalai veikia, kai prietaise yra sutrikimas.

8.2 Vaikų saugos užraktas

Naudodami šią parinktį, galite apsaugoti prietaisą, kad vaikai nežaistų valdymo skydeliu.

- Norėdami **įjungti / išjungti** šią parinktį, vienu metu palieskite ir palaikykite   ir  mygtukus, kol  užsidegs / užges indikatorius ekrane.

Šią parinktį galite įjungti:

7.10 Atidėtas paleidimas

Šia parinktimi galite atidėti programos paleidimą patogesniai laikui.

Pakartotinai lieskite mygtuką, kad nustatytumėte reikiamą atidėtą paleidimą. Laikas didinamas 30 minučių intervalais iki 90 minučių ir nuo 2 val. iki 20 val.

Palietus mygtuką Paleidimas / pristabdymas, ekrane rodomas indikatorius  ir pasirinktas atidėtas paleidimo laikas, o prietaisas pradeda atgalinę atskaitą.

7.11 Paleidimas / pristabdymas

Palieskite mygtuką Paleidimas / pristabdymas, kad paleistumėte, pristabdytumėte prietaisą arba prtrauktumėte vykdomą programą.



- Palietę mygtuką Paleidimas / pristabdymas: visi mygtukai ir programų pasirinkimo ratukas išjungiami (išskyrus mygtuką Įjungti / išjungti).
- Prieš paliesdami mygtuką Paleidimas / pristabdymas: prietaiso paleisti negalėsite. Prietaisas išlaiko šios parinkties pasirinkimą ir jį išjungus.



8.3 Soft Plus

Nustatykite parinktį Soft Plus, kad optimizuotumėte audinių minkštiklio pasiskirstymą ir audiniai būtų minkštesni.

Rekomenduojama naudojant audinių minkštiklį.

 Ši parinktis šiek tiek pailgina programos trukmę.

Norėdami **įjungti / išjungti** šią parinktį, vienu metu palieskite  ir  mygtukus, kol indikatorius  užsidegs / užges virš indikatoriaus .

- Norėdami **įjungti / išjungti** šią parinktį, vienu metu palieskite mygtuką  ir  , kol Papildom. skalavimas užsidegs / užges mygtuko indikatorius.

8.4 Nuolatinis papildomas skalavimas

Ši parinktis leidžia jums pastoviai naudoti papildomą skalavimą su kiekviena naujai nustatyta programa.

9. PRIEŠ NAUDOJANTIS PIRMAKART

1. Įjunkite maitinimo laido kištuką į elektros lizdą.
2. Atsukite vandens čiaupą.
3. Įpilkite truputį skalbiklio į skalbimo fazės skyrelį.
4. Nustatykite ir paleiskite programą medvilnei skalbti, parinkę

aukščiausią temperatūrą, bet skalbinių nedėkite. Taip iš būgno ir korpuso bus pašalintas visas galimas purvas.

10. KASDIENIS NAUDOJIMAS



ĮSPĖJIMAS!

Žr. saugos skyrius.

10.1 Prietaiso įjungimas

1. Įjunkite maitinimo laido kištuką į elektros lizdą.
 2. Atsukite vandens čiaupą.
 3. Norėdami įjungti prietaisą, paspauskite mygtuką įjungti / išjungti.
- Girdimas trumpas signalas.

10.2 Skalbinių dėjimas

1. Atidarykite prietaiso dangtį.
 2. Paspauskite mygtuką **A**. Būgnas automatiškai atidaromas.
 3. Po vieną skalbinius sudėkite į būgną.
 4. Prieš dėdami skalbinius į prietaisą, juos pakratykite.
- Nepridėkite per daug skalbinių į būgną.
5. Uždarykite būgną ir dangtį.

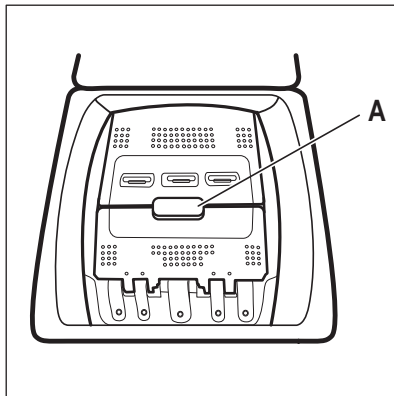

DĖMESIO





Prieš uždarydami prietaiso dangtį, būtinai tinkamai uždarykite būgną.

10.3 Skalavimo priemonės skyreliai. Skalavimo priemonių ir priedų naudojimas

1. Atmatuokite skalbyklei skirtos skalavimo priemonės ir audinių minkštiklio.

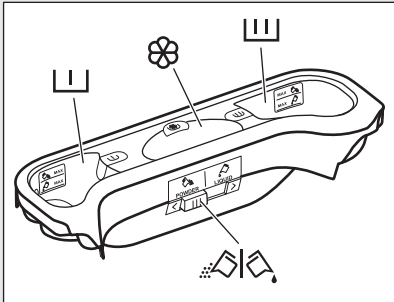
2. Pilkite skalbimo priemonės ir audinių minkštiklio į atitinkamus skyrius.

 Visuomet vadovaukitės nurodymais, pateiktais ant skalbimo priemonių pakuočių.

	<p> Skalbimo priemonės skyrelis pirmojo skalbimo fazei. Žyma „MAX“ nurodo didžiausią skalbimo priemonės kiekį (miltelių ar skysto skalbiklio). Kai nustatote programą su dėmių šalinimo parinktimi, pridėkite skalbimo priemonės (miltelių arba skysto skalbiklio).</p>
	<p> Skalbimo priemonės skyrelis skalbimo fazei. Žyma „MAX“ nurodo didžiausią skalbimo priemonės kiekį (miltelių ar skysto skalbiklio).</p>
	<p> Skystųjų skalbimo priedų (audinių minkštiklio ar standiklio) skyrelis. Žyma M reiškia maksimalų skystųjų priedų kiekį.</p>
	<p> Sklendė milteliams arba skystam skalbikliui.</p>

10.4 Skystas skalbiklis arba skalbiamieji milteliai

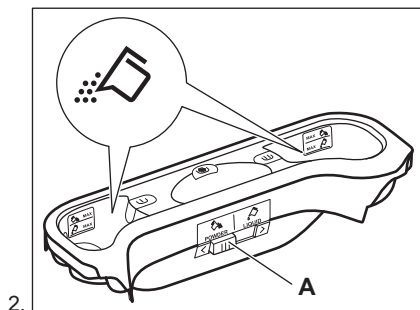
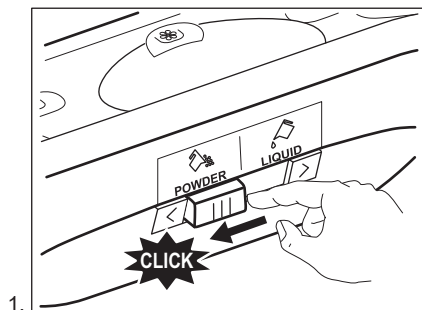

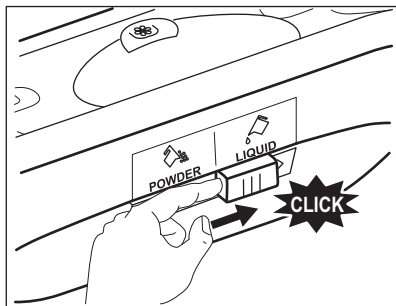

3.

- Padėtis **A** skalbiamesiems milteliams (gamyklos nuostata).
- Padėtis **B** skystam skalbikliui.

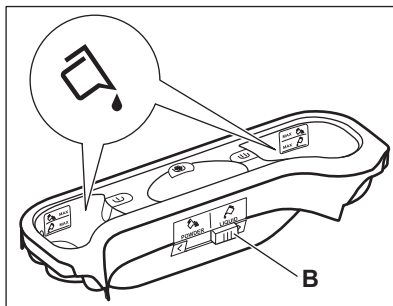

4.



Jeigu naudojate skystą skalbiklį:

- Nenaudokite gelinių arba tirštų skalbiklių.
- Nepilkite skysčio daugiau nei nurodytas didžiausias kiekis.

10.5 Programos nustatymas

1. Pasukite programų nustatymų rankenėlę. Užsidegs atitinkamos programos indikatorius. Mygtuko Paleidimas / pristabdymas indikatorius mirksi raudonai. Ekране rodomos numatytosios temperatūros ir grežimo greičio nuostatos bei tuščias indikatoriaus langelis, reiškiantis, kad galima pasirinkti papildomas funkcijas.
2. Noredami pakeisti temperatūros ir (arba) grežimo greičio nuostatą, paspauskite atitinkamus mygtukus.
3. Nustatykite galimas funkcijas.

10.6 Programos paleidimas be atidėto paleidimo

Norėdami paleisti programą, spauskite mygtuką Paleidimas / pristabdymas. Atitinkamas indikatorius nustoja mirksėti ir pradeda šviesti nepertraukiamai. Ekране pradeda mirksėti vykdomos fazės indikatorius.

Programai pasileidus, dangtis užrakinamas. Ekране rodomas indikatorius .



- Pilant į prietaisą vandenį, tuo metu gali trumpai veikti vandens išleidimo siurblys.

10.7 Ciklo trukmės perskaiciavimas



Praėjus maždaug 15 minučių nuo programos pradžios:

- Prietaisas automatiškai nustato ciklo trukmę pagal į būgną sudėtą skalbinių kiekį, kad skalbimo rezultatai būtų puikūs per minimalų būtiną laiką.
- Ekране rodoma nauja laiko vertė.

10.8 Programos paleidimas su atidėtu paleidimu

1. Kelis kartus paspauskite mygtuką Atidėtas paleidimas, kol ekrane bus rodomas reikiamas atidėjimo minučių arba valandų skaičius.

Užsidegs atitinkamas indikatorius.

2. Paspauskite mygtuką Paleidimas / pristabdymas.

Prietaise pradėdama atidėto paleidimo atgalinė laiko atskaita.

Pasibaigus atgaliniam laiko skaičiavimui, programa pradėdama automatiškai.



Prieš paspausdami mygtuką Paleidimas / pristabdymas prietaisui paleisti, galite atšaukti arba pakeisti atidėto paleidimo nuostatą.

10.9 Paleidimo atidėjimo atšaukimas

Norėdami atidėtą paleidimą atšaukti:

1. Paspauskite mygtuką Paleidimas / pristabdymas, kad prietaiso veikimas būtų pristabdytas.

Mirksi atitinkama kontrolinė lemputė.

2. Spauskite pakartotinai mygtuką Atidėtas paleidimas, kol ekrane bus rodoma .
3. Norėdami paleisti programą tuoj pat, dar kartą paspauskite mygtuką Paleidimas / pristabdymas.

10.10 Programos pertraukimas ir parinkties keitimas

Galite pakeisti tik tam tikras, dar nevykdomas parinktis.

1. Paspauskite mygtuką Paleidimas / pristabdymas.

Mirksi atitinkamas indikatorius.

2. Pakeiskite nustatytą parinktį.
3. Dar kartą paspauskite mygtuką Paleidimas / pristabdymas.

Programa tęsiama toliau.

10.11 Veikiančios programos atšaukimas

1. Norėdami atšaukti programą ir išjungti prietaisą, paspauskite mygtuką Įjungti / išjungti.
2. Norėdami vėl įjungti prietaisą, paspauskite mygtuką Įjungti / išjungti.



Dabar galite nustatyti naują skalbimo programą.



Prieš pradėdami naują programą, iš prietaiso turi būti išleistas vanduo. Šiuo atveju įsitikinkite, ar skalbimo priemonės skyrelyje yra skalbimo priemonės, jeigu nėra, pripilkite jos.

10.12 ProSense skalbinių kiekio nustatymas

Palietus mygtuką Paleidimas / pristabdymas:

1. Mirksi indikatorius .
2. „ProSense“ pradeda nustatyti skalbinių kiekį ir skaičiuoti tikrą programos trukmę. Mirksi indikatorius **kg** ir laiko taškai .
3. Maždaug po 15 minučių ekrane rodoma nauja programos trukmė: indikatorius **kg** išsijungia ir laiko taškai  nustoja mirksėti. Prietaisas automatiškai pakoreguoja programos trukmę pagal skalbinių kiekį, kad būtų gauti puikūs skalbimo rezultatai per minimalią trukmę. Programos trukmė gali pailgėti arba sutrumpėti.



ProSense nustatymas vykdomas tik su visomis skalbimo programomis (kai nepasirinkta praleisti fazę).

10.13 Dangčio atidarymas veikiant programai



DĖMESIO

Jeigu būgne esančio vandens temperatūra ir lygis yra per dideli, dangčio užrakto indikatorius  šviečia toliau ir dangčio atidaryti negalima.

Norėdami atidaryti dangtį, atlikite šiuos veiksmus:

1. Norėdami išjungti prietaisą, paspauskite ir kelias sekundes palaikykite nuspaudę mygtuką Įjungti / išjungti.
2. Palaukite kelias minutes, o paskui atsargiai atidarykite dangtį.
3. Uždarykite dangtį.
4. Įjunkite prietaisą ir vėl nustatykite programą.

10.14 Dangčio atidarymas, kai įjungtas atidėtas paleidimas

Kol veikia atidėtas paleidimas, prietaiso dangtis yra užrakintas.

Norėdami atidaryti prietaiso dangtį:



1. Paspauskite mygtuką Paleidimas / pristabdymas.

Dangčio užrakto indikatorius  užgęsta.

2. Atidarykite prietaiso dangtį.
3. Uždarykite dangtį ir paspauskite mygtuką Paleidimas / pristabdymas. Atidėtas paleidimas tęsiasi.

10.15 Ciklo pabaiga

Programai pasibaigus, prietaisas išjungiamas automatiškai. Girdimi garso signalai (jeigu jie įjungti).

Ekране užsidega  ir išsijungia užrakinto dangčio indikatorius .

Užgęsta mygtuko Paleidimas / pristabdymas indikatorius.

1. Norėdami išjungti prietaisą, paspauskite mygtuką Įjungti / išjungti. Pasibaigus programai, po penkių minučių energijos taupymo funkcija automatiškai išjungia prietaisą.

 Vėl įjungus prietaisą, ekrane rodoma paskutinį kartą nustatytos programos pabaiga. Norėdami nustatyti naują skalbimo ciklą, pasukite programų pasirinkimo rankenėlę.

2. Išimkite skalbinius iš prietaiso.
3. Patikrinkite, ar būgnas yra tuščias.
4. Palikite dureles praviras, kad nesusidarytų pelėsių ir nemalonių kvapų

10.16 Vandens išleidimas pasibaigus ciklui

Skalbimo programa baigta, bet būgne yra vandens:

Būgnas reguliariai pasukamas, kad skalbiniai nesusiglamžytų.

Šviečia dangčio užrakto indikatorius . Dangtis lieka užblokuotas.

Norėdami atidaryti dangtį, privalote išleisti vandenį:

1. Jeigu reikia, sumažinkite grežimo greitį.
2. Paspauskite mygtuką Paleidimas / pristabdymas.

Iš prietaiso išleidžiamas vanduo ir atliekamas grežimas.

3. Programai pasibaigus ir durelių užrakto indikatoriumi  užgęsus, galite atidaryti dureles.
4. Norėdami išjungti prietaisą, spauskite kelias sekundes Įjungti / išjungti.

 Maždaug po 18 valandų prietaisas automatiškai išleidžia vandenį ir išgęžia skalbinius.

10.17 Parinktis AUTOMATINIS budėjimo laikas

Funkcija AUTOMATINIS budėjimo laikas automatiškai išjungia prietaisą, kad sumažėtų energijos sąnaudos, kai:

- Nenaudojate prietaiso 5 minutes prieš paspausdami mygtuką Paleidimas / pristabdymas. Norėdami vėl įjungti prietaisą, paspauskite mygtuką Įjungti / išjungti.
- Praėjus 5 minutėms nuo skalbimo programos pabaigos. Norėdami vėl įjungti prietaisą, paspauskite mygtuką Įjungti / išjungti. Ekране rodoma paskutinį kartą nustatytos programos pabaiga. Norėdami nustatyti naują skalbimo ciklą, pasukite programų pasirinkimo rankenėlę.

 Jeigu nustatėte programą ar parinktį, kuriai pasibaigus vanduo paliekamas būgne, funkcija AUTOMATINIS budėjimo laikas **neišjungs** prietaiso, kad primintų jums išleisti vandenį.

11. PATARIMAI



ĮSPĖJIMAS!

Žr. saugos skyrius.

11.1 Skalbinių sudėjimas

- Suskirstykite skalbinius į: baltus, spalvotus, sintetinius, plonus ir vilnonius.
- Vadovaukitės skalbimo nurodymais, pateiktais skalbinių priežiūros etiketėse.
- Neskalkkite kartu baltų ir spalvotų gaminių.
- Kai kurie gaminiai pirmo skalbimo metu gali šiek tiek išblukti. Pirmą kartą rekomenduojame juos skalbti atskirai.
- Užsekite užvalkalus, užtraukite užtrauktukus, užsekite kilpas ir spaustukus. Užriškite diržus.
- Ištuštinkite kišenes ir skalbinius išlankstykite.
- Daugiasluoksnius audinius, vilnonius ir išmargintus gaminius išverskite.
- Sunkiai įveikiamas dėmes pašalinkite specialiu plovikliu.
- Prieš dėdami skalbinius į būgną, išskalbkite ir apdorokite sunkiai įveikiamas dėmes
- Būkite atsargūs, skalbdami užuolaidas. Nuimkite kabliukus ir sudėkite užuolaidas į skalbimo maišelį arba pagalvės užvalkalą.
- Neskalkkite skalbinių be apsiuvimų arba su prakirpimais. Naudokite skalbimo maišelį mažiems ir (arba) ploniems daiktams (pvz., vielutėmis sutvirtintoms liemenėlėms, diržams, pėdkelnėms ir pan.) skalbti.
- Jeigu skalbinių labai mažai, gręžimo metu gali kilti balanso problemų. Jeigu taip atsitiktų, rankomis išskirstykite skalbinius būgne ir iš naujo paleiskite gręžimo fazę.

11.2 Sunkiai įveikiamos dėmės

Kai kurių dėmių vien vandeniu ir skalbimo priemone pašalinti nepavyksta.

Rekomenduojame prieš dedant skalbinius į prietaisą iš anksto apdoroti šias dėmes.

Galima naudoti specialius dėmių valiklius. Naudokite specialų, dėmės ir audinio rūšiai tinkamą dėmių valiklį.

11.3 Skalbikliai ir skalbimo priedai

- Naudokite tik specialiai skalbyklėms skirtus skalbiklius ir priedus:
 - skalbiamuosius miltelius, skirtus visų tipų audiniams;
 - skalbiamuosius miltelius, skirtus gležniems audiniams (iki 40 °C) ir vilnai;
 - skystus skalbiklius, skirtus skalbti ne itin karštame vandenyje (iki 60 °C) visų tipų audiniams arba tik vilnai.
- Nemaišykite skirtingų rūšių skalbiklių.
- Tausodami gamtą, naudokite tik tiek skalbiklio, kiek reikia.
- Visuomet vadovaukitės nurodymais, pateiktais ant šių priemonių pakuočių.
- Naudokite tinkamas priemones, atsižvelgdami į audinių rūšį ir spalvą, programos temperatūrą ir nešvarumo lygį.
- Jeigu prietaise nėra ploviklio dalytuvo su sklendės įtaisu, skystą skalbiklį pilkite į skalbiklio dozavimo rutulį (pristato skalbiklio gamintojas).

11.4 Ekologiniai patarimai

- Nesmarkiai suteptus skalbinius skalbkite pasirinkę programą be pirminio skalbimo funkcijos.
- Paleiskite skalbimo programą tik tuomet, kai surinksite maksimalų leistiną skalbinių kiekį.
- Nustatę skalbimo vėsiamame vandenyje programą, jeigu būtina, naudokite dėmių valiklį.
- Patikrinkite savo namų vandens tiekimo sistemos vandens kietumą, kad atitinkamai naudotumėte reikiamą skalbimo priemonių kiekį. Žr. „Vandens kietumas“.

11.5 Vandens kietumas

Jeigu jūsų vietovėje vanduo yra didelio arba vidutinio kietumo, rekomenduojame naudoti skalbyklėms skirtą vandens

minkštiklį. Vietovėse, kur vanduo yra minkštas, vandens minkštiklio naudoti nebūtina.

Norėdami sužinoti savo vietovės vandens kietumą, susisiekiite su vietos vandentiekio tarnyba.

Naudokite tinkamą vandens minkštiklio kiekį. Visuomet vadovaukitės nurodymais, pateiktais ant šios priemonės pakuotės.

12. VALYMAS IR PRIEŽIŪRA



ĮSPĖJIMAS!

Žr. saugos skyrius.

12.1 Valymas iš išorės

Prietaisą valykite tik muilu ir šiltu vandeniu. Kruopščiai nusauskite visus paviršius.



DĖMESIO

Valymui nenaudokite alkoholio, tirpiklių arba cheminių priemonių.

12.2 Kalkių nuosėdų šalinimas

Jeigu jūsų vietovėje vanduo yra didelio arba vidutinio kietumo, rekomenduojame naudoti skalbyklėms skirtą kalkių šalinimo priemonę.

Reguliariai tikrinkite būgną, kad nesusidarytų kalkių nuosėdų ir rūdžių.

Rūdims valyti naudokite tik specialias, skalbyklėms skirtas priemones. Kalkių nuosėdų šalinimas atliekamas nededant į būgną skalbinių.



Visuomet vadovaukitės nurodymais, pateiktais ant šios priemonės pakuotės.

12.3 Techninis skalbyklės plovimas

Naudojant žemos temperatūros programas, būgne gali likti šiek tiek skalbiklio. Reguliariai atlikite techninį skalbyklės plovimą. Norėdami tai padaryti:

- Išimkite visus skalbinius iš būgno.
- Pasirinkite programą medvilnei skalbti, parinkę aukščiausią temperatūrą ir pripylę nedaug skalbiklio.

12.4 Dangčio sandariklis

Reguliariai tikrinkite sandariklį. Valykite jį, kai reikia, naudodami kreminę valymo priemonę su amoniaku, nebraižydami sandariklio paviršiaus.



Visuomet vadovaukitės nurodymais, pateiktais ant šios priemonės pakuotės.

12.5 Ploviklio dalytuvo valymas

1.

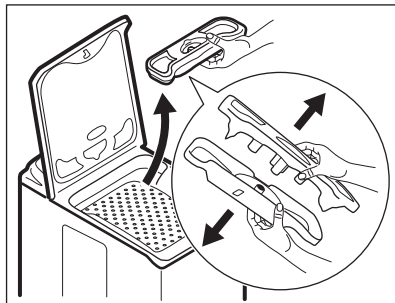

2.

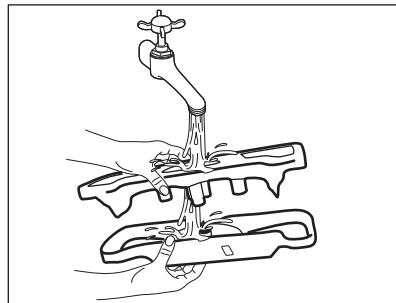

3.

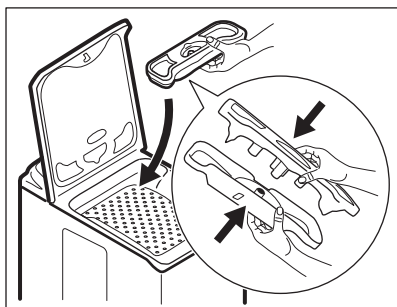

12.6 Vandens išleidimo filtro valymas



Nevalykite vandens išleidimo filtro, jeigu prietaise esantis vanduo yra karštas.

1.

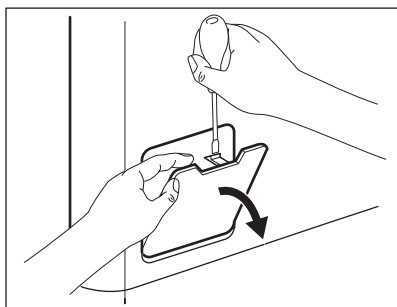

2.

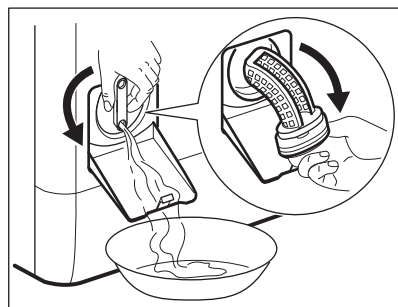

3.

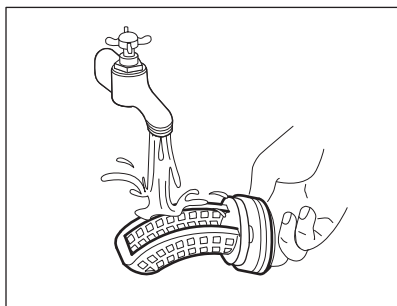

4.

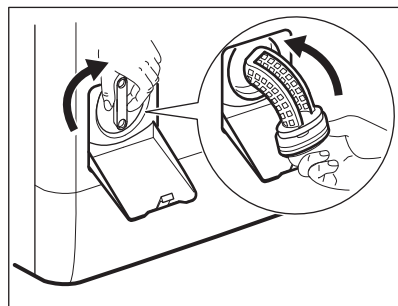

5.

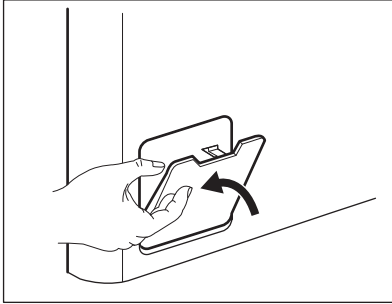

12.7 Vandens įleidimo žarnos ir sklendės filtro valymas

1.

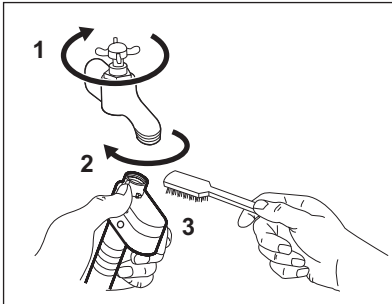

2.

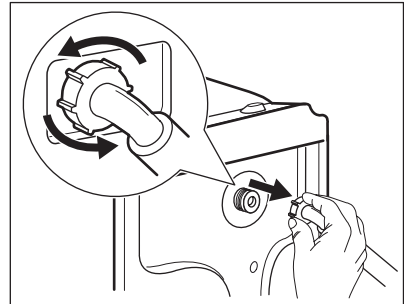

3.

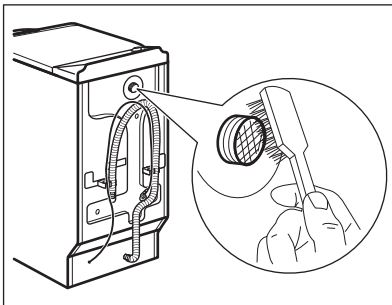

4.

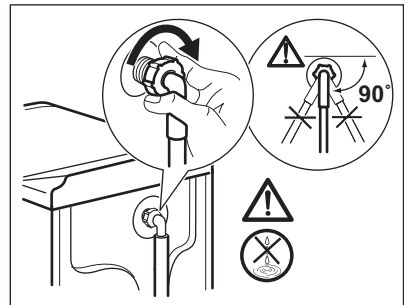

12.8 Avarinis vandens išleidimas

[vykus veikimo sutrikimui, prietaisas negali išleisti vandens.

Jeigu taip atsitiktų, atlikite skyriuje „Vandens išleidimo filtro valymas“ aprašytus 1–5 veiksmus. Jeigu reikia, išvalykite siurbį.

12.9 Apsauga nuo užšalimo

Jeigu prietaisas įrengtas tokioje vietoje, kur temperatūra gali nukristi žemiau 0 °C, išleiskite vandens įleidimo žarnoje ir vandens išleidimo siurblyje likusį vandenį.

1. Ištraukite maitinimo laido kištuką iš elektros lizdo.
2. Užsukite vandens čiaupą.

3. Įdėkite abu vandens įleidimo žarnos galus į indą ir palaukite, kol vanduo ištekės iš žarnos.
4. Išvalykite vandens išleidimo siurbį. Žr. skyrių, kaip išleisti vandenį avariniu būdu.
5. Kai vandens išleidimo siurblys tuščias, vėl prijunkite vandens įleidimo žarną.



ĮSPĖJIMAS!

Jeigu vėl norėsite naudoti prietaisą, įsitikinkite, kad aplinkos temperatūra būtų aukštesnė nei 0 °C. Gamintojas neatsako už žalą, padarytą dėl žemos temperatūros.

13. TRIKČIŲ ŠALINIMAS



ĮSPĖJIMAS!

Žr. saugos skyrius.

13.1 Įžanga

Prietaisas nepasileidžia arba sustoja veikiant.

Iš pradžių pabandykite problemos sprendimą rasti patys (žr. lentelę). Jeigu problema kartojasi, kreipkitės į įgaliotąjį techninės priežiūros centrą.

Esant tam tikroms problemoms, girdimi garso signalai ir ekrane rodomi įspėjamieji kodai:

- **E10** – į prietaisą tinkamai nepatenka vanduo. Vėl paleiskite prietaisą, paspausdami mygtuką Paleidimas /

pristabdymas. Po 10 sekundžių duralės bus atrakintos.

- **E20** – iš prietaiso neišleidžiamas vanduo.
- **E40** – prietaiso dangtis arba būgno duralės atidaryti arba netinkamai uždaryti. Patikrinkite ir tą, ir tą!
- **E90** – nestabilus elektros tiekimas. Palaukite, kol elektros tiekimas stabilizuosis.
- **EFO** – veikia apsaugos nuo vandens nuotėkio įtaisas. Atjunkite prietaisą ir užsukite vandens čiaupą. Kreipkitės į įgaliotąjį techninės priežiūros centrą.



ĮSPĖJIMAS!

Prieš atlikdami patikros darbus, išjunkite prietaisą.

13.2 Galimi gedimai

Problema	Galimas sprendimas
Programa nepasileidžia.	<ul style="list-style-type: none"> • Patikrinkite, ar maitinimo laido kištukas įkištas į elektros tinklo lizdą. • Patikrinkite, ar prietaiso dangtis ir būgno duralės tinkamai uždaryti. • Įsitikinkite, kad nepažeistas saugiklis saugiklių dėžėje. • Įsitikinkite, kad buvo paliestas Paleidimas / pristabdymas. • Jeigu nustatyta atidėto paleidimo funkcija, atšaukite šią nuostatą arba palaukite, kol bus baigta atgalinė laiko atskaita. • Išjunkite apsaugos nuo vaikų užrakto funkciją, jeigu ji įjungta.

Problema	Galimas sprendimas
Į prietaisą tinkamai nepatenka vanduo.	<ul style="list-style-type: none"> • Patikrinkite, ar atsuktas vandens čiaupas. • Patikrinkite, ar ne per mažas vandentiekio sistemos slėgis. Norėdami gauti šią informaciją, kreipkitės į vietos vandentiekio įmonę. • Patikrinkite, ar vandens čiaupas neužsikimšęs. • Patikrinkite, ar įleidimo žarna nesumazgyta, nepažeista ir neužlenkta. • Patikrinkite, ar tinkamai prijungta vandens įleidimo žarna. • Patikrinkite, ar neužsikimšę įleidimo žarnos ir sklendės filtrai. Žr. skyrių „Valymas ir priežiūra“.
Prietaisas pripildomas vandens, bet jis tuoj pat išleidžiamas	<ul style="list-style-type: none"> • Įsitikinkite, kad vandens išleidimo žarna yra tinkamoje padėtyje. Galbūt per žemai įrengta žarna. Žr. skyrių „Įrengimo instrukcija“.
Iš prietaiso vanduo neišleidžiamas.	<ul style="list-style-type: none"> • Patikrinkite, ar neužsikimšęs čiaupo kamštis. • Patikrinkite, ar nesusiraižgiusi ir nesulenкта vandens išleidimo žarna. • Patikrinkite, ar vandens išleidimo filtras neužsikimšęs. Jei reikia, išvalykite filtrą. Žr. skyrių „Valymas ir priežiūra“. • Patikrinkite, ar tinkamai prijungta vandens išleidimo žarna. • Nustatykite vandens išleidimo programą, jeigu buvote pasirinkę programą be vandens išleidimo fazės. • Nustatykite vandens išleidimo programą, jeigu buvote nustatę parinktį, kurios pabaigoje vanduo paliekamas būgne.
Neveikia gręžimo fazė arba skalbimo ciklas trunka ilgiau nei įprastai.	<ul style="list-style-type: none"> • Pasirinkite gręžimo programą. • Patikrinkite, ar vandens išleidimo filtras neužsikimšęs. Jei reikia, išvalykite filtrą. Žr. skyrių „Valymas ir priežiūra“. • Rankomis išskirstykite skalbinius būgne ir iš naujo paleiskite gręžimo fazę. Šią problemą gali sukelti balanso problemos.
Ant grindų yra vandens.	<ul style="list-style-type: none"> • Įsitikinkite, kad vandens žarnų jungtys yra tinkamai užveržtos, jog vanduo negalėtų pratekėti. • Patikrinkite, ar nepažeistos vandens įleidimo ir vandens išleidimo žarnos. • Būtinai naudokite tinkamas skalbimo priemones bei tinkamą jų kiekį.
Nepavyksta atidaryti prietaiso dangčio	<ul style="list-style-type: none"> • Įsitikinkite, kad skalbimo programa yra baigta. • Jeigu būgne yra vandens, nustatykite vandens išleidimo arba gręžimo parinktį.
Prietaisas kelia neįprastą triukšmą ir vibruoja.	<ul style="list-style-type: none"> • Įsitikinkite, kad prietaisas pastatytas lygiai. Žr. skyrių „Įrengimo instrukcija“. • Būtinai pašalinkite pakavimo medžiagas ir (arba) gabenimui skirtus varžtus. Žr. skyrių „Įrengimo instrukcija“. • Pridėkite į būgną daugiau skalbinių. Galbūt pridėjote per mažai skalbinių.

Problema	Galimas sprendimas
Vykdamt programą programos trukmė pailgėja arba sutrumpėja.	<ul style="list-style-type: none"> Funkcija „ProSense“ gali koreguoti programos trukmę pagal skalbinių rūšį ir kiekį. Žr. skyriaus „Kasdienis naudojimas“ paragrafą „ProSense skalbinių kiekio nustatymas“.
Nepatenkinami skalbimo rezultatai.	<ul style="list-style-type: none"> Naudokite daugiau skalbiklio arba kitą skalbiklį. Prieš skalbdami skalbinius, specialiomis dėmių valymo priemonėmis pašalinkite sunkiai įveikiamas dėmes. Įsitikinkite, kad nustatėte tinkamą temperatūrą. Sumažinkite skalbinių kiekį.
Skalbimo ciklo metu būg- ne per daug putų.	<ul style="list-style-type: none"> Sumažinkite skalbimo priemonės kiekį.
Po skalbimo ciklo dalytu- vo stalčiuje yra skalbimo priemonės likučių.	<ul style="list-style-type: none"> Patikrinkite, ar sklendė yra tinkamoje padėtyje (kairėje pusėje – skalbiamiesiems milteliams, dešinėje pusėje – skystam skalbikliui). Įsitikinkite, kad ploviklio dalytuvą naudojote pagal šiame naudotojo vadove pateiktus nurodymus.

Patikrinę įjunkite prietaisą. Programa tęsiama nuo pertraukimo momento. Jeigu problema kartojasi, kreipkitės į įgaliotąjį techninės priežiūros centrą. Jeigu ekrane rodomi kiti įspėjamieji kodai. Išjunkite ir vėl įjunkite prietaisą. Jeigu problema tęsiasi, kreipkitės į įgaliotąjį techninės priežiūros centrą.

14. TECHNINIAI DUOMENYS

Matmuo	Plotis / aukštis / gylis / bendras gylis	400 mm / 890 mm / 600 mm / 600 mm
Elektros jungtis	Įtampa Bendroji galia Saugiklis Dažnis	230 V 2 200 W 10 A 50 Hz
Apsaugos nuo kietųjų dalelių ir drėgmės patekimo lygį užtikrina apsauginis dangtis, išskyrus tuos atvejus, kai žemos įtampos įranga yra neapsaugota nuo drėgmės		IPX4
Tiekiamo vandens slėgis	Minimalus Maksimalus	0,5 baro (0,05 MPa) 8 barai (0,8 MPa)
Vandens įvadas ¹⁾		Šaltas vanduo
Didžiausias skalbinių kiekis	Medvilnė	7 kg
Energijos efektyvumo klasė		A+++ -20%
Gręžimo greitis	Maksimalus	1200 aps./min.

¹⁾ Prijunkite vandens įleidimo žarną prie vandens čiaupo, kurio sriegis 3/4" .

15. APLINKOS APSAUGA

Atiduokite perdirbti medžiagas, pažymėtas šiuo ženklu . Išmeskite pakuotę į atitinkamą atliekų surinkimo konteinerį, kad ji būtų perdirbta. Padėkite saugoti aplinką bei žmonių sveikatą ir surinkti bei perdirbti elektros ir elektronikos prietaisų atliekas.

Neišmeskite šiuo ženklu  pažymėtų prietaisų kartu su kitomis buitinėmis atliekomis. Atiduokite šį gaminį į vietos atliekų surinkimo punktą arba susisiekite su vietos savivaldybe dėl papildomos informacijos.

www.aeg.com/shop



192938340-A-502017



AEG