

Thinking of you
Electrolux



EWX 147410 W

.....
LV VEĻAS MAŠĪNA-ŽĀVĒTĀJS
LT SKALBYKLĒ-DŽIOVYKLĒ

.....
LIETOŠANAS INSTRUKCIJA 2
NAUDOJIMO INSTRUKCIJA 32



Electrolux. Thinking of you.

Dalieties ar mums savā pieredzē un pārdomās vietnē
www.electrolux.com

SATURS

Drošības informācija	2	Programmas	17
Drošības norādījumi	3	Žāvēšanas programmas	19
Izstrādājuma apraksts	4	Kopšana un tīrīšana	20
Vadības panelis	6	Ko darīt, ja ...	23
Pirmā ieslēgšana	9	Tehniskie dati	26
Personalizācija	9	Patēriņa lielumi	26
Izmantošana ikdienā	9	Uzstādīšana	26
Lietošana - žāvēšana	12	Iebūvēšana	29
Lietošana - mazgāšana un žāvēšana	13	Elektrības padeves pieslēgšana	31
Noderīgi ieteikumi un padomi	14	Apsvērumi par vides aizsardzību	31

Izmaiņu tiesības rezervētas.

DROŠĪBAS INFORMĀCIJA

Pirms ierīces uzstādīšanas un lietošanas rūpīgi izlasiet pievienotos norādījumus. Ražotājs neatbild par bojājumiem, ko radījusi ierīces nepareiza uzstādīšana vai lietošana. Saglabājiet šos norādījumus ierīces tuvumā turpmākām uzziņām.

BĒRNU UN NESPĒJĪGU CILVĒKU DROŠĪBA

⚠ Brīdinājums Nosmakšanas, savainošanās vai pastāvīgas invaliditātes risks.

- Šo ierīci nedrīkst izmantot personas (tostarp bērni), kuru fiziskās, garīgās spējas vai pieredzes trūkums neļauj tiem droši izmantot ierīci. Tiem, kas ir atbildīgi par šādām personām, jānodrošina nepieciešamā uzraudzība vai jāsniedz norādījumi par ierīces darbību.
- Neļaujiet bērniem rotaļāties ar ierīci.
- Glabājiet iesaiņojuma materiālus bērniem nepieejamās vietās.
- Glabājiet visus mazgāšanas līdzekļus bērniem nepieejamās vietās.
- Neļaujiet bērniem un mājdzīvniekiem atrasties ierīces durvju tuvumā, ja tās ir atvērtas.
- Ja ierīce aprīkota ar bērnu drošības ierīci, iesakām to aktivizēt.

VISPĀRĪGI DROŠĪBAS NORĀDĪJUMI

- Pirms apkopes izslēdziet ierīci un atvienojiet to no elektrotīkla.
- Nemainiet šīs ierīces specifikācijas.
- Ievērojiet norādes par maksimālo ievietojamo veļas svaru – 7 kg (skatiet sadaļu “Programmu tabula”).
- Ja elektrības padeves vads ir bojāts, lai izvairītos no nelaimes gadījumiem, to jānomaina ražotājam, servisa pārstāvim vai kvalificētam speciālistam.
- Ūdens darba spiedienam (minimālajam un maksimālajam) ir jābūt no 0,5 bar (0,05 MPa) līdz 8 bar (0,8 MPa)
- Ventilācijas atveres pamatnē (ja tādas ir) nedrīkst aizsegt ar paklāju.
- Ierīci pievieno ūdens padevei ar pievienotajiem jaunajiem šļūtenņu cauruļu komplektiem. Jau lietotu cauruļu komplektus nedrīkst izmantot atkārtoti.



DROŠĪBAS NORĀDĪJUMI

UZSTĀDĪŠANA

- Noņemiet iesaiņojuma materiālus un transportēšanai paredzētās skrūves.
- Saglabājiet pārvadāšanas skrūves. Kad atkal pārvietosiet ierīci, veļas tilpne ir jānobloķē.
- Neuzstādieliet un nelietojiet bojātu ierīci.
- Neuzstādieliet un nelietojiet ierīci vietā, kur temperatūra ir zemāka par 0 °C un kur tā ir pakļauta nokrišņu iedarbībai.
- Ievērojiet kopā ar ierīci piegādātās uzstādīšanas norādes.
- Pārlicinieties, ka grīda, uz kuras uzstādāt ierīci, ir plakana, karstumizturīga un tīra.
- Neuzstādieliet ierīci vietā, kur ierīces durvis nevar atvērt līdz galam.
- Ievērojiet piesardzību, pārvietojot ierīci, jo tā ir smaga. Vienmēr lietojiet aizsargcimdus.
- Pārlicinieties, ka starp ierīci un grīdu cirkulē gaiss.
- Noregulējiet kājiņas, lai nodrošinātu nepieciešamo atstarpi starp ierīci un paklāju.

Elektrības padeves pieslēgšana

- Rīkojieties uzmanīgi, lai nesabojātu ūdens šļūtenes.
- Ierīci pievieno ūdens padevei ar pievienotajiem jaunajiem šļūtenņu cauruļu komplektiem. Jau lietotu cauruļu komplektus nedrīkst izmantot atkārtoti.
- Pirms ierīces pieslēgšanas pie jaunām caurulēm vai caurulēm, kas ilgstoši nav lietotas, ļaujiet notecēt ūdenim, līdz sāk plūst tīrs ūdens.
- Pirmajā ierīces lietošanas reizē pārlicinieties, vai nav sūču.

PIELIETOJUMS



Bīdīnājums Pastāv risks gūt savainojumus, elektrošoku, izraisīt ugunsgrēku, apdegumus vai ierīces bojājumus.

- Izmantojiet šo ierīci tikai mājāsaimniecībā.
- Nemainiet šīs ierīces specifikācijas.
- Neievietojiet ierīcē, neturiet tās tuvumā vai uz tās viegli uzliesmojošas vielas vai ar viegli uzliesmojošām vielām piesūcinātus priekšmetus.

- Nepieskarīeties lūkas stiklam, kamēr darbojas programma. Stikls var būt karsts.
- Pārliecinieties, ka no veļas izņemti visi metāla priekšmeti.
- Žāvēšanas cikla beigū daļa notiek bez karstuma (dzesēšanas cikls), kas gādā, lai drēbes netiktu sabojātas. Ja apstādināsiet ierīci pirms žāvēšanas cikla beigām, nekavējoties izņemiet un izklājiet visas drēbes, lai izklieđētu karstumu.
- Ja lietojat mazgāšanas līdzekli, veļas mīkstinātāju vai līdzīgus izstrādājumus, ievērojiet uz iepakojuma atrodamos ražotāja norādījumus.
- Noslaukiet pūkas, kas sakrājas ap ierīci.
- Nežāvējiet bojātus priekšmetus, kas satur jebkāda veida polsterējumu.
- Nežāvējiet tādus priekšmetus, kā putu gumiju (lateksa putas), dušas cepures, ūdensdrošus audumus un apģērbus ar gumijas oderi.
- Pirms žāvējat priekšmetus, kas notraipīti ar tādām vielām kā kulinārijas eļļa, acetons, alkohols, benzīns, petroleja, traipu tīrītāji, terpentīns, vasks un vaska tīrītāji, izmazgājiet tos karstā ūdenī ar lielāku mazgāšanas līdzekļu daudzumu.
- Nežāvējiet ierīcē apģērbu, kas tīrīti ar rūpnieciskām ķīmikālijām.
- Pārliecinieties, ka apģērbu kabatās nav palikušas šķiltavas vai sērkociņi.
- Žāvējiet tikai tādus audumus, kurus drīkst žāvēt žāvētājā. Ievērojiet norādījumus uz apģērbu informatīvajām etiķetēm.
- Ierīcē nedrīkst žāvēt nemazgātus apģērbus.
- Ja izmazgājāt veļu, izmantojot traipu tīrīšanas līdzekli, pirms ierīces ieslēgšanas ir jāveic papildu skalošanas cikls.

- Plastmasas priekšmeti nav karstumizturīgi.
 - Izmantojot mazgāšanas līdzekļu bumbiņas, pirms žāvēšanas programmas iestatīšanas tās jāizņem.
 - Ja tiek iestatīta nepārtrauktā programma, mazgāšanas līdzekļu bumbiņas nedrīkst izmantot.

 **Brdinājums** Pastāv savainojumu vai ierīces bojājumu risks.

- Nesēdīet un nekāpiet uz atvērtas ierīces lūkas.
- Ievērojiet maksimālo ievietojamo drēbju daudzumu.
- Ierīcē nedrīkst žāvēt pilnīgi slapjus apģērbus, no kuriem tek ūdens.

APKOPE UN TĪRĪŠANA

 **Brdinājums** Pastāv savainojumu vai ierīces bojājumu risks.

- Ierīces tīrīšanai neizmantojiet tvaiku un neizsmidziniet ūdeni.
- Tīriet ierīci ar mitru, mīkstu drānu. Lietojiet tikai neitrālus tīrīšanas līdzekļus. Neizmantojiet abrazīvus izstrādājumus, abrazīvus sūkļus, šķīdinātājus vai metāla priekšmetus.

IERĪCES UTILIZĀCIJA

 **Brdinājums** Pastāv savainošanās vai nosmakšanas risks.

- Atvienojiet ierīci no elektropadeves.
- Nogrieziet elektrisko kabeli un izmetiet to.
- Izņemiet durvju aizturi, lai novērstu bērnu vai dzīvnieku ieslēgšanu ierīcē.

IZSTRĀDĀJUMA APRAKSTS

 Jūsu jaunā iekārta atbilst visjaunākajām prasībām efektīvai veļas apstrādei ar zemu ūdens, enerģijas un mazgāšanas līdzekļu patēriņu. Jaunā mazgāšanas sistēma ļauj pilnībā izmantot mazgāšanas līdzekli, kā arī samazina ūdens patēriņu un ietaupa elektroenerģiju.

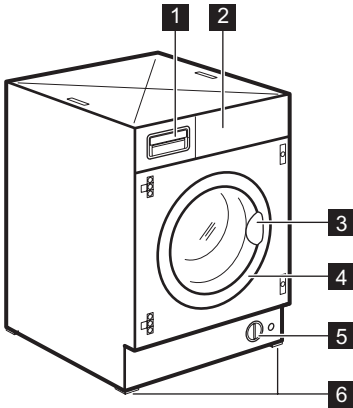

- 1 Mazgāšanas līdzekļa dozators
- 2 Vadības panelis
- 3 Durtiņu atvēršanas rokturis

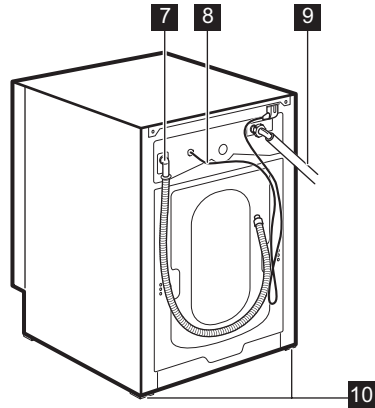

- 4 Tehnisko datu plāksnīte
- 5 Ūdens izsūkņēšanas sūknis
- 6 Regulējamas kājiņas

BĒRNU DROŠĪBAS IERĪCE

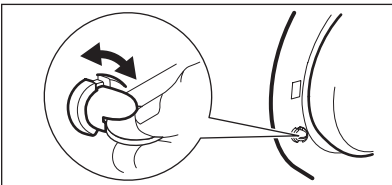

Kad šī ierīce aktivizēta, lūku aizvērt nav iespējams. Šādi bērni vai dzīvnieki nevarēs iesprūst veļas tilpnē. Lai aktivizētu ierīci, pagrieziet to pulksteņa rādītāja virzienā, līdz rēva atrodas horizontāli. Lai deaktivizētu ierīci, pagrieziet to pretēji pulksteņa rādītāja virzienam, līdz rēva atrodas vertikāli.

IZVELKAMS MAZGĀŠANAS LĪDZEKĻA DOZATORS

☐ Nodalījums mazgāšanas līdzekļiem, kas paredzēts priekšmazgāšanas un mērcēšanas fāzei vai trauu tīrīšanas līdzeklim trauu tīrīšanas fāzes laikā (ja tas ir paredzēts). Priekšmazgāšanas un mērcēšanas līdzekļi pievieno mazgāšanas programmas sākumā. Traipu tīrīšanas līdzekli pievieno trauu tīrīšanas fāzes aktivizēšanas laikā.

☐ Veļas pulvera vai šķidrā mazgāšanas līdzekļa nodalījumu izmanto galvenajā mazgāšanas fāzē. Lietojot šķidro mazgāšanas līdzekli, iepildiet to **tieši pirms** programmas aktivizēšanas.

☼ Šķidro veļas kopšanas līdzekļu (auduma mīkstinātāja, cietinātāja) nodalījums. Izpildiet produkta ražotāja ieteikumus par lietošanas daudzumu un neiepildiet virs atzīmes **"MAX"** izvelkamajā mazgāšanas līdzekļa dozatorā. Veļas mīkstinātāju vai cietinātāju jāiepilda nodalījumā pirms mazgāšanas programmas aktivizēšanas.

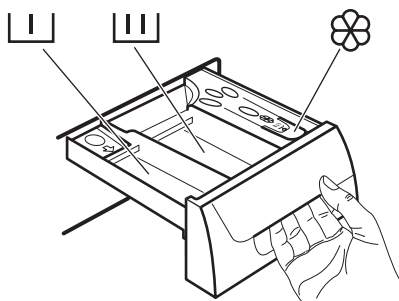

VADĪBAS PANELIS

i Tālāk ir redzams vadības paneļa attēls. Attēlā ir parādīts programmu pārslēgš, kā arī taustiņi, indikatori un displejs. Šie elementi turpmākajās lappusēs ir apzīmēti ar attiecīgiem skaitļiem.

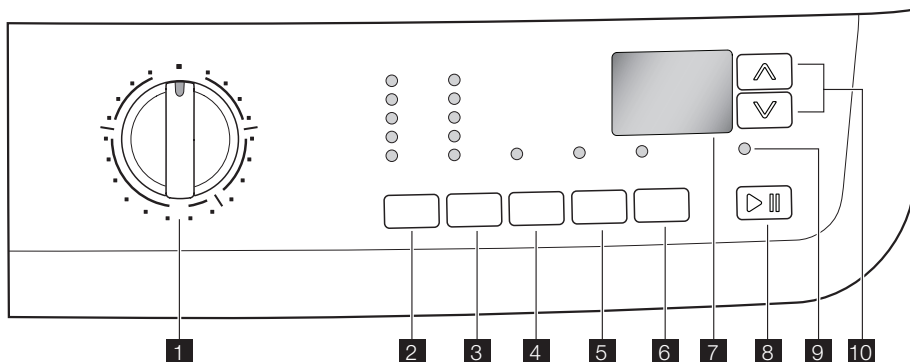

- 1** Programmu izvēles slēdzis
- 2** TEMPERATŪRAS taustiņš 🌡️
- 3** IZGRIEŠANAS ātruma samazināšanas taustiņš 🌀
 - Bez izgriešanas 🌀
 - Skalošanas pauze ☐

- 4** PĀRSLĒGŠ taustiņš 🔄
- 5** ŽĀVĒŠANAS LAIKA taustiņš ⌚
- 6** Taustiņš ATLIKTAIS STARTS
- 7** Displejs
- 8** Taustiņš SĀKT/PAUZE ▶️||

9 Durvju bloķēšanas indikators

10 Funkcijas LAIKA PĀRVALDNIĒKS taustiņi

PROGRAMMAS IZVĒLES PĀRSLĒGS

Tas ļauj ieslēgt/izslēgt ierīci un/vai izvēlēties programmu.

TEMPERATŪRA

Šis taustiņš ļauj palielināt vai samazināt mazgāšanas temperatūru.

APGRIEZIENU SAMAZINĀŠANA

Nospiežot šo taustiņu, var mainīt izvēlētas programmas centrifūgas apgriezienu skaitu.

SKALOŠANAS AIZTURE

Ja izvēlēta šī iespēja, pēdējās skalošanas ūdens no veļas mašīnas netiks izsūkņēts, lai pasargātu veļu no krokošanās. Pirms lūkas atvēršanas, jāizsūkņē ūdens. Lai izsūkņētu ūdeni, izlasiet nodaļu "Programmas beigās".

BEZ IZGRIEŠANAS

Izvēloties šo papildfunkciju, visas veļas izgriešanas fāzes tiks apturētas, un lai nepieļautu veļas saburzīšanos, tiks aktivizēta ūdens izsūkņēšanas funkcija. Ieteicams īpaši traušiem, jutīgiem audumiem. Dažās programmās skalošana tiks veikta, izmantojot lielāku ūdens daudzumu.

PAPILDU SKALOŠANA

Šī ierīce samazina elektroenerģijas patēriņu. Ja nepieciešams skalot veļu, izmantojot lielāku ūdens daudzumu (papildu skalošana), izvēlieties šo iespēju. Tiks veiktas vairākas papildu skalošanas. Šī iespēja ieteicam cilvēkiem, kam ir alerģiska reakcija uz mazgāšanas līdzekļiem, un vietās, kur ūdens ir ļoti mīksts.

ŽĀVĒŠANAS LAIKS

Ja vēlaties aktivizēt žāvēšanas programmu ar noteiktu laiku, nospiediet šo taustiņu, līdz displejā būs redzams nepieciešamais laiks atbilstoši žāvēšanai paredzētajiem audumiem (kokvilna vai sintētika). Kokvilnas audumu žāvēšanai varat izvēlēties žāvēšanas laiku sākot no 10 minūtēm un beidzot ar 250 minūtēm (4.10). Sintētikas audumu žāvēšanai varat izvēlēties žāvēšanas laiku sākot no 10 minūtēm un beidzot ar 130 minūtēm (2.10). Katru reizi nospiežot šo taustiņu, žāvēšanas laiks tiks pagarināts par 5 minūtēm.

ATLIKTAIS STARTS

Mazgāšanas programmu ar šī taustiņa palīdzību var aizkavēt uz 30 min. - 60 min. - 90 min. 2 stundām un tad pa 1 stundai līdz maksimāli 20 stundām.

SĀKT/PAUZE

Šis taustiņš ļauj aktivizēt vai apturēt izvēlēto programmu.

FUNKCIJA LAIKA VADĪBA

Šie taustiņi ļauj mainīt ierīces automātiski noteikto programmas darbības ilgumu.

DURTIŅU BLOĶĒŠANAS INDIKATORS

Aktivizējot programmu, iedegsies indikators 9, tādējādi norādot, ka lūku var atvērt:

- indikators iedegas: durtiņas nevar atvērt. Veļas mašīnas darbība tiek apturēta, neizsūkņējot no veļas tvertnes ūdeni.
- indikators nodzisis: durtiņas var atvērt. Programma ir pabeigta vai arī ūdens ir izsūkņēts.
- indikators mirgo: durtiņas ir atvērtas

EKRĀNS

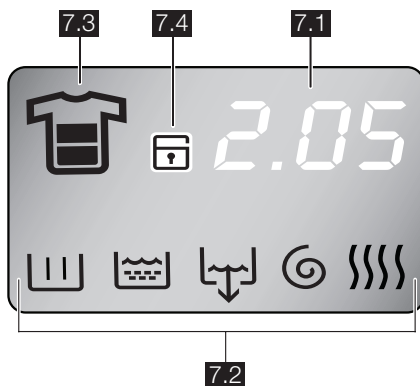

Ekrānā tiek rādīta šāda informācija:

7.1:

• Izvēlētās programmas ilgums

Pēc programmas izvēles displejā tiek parādīts tās izpildes laiks stundās un minūtēs (piemēram **2.05**). Ilgums tiek aprēķināts automātiski, ņemot vērā maksimālo ieteicamo katram auduma veidam atbilstošu veļas ielādes daudzumu. Pēc programmas aktivizēšanas atlikušais laiks tiek atjaunināts katru minūti.

• Izvēlētais žāvēšanas laiks

Pēc žāvēšanas laika izvēles, tas tiks parādīts displejā minūtēs vai stundās un minūtēs (piemēram, 130 min. = **2.10**). Kad programma sākusies, atlikušais laiks ik pēc minūtes tiek atjaunināts.

• Atliktais starts

Atlikta starta laiks, kas iestatīts, piespiežot attiecīgo taustiņu, dažas sekundes redzams displejā un pēc tam tiek parādīts iepriekš izvēlētās programmas izpildes laiks.

• Brīdinājuma kodi

Nepareizas ierīces darbības gadījumā, displejā tiek parādīts attiecīgais brīdinājuma kods, piemēram, **E20** (skatiet rokasgrāmatas sadaļu «Ko darīt, ja...»).

• Nepareiza iespējas izvēle

Ja izvēlēta ar iestatīto mazgāšanas programmu nesaderīga papildfunkcija, dis-

plejā uz dažām sekundēm būs redzams paziņojums **Err** (Kļūda) un sāks mirgot sarkanais **8.** taustiņa indikators.

• Programmas beigas

Programmai beidzoties, displejā parādās trīs mirgojošas nulles, iedegsies **9.** taustiņa indikators, nodzisis **8.** taustiņa indikators un varēs atvērt durvis.

7.2: Mazgāšanas programmas fāžu ikonas

- Pamatmazgāšana
- Skalošanas
- Ūdens izsūkņēšana
- Veļas izgriešana
- Žāvēšana

Izvēloties mazgāšanas programmu, displeja apakšpusē tiek parādītas aktivizētās programmas mazgāšanas fāžu ikonas. Pēc **8.** taustiņa nospiešanas turpinās degt tikai aktīvās mazgāšanas fāzes indikators.

7.3: Netīrības līmeņa ikonas

- Intensīvi
- Parasti/ikdienišķi
- Nedaudz/Ātri
- Īpaši ātra programma

Izvēloties programmu, displejā parādīsies ikona, kas norāda uz veļas mašīnas automātiski piedāvāto veļas netīrības līmeni.

7.4: Bērnu aizsardzības ierīce (skatiet nodaļu "Personalizācija").

PIRMĀ IESLĒGŠANA

- i** Pārlicinieties, vai elektriskais un ūdens pieslēgums atbilst uzstādīšanas instrukcijām.
- Izņemiet putuplasta bloku un visu iepakojuma materiālu no ierīces veļas tvertnes.
- Ielejiet 2 litrus ūdens mazgāšanas līdzekļa dozatora  galvenajā mazgāšanas nodaļumā, lai aktivizētu **ECO** valve mazgāšanas sistēmu.

Pēc tam iedarbiniet kokvilnas mazgāšanas režīmu, izvēloties visaugstāko temperatūru un neielādējot veļas mašīnā veļu, lai attīrītu ierīci no ražošanas procesā pāri palikušajiem netīrumiem. Ielejiet 1/2 mazgāšanas līdzekļa devas galvenajā mazgāšanas nodaļumā un iedarbiniet veļas mašīnu.

PERSONALIZĀCIJA

SKAŅAS SIGNĀLI

Mašīna aprīkota ar akustisku ierīci, kas izdala skaņas signālus šādos gadījumos:

- programmas darbības beigās
- ja rodas kļūda.

Vienlaikus nospiežot **4.** un **5.** taustiņu **6** sekundes, skaņas signāls tiek aktivizēts (izņemot ierīces nepareizas darbības gadījumus). Piespiežot šos 2 taustiņus vēlreiz, skaņas signāls tiek atkārtoti aktivizēts.

BĒRNU DROŠĪBAS SLĒDZIS

Šī ietaise nodrošina iespēju atstāt ierīci bez uzraudzības neuztraucoties, ka bērni var

nejauši savainoties vai sabojāt veļas mašīnu. Šī funkcija saglabājas aktīva arī tad, ja veļas mašīna nedarbojas.

Ir divi šīs iespējas iestatīšanas veidi:

- Pirms taustiņa **8** nospiešanas: veļas mašīnu nevarēs ieslēgt.
- Pēc taustiņa **8** nospiešanas: nebūs iespējams mainīt programmu vai iespējas.

Lai aktivizētu vai deaktivizētu šo funkciju, vienlaikus nospiediet **5** un **6** taustiņus, turiet tos nospiešus aptuveni 6 sekundes, līdz displejā parādās vai izdziest ikona .

IZMANTOŠANA IKDIENĀ

Veļas ievietošana

Atveriet durvītas, uzmanīgi pavelkot to rokturi uz sevi. Ielieciet veļu pa vienam gabalam tilpnē, pirms tam izpurinot to. Aizveriet durvītas.

Pārlicinieties, vai veļa neiesprūst starp blīvējumu un durvīm. Pretējā gadījumā var rasties ūdens noplūdes un veļas bojājumi.



Nomēriet mazgāšanas līdzekļa un auduma mīkstinātāja daudzumu

Izbīdriet mazgāšanas līdzekļu dozatoru līdz tas atduras. Nosakiet nepieciešamo mazgā-

šanas līdzekļa daudzumu, iepildiet to galvenajā mazgāšanas nodaļumā  vai attiecīgajā nodaļumā, ja to pieprasa izvēlētā programma/iespēja (skatiet papildinformāciju sadaļā "Mazgāšanas līdzekļu dozatora nodaļījums").

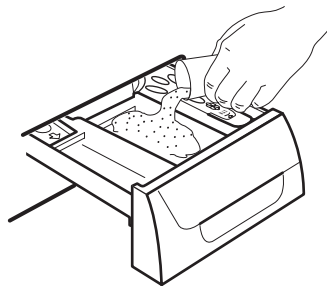

Ja nepieciešams, iepildiet veļas mīkstināšanas līdzekli atvilktnītes nodaļījumā, kas apzi-

mēts ar ☒ (izmantotais līdzekļa daudzums nedrīkst pārsniegt atvilktnītes esošo atzīmi "MAX"). Lēnām iebīdiēt dozatoru atpakāļ tam paredzētajā vietā.

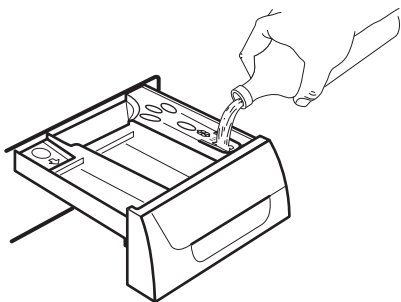

IZVĒLIETIES NEPIECIEŠAMO PROGRAMMU, PAGRIEŽOT PROGRAMMU IZVĒLES PĀRSLĒGU (1)

Pagrieziet programmas izvēles pārslēgu, lai izvēlētos vajadzīgo programmu. Mašīna piedāvās temperatūru un automātiski izvēlēsies centrifūgas apgriezīenu skaitu jūsu izvēlētajai programmai. Ar attiecīgajiem taustiņiem varat mainīt iestatījumus. Sāks mirgot **8.** taustiņa **zaļais** indikators. Programmas izvēles pārslēgu var pagriezt abos virzienos. Pagrieziet stāvoklī ○, lai atiestatītu programmu/izslēgtu veļas mašīnu.

Kad programma beigusies, programmas izvēles pārslēgs jāpagriež stāvoklī ○, lai izslēgtu veļas mašīnu.

⚠ Uzmanību Ja veļas mašīnas darbības laikā pagriežat programmu izvēles pārslēgu uz citu programmu, **sarkanais 8. taustiņa** indikators iemirgosies trīs reizes un displejā būs redzams paziņojums **Err**(kļūda), kas norādīs, ka veikta nepareiza izvēle. Veļas mašīna neaktivizēs no jauna izvēlēto programmu.

IZVĒLIETIES TEMPERATŪRU, NOSPIEŽOT 2. TAUSTIŅU

Izvēloties programmu, ierīce automātiski piedāvās noklusējuma temperatūru. Ja vēlaties, lai veļa tiktu mazgāta, izmantojot citu temperatūru, nospiediet šo taustiņu atkārtoti, lai palielinātu vai samazinātu temperatūru.

SAMAZINĪET CENTRIFŪGAS APGRIEZIENU SKAITU, NOSPIEŽOT 3. TAUSTIŅU

Kad vajadzīgā programma izvēlēta, iekārta automātiski izvēlēsies šai programmai atbilstošu maksimālo izgriešanas ātrumu. Ja vēlaties iestatīt citu veļas izgriešanas ātrumu, nospiediet atkārtoti **3.** taustiņu, lai mainītu veļas izgriešanas ātrumu. Izgaismošies attiecīgs indikators.

IZVĒLIETIES PIEEJAMO PĀRSLĒGU, NOSPIEŽOT ATTIECĪGI 3., 4. UN 5. TAUSTIŅU.

Atkarībā no izvēlētas programmas, pirms taustiņa **8** nospiešanas var apvienot dažādas funkcijas. Izvēloties papildiespēju, iedegsies attiecīgais indikators. Ja tiek izvēlēta nepareiza papildiespēja, **sarkanais 8.** taustiņa indikators iemirgosies 3 reizes un displejā uz dažām sekundēm parādīsies kļūdas paziņojums **Err**.

i Par saderību mazgāšanas programmu un iespēju starpā skatiet nodaļu "Mazgāšanas programmas".

PIESPIEŽOT TAUSTIŅU 6, IZVĒLIETIES IESPĒJU ATLIKTĀ IESLĒGŠANA

Pirms programmas aktivizēšanas, ja vēlaties atlikt ieslēgšanu, nospiediet atkārtoti **6.** taustiņu, lai izvēlētos vajadzīgo laika aizkavi. Attiecīgais indikators nodziest. Izvēlētais aizkaves laiks (līdz 20 stundām) tiks parādīts displejā aptuveni dažas sekundes, un tad atkārtoti būs redzams programmas ilgums.

Šī papildfunkcija ir jāizvēlas pēc programmas iestatīšanas, taču pirms **8. taustiņa** nospiešanas.

Atlikto ieslēgšanu var mainīt vai atcelt jebkurā brīdī, pirms **8. taustiņa** nospiešanas. Atlikta starta iestatīšana:

1. Izvēlieties programmu un nepieciešamās iespējas.
2. Nospiežot **6.** taustiņu, izvēlieties papildfunkciju Atliktā ieslēgšana.
3. Nospiediet **8. taustiņu**:
 - veļas mašīna uzsāks atliktā laika atskaite.
 - Programma sāksies pēc tam, kad izvēlētais laiks būs pagājis.

Atliktās ieslēgšanas atcelšana pēc **8.** taustiņa nospiešanas:

1. nospiežot **8.** taustiņu, iestatiet veļas mašīnu pauzes režīmā.
2. Nospiediet **6.** taustiņu, līdz displejā parādās apzīmējums **0'**.
3. Lai aktivizētu programmu, vēlreiz nospiediet **8.** taustiņu.

Svarīgi Izvēlēto mazgāšanas atlikšanas laiku var mainīt tikai pēc tam, kas no jauna izvēlēta mazgāšanas programma. Papildfunkcija **Atliktā ieslēgšana** nav paredzēta programmai **Ūdens izsūkņšana**.

AKTIVIZĒJIET PROGRAMMU, NOSPIEŽOT 8. TAUSTIŅU

Lai aktivizētu izvēlēto programmu, nospiediet **8.** taustiņu, zaļais **8.** taustiņa indikators nodzisis.

Lai apturētu aktivizēto programmu, nospiediet **8.** taustiņu: sāks mirgot zaļais indikators.

Lai turpinātu programmas izpildi no tās vietas, kur tā tika pārtraukta, nospiediet vēlreiz **8.** taustiņu. Ja izvēlēta atliktā ieslēgšana, veļas mašīna sāks skaitīt atlikušo laiku. Ja ir izvēlēta nepareiza papildfunkcija, 3 reizes iemirgosies **sarkanais 8.** taustiņa indikators un displejā uz vairākām sekundēm būs redzams paziņojums **Err** (kļūda).

NOSPIEŽOT 10. TAUSTIŅU, IZVĒLIETIES PAPILDFUNKCIJU TIME MANAGER

Nospiežot so taustiņu atkārtoti, mazgāšanas cikla laiku var palielināt vai samazināt. Displejā parādīsies ikona, kas norāda uz noteikto netīrumu līmeni. Šī iespēja ir pieejama tikai programmā **Kokvilna**, **Sintētika** un **Smalkveļa**.

Mazgāšanas cikla veids	Netīrības pakāpes ikona	Auduma veids
Intensīva		Ļoti netīrai veļai
Parastais režīms		Vidēji netīrai veļai
Ikdienas mazgāšana		Netīrai ikdienas veļai
Apgaisojums		Nedaudz netīrai veļai

Mazgāšanas cikla veids	Netīrības pakāpes ikona	Auduma veids
Ātrā		Mazliet netīrai veļai
Īpaši ātrais režīms ¹⁾		Veļai, kas valkāta neilgi

1) Ieteicams samazināt ievietojamās veļas daudzumu (skatiet veļas mazgāšanas programmu tabulu).

Svarīgi Laika vadības "Time Manager" funkcija nav paredzēta **ekonomijas** programmām.

Netīrumu līmeņa ikonu pieejamība mainās atkarībā no tālāk tabulā minētā auduma veida.

Audums	Netīrības pakāpe					
Kokvilna						
95°/90 °C	X	X	X	X	X	X
60 °C/50 °C	X	X	X	X	X	X
40 °C	X	X	X	X	X	X
30 °C	X	X	X	X	X	X
Mazgāšana aukstā ūdenī	X	X	X	X	X	X
Sintētika						
60 °C/50 °C		X	X	X		X
40 °C		X	X	X		X
30 °C		X	X	X		X
Mazgāšana aukstā ūdenī		X	X	X		X
Smalkveļa						
40 °C		X	X	X		X
30 °C		X	X	X		X
Mazgāšana aukstā ūdenī		X	X	X		X

IESPĒJAS VAI DARBOJOŠĀS PROGRAMMAS MAIŅA

Jebkuru opciju var mainīt pirms programmas aktivizēšanās.

Pirms veikt izmaiņas, iestatiet ierīci pauzes režīmā, nospiežot **8.** taustiņu (ja vēlaties mainīt papildiespēju Time Manager, jāatceļ aktivizētā programma un jāveic atkārtota izvēle).

Darbojošās programmas maiņa ir iespējama tikai atceļot. Vispirms pagrieziet programmu izvēles pārslēgu pozīcijā  un pēc tam no jauna izvēlētās programmas pozīcijā. Aktivizējiet jauno programmu, nospiežot vēlreiz taustiņu **8**. Mazgāšanas ūdens no tvertnes netiek izsūkņēts.

PROGRAMMAS PĀRTRAUKŠANA

Lai pārtrauktu aktivizēto programmu, nospiediet **8**. taustiņu; sāks mirgot attiecīgais indikators.

Lai **restartētu** programmu, nospiediet taustiņu vēlreiz.

PROGRAMMAS ATCEĻŠANA

Pagrieziet programmu izvēles pārslēgu pozīcijā , lai atceltu aktivizēto programmu. Tagad varat izvēlēties jaunu programmu.

LŪKAS ATVĒRŠANA

Pēc programmas aktivizēšanas (vai atliktās ieslēgšanas laikā) lūka tiek bloķēta; ja tā ir jāatver, vispirms iestatiet veļas mašīnu pauzes režīmā, nospiežot **8**. taustiņu.

Pēc dažām minūtēm indikators **9** nodzisis un lūku varēs atvērt.

Ja indikators nenodzies, tas nozīmē, ka veļas mašīna aktivizējusi ūdens sakarsēšanas procesu vai arī ūdens līmenis ir par augstu. Nemēģiniet atvērt lūku ar spēku!

Ja nevarat atvērt veļas mašīnas lūku, taču tas tomēr ir nepieciešams, izslēdziet ierīci, pagriežot programmu izvēles pārslēgu pozīcijā **0**. Pēc dažām minūtēm lūku varēs at-

vērt (**lūdzu, pievērsiet uzmanību ūdens līmenim un temperatūrai!**).

Pēc lūkas aizvēršanas, nepieciešams vēlreiz izvēlēties programmu un papildfunkcijas un nospiegt **8**. taustiņu.

PROGRAMMAS IZPILDES BEIGĀS

Veļas mašīna apstājas automātiski. Displejā redzamas trīs mirgojošas nulles (**0.00**). Taustiņa indikators **8** ir nodzisis.

Ja esat izvēlēties programmu vai iespēju, kuras beigās ūdens netiek izvadīts no tilpnes, lūka paliek bloķēta. Lūka ir bloķēta, tādējādi norādot, ka jāizsūkņē ūdens. Šajā laikā veļas tilpne turpina periodiski rotēt līdz ūdens aizplūdis.

Ievērojiet turpmāk sniegtās norādes par ūdens izvadīšanu:

1. Pagrieziet programmu izvēles pārslēgu pozīcijā .
2. Izvēlieties ūdens izvades vai izgriešanas programmu.
3. Ja nepieciešams, nospiediet attiecīgo taustiņu un samaziniet izgriešanas ātrumu.
4. Nospiediet taustiņu **8**.

Programmas beigās lūka tiek atbloķēta un to var atvērt. Pagrieziet programmas izvēles pārslēgu pozīcijā , lai izslēgtu veļas mašīnu.

Izņemiet veļu no tilpnes un rūpīgi pārbaudiet, vai tā ir pilnīgi tukša. Ja veļu vairāk nemazgāsīt, aizgrieziet ūdens krānu. Atstājiet lūku atvērtu, lai veļas tilpnē neveidotos pelējums vai nepatīkama smaka.

Gaidīšanas režīms : tiklīdz programma būs beigusies, pēc dažām minūtēm tiks aktivizēta enerģijas taupīšanas sistēma. Tiks

samazināts displeja spilgtuma līmenis. Nospiežot jebkuru taustiņu, ierīcē tiks deaktivizēts enerģijas taupīšanas režīms.

LIETOŠANA - ŽĀVĒŠANA

TIKAI ŽĀVĒŠANA

Brīdinājums

Ieteicamais kokvilnas un lina audumu ielādes daudzums ir 3 kg un sintētiskai – 2 kg.

 Iespējams arī žāvēt līdz pat 4 kg kokvilnas veļas (skatiet tabulu "Žāvēšanas programma").

Brīdinājums

Atgrieziet ūdens krānu un novietojiet ūdens izsūkņēšanas šļūteni izlietnē vai pievienojiet to pie kanalizācijas caurules.

1. Ievietojiet veļu.
2. Lai žāvēšana būtu efektīvāka, izvēlieties veļas izgriešanas ciklu, iestatot konkrētam veļas veidam paredzēto maksimālo centrifūgas apgriezienu skaitu.
3. Programmu izvēles slēdža žāvēšanas sadaļā izvēlieties kokvilnas vai sintētiskas žāvēšanas programmu.

4. Iestatiet **žāvēšanas laiku**: nospiediet **5**, līdz displejā parādās vēlamais laiks (skatiet tabulu "Žāvēšanas programmas"). Katru reizi, nospiežot šo taustiņu, žāvēšanas laiks tiks pagarināts par 5 minūtēm.

Piezīme!

Programmas laiks tiks automātiski pagarināts par dažām minūtēm.

5. Lai aktivizētu programmu, nospiediet taustiņu **8**. Atlikušais programmas izpildes laiks tiek atjaunināts ik pēc minūtes.
6. Programmas beigās atskan skaņas signāls. Displejā redzamas trīs mirgojošas nulles "**0.00**". Pēdējās žāvēšanas cikla minūtes ierīce veic burzījumu novēršanas fāzi. Šajā laikā lūkas durtiņas ir bloķētas. Nobloķētas lūkas indikators ir izgaismots. Displejā parādās trīs mirgojošas nulles "**0.00**".

- i** Ja vēlaties atvērt lūku pirms vai burzījumu novēršanas fāzes laikā, vai pārtraukt to, nospiediet jebkuru taustiņu vai pagrieziet programmu izvēles slēdzi līdz kādai no citām programmām (izņemot **0**).

7. Pagrieziet programmu izvēles slēdzi stāvoklī **0**, lai izslēgtu veļas mašīnu.
8. Izņemiet veļu no tvertnes.

Piezīme!

Dažādi kokvilnas izstrādājumi (dvieļi, palagi, kreklī utt.) vai arī cita veļa, saveļoties izgriešanas fāzes laikā, var tikt izžāvēti nepilnīgi. Izņēmumu gadījumos, ja, ciklam beidzoties, veļa tomēr vēl ir mitra, ieteicams atraisīt kamolā savēlušos veļu, ievietot to atpakaļ veļas tvertnē un izvēlēties papildu 20–30 minūšu ilgu žāvēšanas ciklu.

- i** Ja jūs iestatāt laika vērtību tikai uz 10 minūtēm, ierīce veiks tikai atdzesēšanas fāzi.

LIETOŠANA – MAZGĀŠANA UN ŽĀVĒŠANA

NEPĀRTRAUKTA PROGRAMMA – MAZGĀŠANA UN ŽĀVĒŠANA AR LAIKA KONTROLES FUNKCIJU

Ieteicamais ielādes daudzums ir 3 kg kokvilnas un 2 kg sintētikas izstrādājumiem.

- i** Iespējams arī žāvēt līdz pat 4 kg kokvilnas veļas (skatiet tabulu «Žāvēšanas programmas»)

⚠ Uzmanību Aktivizējot mazgāšanas un žāvēšanas programmu, neizmantojiet dozēšanas ierīci/vāciņu.

1. Ievietojiet veļu, pievienojiet mazgāšanas līdzekli un veļas mīkstinātāju.
2. Ieslēdziet veļas mašīnu, pagriežot pārslēgu mazgāšanas programmas/auduma pozīcijā.

3. Nospiežot attiecīgos taustiņus, izvēlieties nepieciešamās papildiespējas. **Lai nepieļautu ilgstošu žāvēšanas laiku un tādējādi ietaupītu elektroenerģiju, ja iespējams, neizvēlieties veļas izgriešanas ātrumu, kas ir mazāks par ierīces ieteikto.** Jebkurā gadījumā izgriešanas ātruma samazināšana ir iespējama tikai pēc žāvēšanas funkcijas izvēles. Mazākais izgriešanas ātrums ir 900 apgr./min. kokvilnas un sintētikas, 700 apgr./min smalku audumu izstrādājumiem.

4. Iestatiet žāvēšanas laiku, nospiežot taustiņu **5**. Displejā būs redzams viss mazgāšanas laiks un izvēlētais žāvēšanas cikls.

i Ja tiek iestatīta mazgāšanas programma un tikai 10 minūšu žāvēšanas cikls, displejs uzrāda visu mazgāšanas programmas ilgumu, ieskaitot griešanu pretējā virzienā un atdzesēšanas fāzi.

- Aktivizējiet programmu, nospiežot taustiņu **8**. Atlikušais laiks displejā tiek atjaunināts ik pēc minūtes.
- Programmai beidzoties, pagrieziet izvēles pārslēgu **O** pozīcijā, lai izslēgtu mašīnu un izņemtu veļu.

NODERĪGI IETEIKUMI UN PADOMI

VEĻAS ŠĶIROŠANA

Ievērojiet norādījumus uz veļas uzlīmēm un ražotāja mazgāšanas norādījumus. Šķirojiet veļu šādi: baltā veļa, krāsainā veļa, sintētika, smalkveļa, vilnas izstrādājumi.

TEMPERATŪRAS

95° vai 90°	vidēji netīrai baltai kokvilnas vai lina veļai (piem., dvieļiem, galdautiem, palagiem u.c.)
60°/50°	vidēji netīriem, krāsnoturīgiem audumiem (piem., krekliem, naktskrekliem, pidžamām) no lina, kokvilnas vai sintētikas vai viegli netīrai baltai kokvilnai (piem., apakšveļai)
40°-30°-mazgāšana aukstā ūdenī	trausliem audumiem (piem., aizkariem), jauktai veļai, ieskaitot sintētisku un vilnas izstrādājumus, kuriem informatīvajā uzlīmē norādīts "tīra jaunvilna, var mazgāt veļas mašīnā, nesaraujās"

PIRMS VEĻAS IEVIETOŠANAS

Nemazgājiet baltu un krāsainu veļu kopā. Baltā veļa mazgāšanas laikā var zaudēt savu "baltumu".

Jauna krāsota veļa var zaudēt krāsu pirmās mazgāšanas laikā; tāpēc tā pirmajā reizē jāmazgā atsevišķi.

Pārliecinieties, vai mazgājamajā veļā nav palikuši kādi priekšmeti (piem., maņu sprādzes, spraužamادات adatas u.c.).

Aizpogājiet spilvendrānas, aizveriet rāvējslēdzējus, āķīšus u.c. Sasieniet jostas un garas lentas.

Pirms mazgāšanas iztīriet stiprus traipus. Apstrādājiet ļoti netīras vietas ar īpašu tīrīšanas līdzekli vai pastu.

Īpaši rūpīgi apejieties ar aizkariem. Noņemiet āķus, vai ielieciet tos maisiņā vai tīkliņā.

MAKSIMĀLĀ VEĻAS IELĀDE

Ieteicamais veļas svars ir norādīts mazgāšanas programmu tabulā.

Vispārīgie noteikumi:

- Kokvilnas vai lina audums:** pilna veļas tilpne, taču ne pārpildīta;
- Sintētika:** nepiepildiet vairāk kā pusi no tilpnes;
- Smalkveļa un vilnas izstrādājumi:** nepiepildiet vairāk kā trešdaļu no veļas tilpnes.

Maksimālā veļas daudzuma mazgāšana nodrošina efektīvāko ūdens un strāvas patēriņu.

Ja veļa ļoti netīra, samaziniet tās svaru.

VEĻAS SVARS

Svars norādīts aptuveni:

Svars norādīts aptuveni:	
peldmētēlis	1200 g
segas pārvalks	700 g
vīriešu darba krekls	600 g
vīriešu pidžama	500 g
galdauts	250 g
spilvendrānas, dvieļi, naktskrekli, vīriešu krekli	200 g
galdauti, sieviešu bikses, salvetes, blūzes, vīriešu apakšbikses	100 g

TRAIPU TĪRĪŠANA

Stipri ieēdušos traipus, iespējams, nevar iztīrīt ar ūdeni un parastiem mazgāšanas līdzekļiem. Tāpēc ieteicams tos apstrādāt pirms mazgāšanas.

Asinis: apstrādājiet svaigus traipus ar aukstu ūdeni. Iekaltušus traipus apstrādājiet, iemērcot veļu ūdenī, kam pievienots īpašs līdzeklis, pēc tam ieberziet tos ar ziepēm un ūdeni.

Elļas krāsa: samitriniet ar benzola traipu tīrītāju, uzlieciet veļas gabalu uz mīkstas drānas un apstrādājiet traipu; atkārtojiet to vairākas reizes.

Sakaltušu taukvielu traipi: samitriniet ar terpentīnu, uzlieciet veļas gabalu uz mīkstas drānas un apstrādājiet traipu ar pirkstiem un kokvilnas drāniņu.

Rūsa: karstā ūdenī šķīdināta skābeņskābe vai aukstā veidā izmantots rūsas tīrīšanas līdzeklis. Esiet uzmanīgi ar veciem rūsas traipiem, jo celulozes struktūra jau būs bojāta, kā rezultātā audumā var rasties caurumi.

Pelējuma traipi: apstrādājiet ar balinātāju, rūpīgi izskalojiet (tikai baltai un krāsainai veļai).

Zāles traipi: apstrādājiet ar nelielu daudzumu ziepju un balinātāju (tikai baltai un krāsainai veļai).

Lodīšu pildspalvas tinte un līme: samitriniet ar acetonu ¹⁾uzlieciet veļas gabalu uz mīkstas drānas un apstrādājiet traipu.

Lūpu krāsa: samitriniet ar acetonu kā aprakstīts iepriekš, tad apstrādājiet plankumus ar denaturātu. Atlikušos traipus apstrādājiet ar balinātāju.

Sarkanvīns: mērcējiet ūdenī un mazgāšanas līdzeklī, izskalojiet un apstrādājiet ar etiķskābi vai citronskābi, tad izskalojiet. Atlikušos traipus apstrādājiet ar balinātāju.

Tinte: atkarībā no tintes veida samitriniet audumu vispirms ar acetonu ¹⁾, tad ar etiķskābi; atlikušos traipus uz baltiem audumiem apstrādājiet ar balinātāju un tad rūpīgi izskalojiet.

Darvas traipi: vispirms apstrādājiet ar traipu noņēmēju, metilspirtu vai benzīnu, un pēc tam ar tīrīšanas pastu.

MAZGĀŠANAS LĪDZEKĻI UN PĀPILDĻĪDZEKĻI

Labi mazgāšanas rezultāti atkarīgi arī no mazgāšanas līdzekļa izvēles un to pareiza daudzuma izmantošanas, lai nepiesārņotu vidi.

Lai arī sabrūkoši, mazgāšanas līdzekļi satur vielas, kas lielos daudzumos var izjaukt līdzsvaru dabā.

Mazgāšanas līdzekļa izvēle atkarīga no auduma veida (smalkveļa, vilna, kokvilna u.c.), krāsas, mazgāšanas temperatūras un netīrības pakāpes.

Šajā veļas mazgājamā mašīnā var izmantot visus parastos mazgāšanas līdzekļus:

- veļas pulverus visu veidu audumiem
- pulverveida veļas mazgāšanas līdzekļi maģiem audumiem (60°C maks.) un vilnai
- šķidri mazgāšanas līdzekļi programmām mazgāšanai zemās temperatūrās (60°C maks.) visu veidu audumiem, vai īpaši tikai vilnai.

Mazgāšanas līdzeklis un papildlīdzekļi jāievieto pareizajos dozatora nodalījumos pirms mazgāšanas programmas aktivizēšanas. Ja lietojat koncentrētus pulverveida vai šķidrās mazgāšanas līdzekļus, jāizvēlas programma **bez** priekšmazgāšanas.

Veļas mazgājamā mašīnā ir atkārtotas cirkulācijas sistēma, kas ļauj optimāli izmantot koncentrētus mazgāšanas līdzekļus.

Ievērojiet uz līdzekļu iepakojuma sniegtos ražotāja norādījumus par to lietošanas daudzumu un **nepārsniedziet atzīmi**

"MAX" uz mazgāšanas līdzekļu atvilktnītes.

ŪDENS CIETĪBAS PAKĀPES

Ūdens cietību iedala tā saucamajās cietības "pakāpēs". Informāciju par ūdens cietību jūsu rajonā var iegūt no ūdens piegādātāja vai pašvaldības.

i Ja ūdens cietības pakāpe ir vidēji augsta (2. cietības pakāpe), jāpievieno ūdens mīkstinātājs. Ievērojiet ražotāja norādījumus. Mazgāšanas līdzekļa daudzums jānosaka saskaņā ar 1. ūdens cietības pakāpi (t.i., mīksts).

Līmenis	Raksturojums	Ūdens cietības pakāpes	
		Vācu °dH	Franču °T.H.
1	mīksts	0-7	0-15
2	vidējs	8-14	16-25

1) neizmantojiet acetonu mākslīgā zīda audumiem

Līme- nis	Rakstu- rojums	Ūdens cietības pakā- pes	
		Vācu °dH	Franču °T.H.
3	ciets	15-21	26-37

Līme- nis	Rakstu- rojums	Ūdens cietības pakā- pes	
		Vācu °dH	Franču °T.H.
4	ļoti ciets	> 21	> 37

PADOMI ŽĀVĒŠANĀ

ŽĀVĒŠANAS CIKLA SAGATAVOŠANA

Kā žāvētājs, ierīces darbojas pēc kondensācijas principa.

Tādēļ atgrieziet ūdens krānu un caur aizplūdes šļūteni esošo ūdeni izlejiet izlietnē vai novadcaurulē (pat žāvēšanas cikla laikā).

Svarīgi!

Lai iegūtu labāku veiktspēju, pirms žāvēšanas programmas aktivizēšanas, samaziniet ievietotšanai paredzētās veļas daudzumu.

VELA, KAS NAV PIEMĒROTA ŽĀVĒŠANAI





- Žāvētājā nedrīkst žāvēt īpaši smalkus, trauslus audumus, piemēram, sintētiskos aizkarus, vilnas un zīda izstrādājumus, drēbes ar metāla ieliktniņiem, neilona zeķes, liela apjoma apģērbus, piemēram, vējjakas, gultas pārklājus, segas, guļammaisus un dūnu segas.
- Nelieciet žāvētājā vienlaikus tumšus un gaišas krāsas pūkainus priekšmetus, piemēram, dvieļus, jo no tiem var atdalīties plūksnas.
- Kad žāvēšanas cikls ir pabeigts, izņemiet veļu.
- Lai pēc žāvēšanas nepieļautu statisko izlādi, veļas mazgāšanas laikā lietojiet vai nu audumu mīkstinātāju, vai žāvētājiem paredzētus audumu kondicionierus.
- Nedrīkst žāvēt drēbes, kurās ir putugumiņa vai citi līdzīgi materiāli; tie ir ugunsne droši.
- Lai nepieļautu kaitīgu izgarojumu veidošanos, žāvētājā nedrīkst žāvēt arī audumus, uz kuriem rodamas losjona, matu lakas, nagu lakas notīršanas šķidrums vai tamlīdzīgi šķidrums paliekas.

Mazgāšanas līdzeklis un papildlīdzekļi jāievieto pareizajos dozatora nodalījumos pirms mazgāšanas programmas aktivizēšanas. Ja lietojat koncentrētus pulverveida vai šķidrās mazgāšanas līdzekļus, jāizvēlas programma **bez** priekšmazgāšanas.

Veļas mazgājamā mašīnā ir atkārtotas cirkulācijas sistēma, kas ļauj optimāli izmantot koncentrētus mazgāšanas līdzekļus. Ievērojiet uz līdzekļu iepakojuma sniegtos ražotāja norādījumus par to lietošanas daudzumu un nepārsniedziet atzīmi **"MAX"** uz mazgāšanas līdzekļu atvilktnītes.

APĢĒRBU UZLĪMES

Lai veiktu žāvēšanu, ievērojiet arī apģērbus ražotāja uzlīmēs minēto informāciju:

-  = var žāvēt veļas žāvēšanas tvertnē
-  = žāvēšana augstā temperatūrā
-  = žāvēšana pazeminātā temperatūrā
-  = nedrīkst žāvēt veļas žāvēšanas tvertnē

ŽĀVĒŠANAS CIKLA ILGUMS

Žāvēšanas cikls ilgums var būt atkarīgs no:

- veļas beigu izgriešanas ātruma;
- nepieciešamās žāvēšanas pakāpes ("žāvēt, gludinot", "uzglabāšanai drēbju skapī");
- veļas veida;
- ievietojamās veļas daudzuma.

Vidējais žāvēšanas laiks, kas paredzēts noteikta laika žāvēšanai, ir norādīts sadaļā "Žāvēšanas programmas". Žāvētāja lietošanas pieredze var sniegt noderīgu informāciju par piemērotāko veļas žāvēšanas veidu. Pierakstiet jau veikto žāvēšanas ciklu laiku.









PAPILDU ŽĀVĒŠANA

Ja veļa pēc žāvēšanas programmas pabeigšanas vēl arvien ir mitra, papildus izvēlieties vēl vienu īslaicīgu žāvēšanas ciklu.

 **Brīdinājums Nepāržāvējiet veļu, lai nepieļautu audumu saburzišanos vai saraušanos.**

PROGRAMMAS

Programmas Maksimālā un minimālā temperatūra Cikla apraksts Maksimālais izgriešanas ātrums Maksimālā veļas ielāde Veļas veids	Iespējas	Mazgāšanas līdzeklis Nodalījums
 - KOKVILNA 90° - mazgāšana aukstā ūdenī Pamatmazgāšana - skalošanas Maksimālais izgriešanas ātrums 1400 apgr./min. Maks. ielāde 7 kg – samazināta ielāde 3 kg ¹⁾ Balta un krāsaina kokvilna (vidēji netīra veļa).	IZGRIEŠANA SKALOŠANAS PAUZE BEZ IZGRIEŠANAS PAPILDU SKALOŠANA Funkcija LAIKA PĀRVALDNIKS	 
 +  - KOKVILNA AR PRIEKŠMAZGĀŠANU 90° - mazgāšana aukstā ūdenī Priekšmazgāšana – pamatmazgāšana – skalošanas Maksimālais izgriešanas ātrums 1400 apgr./min. Maks. ielāde 7 kg – samazināta ielāde 3 kg ¹⁾ Baltai un krāsainai kokvilnas veļai ar priekšmazgāšanas fāzi (ļoti netīra veļa).	IZGRIEŠANA SKALOŠANAS PAUZE BEZ IZGRIEŠANAS PAPILDU SKALOŠANA Funkcija LAIKA PĀRVALDNIKS	 ²⁾  
 - SINTĒTIKA 60° - mazgāšana aukstā ūdenī Pamatmazgāšana - skalošanas Maksimālais izgriešanas ātrums 900 apgr./min. Maks. ielāde 3 kg – samazināta ielāde 1.5 kg ¹⁾ Sintētiski vai jauktu materiālu audumi: apakšveļa, krāsoti audumi, krekli, blūzes, kas nesaraujas.	IZGRIEŠANA SKALOŠANAS PAUZE BEZ IZGRIEŠANAS PAPILDU SKALOŠANA Funkcija LAIKA PĀRVALDNIKS	 
 - SMALKVEĻA 40° - mazgāšana aukstā ūdenī Pamatmazgāšana - skalošanas Maksimālais izgriešanas ātrums 700 apgr./min. Maks. ielāde 3 kg – samazināta ielāde 1.5 kg ¹⁾ Smalki audumi: akrils, viskoze, poliesters.	SKALOŠANAS PAUZE BEZ IZGRIEŠANAS PAPILDU SKALOŠANA Funkcija LAIKA PĀRVALDNIKS	 
 - SINTĒTIKA, VIEGLI GLUDINĀT 60° - mazgāšana aukstā ūdenī Pamatmazgāšana - skalošanas Maksimālais izgriešanas ātrums 900 apgr./min. Maks. ielāde 1 kg Šī programma ir paredzēta sintētikas izstrādājumiem un jaukta tipa audumiem, kas jāgludina. Veļa tiek saudzīgi izmazgāta un izgriezta, lai nepieļautu saburzīšanos. Tas atvieglo gludināšanu. Mašīna veiks arī vairākus papildu skalošanas ciklus.	IZGRIEŠANA SKALOŠANAS PAUZE BEZ IZGRIEŠANAS PAPILDU SKALOŠANA	 

Programmas Maksimālā un minimālā temperatūra Cikla apraksts Maksimālais izgriešanas ātrums Maksimālā veļas ielāde Veļas veids	Iespējas	Mazgāšanas līdzeklis Nodafījums
 - VELAS IZGRIEŠANA Ūdens izsūkņēšana un ilgā izgriešana Maksimālais izgriešanas ātrums 1400 apgr./min. Maks. ielāde 7 kg Atsevišķa izgriešana, kas paredzēta ar rokām mazgājamai veļai, kā arī pēc programmām ar papildfunkciju Skalošanas pauze vai Bez izgriešanas. Izgriešanas ātrumu katram veļas veidam var izvēlēties, nospiežot attiecīgo taustiņu.	IZGRIEŠANA	
 - ŪDENS IZSŪKNĒŠANA Ūdens atsūkņēšana Maks. ielāde 7 kg Sadaļā "Skalošanas pauze" lasiet, kā iztukšot pēc pēdējās skalošanas atlikušo ūdeni.		
 - SKALOŠANAS Skalošana Maksimālais izgriešanas ātrums 1400 apgr./min. Maks. ielāde 7 kg Izmantojot šo programmu, var skalot un izgriezt kokiļvilnas veļu, kas ir izmazgāta ar rokām. Veļas mašīna veiks 3 skalošanas fāzes, pēc kurām tiks aktivizēta veļas beigu izgriešana. Izgriešanas ātrumu var samazināt, nospiežot attiecīgo taustiņu.	IZGRIEŠANA SKALOŠANAS PAUZE BEZ IZGRIEŠANAS PAPILDU SKALOŠANA	
 - ZĪDS 30° Pamatmazgāšana - skalošanas Maksimālais izgriešanas ātrums 700 apgr./min. Maks. ielāde 1 kg Saudzīga mazgāšanas programma, kas piemērota zīdam un audumiem, kuru sastāvā ir sintētiska.	SKALOŠANAS PAUZE BEZ IZGRIEŠANAS	 
 - MAZGĀŠANA AR ROKĀM 40° - mazgāšana aukstā ūdenī Pamatmazgāšana - skalošanas Maksimālais izgriešanas ātrums 900 apgr./min. Maks. ielāde 2 kg Īpaša programma smalkiem audumiem, ar kopšanas simbolu "mazgāt ar rokām".	IZGRIEŠANA SKALOŠANAS PAUZE BEZ IZGRIEŠANAS	 

Programmas Maksimālā un minimālā temperatūra Cikla apraksts Maksimālais izgriešanas ātrums Maksimālā veļas ielāde Veļas veids	Iespējas	Mazgāšanas līdzeklis Nodafījums
 - VILNA 40° - mazgāšana aukstā ūdenī Pamatmazgāšana - skalošanas Maksimālais izgriešanas ātrums 900 apgr./min. Maks. ielāde 2 kg Mazgāšanas programma vilnas audumiem, kurus var mazgāt veļas mašīnā, kā arī vilnas un smalkiem audumiem, kurus jāmazgā ar rokām. Piezīme: Viens vai liela apjoma priekšmets var izjaukt līdzsvaru. Ja ierīce programmas beigās neizgriež veļu, pievienojiet papildu veļu, izkārtojiet veļu vēlreiz un pēc tam izvēlieties veļas izgriešanas programmu.	IZGRIEŠANA SKALOŠANAS PAUZE BEZ IZGRIEŠANAS	
 - KOKVILNA ECO³ 90° - 40° Pamatmazgāšana - skalošanas Maksimālais izgriešanas ātrums 1400 apgr./min. Maks. ielāde 7 kg Balta kokvilnas veļa un veļa, kas ātri krāsojas. (Šo programmu var izmantot, mazgājot mazliet un vidēji netīru kokvilnas veļu. Temperatūra tiks samazināta, un mazgāšanas laiks pagarināsies. Tādējādi tiek iegūta laba mazgāšanas kvalitāte, vienlaicīgi ietaupot enerģiju.	IZGRIEŠANA SKALOŠANAS PAUZE BEZ IZGRIEŠANAS PAPILDU SKALOŠANA	
 Žāvēšanas programmas		
 - Kokvilnas izstrādājumu žāvēšana		
  - Sintētikas žāvēšana		
O = IZSLĒGT Lai atceltu aktīvu programmu vai izslēgtu veļas mazgājamo mašīnu.		

1) Ja, nospiežot **10.** taustiņu, izvēlaties papildfunkciju Ātra, ieteicams samazināt mazgājamās veļas daudzumu. Var ievietot arī maksimālo veļas daudzumu, taču tas var ietekmēt mazgāšanas rezultātu.

2) Ja lietojat šķīdros mazgāšanas līdzekļus, jāizvēlas programma bez funkcijas PRIEKŠMAZGĀŠANA.

3) Šī ir atsauces programma datiem, kas ievadīti enerģijas plāksnītē, saskaņā ar EEC 92/75 standartiem.

ŽĀVĒŠANAS PROGRAMMAS

Žāvēšanas pakāpe	Auduma veids	Maks. ielāde	Veļas izgriešanas ātrums	Ieteicamais žāvēšanas laiks minūtēs
ĪPAŠI SAUSS Piemērota dvieļu tipa audumiem	Kokvilnas un lina izstrādājumi (peldmēteļi, vannas dvieļi u.c.)	4 kg 3 kg 2 kg	1400	200-220 125-135 75-85

Žāvēšanas pakāpe	Auduma veids	Maks. ielāde	Veļas izgriešanas ātrums	Ieteicamais žāvēšanas laiks minūtēs
UZGLABĀŠANAI DRĒBJU SKAPĪ¹⁾ Piemērota veļai, kas nav jāgludina	Kokvilnas un lina izstrādājumi (peldmēteļi, vannas dvieļi u.c.)	4 kg 3 kg 2 kg	1400	190-210 115-125 65-75
UZGLABĀŠANAI DRĒBJU SKAPĪ Piemērota veļai, kas nav jāgludina	Sintētika un jaukta veida audumi (džemperī, blūzes, apakšveļa, lina audumi)	2 kg 1 kg	900	115-125 40-50
GLUDINĀŠANAI Piemērota gludināšanai	Kokvilnas un lina izstrādājumi (paltagi, galdauti, krekli u.c.)	4 kg 3 kg 2 kg	1400	160-180 95-105 55-65

1) Atbilstoši Eiropas Savienības direktīvai EN 50229 KOKVILNAS atsaucies programma, kas paredzēta enerģijas uzīmē minēto datu pārbaudei, jātestē, sadalot maksimāli pieļaujamo veļas ielādes daudzumu divās vienādās daļās, un jāveic žāvēšana, izmantojot noteiktu ŽĀVĒŠANAS LAIKU katrai daļai.

KOPŠANA UN TĪRĪŠANA

 **Brīdinājums** Pirms ierīces tīrīšanas un apkopes atvienojiet to no elektrotīkla.

KATLAKMENS NOŅEMŠANA

Ūdens, ko lietojam ikdienā, parasti satur kaļķi. Ieteicams periodiski izmantot ūdens mīkstināšanas pulveri. Veiciet to atsevišķi no veļas mazgāšanas, kā arī saskaņā ar ūdens mīkstināšanas pulvera ražotāja norādījumiem. Tas neļaus veidoties kaļķa nogulsnēm.

PĒC KATRAS MAZGĀŠANAS

Atstājiet durtiņas uz kādu brīdi atvērtas. Tas novērsīs pelējuma un nepatīkama aromāta veidošanos veļas mašīnā. Durtiņu atstāšana vaļā pēc mazgāšanas palīdzēs saglabāt arī durvju blīvējumu.

APKOPES MAZGĀŠANA

Ja izmantosiet mazgāšanu zemā temperatūrā, iespējams, ka veļas tīlnes iekšienē uzkrāsies nogulsnes.

Ieteicams regulāri veikt apkopes mazgāšanu.

Lai veiktu apkopes mazgāšanu:

- No cilindra jāizņem veļa.
- Izvēlieties kokvilnas mazgāšanas programmu ar augstāko temperatūras iestājumu.

- Izmantojiet parastu mazgāšanas līdzekļa devu, lietojiet pulveri ar bioloģiskām īpašībām.

KORPUSA TĪRĪŠANA

Tīriet veļas mazgājamās mašīnas ārpusi tikai ar ziepēm un ūdeni, un pēc tam rūpīgi nosusiniet.

Svarīgi veļas mazgājamās mašīnas ārpusē tīrīšanai neizmantojiet metilspirtu, šķīdinātājus vai līdzīgus izstrādājumus.

DOZATORA ATVILKTNES TĪRĪŠANA

Mazgāšanas līdzekļa dozatora atvilktnē regulāri jātīra.

Mazgāšanas pulvera un piedevu dozatora atvilktnē regulāri jātīra.

Piespiežot fiksatoru lejup un velkot uz āru, izņemiet atvilktni.

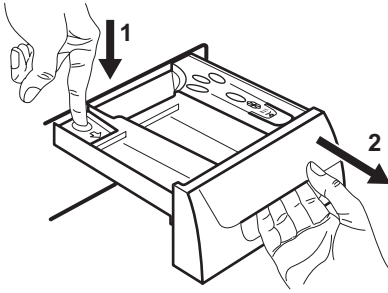

Noskalojiet to zem ūdens strūkļas, lai notīrītu visas uzkrājušās pulvera paliekas. Lai atvieglotu tīrīšanu, piedevu nodalījuma augšpusi var noņemt. Nomazgājiet visas daļas ar ūdeni.

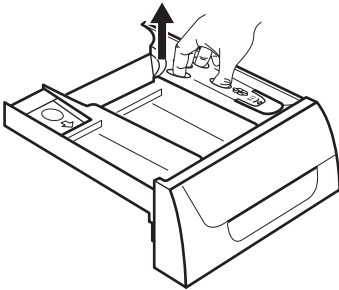

Iztīriet dozatora atvilktnes iekšpusi ar birsti.

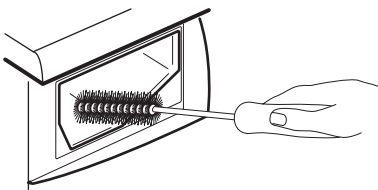

MAZGĀŠANAS CILINDRS

Veļas tilpnē var veidoties rūsa, ko izraisa oksidējoši svešķermeņi vai dzelzi saturošs krāna ūdens.

Svarīgi Nekādā gadījumā netīriet veļas tilpni ar katlakmens noņemšanas līdzekļiem, tīrīšanas līdzekļiem, kas satur hlору vai dzelzi, vai ar dzelzs sūkli.

1. Rūsu no veļas tilpnes notīriet ar nerūsosām tēraudam paredzētu tīrīšanas līdzekli.

2. Veiciet vienu mazgāšanas ciklu bez veļas, lai izskalotu tīrīšanas līdzekļa atlikumus.
Programma: Īslaicīga kokvilnas programma, izmantojot maksimālu temperatūru un pievienojot aptuveni 1/4 mētrauka mazgāšanas līdzekļa.

DURTIŅU BLĪVĒJUMS

Laiku pa laikam pārbaudiet durtiņu blīvējumu un noņemiet svešķermeņus, kas var būt iekērušies locījumā.

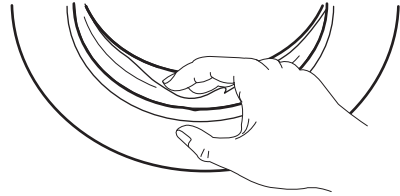

ŪDENS IZSŪKNĒŠANAS SŪKNIS

Sūknis regulāri jāpārbauda, it īpaši, ja:

- ūdens no veļas mašīnas netiek iztukšots un/vai nenotiek veļas izgriešana
- veļas mašīna ūdens izsūkņēšanas laikā rada neierastu troksni svešķermeņu, piem., spraužamadatu, monētu vai citu priekšmetu dēļ.

Rīkojieties šādi:

1. Atvienojiet ierīci no elektrotīkla.
2. Ja nepieciešams, pagaidiet, līdz ūdens atdziest.

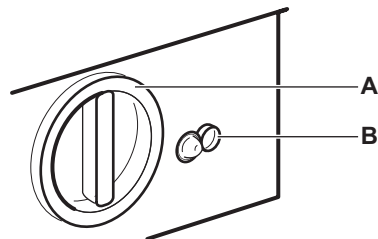

3. Sūkņa tuvumā novietojiet trauku ūdens savākšanai.

4. Atbrīvojiet avārijas iztukšošanas šļūteni (**B**), ievietojiet to traukā un noņemiet vāciņu.

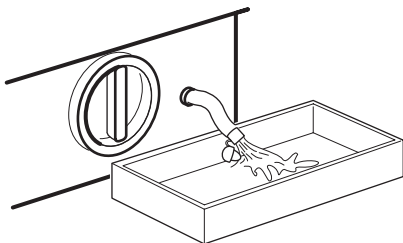

5. Kad ūdens vairs neiztek, noskrūvējiet sūkņa vāciņu (**A**) un noņemiet to. Turiet sev tuvumā lupatu, ar ko saslaucīt izlijušo ūdeni.

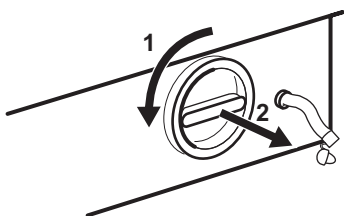

6. Pagriežot sūkņa lāpstiņriteni, izņemiet no tā svešķermeņus.

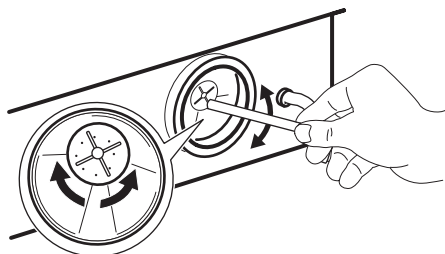
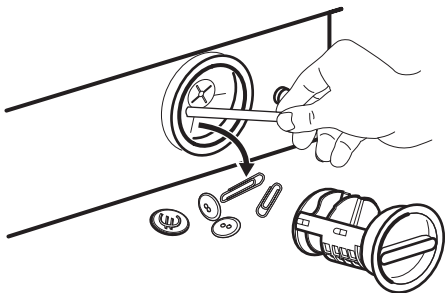

7. Uzlieciet ūdens aizplūdes šļūtenes vāciņu un ievietojiet to atpakaļ tai paredzētajā vietā.

8. Ieskrūvējiet sūkni atpakaļ.

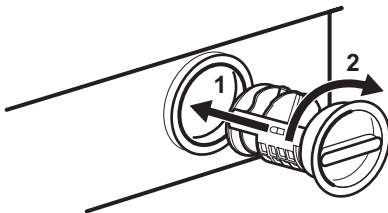

! Brīdinājums

Ja veļas mašīna tiek lietota, atkarībā no programmas sūkņi var būt karsti ūdens. Neatveriet sūkņa vāku mazgāšanas cikla laikā - pagaidiet, līdz cikls ir beidzies un veļas mašīna ir tukša. Liekot vāku atpakaļ, pārliedzieties, vai tas ir cieši nostiprināts, lai nerastos sūce un mazi bērni nevarētu to noņemt.

ŪDENS IEPLŪDES FILTRA TĪRĪŠANA

Ja pamanāt, ka veļas mašīnā ūdens ieplūst ilgāk nekā parasti, pārbaudiet, vai filtrs un ūdens ieplūdes šļūtene nav nosprostojušies.

1. aizgrieziet ūdens krānu.
2. Atvienojiet šļūteni no krāna.
3. Iztīriet šļūtenē esošo filtru ar cietu suku.
4. Pievienojiet šļūteni krānam.

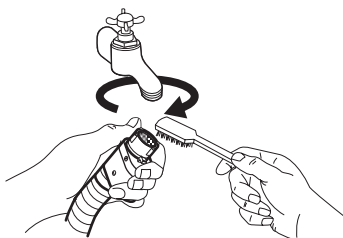

AIZSARDŽĪBA PRET SASALŠANU

Ja veļas mašīna novietota vietā, kur temperatūra ir zem 0 °C, rīkojieties šādi:

1. aizgrieziet ūdens krānu.
2. Noskrūvējiet ūdens ieplūdes cauruli.
3. Nolieciet uz grīdas bļodu un ievietojiet tajā ūdens aizplūdes šļūteni, ļaujot ūdenim izplūst.
4. Uzskrūvējiet ūdens ieplūdes šļūteni atpakaļ un atkārtoti uzstādiet ārkārtas izsūkņēšanas šļūteni, uzliekot uz tās vāciņu.

5. Ja nepieciešams mašīnu atkal darbināt, pārliecinieties, ka temperatūra telpā ir virs 0°C.

ŪDENS IZSŪKNĒŠANA AVĀRIJAS GADĪJUMĀ

Ja ūdens no veļas mašīnas neizplūst, rīkojieties šādi:

1. izņemiet kontaktdakšu no sienas kontaktligzdas;
2. aizgrieziet ūdens krānu;
3. ja nepieciešams, pagaidiet, līdz ūdens atdziest;
4. nolieciet uz grīdas bļodu un ievietojiet tajā ūdens aizplūdes šļūteni. Noņemiet no tās vāciņu. Ūdenim gravitācijas iespaidā jāizplūst traukā. Kad bļoda ir pilna, uzlieciet šļūtenei aizbāzni. Iztukšojiet bļodu. Atkārtojiet šīs darbības, līdz ūdens vairs neizplūst;
5. vajadzības gadījumā iztīriet sūkni kā aprakstīts iepriekš;
6. ievietojiet ūdens aizplūdes šļūteni atpakaļ tai paredzētajā vietā, pirms tam uzliekot tai vāciņu;
7. ieskrūvējiet atpakaļ sūkni.

KO DARĪT, JA ...

Dažas problēmas var rasties nepietiekamas apkopes rezultātā, un tās var vienkārši novērst, neizsaucot speciālistu. Pirms sazināšanās ar klientu atbalsta centru, lūdzu, veiciet tālāk minētās pārbaudes.

Veļas mašīnas ekspluatācijas laikā, iespējams, ka sāks mirgot **sarkanais 8** taustiņa indikators, displejā parādīsies kāds no tālāk minētajiem kļūdu kodiem un ik pēc 20 sekundēm atskanēs skaņas signāli, norādot, ka ierīce nedarbojas:

- **E10** : problēma ar ūdens piegādi.
- **E20** : problēma ar ūdens aizplūdi.
- **E40** : atvērta lūka.

Tiklīdz esat radušos traucējumu novērsuši, nospiediet taustiņu **8**, lai restartētu programmu. Ja pēc visām pārbaudēm problēma vēl aizvien pastāv, sazinieties ar tuvāko servisa centru, norādot modeļa nosaukumu un sērijas numuru.

Problēma	Iespējamais cēlonis / Risinājums
Veļas mašīna neieslēdzas:	<p>Lūka nav aizvērta. E40</p> <ul style="list-style-type: none"> • Cieši aizveriet durvis. <p>Kontaktdakša nav kārtīgi ievietota strāvas kontaktligzdā.</p> <ul style="list-style-type: none"> • Ievietojiet kontaktdakšu kontaktligzdā. <p>Kontaktligzdā nav strāvas.</p> <ul style="list-style-type: none"> • Pārbaudiet mājas elektroinstalāciju. <p>Galvenais drošinātājs ir izdedzis.</p> <ul style="list-style-type: none"> • Nomainiet drošinātāju. <p>Nav pareizi pagriezts programmu pārslēgss un nav nospiests taustiņš 8.</p> <ul style="list-style-type: none"> • Pagrieziet programmu pārslēgu un vēlreiz nospiediet taustiņu 8. <p>Izvēlēts atliktais starts.</p> <ul style="list-style-type: none"> • Ja vēlaties veļu mazgāt nekavējoties, atceliet atlikto startu. <p>Aktivizēts bērnu drošības slēdzis.</p> <ul style="list-style-type: none"> • Deaktivizējiet bērnu drošības slēdzi.
Veļas mašīna nepiepildās ar ūdeni:	<p>Aizgriezts ūdens krāns. E10</p> <ul style="list-style-type: none"> • atgrieziet ūdens krānu. <p>Ūdens ieplūdes šļūtene salocījusies vai saspiesta. E10</p> <ul style="list-style-type: none"> • Pārbaudiet ūdens ieplūdes šļūtenes savienojumu. <p>Ūdens ieplūdes šļūtenes filtrs ir nosprostojies. E10</p> <ul style="list-style-type: none"> • Iztīriet ūdens ieplūdes šļūtenes filtru. <p>Lūka nav cieši aizvērta. E40</p> <ul style="list-style-type: none"> • Cieši aizveriet durvis.

Problēma	Iespējamais cēlonis / Risinājums
Ūdens no veļas mašīnas netiek izsūkņēts un/vai netiek veļas izgriešana:	<p>Ūdens izplūdes šļūtene salocījies vai saspiesta. E20</p> <ul style="list-style-type: none"> • Pārbaudiet ūdens izplūdes šļūtenes savienojumu. Izplūdes filtrs nosprostojies. E20 • Iztīriet izplūdes filtru. <p>Izvēlēta iespēja vai programma, kuras beigās ūdens netiek izsūkņēts no veļas tīlņes, vai izvēlēta iespēja vai programma izslēdz vienas izgriešanas fāzes.</p> <ul style="list-style-type: none"> • Izvēlieties ūdens izsūkņēšanas vai izgriešanas programmu. <p>Veļa tīlņē nav izkārtjusies vienmērīgi.</p> <ul style="list-style-type: none"> • Izkārtējiet veļu vienmērīgi.
Ūdens tek uz grīdas:	<p>Izmantots pārāk liels daudzums mazgāšanas līdzekļa vai tas nav piemērots nepiemērots (veidojas pārāk daudz putu) izmantošanai veļas mašīnā.</p> <ul style="list-style-type: none"> • Samaziniet mazgāšanas līdzekļa daudzumu vai izmantojiet citu. <p>Pārbaudiet, vai ieplūdes šļūtenes savienojumā nav ūdens noplūdes. Dažreiz to ir grūti noteikt, ja ūdens plūst pa šļūteni — pārbaudiet, vai tā nav mitra.</p> <ul style="list-style-type: none"> • Pārbaudiet ūdens ieplūdes šļūtenes savienojumu. Ūdens izsūkņēšanas vai ieplūdes šļūtene ir bojāta. • Nomainiet pret jaunu. <p>Nav uzlikts avārijas izplūdes šļūtenes vāciņš vai arī pēc tīrīšanas nav pareizi ieskrūvēts filtrs.</p> <ul style="list-style-type: none"> • Uzlieciet uz avārijas izplūdes šļūtenes vāciņu vai pilnībā ieskrūvējiet filtru.
Neapmierinoši mazgāšanas rezultāti:	<p>Izmantots pārāk maz mazgāšanas līdzekļa vai tas nav piemērots.</p> <ul style="list-style-type: none"> • Palieliniet mazgāšanas līdzekļa daudzumu vai izmantojiet citu. <p>Grūti iztīrāmi traipi pirms mazgāšanas nav apstrādāti.</p> <ul style="list-style-type: none"> • Pirms mazgāšanas apstrādājiet traipus ar speciāliem traipu tīrīšanas līdzekļiem. <p>Nav izvēlēta pareiza mazgāšanas temperatūra.</p> <ul style="list-style-type: none"> • Pārbaudiet, vai izvēlēta pareizā temperatūra. <p>Ievietots pārāk daudz veļas.</p> <ul style="list-style-type: none"> • Samaziniet veļas daudzumu.
Durvis neatveras:	<p>Joprojām tiek izpildīta mazgāšanas programma.</p> <ul style="list-style-type: none"> • Pagaidiet, līdz beidzas mazgāšanas cikls. <p>Lūka nav atbloķēta.</p> <ul style="list-style-type: none"> • Pagaidiet, līdz nodzisis 9 indikators. <p>Veļas tīlņē ir ūdens.</p> <ul style="list-style-type: none"> • Lai izsūkņētu ūdeni, izvēlieties ūdens izsūkņēšanas vai veļas izgriešanas programmu.
Veļas mašīna vibrē, darbojas trokšņaini:	<p>Nav noņemti transportēšanas stiprinājumi un iepakojuma materiāli.</p> <ul style="list-style-type: none"> • Pārbaudiet, vai ierīce uzstādīta pareizi. <p>Nav noregulētas veļas mašīnas kājiņas.</p> <ul style="list-style-type: none"> • Pārbaudiet, vai ierīce nolīmeņota pareizi. <p>Veļa tīlņē nav izkārtjusies vienmērīgi.</p> <ul style="list-style-type: none"> • Izkārtējiet veļu vienmērīgi. <p>Veļas tīlņē ir ļoti maz veļas.</p> <ul style="list-style-type: none"> • Mazgājiet lielāku veļas daudzumu.

Problēma	Iespējamais cēlonis / Risinājums
Veļas izgriešana sākas vēlu vai nesākas vispār:	<p>Aktivizējusies elektroniskā balansa kontrole, jo veļa tilpnē nav izkārtota vienmēri. Veļa tilpnē tiek pārkārtota, pagriežot veļas tilpni pretējā virzienā. Tas var notikt vairākas reizes, līdz disbalanss tiek novērsts, un ierīce var atsākt normālu veļas izgriešanas procesu. Ja apmēram pēc 10 minūtēm veļa vēl aizvien nav vienmērigi izkārtota veļas tilpnē, veļas mašīna pārtrauks izgriešanu. Šādā gadījumā izkārtojiet veļu ar rokām un izvēlieties izgriešanas programmu.</p> <ul style="list-style-type: none"> • Izkārtojiet veļu vienmērigi. <p>Veļas tilpnē ievietots pārāk maz veļas.</p> <ul style="list-style-type: none"> • Ielieciet vēl kādu veļas gabalu, pārkārtojiet veļu tilpnē un izvēlieties izgriešanas programmu.
Veļas mašīna nežāvē vai žāvē nepilnīgi:	<p>Nav izvēlēts žāvēšanas laiks.</p> <ul style="list-style-type: none"> • Izvēlieties žāvēšanas laiku. <p>Aizgriezts ūdens krāns. (E10)</p> <ul style="list-style-type: none"> • Atgrieziet ūdens krānu. <p>Izplūdes filtrs nosprostojušies. (E20)</p> <ul style="list-style-type: none"> • Izīriet izplūdes filtru. <p>Veļas mašīna ir pārslogota.</p> <ul style="list-style-type: none"> • Samaziniet veļas daudzumu. <p>Izvēlētais žāvēšanas laiks neatbilst auduma tipam.</p> <ul style="list-style-type: none"> • Izvēlieties audumam atbilstošu žāvēšanas laiku.
Izmazgātā veļa ir pilna ar dažādas krāsas pūkām	<p>No iepriekšējā cikla laikā mazgātām drēbēm atdalījušās dažādu krāsu pūkas (skatiet nodaļu "Apģērbu pūkas" sadaļā "Izmantošana - mazgāšana un žāvēšana").</p> <ul style="list-style-type: none"> • Žāvēšanas fāze palīdz likvidēt daļu pūku. • Notīriet drēbes ar atpūkotāju. <p>Ja veļas tilpnē ir pārāk daudz pūku, divas reizes atkārtojiet šo procedūru:</p> <ul style="list-style-type: none"> • Rūpīgi izīriet tukšo veļas tilpni un lūku ar mitru drānu. • Aktivizējiet skalošanas ciklu. • Ielieciet veļas tilpnē vilnas vai pūkaina auduma drānu. • Aktivizējiet žāvēšanas ciklu uz 10 minūtēm. • Izņemiet veco vilnas drānu. <p>Tagad jūs varat mazgāt citus apģērbus.</p>
Mašīna rada neierastu troksni:	<p>Ierīce ir aprīkota ar īpašu motoru, kas, salīdzinot ar parastajiem motoriem, darbojas ar neierastu troksni. Šis jaunais motors vienmērigi ieslēdzas un veļas izgriešanas laikā nodrošina vienmērīgāku veļas izkārtojumu veļas tilpnē, tādējādi palielinot arī ierīces stabilitāti.</p>
Veļas tvertnē nav redzams ūdens:	<p>Mūsdienu tehnoloģiju veļas mašīnas darbojas ekonomiski, patērējot ļoti nelielu ūdens daudzumu, vienlaikus nodrošinot nevainojamu mazgāšanas rezultātu.</p>

Ja nevarējāt atklāt vai novērst kļūmi, sazinieties ar klientu atbalsta centru. Pirms sazināties ar klientu atbalsta centru, lūdzu, pierakstiet ierīces modeli, sērijas numuru un iegādes datumu: klientu atbalsta centram šī informācija būs nepieciešama.

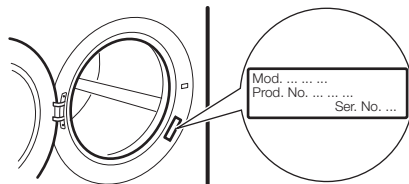

TEHNISKIE DATI

Izmēri	Platums Augstums Dziļums	60 cm 82 cm 54 cm
Elektrības padeves pieslēgšana	Spriegums Vispārējā jauda Drošinātājs Frekvence	220-230V 2000 W 10 A 50 Hz
Ūdens spiediens	Minimālais Maksimālais	0,05 MPa 0,8 MPa
Aizsardzības līmenis pret cietu daļiņu un mitruma iekļūšanu		IPX4
Maksimālais veļas daudzums	Kokvilna	7 kg
Maks. sausas veļas ielāde	Kokvilna Liela apjoma kokvilnas veļa Sintētika	3 Kg 4 Kg 2 Kg
Izgriešanas ātrums	Maksimālais	1400 apgr./min.

PATĒRIŅA LIELUMI

Programmas	Enerģijas patēriņš (KWh)	Ūdens patēriņš(litri)	Programmas ilgums (minūtes)
Kokvilna 60°	1.35	67	Skatiet informāciju par programmu laiku vadības paneļa displejā.
Enerģijas taupības programma kokvilnas mazgāšanai pie 60° 1)	1.05	49	
Kokvilna 40°	0.85	67	
Sintētika 40°	0.55	42	
Smalkveļa 40°	0.55	63	
Vilnas izstrādājumi / mazgāšana ar rokām 30°	55	63	

1) "Enerģijas taupības programma kokvilnas mazgāšanai" pie 60 °C un ar 7 kg veļas ielādi saskaņā ar Eiropas Direktīvu 92/75/EEK ir atsaucies programma datiem, kas minēti enerģijas uzlīmē.

i Šajā tabulā minētie patēriņa dati ir tikai informatīvi un var atšķirties atkarībā no mazgājamās veļas veida un daudzuma, piegādātā ūdens un apkārtējās vides temperatūras.

UZSTĀDĪŠANA

IZSAIŅOŠANA

Pirms ierīces lietošanas jānoņem tās iesaiņojums un transportēšanas skrūves. Ieteicams saglabāt transportēšanas aprīkojumu, lai to varētu uzstādīt gadījumā, ja ierīce atkal jāpārvieta.

1. Pēc iepakojuma noņemšanas uzmanīgi nolieciet ierīci ar tās mugurpusi uz leju, lai noņemtu polistirena pamatni.

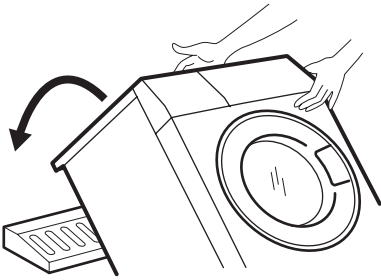

2. Noņemiet strāvas kabeli un ūdens aizplūdes šļūteni no fiksatoriem ierīces aizmugurē.

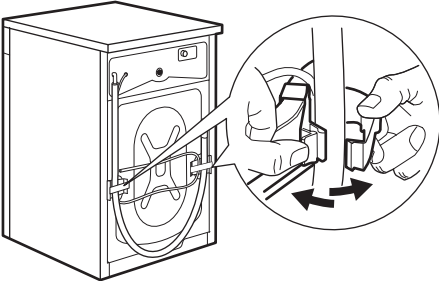

3. Izskrūvējiet trīs skrūves.

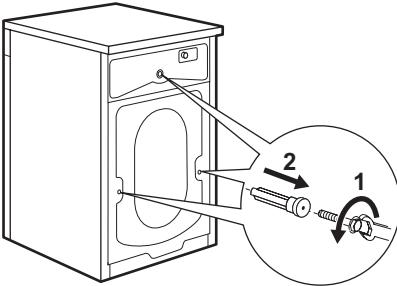

4. Izņemiet plastmasas starplikas.

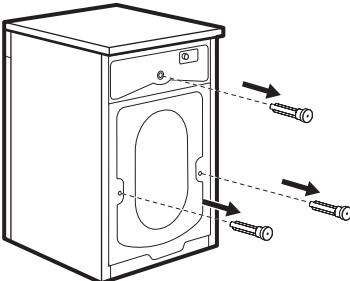

5. Ievietojiet mazākajā augšējā atverē un divās lielākajās plastmasas aizbāžņus, kas atrodas maisiņā kopā ar lietošanas pamācību.

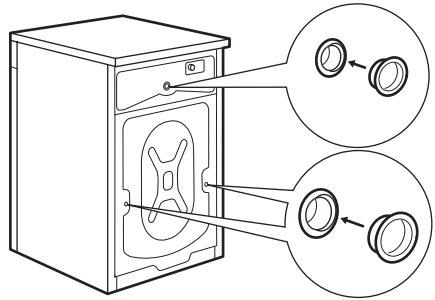

NOVIETOŠANA

Uzstādiet veļas mašīnu uz cietas un līdzenas grīdas. Pārbaudiet, vai gaisa cirkulācijai ap mašīnu netraucē paklāji, lupatas utt. Pārbaudiet, vai mašīna nepieskaras sienai vai citām virtuves ierīcēm. Nolīmeņojiet veļas mašīnu, paaugstinot vai pazeminot ierīces kājiņas. Lai veļas mašīna būtu stabila un nolīmeņota, kājiņām **jābūt** pareizi noregulētām. Ja nepieciešams, pārbaudiet veļas mašīnas novietojumu ar līmeņrādi. Regulēšanu var veikt ar uzgriežņatslēgu.

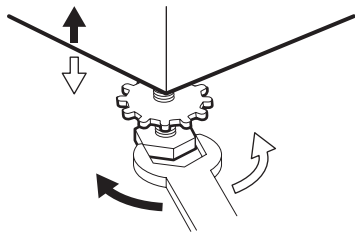

Precīza līmeņošana novērsīs vibrāciju, trokšņus un mašīnas pārvietošanos darbības laikā.

! **Uzmanību** Nekādā gadījumā nemēģiniet izlīdzināt mašīnas stāvkoli, novietojot zem tās koka gabalus, kartonu vai tamlīdzīgus materiālus. Pēc ierīces nolīmeņošanas pievelciet pretuzgriežņus.

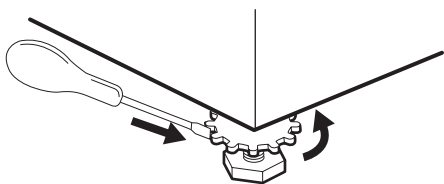

ŪDENS IEPLŪDE

Ierīces komplektācijā ir ūdens ieplūdes šļūtene, kas atrodas veļas tilpnē. Neizmantojiet pievienošanai pie ūdens vada jau lietotas šļūtenes.

Svarīgi Šī veļas mašīna jāpieslēdz aukstā ūdens piegādei.

1. Atveriet durtiņas un izņemiet ūdens ieplūdes šļūteni.
2. Pievienojiet šļūteni ar leņķa savienojumu pie ierīces. Nenovietojiet ūdens ieplūdes šļūteni virzienā uz leju. Novietojiet šļūteni leņķī pa labi vai kreisi atkarībā no ūdens krāna stāvokļa.

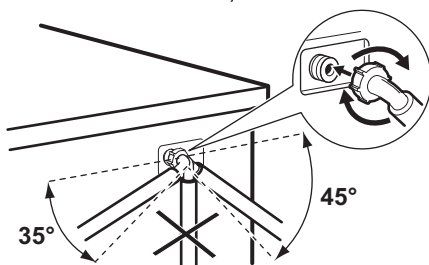

3. Uzstādiēt šļūteni pareizi, atslābinot gredzenveida uzgriezni. Kad šļūtene ir novietota pareizā stāvoklī, pievelciet gredzenveida uzgriezni, lai nepieļautu ūdens noplūdi.

4. Pievienojiet šļūteni pie krāna ar 3/4" vītņi. Izmantojiet tikai komplektā ietilpstošo šļūteni.

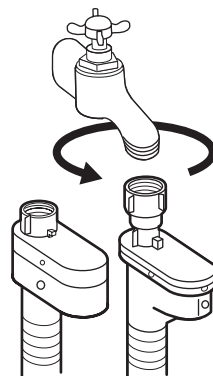

Ieplūdes šļūteni var pagarināt. Ja tā ir pārāk īsa, un nevēlaties pārvietot krānu, jāiegādājas jauna, garāka šļūtene, kas īpaši paredzēta šāda veida izmantošanai.

AIZSARDZĪBAS IERĪCE PRET NOPLŪDĒM

Ūdens ieplūdes šļūtene ir aprīkota ar pret-pārplūšanas aizsardzības ierīci, kas nodrošina pret ūdens noplūdes radītajiem bojājumiem, kas var rasties šļūtenes nolietojšanās rezultātā. Uz šo kļūdu norāda sarkans sektors "A". Ja tā notiek, aizveriet ūdens krānu un sazinieties ar klientu atbalsta centru, lai veiktu bojātās šļūtenes nomaiņu.

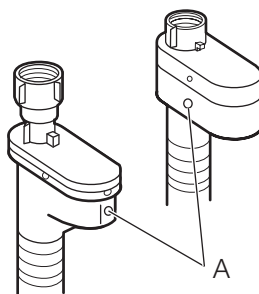

ŪDENS IZSŪKNĒŠANA

Ūdens aizplūdes šļūtenes galu var uzstādīt trīs veidos.

- **Pārliekot pāri izlietnes malai** un nostiprinot to ar plastmasas fiksatoru, kas ietilpst ierīces komplektācijā. Izvēloties šo pievienošanas variantu, ievērojiet, lai

ūdens izsūkņēšanas laikā šļūtenes gals neatāķētos no izlietnes. Drošības nolūkos piesieniet to pie krāna ar auklas gabalu vai piestipriniet pie sienas.

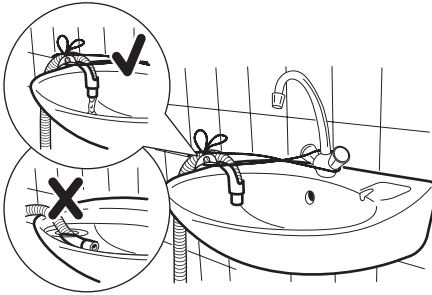

- **Izlietnes novadcaurules atsevišķā atzarā.** Atzara atverei jābūt tādā augstumā, lai izplūdes šļūtenes izliekums atrastos vismaz 60 cm virs zemes.
- **Ievietojot ūdens aizplūdes šļūteni tieši izlietnes novadcaurulē,** vismaz 60 cm augstumā, taču ne augstāk par 90 cm. Aizplūdes šļūtenes galu vienmēr jānodrošina ar atbilstošu ventilāciju, t.i., izlietnes novadcaurules diametram jābūt platākam nekā ūdens aizplūdes šļūtenes ārējam diametram. Ūdens aizplūdes šļūtene nedrīkst būt salocījusies.

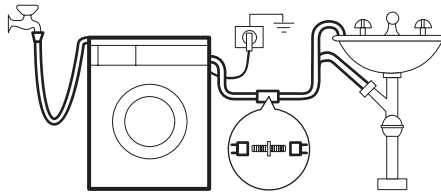

Izplūdes šļūtenes kopējais garums nedrīkst pārsniegt 4 metrus. Garākas izplūdes šļūtenes un savienojumus var iegādāties klientu atbalsta centrā.

IEBŪVĒŠANA

PĀRSKATS

Šī ierīce ir projektēta iebūvēšanai virtuves mēbelēs. Iebūvēšanas vietas izmēri parādīti attēlā 1.

1. att.

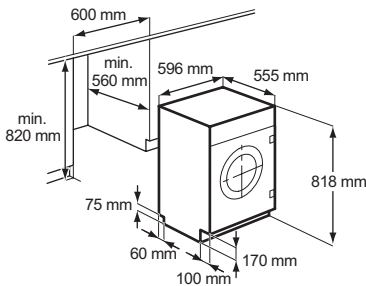

Lūkas sagatavošana un montāža

Ierīce sākotnēji sagatavota montāžai tā, lai lūka atvērtos no labās uz kreiso pusi (2. att.).

2. att.

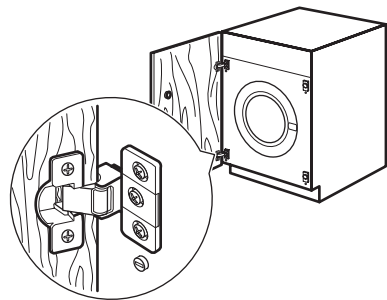

a) Durtiņas

Durtiņu izmēram jābūt:

- platums 595-598 mm
- biezums 16-22 mm

Augstums **X** atkarīgs no līdzās esošo mēbeļu pamatnes (3. att.).

3. att.

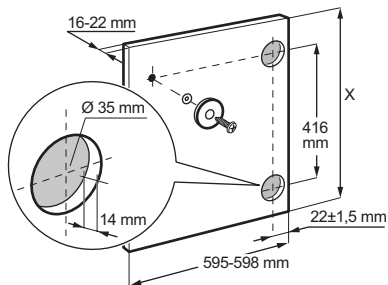

b) Enģes

Lai uzstādītu enģes ir nepieciešams izurbt divus caurumus (dia. 35 mm, dziļums 12,5-14 mm atkarībā no mēbeļu durvju dziļuma) uz durvju iekšējās puses. Attālumam starp fiksācijas caurumu centriem jābūt 416 mm.

Attālums no durtiņu augšējās malas līdz atveres centram atkarīgs no līdzās esošo mēbeļu izmēriem.

Enģes tiek fiksētas pie durtiņām ar koka skrūvēm **1.** un **2.** (4. att.), kas ietvertas ierīces komplektācijā.

4. att.

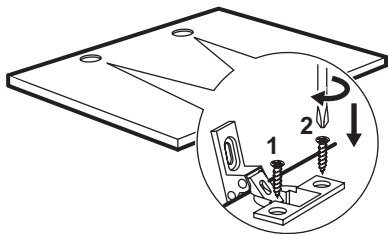

c) Durtiņu uzstādīšana

Piestipriniet enģes pie ierīces ar skrūvēm M5x15. Enģes var regulēt tā, lai kompensētu iespējamo durtiņu biezuma nevienlaidību. Lai precīzi pieregulētu durtiņas, nepieciešams nedaudz atskrūvējiet skrūvi, noregulējiet durtiņas un pievelciet skrūvi **A** no jauna (5. att.).

⚠ **Brīdinājums** Nenoņemiet skrūvi **B** (5. att.).

5. att.

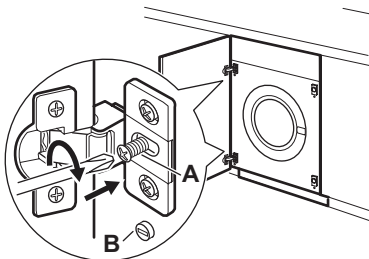

d) Letes magnētis

Ierīce rūpnīcā sagatavota magnētiskajam durtiņu fiksatoram.

Lai ierīce varētu darboties pareizi, nepieciešams pieskrūvēt letes magnētu **A** (tērauda disks + gumijas gredzens) pie durtiņu iekšpuses. Tā izvietojumam jāatbilst ierīces magnētam **B** (6. att.).

⚠ **Brīdinājums** Nenoņemiet skrūvi **C**.

6. att.

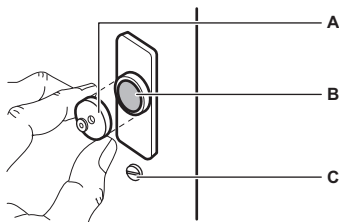

Ja durvis ir atveramas no kreisās puses uz labo, apgrieziet plašu stāvokli **E**, magnētu **D** un plāksni **C**. Uzstādiet letes magnētu **D** un enģes **A**, kā iepriekš aprakstīts (7. att.).

⚠ **Brīdinājums** Nenoņemiet skrūvi **B**.

7. att.

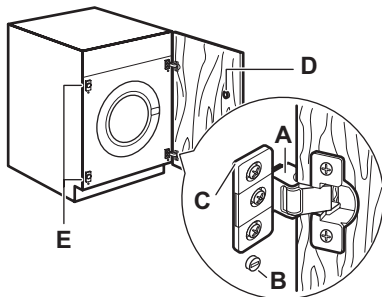

ELEKTRĪBAS PADEVES PIESLĒGŠANA

Informācija par elektrisko pieslēgumu atrodama uz datu plāksnītes ierīces durtiņu sānu malā.

Pārlicinieties, ka Jūsu mājas elektrotīkls ir piemērots maksimālajai jaudai, ņemot vērā arī citas lietotās elektroierīces.

 **Pievienojiet ierīci saņemtai kontaktligzdai.**

 **Ražotājs neuzņemsies atbildību par bojājumiem vai nelaimes**

gadījumiem, kas radušies šo drošības noteikumu neievērošanas rezultātā.

 **Pēc ierīces uzstādīšanas jābūt nodrošinātai brīvai piekļuvei tās strāvas padeves kabelim.**

 **Ja veļas mašīnas strāvas kabelis ir jānomaina, sazinieties ar klientu atbalsta centru.**

APSVĒRUMI PAR VIDES AIZSARDZĪBU

Simbols  uz produkta vai tā iepakojuma norāda, ka šo produktu nedrīkst izmest saimniecības atkritumos. Tas jānodod attiecīgos elektrisko un elektronisko iekārtu savākšanas punktus pārstrādāšanai. Nodrošinot pareizu atbrīvošanos no šī produkta, jūs palīdzēsiet izvairīties no potenciālām negatīvām sekām apkārtējai videi un cilvēka veselībai, kuras iespējams izraisīt, nepareizi izmetot atkritumos šo produktu. Lai iegūtu detalizētāku informāciju par atbrīvošanos no šī produkta, lūdz sazināties ar jūsu pašvaldību, saimniecības atkritumu savākšanas dienestu vai veikalu, kurā jūs iegādājāties šo produktu.

Iepakošanas materiāli

Visi materiāli, kas marķēti ar apzīmējumu , ir otrreiz pārstrādājami.

>PE<= polietilēns

>PS<= putuplasts

>PP<= polipropilēns

Tas nozīmē, ka tos var nodot otrreizējai pārstrādei, un tie jāievieto attiecīgajās atkritumu savākšanas tvertnēs.

Ieteikumi vides aizsardzībai

Lai ekonomētu ūdens un strāvas patēriņu, kā arī palīdzētu aizsargāt vidi, mēs iesakām ievērot šādus padomus:

- Vidēji netīru veļu mazgājiet bez priekšmazgāšanas, tādējādi ekonomējot mazgāšanas līdzekļus, ūdeni un laiku (sniegsiet savu ieguldījumu arī vides aizsardzībā!).
- Ierīces darbība ir daudz ekonomiskāka, ja mazgā maksimāli pieļaujamo veļas daudzumu.
- Ar atbilstošu priekšapstrādi var iztīrīt traukus un netīrumus; veļu tad var mazgāt arī zemākā temperatūrā.
- Mazgāšanas līdzekļa daudzums jānosaka saskaņā ar ūdens cietības pakāpi, mazgājamās veļas netīrības pakāpi un tās daudzumu.

Electrolux. Thinking of you.

Daugiau mūsų minčių rasite www.electrolux.com

TURINYS

Saugos informacija	32	Programos	47
Saugos instrukcija	33	Džiovinimo programos	50
Gaminio aprašymas	34	Valymas ir priežiūra	50
Valdymo skydelis	36	Ką daryti, jeigu...	53
Naudojantis pirmąkart	38	Techniniai duomenys	56
Signalizavimas	39	Sąnaudos	56
Kasdienis naudojimas	39	Įrengimas	56
Naudojimas. Džiovinimas	42	Įrengimas balduose	59
Naudojimas. Skalbimas ir džiovinimas	43	Elektros įvado prijungimas	61
Naudinga informacija ir patarimai.	44	Aplinkosauga	61

Galimi pakeitimai.

SAUGOS INFORMACIJA

Prieš įrengdami ir naudodami šį prietaisą, atidžiai perskaitykite pateiktą instrukciją. Gamintojas neatsako už sužalojimus ir žalą, patirtą dėl netinkamo prietaiso įrengimo ir naudojimo. Visada laikykite šią instrukciją šalia prietaiso, kad galėtumėte ją pasinaudoti vėliau.

VAIKŲ IR PAŽEIDŽIAMŲ ŽMONIŲ SAUGA

⚠ Įspėjimas Pavojus uždusti, susižeisti arba tapti neįgaliais.

- Neleiskite naudoti prietaiso asmenims, įskaitant vaikus, turintiems fizinę jutimo ir proto negalią arba stokojantiems patirties ir žinių. Juos turi prižiūrėti arba pamokyti naudotis prietaisu už jų saugą atsakingas asmuo.
- Neleiskite vaikams žaisti šiuo prietaisu.
- Visas pakavimo medžiagas laikykite vaikams nepasiekiamoje vietoje.
- Visas plovimo priemones laikykite vaikams nepasiekiamoje vietoje.
- Neleiskite vaikams ir naminiams gyvūnams būti šalia, kai prietaiso durelės atviros.
- Jeigu prietaise įrengtas apsaugos nuo vaikų užraktas, rekomenduojame jį įjungti.

BENDRIEJI SAUGOS REIKALAVIMAI

- Prieš atlikdami priežiūros darbus, išjunkite prietaisą ir ištraukite maitinimo laidą kištuką iš elektros tinklo lizdo.
- Nekeiskite šio prietaiso techninių savybių.
- Neviršykite maksimalaus, 7 kg skalbinių svorio (žr. skyrių „Programų lentelė“).
- Jei pažeidžiamas maitinimo laidas, jį leidžiama keisti tik gamintojui, gamintojo klientų aptarnavimo atstovui arba panašios kvalifikacijos asmenims – kitaip gali kilti pavojus.
- Darbinis vandens slėgis (mažiausias ir didžiausias) turi būti nuo 0,5 baro (0,05 MPa) ir 8 barai (0,8 MPa)
- Pagrindė esančių ventiliacijos angų (jeigu taikytina) neturi užstoti kilimas.
- Prietaisą prie vandentiekio sistemos prijunkite naudodami pateiktus naujus žarnų komplektus. Senų žarnų komplektų pakartotinai naudoti negalima.



SAUGOS INSTRUKCIJA

ĮRENGIMAS

- Pašalinkite visas pakavimo medžiagas ir gabenimui skirtus varžtus.
- Išsaugokite gabenimui skirtus varžtus. Perveždami prietaisą, jais privalėsite užblokuoti būgną.
- Nejrenkite ir nenaudokite sugadinto prietaiso.
- Nejrenkite ir nenaudokite prietaiso ten, kur temperatūra būna žemesnė nei 0 °C, arba ten, kur jis gali būti veikiamas oro sąlygų.
- Vadovaukitės su prietaisu pateikta naudojimo instrukcija.
- Ten, kur įrengsite prietaisą, grindys būtinai turi būti lygios, tvirtos, atsparios šilumai ir švarios.
- Nestatykite prietaiso ten, kur prietaiso durelių negalima atidaryti iki galo.
- Prietaisas yra sunkus: jį perkeldami, visada būkite atsargūs. Visuomet mūvėkite apsaugines pirštines.
- Pasirūpinkite, kad tarp prietaiso ir grindų vyktų oro cirkuliacija.

- Pareguliuokite kojeles, kad tarp prietaiso ir kilimo būtų reikiamas tarpas.

Vandens prijungimas

- Būkite atsargūs, kad nepažeistumėte vandens žarnų.
- Prietaisą prie vandentiekio sistemos prijunkite naudodami pateiktus naujus žarnų komplektus. Senų žarnų komplektų pakartotinai naudoti negalima.
- Prieš jungdami prietaisą prie naujų arba ilgai nenaudotų vamzdžių, nuleiskite vandenį, kol jis bėgs švarus.
- Pirmą kartą naudodami prietaisą, įsitinkite, ar nėra nuotėkio.

NAUDOJIMO PASKIRTIS



Įspėjimas Sužeidimo, elektros smūgio, gaisro, nudegimų arba prietaiso sugadinimo pavojus.

- Naudokite šį prietaisą tik namų ūkyje.
- Nekeiskite šio prietaiso techninių savybių.
- Šalia prietaiso, į prietaisą arba ant jo nedėkite degių produktų arba degiais produktais sudrėkintų daiktų.

- Programai veikiant, nelieskite durelių stiklo. Stiklas gali būti karštas.
- Pašalinkite iš skalbinių visus metalinius daiktus.
- Paskutinė džiovinimo ciklo dalis atliekama be kaitinimo (atvėsinimo ciklas), kad išdžiovinti skalbiniai nebūtų sugadinti. Jeigu prietaisą sustabdysite džiovinimo ciklui nepasibaigus, tuoj pat ištraukite ir išskirstykite visus skalbinius, kad išsisklaidytų šiluma.
- Jeigu naudojate ploviklį, audinių minkštiklį arba panašius produktus, vadovaukitės ant jų pakuočių nurodytomis instrukcijomis.
- Po kiekvieno naudojimo nuvalykite prietaisą susikaupusius pūkus.
- Nedžiovininkite apgadintų daiktų, kuriuose yra kamšalų arba užpildų.
- Skalbinių džiovyklėje negalima džiovinoti tokių gaminių kaip porolonas (lateksas), dušo kepurėlės, vandeniui nepralaidūs audiniai ir gumuoti daiktai.
- Prieš skalbinių džiovyklėje džiovinant gaminius, suteptus tokiomis medžiagomis, kaip kepimo aliejus, acetonas, alkoholis, benzinas, žibalas, dėmių valikliai, terpentinas, vaškas ir vaško valikliai, juos reikia išskalbti karštime vandenyje, pridėjus daugiau ploviklio.
- Nedžiovininkite gaminių, kuriems valyti buvo naudotos pramoninės cheminės medžiagos.
- Patikrinkite, ar džiovinamų drabužių kišenėse neliko žiebtuvėlių ar degtukų.
- Džiovininkite tik skalbinių džiovyklėje leidžiamus džiovinoti gaminius. Vadovaukitės gaminio etiketėje pateiktais nurodymais.
- Nedžiovininkite neskalbtų gaminių prietaise.
- Jeigu skalbėte naudodami dėmių valiklį, prieš paleisdami prietaisą, išskalaukite juos, atlikdami papildomą skalavimo ciklą.
- Plastikiniai daiktai yra neatsparūs karščiui.
 - Jeigu naudojate skalbimo kamuoliuką, išimkite jį prieš nustatydami džiovinimo programą.
 - Nenaudokite skalbimo kamuoliuko, jeigu nustatote nepertraukiamą programą.

 **Įspėjimas** Galite susižeisti arba sugadinti prietaisą.

- Nelipkite ir nesisėskite ant atvirų durelių.
- Neviršykite didžiausio skalbinių svorio.
- Prietaise nedžiovininkite šlapių, varvančių skalbinių.

VALYMAS IR PRIEŽIŪRA

 **Įspėjimas** Galite susižeisti arba sugadinti prietaisą.

- Prietaisui valyti nenaudokite garų ir nepurškškite vandeniui.
- Nuvalykite prietaisą drėgna, minkšta šluoste. Naudokite tik neutralius ploviklius. Nenaudokite šveičiamųjų produktų, šveitimo kempinių, tirpiklių arba metalinių grandyklų.

SENO PRIETAISO IŠMETIMAS

 **Įspėjimas** Pavojus susižeisti arba uždusti.

- Ištraukite maitinimo laidą kištuką iš maitinimo tinklo lizdo.
- Nupjaukite maitinimo laidą ir išmeskite jį.
- Nuimkite durelių velkę, kad vaikai ir naminiai gyvūnai neužsidarytų prietaise.

GAMINIO APRAŠYMAS

 Jūsų naujoji skalbyklė atitinka visus šiuolaikinius skalbimo reikalavimus ir naudoja mažai vandens, energijos ir skalbimo priemonių. Nauja skalbimo sistema leidžia mažiau sunaudoti skalbimo priemonių ir vandens, taip sutaupydama energijos.

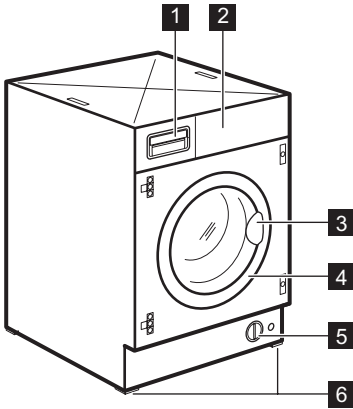

- 1 Skalbimo priemonių stalčiukas
- 2 Valdymo skydelis
- 3 Durelių rankena

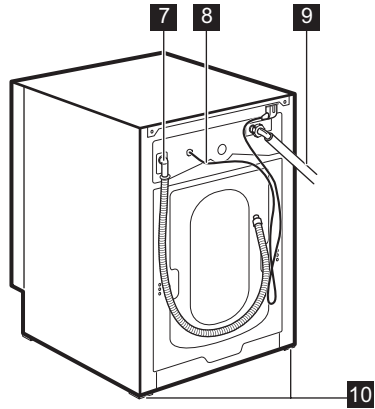

- 4 Specifikacijų lentelė
- 5 Vandens išleidimo siurblys
- 6 Reguliuojama kojelė

APSAUGOS NUO VAIKŲ UŽRAKTAS

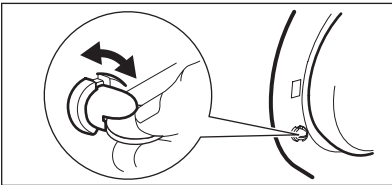

Ijungus šį užraktą, durelių uždaryti nepavyks. Taip apsaugosite vaikus arba gyvūnus, kad jie neužsitrenktų būgne. Norėdami įjungti šį užraktą, sukite jį pagal laikrodžio rodyklę, kol griovelis bus horizontalus. Norėdami išjungti šį prietaisą, sukite jį prieš laikrodžio rodyklę, kol griovelis bus vertikalus.

SKALBIMO PRIEMONIŲ STALČIUKAS

☐ Skyrelis skalbimo priemonėms, naudojamoms pirminiam skalbimui ir mirkymui arba dėmių valikliui, naudojamam dėmių valymo fazės metu (jeigu tokia yra). Mirkymo ir pirminio skalbimo priemonės įdedamos skalbimo programos pradžioje. Dėmių valiklio įdedama dėmių valymo fazės metu.

☒ Skystų ir miltelinių skalbimo priemonių skyrius pagrindiniam skalbimui. Jeigu naudojate skystą skalbimo priemonę, pripilkite jos **prieš pat** paleisdami programą.

⊗ Skystų priedų (audinių minkštiklio, krakmolo) skyrius.

Naudokite gamintojo rekomendacijose nurodytą kiekį ir pildami neviršykite žymės „**MAX**“, esančios ant skyrelio skalbimo priemonėms sienelės. Audinių minkštiklio arba krakmolo pilama į skyrių prieš paleidžiant skalbimo programą.

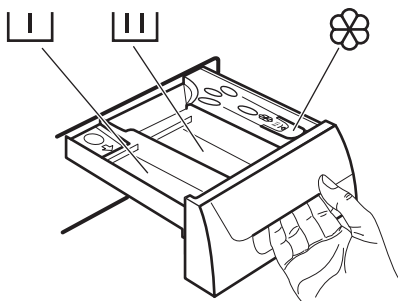

VALDYMO SKYDELIS

i Žemiau yra valdymo skydelio paveikslėlis. Jame nurodytas programų parinkties ratukas, mygtukai, kontrolinė lemputė ir ekranas. Kiekviena dalis pažymėta atitinkamais numeriais ir aprašyta paskesniuose puslapiuose.

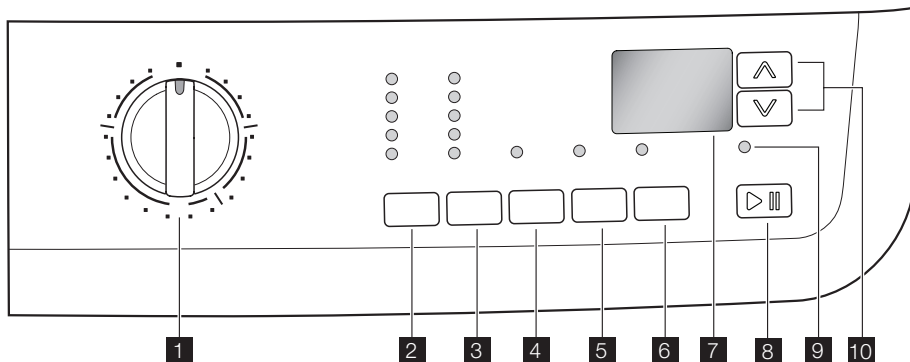

- | | |
|---|--|
| <p>1 Programų pasirinkimo rankenėlė</p> <p>2 TEMPERATŪROS mygtukas </p> <p>3 GREŽIMO greičio mažinimo mygtukas </p> <ul style="list-style-type: none"> - Be grežimo - Skalavimo sulaukymas <p>4 PAPILDOMO SKALAVIMO mygtukas </p> | <p>5 DŽIOVINIMO LAIKO mygtukas </p> <p>6 ATIDĖTO PALEIDIMO mygtukas</p> <p>7 Rodinys</p> <p>8 PALEIDIMO / PRISTABDYMO mygtukas </p> <p>9 Durelių užrakto kontrolinė lemputė </p> <p>10 LAIKO PLANAVIMO mygtukai </p> |
|---|--|

PROGRAMŲ PARINKTIES RATUKAS

Ja prietaisas įjungiamas bei išjungiamas ir (arba) išrenkama programa.

TEMPERATŪRA

Šiuo mygtuku galima padidinti arba sumažinti skalbimo temperatūrą.

GRĘŽIMO GREIČIO MAŽINIMAS

Paspaudus šį mygtuką, galite pakeisti pasirinktos programos gręžimo greitį.

SKALAVIMO SULAIKYMAS

Pasirinkus šią funkciją, paskutinio skalavimo vanduo iš būgno nenuleidžiamas, tad skalbyklėje palikti skalbiniai nesusiglamžo. Prieš atidarant dureles būtina išleisti vandenį. Apie vandens išleidimą skaitykite "Programos pabaiga".

BE GRĘŽIMO

Jei nurodysite šią parinktį, sustabdysite visas gręžimo fazes jas pakeisdami vandens nuleidimu; taip skalbiniai nesusiglamžys. Rekomenduojama ypač gležniems audiniams. Su kai kuriomis programomis skaldant bus naudojama daugiau vandens.

PAPILDOMAS SKALAVIMAS

Ši prietaisas naudoja mažai energijos. Pasirinkite šią funkciją, jei norite skalauti skalbinius naudodami papildomą vandens kiekį (papildomas skalavimas). Skalbyklė skalbinius keliskart papildomai išskalauja. Ši parinktis rekomenduotina skalbimo priemonėms alergiškiems žmonėms regionuose, kur vanduo labai minkštas.

DŽIOVINIMO LAIKAS

Jei norite naudoti nustatomo laiko džiovimo programą, spauskite šį mygtuką tol, kol

ekrane pasirodys jūsų pageidaujamas džiovimo laikas, tinkantis konkrečiam audiniui (medvilnei ar sintetikai), kurį ketinate džiovinti. Medvilnei galite nustatyti 10 - 250 minučių trukmės džiovimo laiką (4.10). Sintetikai galite nustatyti 10 - 130 minučių trukmės džiovimo laiką (2.10). Kiekvieną kartą paspaudę šį mygtuką, džiovimo laiką pailginsite 5 min.

STARTAVIMO DELSA

Šiuo mygtuku programos startavimą galima atidėti 30 min. - 60 min. - 90 min., 2 val. ir po to kas valandą iki 20 valandų.

STARTAS/PAUZĖ

Šiuo mygtuku galima paleisti arba nutraukti pasirinktos programos vykdymą.

LAIKO PLANAVIMAS

Šiais mygtukais galite keisti automatiškai skalbyklės siūlomą skalbimo trukmę.

KONTROLINĖ LEMPUTĖ "DURELĖS UŽBLOKUOTOS"

Kontrolinė lemputė **9** šviečia, kai prasideda programa ir nurodo, ar galima atidaryti dureles:

- lemputė dega: durelių atidaryti negalima. Mašina veikia arba buvo sustabdyta, neišleidus iš būgno vandens.
- lemputė nedega: galima atidaryti dureles. Programa yra baigta arba buvo nuleistas vanduo.
- lemputė mirksi: dureles galima atidaryti

RODMUO

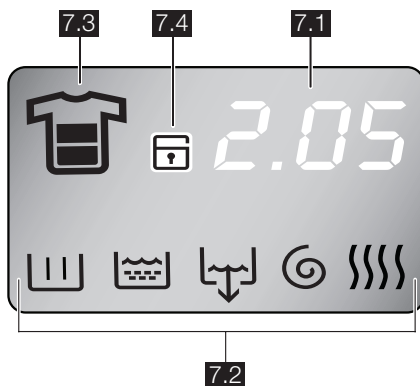

Ekrane rodoma ši informacija:

7.1:

- **Pasirinktos programos trukmė**

Kai pasirenkate programą, jos trukmė bus rodoma valandomis ir minutėmis (pavyzdžiui, **2.05**). Trukmė apskaičiuojama automatiškai, pagal didžiausią rekomenduojamą kiekvieno tipo skalbinių kiekį. Paleidus programą, likusio programos vykdymo laiko vertė atnaujinama kas minutę.

- **Pasirinktas džiovinimo laikas**

Pasirinkus programą, džiovinimo laikas bus rodomas minutėmis arba valandomis ir minutėmis (pvz., 130 mins = **2.10**). Paleidus programą, likęs programos vykdymo laikas atnaujinamas kas minutę.

- **Atidėtas paleidimas**

Ekrane kelias sekundes bus rodomas atitinkamu mygtuku nustatytas paleidimo atidėjimas, po to vėl bus rodoma pasirinktos programos trukmė.

- **Išpėjamieji kodai**

Jei sutrinka prietaiso veikimas, rodomi tam tikri pavojaus kodai, pvz., **E20** (skaitytikite skirsnį „Ką daryti, jeigu...“).

- **Klaidingos parinktės nustatymas**

Nustačius parinktį, kuri negalima su pasirinkta skalbimo programa, ekrano apačioje kelias sekundes rodomas praneši-

mas „**Klaida**“ ir ima mirksėti integruota raudona mygtuko **8** lemputė.

- **Programos pabaiga**

Programai pasibaigus, pasirodys trys mirkčiojantys nuliai, užges **9** kontrolinė lemputė ir **8** mygtuko kontrolinė lemputė; bus galima atidaryti dureles.

- **7.2: Skalavimo programos fazių simboliai**

- Skalbimas IIII
- Skalavimai IIII
- Vandens nuleidimas ↓
- Gręžimas ⌀
- Džiovinimas IIII

Pasirinkus skalavimo programą, ekrano apatinėje dalyje yra parodomi tos skalavimo programos fazių piktogramos, atitinkančios skirtingas fazes. Paspaudus mygtuką **8**, rodomas tik vykdomos fazės simbolis.

- **7.3: Nešvarumo laipsnių simboliai**

- Intensyvioji IIII
- Normali/Kasdienė IIII
- Lengva/Sparti IIII
- Sparčiausia IIII

Renkantis programą ekrane atsiranda piktograma, rodanti užterštumo laipsnį, kurį mašina pasiūlo automatiškai.

7.4: Vaikų saugos užraktas IIII (žr. skyrių "Prietaiso funkcijų pritaikymas").

NAUDOJANTIS PIRMAKART

i Patikrinkite, ar elektros ir vandentiekio įvadai prijungti pagal įrengimo instrukciją.

- Išimkite polistirolo bloką ir kitas medžiagas iš būgno.

- Kad būtų įjungtas **EKONOMINIO REŽIMO** vožtuvas, į skalbimo priemonės stalčiuuko pagrindinio skalbimo skyrelį [L] įpilkite 2 litrus vandens. Tada, kad iš būgno ir kameros būtų pašalintos prietaiso gamybos metu li-

kusios medžiagos, į prietaisą nedėdami skalbinių ir nustatę aukščiausią temperatūrą paleiskite medvilnės skalbimo ciklą. Į pagrindinio skalbimo skyrelį įpilkite 1/2 skalbimo priemonės normos ir įjunkite skalbyklę.

SIGNALIZAVIMAS

GARSO SIGNALAI

Prietaisas turi garso plokštę, paduodančią signalus šiais atvejais:

- ciklo pabaigoje
- gedimo atveju.

Vienu metu nuspauskite ir palaikykite apie **6** sekundes **4** ir **5** mygtukus - garso signalas išaktyvinamas (išskyrus gedimo atvejus. Dar kartą paspaudus šiuos 2 mygtukus, garso signalai vėl įjungiami.

VAIKŲ SAUGOS UŽRAKTAS

Šis įtaisas leidžia palikti prietaisą be priežiūros nesibaiminant, kad juo susižeis arba jį

sugadins vaikai. Ši funkcija veikia ir kai skalbyklė išjungta.

Šią parinktį galima nustatyti dvejopai:

1. Nepaspaudus mygtuko **8**: skalbyklės įjungti negalima.
2. Paspaudus mygtuką **8**: skalbyklės negalima perjungti į kitą programą ar funkciją.

Šiai parinkčiai įjungti arba išjungti, vienu metu maždaug 6 sekundėms nuspauskite mygtukus **5** ir **6**, kol ekrane pasirodys arba išnyks piktograma .

KASDIENIS NAUDOJIMAS

Skalbinių sukrovimas

Atsargiai patraukę rankeną atgal, atidarykite dureles. Po vieną sukraukite skalbinius į būgną, stengdamiesi juos kuo mažiau suglamžyti. Uždarykite dureles.

Įsitikinkite, kad nebūtų skalbinių tarp sandariklio ir durelių. Tokiu atveju gali pratekėti vanduo arba skalbiniai būti pažeisti.

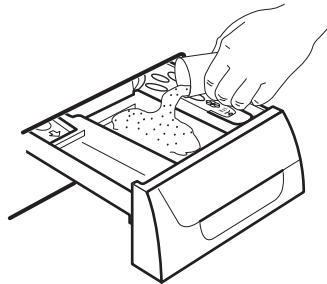

Jeigu reikia, audinių minkštiklio įpilkite į skyrelį, pažymėtą  (minkštiklio nepilkite daugiau stalčiuuko atžymos "MAX"). Atsargiai uždarykite stalčiuuką.

Reikiamo skalbiklio ir minkštiklio kiekio nustatymas

Ištraukite skalbimo priemonių stalčiuuką, kol sustos. Atmatuokite reikiamą skalbiklio kiekį, įpilkite jo į pagrindinio skalbimo skyrelį [L] arba į atitinkamą skyrelį, jeigu to reikia pagal pasirinktą programą/parinktį (išsamiau žr. "Skalbimo priemonių stalčiuukas").

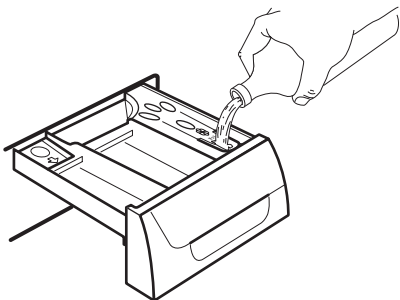

REIKALINGĄ PROGRAMĄ PARINKITE NAUDODAMIESI PROGRAMŲ PARINKIMO RATUKU (1)

Pasukite programų parinkties diską ties reikiama programa. Skalbyklė nustatys programai rekomenduojamą temperatūrą ir automatiškai rinks maksimalų grežimo greitį, rekomenduojamą pasirinktai programai. Šias vertes galite keisti atitinkamai mygtukais. Pradeda mirksėti **žalia** mygtuko **8** lemputė.

Parinkties ratuką galima sukti prieš arba pagal laikrodžio rodyklę. Pasukite į  padėtį, kad nustatytumėte programą iš naujo / išjungtumėte prietaisą.

Programos pabaigoje programų parinkties ratuką reikia pasukti į padėtį  ir išjungti skalbyklę.

 **Atsargiai** Jeigu perjungsitė programų pasirinkties rankenėlę į kitą programą skalbyklei veikiant, 3 kartus sumirksės **raudona** mygtuko **8** lemputė, o ekrane matysitė užrašą **Err**; tai reiškia neteisingą pasirinktį. Skalbyklė nevykdys naujai nustatytos programos.

PASIRINKITE TEMPERATŪRĄ MYGTUKU 2

Pasirinkus programą, prietaisas automatiškai siūlo skalbti numatytąja temperatūra. Pakartotinai spauskite šį mygtuką, jei norite sumažinti arba padidinti temperatūrą (jei norite, kad būtų skalbiama kitos temperatūros vandenyje, nei nustatyta pasirinktoje programoje).

PASPAUSDAMI 3 MYGTUKĄ, SUMAŽINKITE GREŽIMO GREITĮ

Išrinkus reikiamą programą, prietaisas automatiškai siūlo naudoti šiai programai tinkamą didžiausią grežimo greitį.

Pakartotinai spauskite **3** mygtuką, jei norite, kad jūsų skalbiniai būtų grežiami skirtingu greičiu. Užsidedgs atitinkama lemputė.

PASPAUSDAMI MYGTUKUS 3, 4 IR 5, PASIRINKITE GALIMĄ PARINKTĮ

Priklausomai nuo pasirinktos programos, prieš paspaudžiant mygtuką **8**, galima suderinti skirtingas funkcijas. Pasirinkus parinktį jms šviesti atitinkama kontrolinė lemputė.

Jei pasirinkta netinkama parinktis, integruota **raudona** mygtuko **8** kontrolinė lemputė blykstelės 3 kartus ir kelioms sekundėms ekrane atsiras **Klaida** pranešimas.

 Norėdami daugiau sužinoti apie skalbimo programų ir parinkčių derinimą, žr. skyrių "Skalbimo programos".

PASPAUSDAMI MYGTUKĄ 6 IŠRINKITE PALEIDIMO ATIDĖJIMĄ

Prieš paleisdami programą, jei norite atidėti jos pradžią, pakartotinai spauskite **6** mygtuką, kad išrinktumėte paleidimo atidėjimo trukmę. Jms šviesti atitinkama kontrolinė lemputė.

Ekrane kelias sekundes bus rodoma pasirinkta paleidimo atidėjimo trukmė (iki 20 val.), o po to vėl bus rodoma pasirinktos programos trukmė.

Turite nurodyti šią parinktį po to, kai nustatysitė programą ir prieš paspausdami **8** mygtuką.

Atidėjimo laiką galite panaikinti arba pakeisti bet kuriuo metu, prieš paspausdami **8** mygtuką.

Atidėto paleidimo pasirinkimas:

1. Pasirinkite programą ir pageidaujamas parinktis.
2. Paspausdami mygtuką **6**, išrinkite paleidimo atidėjimo trukmę.
3. Nuspauskite **8** mygtuką:
 - skalbyklė pradeda atgalinę laiko atskaitą.
 - Programa prasidės, kai baigsis nustatyta atidėto paleidimo trukmė.

Paleidimo atidėjimas atšaukiamas, paspausdami mygtuką **8**:

1. skalbyklei laikinai sustabdyti (PAUZĖ) paspauskite mygtuką **8**.
2. Spauskite mygtuką **6** tol, kol pasirodys **0'** simbolis
3. Dar kartą paspauskite mygtuką **8** ir paleiskite programą.

Svarbu Pasirinktas atidėjimo laikas gali būti pakeistas tik po to, kai vėl bus pasirinkta skalbimo programa.

Paleidimo atidėjimo **negalima** pasinkti, jei naudojate **Vandens nuleidimo** programą.

PASPAUSDAMI MYGTUKĄ 8, PALEISKITE PROGRAMĄ

Pasirinktai programai paleisti, paspauskite **8** mygtuką; mygtuko **8** žalia kontrolinė lemputė nustos mirksėti.

Norėdami pertraukti vykdomą programą spauskite mygtuką **8**: ima mirksėti žalia kontrolinė lemputė.

Norėdami pratęsti programos veikimą nuo tos fazės, kurioje ji buvo nutraukta, dar kartą paspauskite **8** mygtuką. Jeigu nustatyta startavimo delsa, prietaisas pradės atgalinę laiko atskaitą. Pasirinkus netinkamą parinktį, triskart sumirksės **raudona 8** mygtuko kontrolinė lemputė ir ekrane kelias sekundes rodoma žinutė **Err**.

LAIKO PLANAVIMO PARINKTĮ IŠRINKSITE, PASPAUSDAMI MYGTUKUS 10

Pakartotinai spaudžiant šiuos mygtukus, galima ilginti arba trumpinti skalbimo ciklą. Ekrane bus parodyta užterštumo laipsnio piktograma, kad matytumėte, koks buvo parinktas užterštumo laipsnis. Ši parinktis galima tik su programomis **Medvilnė**, **Sintetika** ir **Gležni auginiai**.

Plovimo ciklo tipas	Suteptimo lygio piktograma	Audinio tipas
Intensyvi		Labai suteptiems skalbiniams
Įprastoji		Vidutiniškai suteptiems skalbiniams
Kasdieninė		Kasdieniams drabužiams

Plovimo ciklo tipas	Suteptimo lygio piktograma	Audinio tipas
Lengva		Mažai suteptiems skalbiniams
Sparčioji		Labai mažai suteptiems skalbiniams
Sparčiausias skalbimas ¹⁾		Skalbiniams, kurie buvo dėvėti ar naudoti labai trumpai

¹⁾ Mes rekomenduojame dėti mažiau skalbinių (žr. „Skalbimo programų lentelė“).

Svarbu Parinkties „Laiko planavimas“ negalima pasirinkti naudojant programas **Ekonomiška (eko)**.

Šie nešvarumo laipsnio simboliai pateikiami tik tam tikro tipo audiniams, kaip parodyta lentelėje.

Audinys	Nešvarumo laipsnis					
Medvilnė						
95° / 90°C	X	X	X	X	X	X
60°C / 50°C	X	X	X	X	X	X
40°C	X	X	X	X	X	X
30°C	X	X	X	X	X	X
Šaltas vanduo	X	X	X	X	X	X
Sintetika						
60°C / 50°C		X	X	X		X
40°C		X	X	X		X
30°C		X	X	X		X
Šaltas vanduo		X	X	X		X
Gležni						
40°C		X	X	X		X
30°C		X	X	X		X
Šaltas vanduo		X	X	X		X

PARINKTIES ARBA VYKDOMOS PROGRAMOS KEITIMAS

Prieš programai atliekant tam tikras parinktis, jas galima pakeisti.

Prieš darydami bet kokį pakeitimą, sustabdykite skalbyklę **8** mygtuku (jeigu norite pakeisti laiko planavimo parinktį, turite atšaukti

vykdomą programą ir dar kartą nustatyti programą ir parinktis.

Pakeisti vykdomą programą galima tik atšaukus vykdomą programą. Programų pasirinkimo rankenėle nustatykite , po to naują programą. Naują programą paleiskite dar kartą paspausdami **8** mygtuką. Skalbi-
mo vanduo nebus išleidžiamas iš būgno.

PROGRAMOS NUTRAUKIMAS

Norėdami nutraukti vykdomą programą, spauskite mygtuką **8**; ims mirksėti atitinkama žalia kontrolinė lemputė.

Iš naujo startuokite programą, dar kartą paspausdami mygtuką.

PROGRAMOS ATŠAUKIMAS

Jei norite atšaukti veikiančią programą, pasukite programų pasirinkimo rankenėlę į padėtį .

Dabar galite pasirinkti naują programą.

DURELIŲ ATIDARYMAS

Po programos paleidimo (arba naudojant paleidimo atidėjimo funkciją) durelės yra užblokuojamos. Jei reikia jas atidaryti, pirmiausiai nustatykite skalbyklę į PAUZĖS būseną, paspausdami mygtuką **8**.

Po kelių minučių kontrolinė lemputė **9** užges ir bus galima atidaryti dureles.

Jei ši kontrolinė lemputė lieka šviesti, tai reiškia, kad mašina jau šildoma arba įleisto vandens lygis yra per didelis. Jokiu būdu nebandykite durelių atidaryti jėga!

Jei durelių atidaryti negalite, bet jums reikia jas atidaryti, teks išjungti mašiną pasukant

programų pasirinkimo ratuką iki **0**. Po kelių minučių galėsite atidaryti dureles (**atkreipte dėmesį į vandens lygį ir temperatūrą!**).

Uždarę dureles, būtinai turite vėl nurodyti programą ir parinktis ir paspausti mygtuką **8**.

PROGRAMOS VYKDYMO PABAIGOJE

Mašina sustabdoma automatiškai. Ekrane rodomi trys mirksintys nuliai (**0.00**). Kontrolinė mygtuko **8** lemputė užgęsta.

Jeigu nustatote programą arba parinktį, kuri baigiama paliekant vandenį būgne, durelės liks užrakintos. Užrakintos durelės reiškia, kad reikia išleisti vandenį. Šiuo metu būgnas sukasi reguliariais intervalais, kol vanduo išleidžiamas.

Norėdami išleisti vandenį, vykdykite toliau pateikiamas instrukcijas:

1. Pasukite programų pasirinkties rankenėlę į .
2. Pasirinkite vandens išleidimo ar gręžimo programą.
3. Jei reikia, atitinkamu mygtuku sumažinkite gręžimo greitį.
4. Paspauskite mygtuką **8**.

Pasibaigus programai dureles yra atblokuojamos ir jas galima atidaryti. Pasukite programų pasirinkties rankenėlę į padėtį  ir išjunkite prietaisą.

Išimkite skalbinius iš būgno ir atidžiai patikrinkite, ar jame nieko neliko. Jei neketinate daugiau skalbti, užsukite vandens čiaupą. Palikite dureles praviras, kad nesusidarytų pelėsių ir nemalonių kvapų.

Budėjimo režimas: kai tik baigiasi programa, po kelių minučių įjungtą energijos taupymo sistema. Sumažėja ekrano ryškumas.

mas. Paspaudus bet kurį mygtuką, išjungtą energijos taupymo režimas.

NAUDOJIMAS. DŽIOVINIMAS

TIK DŽIOVINIMAS

Įspėjimas

Rekomenduojamas skalbinių kiekis medvilnei ir linui yra 3 kg, sintetikai 2 kg.

 Taip pat galima džiovinti 4 kg medvilninių skalbinių (žr. lentelę „Džiovinimo programa“).

Įspėjimas

Vandens čiaupas turi būti atsuktas, o vandens nuleidimo žarna - įdėta į kriauklę arba prijungta prie nutekamojo vamzdžio.

1. Sudėkite skalbinius.
2. Pasirinkite gręžimo ciklą didžiausiu gręžimo greičiu, leistinu sudėtų skalbinių tipui, kad geriausiai išdžiūty.
3. Džiovinimo programų rankenėlėje pasirinkite medvilnės arba sintetikos džiovinimo režimą.

4. Nustatykite režimą **nurodytos trukmės džiovinimas**: spauskite mygtuką **5**, kol ekrane pasirodys pageidaujamos trukmės vertė (žr. lentelę „Džiovinimo programa“). Kiekvieną kartą paspaudus šį mygtuką, džiovinimo trukmė pailgės 5 minutėmis.

Pastaba!

Programos laikas automatiškai pailgės keliomis minutėmis.

5. Norėdami paleisti programą, spauskite mygtuką **8**. Likęs laikas atnaujinamas kas minutę.
6. Programos pabaigoje pasigirsta signalas. Ekrane pasirodo trys mirksintys nuliai „**0.00**“.
- Iki džiovinimo ciklo pabaigos likus kelioms minutėms, skalbyklė atlieka neglamžymo funkcijos fazę. Tuo metu durelės būna užrakintos. Įsisižiebta užrakintų durelių funkcijos lemputė. Ekrane rodomi trys mirksintys nuliai „**0.00**“.

- i** Jeigu dureles norite atidaryti prieš išlyginimo ciklą arba jo metu, arba norite ją sustabdyti, spauskite bet kurį mygtuką arba sukite programų parinkties rankenėlę iki bet kurios programos (išskyrus **O**)

7. Norėdami skalbyklę išjungti, programų parinkties rankenėlę pasukite į padėtį **O**.
8. Išimkite skalbinius iš būgno.

Pastaba!

Gręžimo metu susisukę įvairūs medvilniniai rankšluosčiai, paklodės, marškiniai ar kiti skalbiniai gali būti ne visai sausi. Išskirtiniais atvejais, kai pasibaigus ciklui skalbiniai yra šiek tiek drėgni, susisukusius skalbinius, patartina išskleisti, persikirstyti juos būgne ir pasirinkti papildomą 20–30 min. trukmės džiovinimo ciklą.

- i** Jeigu nustatote tik 10 minučių džiovinimą, prietaisas atlieka tik aušinimo fazę.

NAUDOJIMAS. SKALBIMAS IR DŽIOVINIMAS

NEPERTRAUKIAMA PROGRAMA – SKALBIMAS IR NUSTATOMOS TRUKMĖS DŽIOVINIMAS

Rekomenduojamas skalbinių kiekis yra 3 kg medvilnei ir 2 kg sintetikai.

- i** Taip pat galima džiovinti iki 4 kg medvilninių skalbinių (žr. „Džiovinimo programų“ lentelę).

⚠ Atsargiai Kai vykdoma skalbimo ir džiovinimo programa, nenaudokite dozavimo įrenginio / rutulio.

1. Sudėkite skalbinius, įpilkite ploviklio ir audinių minkštiklio.
2. Skalbyklę įjunkite pasukdami pasirinkimo rankenėlę į nustatytą skalbimo programą / skalbinių tipą.

3. Pasirinkite reikiamas funkcijas, paspausdami atitinkamus mygtukus.
Jei galima, nesirinkite mažesnio gręžimo greičio, nei siūlo mašina, nes džiovinimas gali užsitęsti ir bus eikvojama daug energijos.
Bet kuriuo atveju gręžimo apsučių mažinimas yra galimas tik po to, kai nurodysite džiovinimo funkciją.
Mažiausios reikšmės, kurias galima pasirinkti medvilnei ir sintetikai – 900 aps./min.; gležniems audiniams – 700 aps./min.
4. Nustatykite džiovinimo laiką paspaudę mygtuką **5**. Ekrane bus rodoma visa skalbimo ir nustatyto džiovinimo ciklo trukmė.

- i** Jeigu nustatysite plovimo programą ir tik 10 minučių džiovinimo ciklą, į bendrą rodomą trukmę įtrauktos išsukimo ir aušinimo fazės.

5. Paleiskite programą paspausdami mygtuką **8**. Likęs laikas ekrane atnaujinamas kas minutę.
6. Programos vykdymo pabaigoje pasukite pasirinkimo rankenėlę į padėtį **O**, kad išjungtumėte mašiną, tuomet ištraukite skalbinius.

NAUDINGA INFORMACIJA IR PATARIMAI.

SKALBINIŲ RŪŠIAVIMAS

Vadovaukitės kiekvieno drabužio etiketėje esančiais skalbimo kodų simboliais ir gamintojo skalbimo nuorodomis. Skalbinius rūšiuokite taip: balti, spalvoti, sintetiniai, ploni, vilnoniai.

TEMPERATŪROS

95° arba 90°	vidutiniškai suteptiems baltiems medvilniniams ar lininiams gaminiams (pvz., staltiesėms, rankšluosčiams, staltiesėms, paklodėms...)
60°/50°	vidutiniškai suteptiems, neblunkantiems spalvotiems audiniams (pvz., baltiniams, naktiniams, pižamoms...) lininiams, medvilniniams arba sintetiniams pluoštams, mažai suteptai baltai medvilnei (pvz., apatiniams)
40°-30°-Šaltas	gležniems gaminiams (pvz., tinklinėms užuolaidoms), mišriems audiniams su sintetiniu pluoštu ir vilnoniams gaminiams, kurių etiketėje nurodyta "gryna vilna, skalbti skalbyklėje, negręžti"

PRIEŠ SUKRAUNANT SKALBINIUS

Niekuomet neskalkbkite baltų ir spalvotų skalbinių kartu. Balti skalbiniai gali nusidažyti.

Naujus spalvotus gaminius skalbkite pirmiausia; pirmąkart juos irgi reikia skalbti atskirai.

Patikrinkite, kad skalbiniuose neliktų metalinių daiktų (pvz., plaukų segtukų, sąvaržėlių, adatų).

Užsekite užvalkalus, užtraukite užtrauktukus, užsekite kilpas ir spaustukus. Suriškite dirželius ar ilgas juostas.

Prieš skalbimą, specialiomis priemonėmis apdorokite dėmes.

Suteptas vietas nuvalykite specialiu valikliu ar valymo pasta.

Su užuolaidomis elkitės itin atsargiai. Nuimkite kabliukus ar sudėkite juos į dėžutę ar tinklėlį.

MAKSIMALUS SKALBINIŲ KIEKIS

Rekomenduojami skalbinių svoriai nurodyti skalbimo programų lentelėse.

Pagrindinės taisyklės:

- **Medvilnė, linas:** prikraukite pilną būgną, bet nesugrūškite;
- **Sintetika:** prikraukite ne daugiau kaip pusę būgno;
- **Gležni audiniai ir vilna:** prikraukite ne daugiau kaip trečdalį būgno.

Skalbiant maksimalų leidžiamą skalbinių kiekį, veiksmingiausiai naudojamas vanduo ir energija.

Stipriai suteptų skalbinių kraukite mažiau.

SKALBINIŲ SVORIS

Pateikiamas orientacinis svoris:

Pateikiamas orientacinis svoris:	
vonios chalatas	1.200 g
dygsniuota antklodė	700 g
vyriški darbiniai marškiniai	600 g
paklodės, vyriškos pižamos	500 g
staltiesė	250 g
pagalvės užvalkalas, nestoras rankšluostis, naktiniai, vyriški marškiniai	200 g
staltiesė, moteriškos kelnaitės, šluostė, palaidinė, vyriškos apatinės kelnės	100 g

DĖMIŲ ŠALINIMAS

Jsisenėjusias dėmes išskalbti vien tik vandeniui ir skalbikliu gali būti sunku. Todėl prieš skalbant patartina jas valyti papildomai.

Kraujas: šviežias dėmes išplaukite šaltu vandeniu. Pridžiuvusias dėmes pamirkykite vandenyje su specialiu skalbikliu, tada pasirinkite muiliname vandenyje.

Aliejiniai dažai: sudrėkinkite benzininiu dėmių valikliu, patieskite drabužį ant švelnaus

audeklo ir nuvalykite dėmę; pakartokite procedūrą kelis kartus.

Pridžiuvusios purvo dėmės: sudrėkinkite terpentinu, patieskite drabužį ant švelnaus paviršiaus ir pirštų galais nuvalykite dėmę paviršine šluoste.

Rūdys: oksalo rūgštimi, ištirpinta karštame vandenyje, arba specialiu šaltu rūdžių valikliu. Atsargiai elkitės su senomis rūdžių dėmėmis - celiuliozės struktūra jau bus pažeista, tad drabužis gali lengvai suplyšti.

Dirvožemio dėmės: apdorokite balikliu, gerai išskalaukite (tik baltus ir neblunkančius spalvotus).

Zolė: lengvai pamuilinkite ir apdorokite balikliu (tik baltus ir neblunkančius spalvotus).

Tušnuko dėmės ir klijai: sudrėkinkite acetonu ²⁾, patieskite drabužį ant švelnaus audeklo ir nuvalykite dėmę.

Lūpdažis: sumirkykite acetonu, kaip aprašyta pirmiau, po to apdorokite dėmes denatūruotu spiritu. Likučius apdorokite balikliu.

Raudonasis vynas: pamirkykite vandenyje su skalbikliu, nuskalaukite ir apdorokite acto arba citrinos rūgštimi, po to nuskalaukite. Likučius apdorokite balikliu.

Rašalas: priklausomai nuo rašalo tipo, pirmiausia sudrėkinkite drabužį acetonu ²⁾, po to acto rūgštimi; Bet kokius likusius baltų audinių sutepimus valykite balikliu, po to kruopščiai išskalaukite.

Dervos dėmės: pirmiausia apdorokite dėmių valikliu, denatūruotu spiritu arba benzinu, po to patrinkite valymo pasta.

SKALBIKLIAI IR SKALBIMO PRIEDAI

Gerai skalbimo rezultatai priklauso ir nuo pasirinkto skalbiklio bei tinkamo jo kiekio naudojimo, kad nebūtų teršiama aplinka.

Net biologiškai skaidžiuose skalbikliuose yra medžiagų, kurių dideli kiekiai gali pažeisti trapią gamtos pusiausvyrą.

Rinkitės skalbiklį pagal audinių tipą (gležti, vilnoniai, medvilniniai ir pan.), spalvą, skalbimo temperatūrą ir nešvarumo laipsnį.

Šiame prietaise galite skalbti visais standartiniais skalbikliais automatinėms skalbyklėms:

- skalbiamaisiais milteliais, skirtais visų tipų audiniams
- skalbiamaisiais milteliais, skirtais gležniems audiniams (iki 60°C) ir vilnai
- skystiems skalbikliams, skirtiems skalbti ne itin karštame vandenyje (60°C) visų tipų audiniams arba tik vilnai.

Skalbiklį ir naudojamus priedus prieš startuojant skalbimo programą reikia supilti į atitinkamus skalbimo priemonių stalčiuko skyrius.

Jeį naudojate skystus skalbiklius, pasirinkite programą **be** pirminio skalbimo.

Preitaisas turi recirkuliacijos sistemą, užtikrinančią optimalų koncentruotų skalbiklių panaudojimą.

Vadovaukitės priemonės gamintojo kiekiu nuorodomis ir **nepilkite priemonės daugiau skalbimo priemonių stalčiuko "MAX" žymos.**

VANDENS KIETUMO LAIPSNIAI

Vandens kietumas klasifikuojamas kietumo laipsniais. Informaciją apie vandens kietumą Jūsų gyvenamojoje vietoje galite sužinoti savo vandentiekio įmonėje arba vietos savivaldybėje.

i Jeigu vandens kietumas vidutinio laipsnio (II ir daugiau laipsnių), reikia naudoti vandens minkštiklį. Vadovaukitės gamintojo nuorodomis. Tada galite naudoti skalbiklio kiekį, nurodytą I kietumo laipsnio vandeniui (minkštam vandeniui).

Lygis	Charakteristika	Vandens kietumo laipsniai	
		Vokiški laipsniai °dH	Prancūziški laipsniai °T.H.
1	minkštas	0-7	0-15
2	vidutinio kietumo	8-14	16-25
3	kietas	15-21	26-37
4	labai kietas	> 21	> 37

2) nenaudokite acetono dirbtiniam šilkui

DŽIOVINIMO PATARIMAI

PASIRUOŠIMAS DŽIOVINIMUI

Kai įjungta džiovyklė, mašinos darbas grindžiamas kondensavimo principu.

Todėl net džiovinimo ciklo metu turi būti atsukta vandens sklendė, o vandens išleidimo žarna įdėta į kriauklę arba prijungta prie nutekamojo vamzdžio. Svarbu!

Prieš paleidžiant džiovinimo programą, su mažinkite skalbinių įkrovą, kad pasiektumėte gerų rezultatų.

DŽIOVINIMUI NETINKAMI SKALBINIAI

- Mašinoje negalima džiovinti daiktų iš ypatingai gležnų audinių, pvz., sintetinių užuolaidų, vilnionių ir šilkinų audinių, drabužių su metalinėmis detalėmis, nailoninių kojinių, didelės apimties drabužių, pvz., striukių, lovų užtiesalų, antklodžių, miegmaišių ir pūkinių antklodžių.
- Venkite džiovinti tamsius skalbinius kartu su šviesiaspalviais pūkuotais, pvz., rankšluosčiais, nes jie gali apsivelti pūkais.
- Baigę džiovinti, išimkite skalbinius.
- Norint po džiovinimo išvengti statinio krūvio, naudokite arba minkštiklį skalbimo metu, arba specialiai džiovyklėms skirtą audinių kondicionierių.
- Mašinoje negalima džiovinti porolono ar panašiomis medžiagomis pamuštų drabužių; jie kelia gaisro pavojų.
- Taip pat negalima į džiovyklę dėti medžiagų, suteptų ar sulauistytų losjonais, plaukų laku, nagų laku ar panašiais skysčiais, nes jie skleidžia nuodingus garus.





Skalbiklį ir naudojamus priedus prieš paleidžiant skalbimo programą reikia supilti į atitinkamus skalbimo priemonių stalčiuko skyrius.

Naudojant skystus skalbiklius, būtina pasirinkti programą **be** pradinio skalbimo. Skalbyklėje įrengta recirkuliacijos sistema, užtikrinanti optimalų koncentruotų skalbiklių panaudojimą.

Vadovaukitės priemonės gamintojo kiekio nuorodomis ir nepilkite priemonės daugiau kaip iki skalbimo priemonių stalčiuko **MAX** žymos.

DRABUŽIŲ ETIKETĖS

Jei nežinote, ar galima rūbą džiovinti, vadovaukitės gamintojo etiketėje esančiais nurodymais:

-  = gali būti džiovinami
-  = Džiovinimas aukštoje temperatūroje
-  = Džiovinimas žemesnėje temperatūroje
-  = Negalima džiovinti džiovyklėje.

DŽIOVINIMO CIKLO TRUKMĖ

Džiovinimo laikas gali skirtis priklausomai nuo:

- galutinio gręžimo greičio
- Reikiamo sausumo laipsnio (tinkami lyginimui, laikomi sausi)
- skalbinių tipas
- įkrovos dydžio.

Džiovinimo laiko vidurkis, kai naudojama nustatomo laiko džiovinimo programa, yra pateiktas skyriuje "Džiovinimo programos". Patirtis padės jums džiovinti skalbinius daug tinkamesniu būdu priklausomai nuo audinio tipo. Įsidėmėkite jau atliktų džiovinimo ciklų trukmę.







PAPILDOMAS DŽIOVINIMAS





Jei pasibaigus programai skalbiniai vis dar yra drėgnu, dar kartą pasirinkite trumpą džiovinimo ciklą.

 **Įspėjimas Neperdžiovinkite skalbinių, kad išvengtumėte susiglamžymo ir raukšlių.**

PROGRAMOS

Programos Didžiausia ir mažiausia temperatūra Ciklo aprašymas Didžiausias gręžimo greitis Didžiausias audinių kiekis Skalbinių rūšis	Parinkty	Skalbimo prie- monių skyrius
 – MEDVILNĖ 90° – šaltas Pagrindinis skalbimas – skalavimai Didžiausias gręžimo greitis, 1400 aps./min. Didž. svoris 7 kg – sumaž. svoris 3 kg ¹⁾ Balta ir spalvota medvilnė (vidutiniškai sutepti skalbiniai).	GREŽIMAS SKALAVIMO SULAI- KYMAS BE GREŽIMO PAPILDOMAS SKA- LAVIMAS LAIKO PLANAVIMAS	
 +  – MEDVILNĖ SU PIRMINIU SKALBI- MU 90° – šaltas Pirminis skalbimas – pagrindinis skalbimas – skalavi- mai Didžiausias gręžimo greitis, 1400 aps./min. Didž. svoris 7 kg – sumaž. svoris 3 kg ¹⁾ Balta ir spalvota medvilnė su pirminio skalbimo faze (smarkiai sutepti skalbiniai).	GREŽIMAS SKALAVIMO SULAI- KYMAS BE GREŽIMO PAPILDOMAS SKA- LAVIMAS LAIKO PLANAVIMAS	 ²⁾ 
 – SINTETIKA 60° – šaltas Pagrindinis skalbimas – skalavimai Didžiausias gręžimo greitis, 900 aps./min. Didž. svoris 3 kg – sumaž. svoris 1.5 kg ¹⁾ Sintetiniai arba įvairūs audiniai: apatiniai baltiniai, spalvoti drabužiai, neglamžūs marškiniai, palaidinės.	GREŽIMAS SKALAVIMO SULAI- KYMAS BE GREŽIMO PAPILDOMAS SKA- LAVIMAS LAIKO PLANAVIMAS	
 – GLEŽNI AUDINIAI 40° – šaltas Pagrindinis skalbimas – skalavimai Didžiausias gręžimo greitis, 700 aps./min. Didž. svoris 3 kg – sumaž. svoris 1.5 kg ¹⁾ Gležni audiniai: akrilas, viskozė, poliesteris.	SKALAVIMO SULAI- KYMAS BE GREŽIMO PAPILDOMAS SKA- LAVIMAS LAIKO PLANAVIMAS	
 – SINTETIKA LENGVAS LYGINIMAS 60° – šaltas Pagrindinis skalbimas – skalavimai Didžiausias gręžimo greitis, 900 aps./min. Didž. svoris 1 kg Šią programą galima naudoti sintetiniams ir mišriems audiniams, kurie bus lyginami. Skalbiniai švelniai skal- biami ir gręžiami, kad nesuglamžytų. Tokius skalbi- nius lengviau lyginti. Taip pat mašina skalbinius papil- domai išskalauja.	GREŽIMAS SKALAVIMO SULAI- KYMAS BE GREŽIMO PAPILDOMAS SKA- LAVIMAS	

Programos Didžiausia ir mažiausia temperatūra Ciklo aprašymas Didžiausias gręžimo greitis Didžiausias audinių kiekis Skalbinių rūšis	Parinktys	Skalbimo prie- monių skyrius
 – GRĘŽIMAS Vandens išleidimas ir ilgas gręžimas Didžiausias gręžimo greitis, 1400 aps./min. Didž. svoris 7 kg Atskira gręžimo programa rankomis išskalbtiems drabužiams ir po programų su pasirinktomis funkcijomis „Skalavimo sulaikymas“ arba „Be gręžimo“. Paspaudę atitinkamą mygtuką, galite nustatyti gręžimo greitį, tinkamą gręžiamiems audiniams.	GREŽIMAS	
 – VANDENS IŠLEIDIMAS Vanduo išleidžiamas Didž. svoris 7 kg Paskutinio skalavimo vandeniui išleisti, naudojant programas su pasirinkta skalavimo sulaikymo funkcija.		
 – SKALAVIMAI Skalavimai Didžiausias gręžimo greitis, 1400 aps./min. Didž. svoris 7 kg Ši programa skirta skalauti ir gręžti rankomis išskalbtus medvilninius drabužius. Mašina skalauja 3 kartus, po to skalbiniai ilgai gręžiami. Gręžimo greitį galima mažinti spaudžiant atitinkamą mygtuką.	GREŽIMAS SKALAVIMO SULAIKYMAS BE GREŽIMO PAPILDOMAS SKALAVIMAS	
 – ŠILKAS 30° Pagrindinis skalbimas – skalavimai Didžiausias gręžimo greitis, 700 aps./min. Didž. svoris 1 kg Tausojanti skalbimo programa, tinkanti šilkui ir mišriems sintetiniams audiniams.	SKALAVIMO SULAIKYMAS BE GREŽIMO	 
 – SKALBIMAS RANKOMIS 40° – šaltas Pagrindinis skalbimas – skalavimai Didžiausias gręžimo greitis, 900 aps./min. Didž. svoris 2 kg Speciali programa, skirta gležniems audiniams su priežiūros simboliu „skalbti rankomis“.	GREŽIMAS SKALAVIMO SULAIKYMAS BE GREŽIMO	 

Programos Didžiausia ir mažiausia temperatūra Ciklo aprašymas Didžiausias gręžimo greitis Didžiausias audinių kiekis Skalbinių rūšis	Parinktys	Skalbimo priemonių skyrius
 – VILNA 40° – šaltas Pagrindinis skalbimas – skalavimai Didžiausias gręžimo greitis, 900 aps./min. Didž. svoris 2 kg Skalavimo programa, skirta skalbyklėje skalbiamai vilnai bei rankomis skalbiamiems vilnioniams gaminiams ir gležniems audiniams. Pastaba. Dėl vieno arba didelio skalbinio gali atsirasti disbalansas. Jei skalbyklė nevykdo galutinio gręžimo fazės, įdėkite daugiau skalbinių arba perskirstykite skalbinius rankomis ir pasirinkite gręžimo programą.	GREŽIMAS SKALAVIMO SULAIKYMAS BE GREŽIMO	
 – MEDVILNĖ ECO³⁾ 90° - 40° Pagrindinis skalbimas – skalavimai Didžiausias gręžimo greitis, 1400 aps./min. Didž. svoris 7 kg Balta ir neblunkanti spalvota medvilnė Šią programą galima naudoti norint skalbti mažai ar vidutiniškai suteptus medvilninius skalbinius. Skalbiama žemesnėje temperatūroje, pailginama skalavimo trukmė. Taip gaunami geri skalavimo rezultatai ir taupoma energija.	GREŽIMAS SKALAVIMO SULAIKYMAS BE GREŽIMO PAPILDOMAS SKALAVIMAS	
 Džiovinimo programos		
 – Medvilnės džiovinimas		
 – Sintetikos džiovinimas		
O = IŠJUNGTA Atšaukti vykdomą programą arba išjungti mašiną.		

1) Jei parinktį „Sparčiausias skalbimas“ išrenkate paspausdami mygtuką **10**, rekomenduojama sumažinti didžiausią skalbinių kiekį, kaip nurodyta. Galima skalbti ir didžiausią skalbinių kiekį, tačiau skalavimo rezultatai bus šiek tiek prastesni.

2) Naudojant skystas skalavimo priemones, reikia pasirinkti programą be funkcijos PIRMINIS SKALBIMAS.

3) Ši programa – tai atskaitos programa, kurios duomenys nurodyti energijos sąnaudų etiketėje pagal direktyvos 92/75/EEB standartus

DŽIOVINIMO PROGRAMOS

Džiovinimo lygmuo	Audinio rūšis	Maks. kiekis	Gręžimo greitis	Rekomenduojama džiovinimo trukmė (minutėmis)
YPAČ SAUSI Geriausia rankšluosčių audiniai.	Medvilnė ir linas (maudymosi chaltai, vonios rankšluosčiai ir pan.)	4 kg 3 kg 2 kg	1400	200-220 125-135 75-85
TINKA LAIKYTI SPINTOJE¹⁾ Daiktams, kurių nereikia lyginti.	Medvilnė ir linas (maudymosi chaltai, vonios rankšluosčiai ir pan.)	4 kg 3 kg 2 kg	1400	190-210 115-125 65-75
TINKA LAIKYTI SPINTOJE Daiktams, kurių nereikia lyginti.	Sintetiniai ir mišrūs audiniai (megztiniai, palaidinės, apatiniai drabužiai, lininės šluostės)	2 kg 1 kg	900	115-125 40-50
LYGINTI SAUSUS Galima lyginti.	Medvilnė ir linas (paklodės, staltiesės, marškiniai ir pan.)	4 kg 3 kg 2 kg	1400	160-180 95-105 55-65

1) Pagal EB direktyvos EN 50229 standartinę MEDVILNĖS programą, duomenis, nurodytus energijos sąnaudų etiketėje, reikia patikrinti, padalinus didžiausią skalbinių kiekį į dvi lygias dalis ir kiekvieną iš jų džiovinant DŽIOVINIMO TRUKMĖS režimu.

VALYMAS IR PRIEŽIŪRA

 **Įspėjimas** Prieš atliekant su skalbykle bet kokius valymo ar techninio aptarnavimo darbus, ją būtina išjungti iš elektros tinklo.

KALKIŲ PAŠALINIMAS

Mūsų buitiniame vandenyje paprastai yra kalkių. Tad į skalbyklę pravartu periodiškai įdėti vandens minkštiklio. Dėkite vandens minkštiklio be skalbinių, kaip nurodo vandens minkštiklio gamintojas. Tai padės išvengti kalkių nuosėdų.

PO KIEKVIENO SKALBIMO

Kurį laiką palikite dureles atviras. Taip išvengsite pelėsių ir nemalonių kvapų susidarymo prietaiso viduje. Po skalbimo paliekant dureles atviras, saugoma ir durelių tarpinė.

SKALBYKLĖS PRIEŽIŪROS PLOVIMAS

Skalbiant žemos temperatūros vandenyje, skalbyklėje gali susidaryti nuosėdų. Patariame reguliariai atlikti skalbyklės priežiūros plovimą.

Tai reiškia:

- į būgną nededama skalbinių.
- Pasirenkama medvilnės skalboimo karščiausiu vandeniu programa.
- Naudojamas įprastas bioskalbimo miltelių kiekis.

IŠORĖS VALYMAS

Prietaiso korpuso išorę valykite vandeniu su muilu, kruopščiai nususinkite.

Svarbu Skalbyklės vidinių paviršių valymui nenaudokite denatūruoto spirito, tirpiklių ar panašių produktų.

SKALBIMO PRIEMONIŲ STALČIUKO VALYMAS

Skalbimo priemonių stalčiuką reikia reguliariai valyti.

Skalbimo priemonių stalčiuką, į kurį pilama skalbiklio ir kitų priedų, reikia reguliariai valyti.

Paspauskite fiksatorių ir ištraukite stalčiuką.

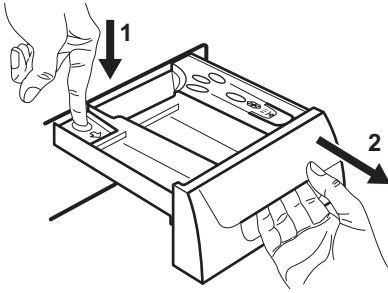

Išskalaukite jį po tekančiu vandeniu, pašalinkite skalbiklio liekanas. Valydami priedų skyrelį, nuimkite jo dangtelį. Visas dalis išplaukite vandeniu.

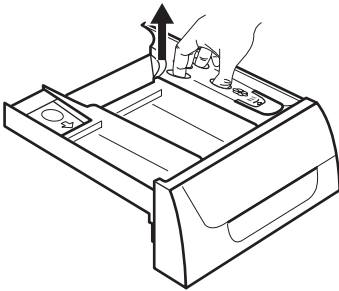

Išvalykite dalytuvo stalčių šepečiu.

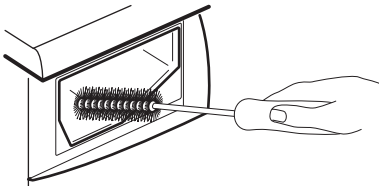

SKALBIMO BŪGNAS

Rūdžių nuosėdų ant būgno gali atsirasti dėl rūdijančių svetimkūnių, kurių yra geležingame vandentiekio vandenyje.

Svarbu Nevalykite būgno rūgštiniais nukalbinimo chemikalais, abrazyvinėmis priemonėmis su chloru arba plieniniais šveitikliais.

1. Rūdžių nuosėdas nuo būgno nuvalykite nerūdijančio plieno valikliu.

2. Valiklio likučius nuplaukite paleidę skalbimo ciklą be skalbinių. Programa: Trumpa medvilninės skalbimo programa esant maksimaliai temperatūrai ir įpylus apytikriai 1/4 matavimo puodelio skalbiklio.

DURELIŲ TARIPIKLIS

Kartkartėmis patikrinkite durų tarpinę ir ištraukite daiktus, kurie gali būti patekę tarp klosčių.

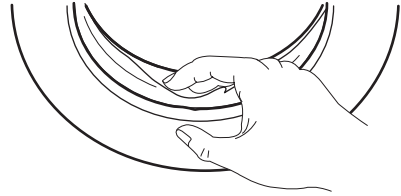

VANDENS IŠLEIDIMO SIURBLYS

Siurblys būtina reguliariai tikrinti, ypač jei:

- skalbyklė nenuleidžia vandens ir (arba) negręžia
- nuleidžiant vandenį girdisi neįprasti garsai dėl į siurblyje patekusių ir jį blokuojančių smeigtukų, monetų ir pan.

Atlikite šiuos veiksmus:

1. Išjunkite prietaisą.
2. Jeigu reikia, palaukite kol atvės vanduo.

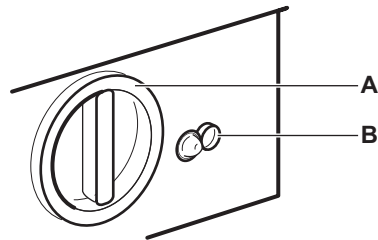

3. Prie siurblio pastatykite indą, į kurį subėgtų išsipykęs skystis.

4. Atsukite avarinio ištuštinimo žarną (**B**), įdėkite ją į konteinerį ir nuimkite jos dangtelį.

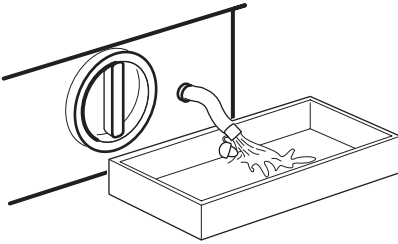

5. Jeigu daugiau vandens nebėga, atsukite ir nuimkite siurblio (**A**) dangtelį. Nuimdami siurblį turėkite šluostę, kuria galėtumėte iškart nuvalyti vandenį, jei išsipils.

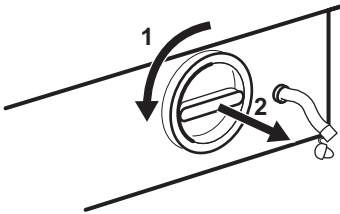

6. Sukdami siurblio sparnuotę, ištraukite iš jo visus svetimkūnius.

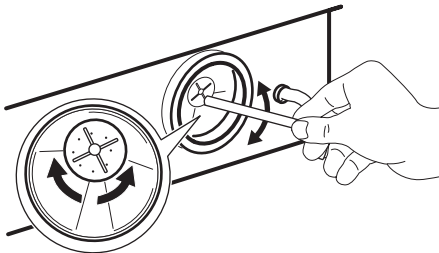
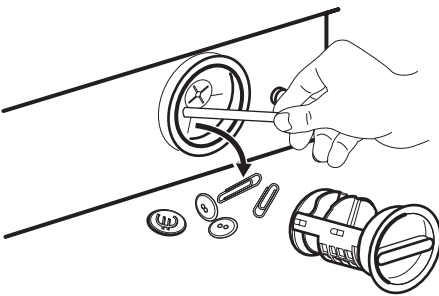

7. Vėl užsukite dangtelį ant avarinio vandens išleidimo angos ir įstatykite ją atgal į tam skirtą vietą.
8. Gerai užsukite siurblį.

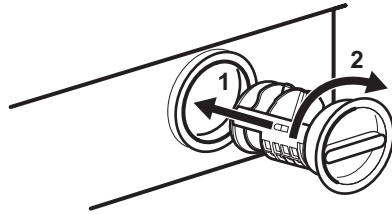

! Įspėjimas

Kai prietaisas naudojamas, priklausomai nuo pasirinktos programos siurblyje gali būti karšto vandens. Niekuomet nenuiminėkite siurblio skalbimo ciklo metu, visuomet palaukite, kol skalbyklė baigs ciklą ir nuleis vandenį. Patikrinkite, ar gerai užsukote dangtelį, kad pro jį nesisunktų vanduo ir jo nepajęgtų nusukti maži vaikai.

VANDENS ĮLEIDIMO ŽARNOS FILTRO VALYMAS

Jeigu pastebite, kad skalbyklė ilgiau pila vandenį, patikrinkite, ar neužsikimšęs vandens įvado filtras.

1. užsukite vandens čiaupą.
2. Nusukite žarną nuo čiaupo.
3. Išvalykite žarnos filtrą stangriu šepėčiu.
4. Užsukite žarną atgal ant čiaupo.

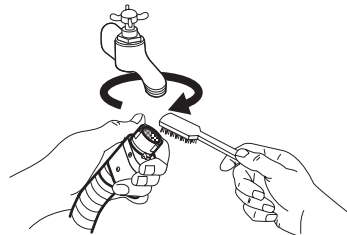

APSAUGA NUO UŽŠALIMO

Jeigu skalbyklė įrengta vietoje, kur temperatūra gali nukristi žemiau 0°C, imkitės šių priemonių:

1. užsukite vandens čiaupą.
2. Atsukite įvado žarną.
3. įstatykite avarinio ištuštinimo žarną į dubenį ant grindų ir nuleiskite vandenį.

4. Užsukite atgal vandens įvado žarną ir įstatykite į vietą avarinio ištuštinimo žarną, prieš tai užsukę jos dangtelį.
5. Jeigu norite vėl paleisti skalbyklę, patikrinkite, ar aplinkos temperatūra aukštesnė už 0°C.
4. pastatykite dubenį ant grindų ir įstatykite į jį avarinio ištuštinimo žarną. Nuimkite jos dangtelį. Sunkio jėgos veikiamas vanduo turi tekėti į dubenį. Kai dubuo prisipildys, užsukite dangtelį ant žarnos. Ištuštinkite dubenį. kartokite procedūrą, kol nustos bėgti vanduo;
5. jei reikia, išvalykite siurbį kaip parašyta pirmiau;
6. įstatykite avarinio ištuštinimo žarną į tam skirtą vietą, prieš tai užsukę jos dangtelį;
7. vėl užsukite siurbį.

AVARINIS IŠTUŠTINIMAS

Jeigu skalbyklė nenuleidžia vandens, ją ištuštinti galite šiuo būdu:

1. ištraukite kištuką iš elektros tinklo;
2. užsukite vandens čiaupą;
3. jeigu reikia, palaukite kol atvės vanduo;

KĄ DARYTI, JEIGU...

Tam tikras problemas, kylančias dėl paprastos priežiūros stokos ar nepastabumo, galima išspręsti nekviečiant inžinieriaus.

Prieš kreipdamiesi į vietos techninio aptarnavimo centrą, atlikite šią patikrą.

Mašinai veikiant gali atsitikti taip, kad ims mirkčioti **raudona** mygtuko **8** kontrolinė lemputė, ekrane rodomas vienas iš toliau pateiktų pavojaus kodų ir kas 20 sekundžių paduodamas garso signalas, reiškiantis, kad skalbyklė neveikia:

- **E10** : vandens padavimo problemos.
- **E20** : vandens nuleidimo problemos.
- **E40** : neuždarytos durelės.

Pašalinę problemą, paspauskite mygtuką **8** programai pakartotinai paleisti. Jei problemos pašalinti nepavyksta, susisieki su savo vietiniu klientų aptarnavimo centru.

Problema	Galima priežastis / sprendimas
Mašina neįsijungia:	<p>Netinkamai uždarytos durelės. E40</p> <ul style="list-style-type: none"> • Tvirtai uždarykite dureles. <p>Kištukas blogai įkištas į elektros maitinimo lizdą.</p> <ul style="list-style-type: none"> • Įkiškite kištuką į elektros maitinimo lizdą. <p>Elektros maitinimo lizdas neveikia.</p> <ul style="list-style-type: none"> • Patikrinkite namų elektros instaliaciją. <p>Perdegę pagrindinis elektros saugiklis.</p> <ul style="list-style-type: none"> • Pakeiskite saugiklį. <p>Netaisyklingai nustatyta programų pasirinkimo rankenėlė ir nebuvo paspaustas mygtukas 8.</p> <ul style="list-style-type: none"> • Pasukite programų pasirinkimo rankenėlę ir vėl paspauskite mygtuką 8. <p>Pasirinktas programos atidėjimas.</p> <ul style="list-style-type: none"> • Jeigu norite skalbti iškart, atšaukite paleidimo atidėjimą. <p>Įjungta apsaugos nuo vaikų užrakto funkcija.</p> <ul style="list-style-type: none"> • Išjunkite apsaugos nuo vaikų užrakto funkciją.
Į mašiną neteka vanduo:	<p>Užsukta vandens sklendė. E10</p> <ul style="list-style-type: none"> • Atsukite vandens sklendę. <p>Sulenкта arba prispausta vandens įleidimo žarna. E10</p> <ul style="list-style-type: none"> • Patikrinkite vandens įleidimo žarnos jungtį. <p>Užsikimšęs įvado žarnos filtras. E10</p> <ul style="list-style-type: none"> • Išvalykite vandens įvado žarnos filtrą. <p>Netinkamai uždarytos durelės. E40</p> <ul style="list-style-type: none"> • Tvirtai uždarykite dureles.

Problema	Galima priežastis / sprendimas
Mašina neišleidžia vandens ir (arba) negręžia:	<p>Sulenкта arba prispausta vandens išleidimo žarna. E20</p> <ul style="list-style-type: none"> • Patikrinkite vandens išleidimo žarnos jungtį. <p>Užsikimšo vandens išleidimo filtras. E20</p> <ul style="list-style-type: none"> • Išvalykite vandens išleidimo filtrą. <p>Pasirinkta parinktis arba programa, kurią įvykdžius vanduo iš būgno neišleidžiamas arba panaikinami visi gręžimo ciklai.</p> <ul style="list-style-type: none"> • Pasirinkite vandens išleidimo arba gręžimo programą. <p>Skalbiniai netolygiai pasiskirstę būgne.</p> <ul style="list-style-type: none"> • Perskirstykite skalbinius.
Ant grindų yra vandens.	<p>Įpiltas pernelyg didelis kiekis skalbiklio arba naudojama netinkama skalbimo priemonė (kyla per daug putų).</p> <ul style="list-style-type: none"> • Įpilkite mažesnę skalbiklio kiekį arba naudokite kitos rūšies skalbimo priemonę. <p>Patikrinkite, ar vanduo neprateka per įleidimo žarnos jungtis. Kartais sunku nustatyti, ar jungtys hermetiškos, nes žarna teka vanduo; patikrinkite, ar ji nėra drėgna.</p> <ul style="list-style-type: none"> • Patikrinkite vandens įleidimo žarnos jungtį. <p>Pažeista vandens įleidimo žarna.</p> <ul style="list-style-type: none"> • Pakeiskite žarną. <p>Neuždėtas avarinio vandens išleidimo žarnos dangtelis arba filtras nebuvo tinkamai įsuktas po valymo.</p> <ul style="list-style-type: none"> • Vėl užsukite dangtelį ant avarinio vandens išleidimo žarnos arba iki galo prisukite filtrą.
Skalbiniai blogai išskalbiami:	<p>Įpilta per mažai skalbiklio arba naudojama netinkama skalbimo priemonė.</p> <ul style="list-style-type: none"> • Įpilkite daugiau skalbiklio arba naudokite kitą skalbimo priemonę. <p>Įsisenėjusios dėmės prieš skalbiant nebuvo apdorotos.</p> <ul style="list-style-type: none"> • Apdorokite įsisenėjusias dėmes specialiomis priemonėmis, kurias galite įsigyti parduotuvėje. <p>Nustatyta netinkama temperatūra.</p> <ul style="list-style-type: none"> • Patikrinkite, ar nustatėte tinkamą temperatūrą. <p>Įdėta per daug skalbinių.</p> <ul style="list-style-type: none"> • Sumažinkite skalbinių kiekį.
Neatsidaro durelės:	<p>Programa dar veikia.</p> <ul style="list-style-type: none"> • Palaukite, kol baigsis skalbimo ciklas. <p>Durelės dar neatrakinčios.</p> <ul style="list-style-type: none"> • Palaukite, kol kontrolinė lemputė 9 užges. <p>Būgne yra vandens.</p> <ul style="list-style-type: none"> • Išleiskite vandenį, pasirinkdami vandens išleidimo arba gręžimo programą.
Mašina vibruoja ir kelia triukšmą:	<p>Neišsukti gabenimo varžtai ir nenuimtos pakuotės dalys.</p> <ul style="list-style-type: none"> • Patikrinkite, ar prietaisas tinkamai įrengtas. <p>Nesureguliuotos atraminės kojelės.</p> <ul style="list-style-type: none"> • Patikrinkite, ar prietaisas tinkamai sulgyjuotas. <p>Skalbiniai netolygiai pasiskirstę būgne.</p> <ul style="list-style-type: none"> • Perskirstykite skalbinius. <p>Būgne per mažai skalbinių.</p> <ul style="list-style-type: none"> • Įdėkite daugiau skalbinių.

Problema	Galima priežastis / sprendimas
Gręžti pradeda pavėluotai arba mašina negręžia:	<p>Išjungė elektroninis disbalanso detektorius, nes skalbiniai netolygiai pasiskirstę būgne. Skalbiniai perskirstomi sukant būgną atgal. Tai gali būti atliekama kelis kartus, kol nusistovi pusiausvyra ir gali būti pradėtas normalus gręžimas. Jeigu po 10 minučių skalbiniai vis dar netolygiai pasiskirstę būgne, mašina negręš. Tokiu atveju persikirstykite skalbinius rankomis ir paleiskite gręžimo programą.</p> <ul style="list-style-type: none"> • Persikirstykite skalbinius. <p>Per mažai skalbinių.</p> <ul style="list-style-type: none"> • Įdėkite daugiau skalbinių, tada persikirstykite skalbinius ir paleiskite gręžimo programą.
Mašina nedžiovinava arba išdžiovinava nepakankamai:	<p>Nepasirinkta džiovavimo trukmė.</p> <ul style="list-style-type: none"> • Pasirinkite džiovavimo trukmę. <p>Užsukta vandens sklendė. (E10)</p> <ul style="list-style-type: none"> • Atsukite vandens sklendę. <p>Užsikimšęs vandens išleidimo filtras. (E20)</p> <ul style="list-style-type: none"> • Išvalykite vandens išleidimo filtrą. <p>Mašina perkrauta.</p> <ul style="list-style-type: none"> • Sumažinkite skalbinių kiekį. <p>Pasirinkta šiems skalbiniams netinkama džiovavimo trukmė.</p> <ul style="list-style-type: none"> • Pasirinkite šiems skalbiniams tinkamą džiovavimo trukmę.
Skalbiniuose gausu skirtingų spalvų pūkelių:	<p>Nuo pirmiau skalbtų skalbinių liko įvairiaspalvių pūkelių (žr. skyriaus „Naudojimas. Skalbimas ir džiovinimas“ dalį „Pūkėliai ant gaminių“).</p> <ul style="list-style-type: none"> • Dalis pūkelių pašalinama džiovavimo etapo metu. • Skalbkite drabužius, naudodami pūkelių šalinimo priemonę. <p>Jeigu būgne liko pernelyg daug pūkelių, pakartokite šią procedūrą dukart:</p> <ul style="list-style-type: none"> • Kruopščiai drėgnu skudurėliu išvalykite tuščią būgną, tarpiklį ir dureles. • Paleiskite skalavimo ciklą. • Įdėkite į būgną vilnonį arba pūkuoto audinio skudurėlį. • Paleiskite 10 minučių trukmės džiovavimo ciklą. • Išimkite panaudotą vilnonį skudurėlį. <p>Dabar galite plauti kitus gaminius.</p>
Mašina kelia neįprastus garsus:	<p>Mašinos variklis yra specialaus tipo ir jo sklaidžiamas garsas skiriasi nuo tradicinių variklių garso. Šis naujas variklis švelniau įsijungia, gręžiant skalbiniai tolygiau pasiskirsto būgne ir padidėja skalbyklės stabilumas.</p>
Būgne nematyti vandens:	<p>Pagal šiuolaikines technologijas pagamintos skalbyklės veikia labai taupiai ir naudoja labai mažai vandens, o skalbimo kokybė dėl to nenukenčia.</p>

Jei negalite rasti ar išspręsti problemos, kreipkitės į techninės priežiūros centrą. Prieš skambindami užsirašykite prietaiso modelį, serijos numerį ir pirkimo datą, nes techninės priežiūros centro darbuotojas paprašys šios informacijos

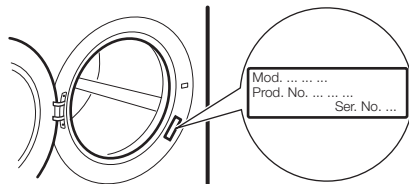

TECHNINIAI DUOMENYS

Matmenys	Plotis Aukštis Gylis	60 cm 82 cm 54 cm
Elektros prijungimas	Įtampa Bendroji galia Saugiklis Dažnis	220-230 V 2000 W 10 A 50 Hz
Tiekiamo vandens slėgis	Mažiausias Didžiausias	0,05 MPa 0,8 MPa
Apsaugos nuo kietųjų dalelių ir drėgmės patekimo lygis		IPX4
Didžiausias skalbinių kiekis	Medvilnė	7 kg
Didž. sausų skalbinių kiekis	Medvilnė Medvilnė, didelis kiekis Sintetika	3 kg 4 kg 2 kg
Gręžimo greitis	Didžiausias	1400 aps./min

SĄNAUDOS

Programos	Energijos sąnaudos (kWh)	Vandens sąnaudos (litrais)	Programos trukmė (minutėmis)
Medvilnė 60°	1.35	67	Programų trukmė nurodoma valdymo skydelio ekrane.
Medvilnės skalbimo taupant energiją programa 60° ¹⁾	1.05	49	
Medvilnė 40°	0.85	67	
Sintetika 40°	0.55	42	
Gležni audiniai 40°	0.55	63	
Vilna / rankinis skalbimas 30°	55	63	

1) „Medvilnės skalbimo taupant energiją programa“ 60 °C temperatūroje, skalbiant 7 kg skalbinių yra atskaitos programa techniniams duomenims, nurodytiems energijos sunaudojimo etiketėje, ir atitinka direktyvos 92/75/EEB normas.

i Šioje lentelėje pateikti orientaciniai duomenys, jei gali kisti priklausomai nuo skalbinių tipo ir kiekio, įvadinio vandens temperatūros ir aplinkos temperatūros.

ĮRENGIMAS

IŠPAKAVIMAS

Prieš naudojimą, pašalinkite visus gabenimo varžtus ir pakuotės medžiagas.

Patartina išsaugoti visas gabenimo detales, jas galėsite pritvirtinti, jei norėsite pergabenti prietaisą į kitą vietą.

1. Pašalinkite visas pakuotės medžiagas, atsargiai paguldyskite prietaisą ant galinio skydo ir nuimkite polistireninę pakuotės pagrindą.

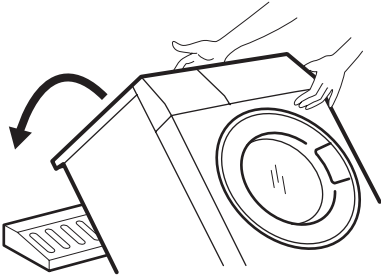

2. Ištraukite maitinimo kabelį ir nuotako žarną iš specialių laikiklių ant galinio prietaiso skydo.

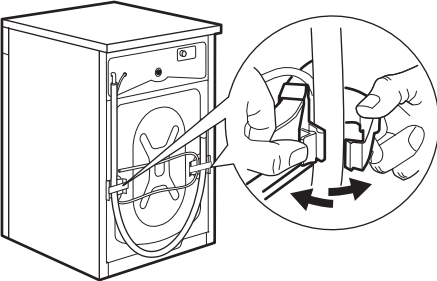

3. Išsukite tris varžtus.

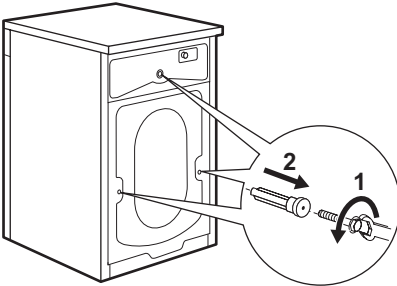

4. Ištraukite atitinkamus plastikinius tarpiklius.

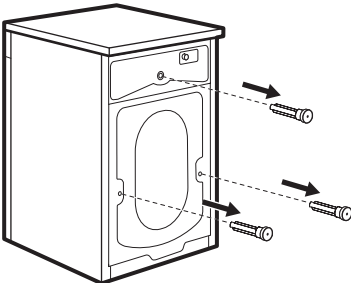

5. Mažesnes kiurymes apačioje ir didesniąsias viršuje užkimškite tinkamomis aklėmis, kurios yra maišelyje kartu su naudotojo vadovu.

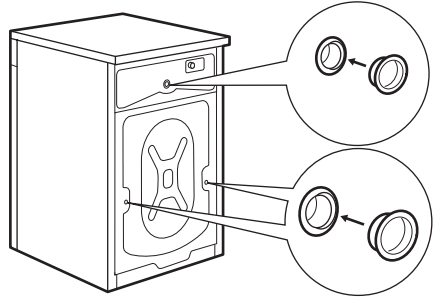

PADĖTIES PARINKIMAS

Įrenkite prietaisą ant lygaus ir stabilaus paviršiaus. Patikrinkite, ar oro apytakos aplink prietaisą neblokuoja kilimai, audiniai ir kt. Patikrinkite, ar skalbyklė nesiliečia prie sienos ar kitų virtuvės prietaisų ar baldų. Skalbyklę išlyginkite pakeldami arba nuleidami kojeles. Kojėles gali būti sunku reguliuoti, nes jos turi savaime užsitvirtinantį varžtą, bet mašina **PRIVALO** būti pastatyta lygiai ir stabiliai. Jei būtina, naudokite gulsčiuoką lygumui patikrinti. Reguluoti galima naudojant veržliaraktį.

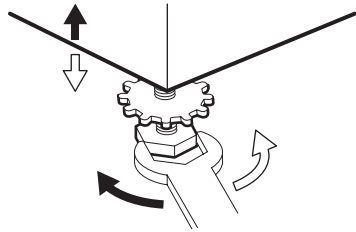

Tiksliai išlygiuota mašina veikdama neviruos, nekels triukšmo ir nejudės.

! **Atsargiai** Niekomet nemėginkite išlyginti grindų, po prietaisu pakišdami lentų, kartono ar panašių medžiagų. Išlygiavę prietaisą priveržkite tvirtinančias varžles.

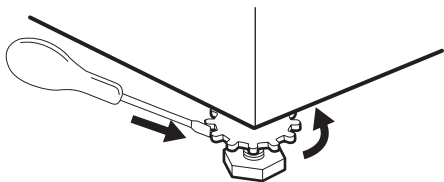

VANDENS ĮVADAS

Skalbyklė tiekama su įvado žarna, kuri yra būgne. Nenaudokite vandeniui prijungti savo senos skalbyklės žarnos.

Svarbu Šis prietaisas jungiamas prie šalto vandens įvado.

1. Atidarykite dureles ir išimkite įvado žarną.
2. Prisukite žarnos lenktąją jungtį prie skalbyklės. Neprisukite įvado žarnos apačioje. Nukreipkite žarną į kairę arba į dešinę, priklausomai nuo vandens čiaupo padėties.

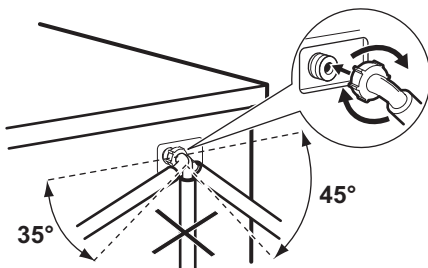

3. Tinkamai nukreipkite žarną, atpalaidavę žiedinę veržlę. Nukreipę žarną, vėl užveržkite žiedinę veržlę, kad nepratekėtų vanduo.

4. Žarną prijunkite prie vandens čiaupo, kurio sriegis 3/4 colio. Naudokite tik tą vandens įleidimo žarną, kuri yra skalbyklės komplekte.

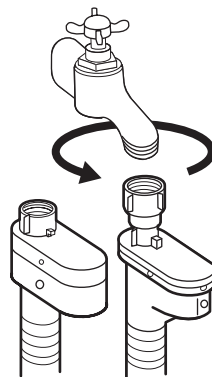

Įvado žarnos ilginti nepatartina. Jeigu ji per trumpa, o Jūs nenorite perkelti čiaupo, nusipirkite naują, ilgesnę žarną, specialiai pritaikytą šiai paskirčiai.

VANDENS STABDYMO ĮTAISAS

Vandens įvado žarna tiekama su vandens stabdymo įtaisu, apsaugančiu nuo žalos, kurią galėtų sukelti vandens nuotėkis, atsiradęs nuo natūralaus žarnos susidėvėjimo. Šį gedimą rodo raudonas sektorius lange "A". Jeigu taip atsitiktų, užsukite vandens čiaupą ir kreipkitės į techninės priežiūros centrą dėl žarnos pakeitimo.

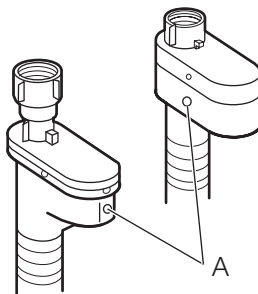

VANDENS NUOTAKAS

Nuotako žarnos galą galima įrengti trejopai.

- **Užkabinus ant plautuvės krašto**, naudojant specialų lenktą laikiklį, tiekiamą kartu su prietaisu. Šiuo atveju būtina taip įtvirtinti žarnos galą, kad jis nenusprūstų prietaisui nuleidžiant vandenį. Žarnos galą

galima prišti virve prie vandens čiaupo arba pritvirtinti prie sienos.

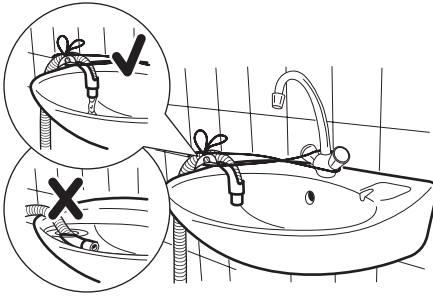

- Į plautuvės nutekamojo vamzdžio atšaką. Ši atšaka turi būti virš nuotako, kad linkis būtų maždaug 60 cm virš grindų.
- Tiesiogiai į kanalizacijos vamzdį, kurio aukštis ne mažiau 60 cm ir ne daugiau 90 cm virš grindų. Nuotako žarnos galas turi būti nuolat vėdinamas, pvz., kanalizacijos vamzdžio vidaus skersmuo turi būti didesnis už nuotakos žarnos išorinį skersmenį. Nuotako žarna neturi būti sulenkta.

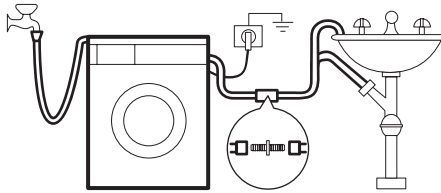

Galima paiginti nuotako žarną, bet ne daugiau nei iki 4 metrų. Vietos techninės priežiūros skyriuje galite įsigyti papildomą nuotako žarną ir jungiamąjį elementą.

ĮRENGIMAS BALDUOSE

APŽVALGA

Šis prietaisas buvo pagamintas taip, kad jį būtų galima įmontuoti į virtuvės baldus. Angos matmenys turi atitikti nurodytuosius 1 pav.

1 pav.

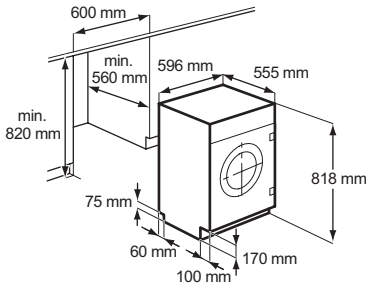

Durelių parengimas ir surinkimas

Prietaisas yra iš anksto sumontuotas taip, kad būtų galima naudoti iš dešinės į kairę atidaromų durelių komplektą (2 pav.).

2 pav.

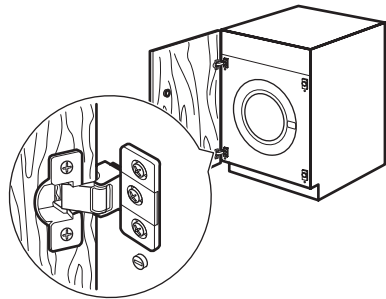

a) Durelės

Durelių matmenys turi būti tokie:

– plotis 595–598 mm

– storis 16–22 mm

Aukštis **X** priklauso nuo šalia esančių virtuvės baldų pagrindo aukščio (3 pav.).

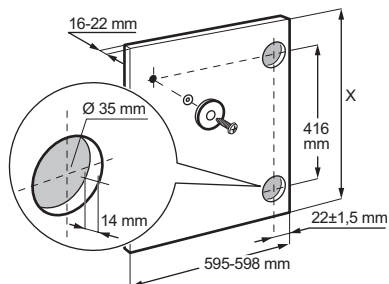
3 pav.**b) Lankstai**

Norint sumontuoti lankstus, būtina išgręžti dvi angas (skers. 35 mm, gylis 12,5–14 mm, priklausomai nuo baldų durelių gylio) vidinėje durelių pusėje. Atstumas tarp plokštės angų tvirtinimo centrų turi būti 416 mm.

Atstumas nuo viršutinio durelių kampo iki angos centro priklauso nuo šalia esančių baldų matmenų.

Lankstai prie durelių pritvirtinami medstraigčiais **1** ir **2** (4 pav.), komplektuojamais su prietaisu.

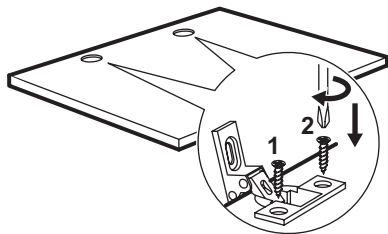
4 pav.**c) Durelių montavimas**

Varžtais M5 x 15 pritvirtinkite lankstus prie prietaiso. Siekiant kompensuoti nevienodą durelių storį, lankstus galima reguliuoti.

Norint idealiai išlyginti dureles, reikia atlaisvinti varžtą, pareguliuoti dureles ir vėl priveržti varžtą **A** (5 pav.).

! **Įspėjimas** Neišsukite varžto **B** (5 pav.).

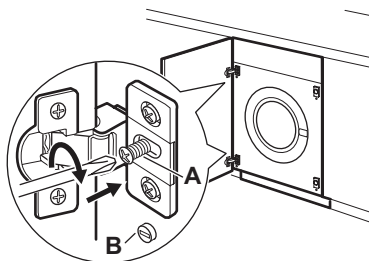
5 pav.**d) Magnetą**

Prietaisas pritaikytas magnetiniam durelių uždarymui.

Siekiant užtikrinti tinkamą prietaiso veikimą, magnetą **A** (metalinis diskelis + guminis žiedas) būtina prisukti vidinėje durelių pusėje. Jo padėtis privalo atitikti ant prietaiso esančio magneto **B** padėtį (6 pav.).

! **Įspėjimas** Neišsukite varžto **C**.

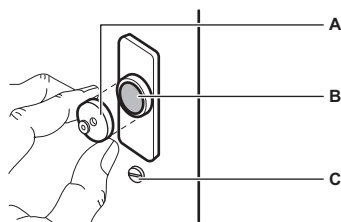
6 pav.

Jeigu durelės bus atidaromos iš kairės į dešinę, sukeiskite plokštelę **E**, magnetą **D** ir plokštelę **C** vietomis. Sumontuokite magnetą **D** ir lankstus **A**, kaip aprašyta pirmiau (7 pav.).

! **Įspėjimas** Neišsukite varžto **B**.

7 pav.

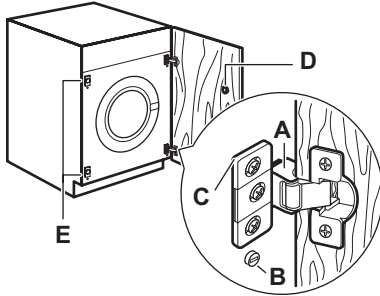

ELEKTROS ĮVADO PRIJUNGIMAS

Informacija apie elektros įvadą pateikta techninių duomenų lentelėje, esančioje ant prietaiso durelių vidinio krašto. Patikrinkite, ar jūsų namų elektros tinklas yra pakankamo galingumo, turint omenyje, kad yra įjungti ir kiti prietaisai.

⚠ Junkite prietaisą į įžemintą elektros lizdą.

⚠ Gamintojas neatsako už žalą arba sužeidimus, kuriuos sukėlė pirmiau

išvardytų saugos nuorodų nesilaikymas.

⚠ Elektros kabelis po prietaiso prijungimo turi būti lengvai prieinamas.

⚠ Jeigu reikia pakeisti elektros kabelį, tai turi atlikti vietos techninio aptarnavimo centras.

APLINKOSAUGA

Šis ant produkto arba jo pakuotės esantis simbolis  nurodo, kad su šiuo produktu negalima elgtis kaip su buitiniams šiukšlėmis. Jį reikia perduoti atitinkam surinkimo punktui, kad elektros ir elektronikos įranga būtų perdirbta. Tinkamai išmesdami šį produktą, jūs prisidėsite prie apsaugos nuo galimo neigiamo poveikio aplinkai ir žmonių sveikatai, kurį gali sukelti netinkamas šio produkto išmetimas. Dėl išsamesnės informacijos apie šio produkto išmetimą, prašom kreiptis į savo miesto valdžios įstaigą, buitinių šiukšlių išmetimo tarnybą arba parduotuvę, kurioje pirkote šį produktą.

SKALBYKLĖS ĮPAKAVIMO MEDŽIAGOS

Simboliu  pažymėtos medžiagos gali būti perdirbtos.

>PE<=polietilenas

>PS<=polistirenas

>PP<=polipropilenas

Tai reiškia, kad jas galima perdirbti, jei jos bus išmestos į atitinkamus atliekų surinkimo konteinerius.

APLINKOSAUGINIAI PATARIMAI

Siekiant taupyti vandenį, elektros energiją ir saugoti aplinką, rekomenduojame laikytis šių patarimų:

- Siekdami mažiau sunaudoti skalbiklio, vandens ir laiko (taip pat saugodami aplinką!), vidutiniškai išteptus skalbinius skalbkite be pradinio skalbimo.
- Skalbyklė dirba ekonomiškiau, jeigu ji yra pilnai užkrauta skalbiniais.
- Naudodami atitinkamas valymo priemones, prieš skalbimą galite išvalyti dėmes ir kai kurių tipų nešvarumus; Po tokio dėmių išvalymo skalbinius galima plauti žemesnės temperatūros vandenyje.
- Naudojamo skalbiklio kiekį nustatykite, priklausomai nuo vandens kietumo, skal-

binių užterštumo laipsnio ir skalbinių kiekio.

www.electrolux.com/shop

132925371-A-482012



CE

