

► FSB41600Z

LV	Lietošanas instrukcija	2
	Trauku mazgājamā mašīna	
LT	Naudojimo instrukcija	23
	Indaplovė	
МК	Упатство за ракување	43
	Машина за миење садови	

USER MANUAL

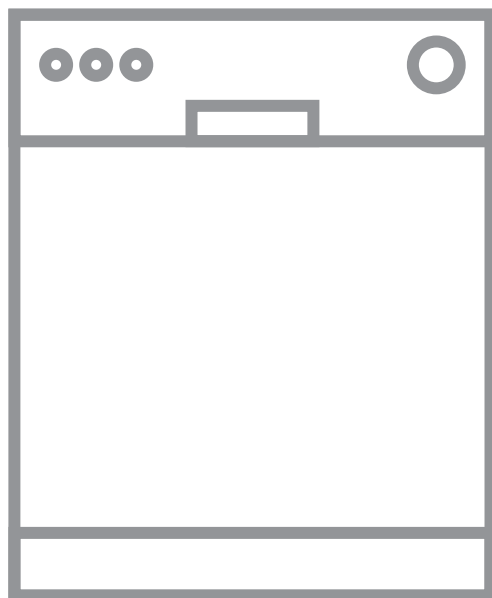

AEG

SATURS

1. DROŠĪBAS INFORMĀCIJA.....	3
2. DROŠĪBAS NORĀDĪJUMI.....	4
3. IERĪCES APRAKSTS.....	6
4. VADĪBAS PANELIS.....	6
5. PROGRAMMAS.....	7
6. IESTATĪTIE PARAMETRI.....	8
7. FUNKCIJAS.....	11
8. PIRMS PIRMĀS LIETOŠANAS REIZES.....	11
9. IZMANTOŠANA IKDIENĀ.....	13
10. PADOMI UN IETEIKUMI.....	14
11. KOPŠANA UN TĪRĪŠANA.....	16
12. PROBLĒMRISINĀŠANA.....	18
13. TEHNISKĀ INFORMĀCIJA.....	21

LABĀKIEM REZULTĀTIEM

Pateicamies, ka izvēlējāties AEG produktu. Esam to izveidojuši, lai ilgstoši nodrošinātu nevainojamu veikspēju, izmantojot novatoriskas tehnoloģijas, kas palīdz vienkāršot dzīvi, – iespējas, ko neatradīsiet parastās ierīcēs. Lūdzu, veltiet dažas minūtes, lai izlasītu šo tekstu un gūtu labākus rezultātus.

Apmeklējiet mūsu mājas lapu:



Atrodiet lietošanas padomus, brošūras, informāciju par traucējumu novēršanu un apkopi:

www.aeg.com/webselfservice



Reģistrējiet savu produktu, lai uzlabotu pakalpojumu:

www.registreaeg.com



legādājieties ierīcei oriģinālās rezerves daļas, materiālus un piederumus:

www.aeg.com/shop

KLIENTU APKALPOŠANA UN PAKALPOJUMI

Iesakām izmantot oriģinālās rezerves daļas.

Sazinoties ar apkalpes dienestu, pārliecinieties, vai jums ir šādi dati: Modelis, izstrādājuma Nr., sērijas numurs.

Šo informāciju var atrast tehnisko datu plāksnītē.

⚠ Drošības informācija brīdinājumam un piesardzībai

ℹ Vispārēja informācija un padomi

📄 Informācija par apkārtējo vidi

Izmaiņu tiesības rezervētas.

1. ⚠️ DROŠĪBAS INFORMĀCIJA

Pirms ierīces uzstādīšanas un lietošanas rūpīgi izlasiet pievienotos norādījumus. Ražotājs neatbild par savainojumiem un bojājumiem, kas radušies ierīces nepareizas uzstādīšanas vai izmantošanas rezultātā. Glabājiet šīs instrukcijas drošā, pieejamā vietā, lai tās varētu izmantot nākotnē.

1.1 Bērnu un nespējīgu cilvēku drošība

- Šo ierīci drīkst izmantot bērni no 8 gadu vecuma un cilvēki ar ierobežotām fiziskām, sensorām vai garīgām spējām, vai pieredzes un zināšanu trūkumu atbildīgās personas uzraudzībā vai, ja tie ir informēti par ierīces drošu lietošanu un izprot potenciālos riskus.
- Neļaujiet bērniem rotaļāties ar ierīci.
- Glabājiet mazgāšanas līdzekļus bērniem nepieejamās vietās.
- Neļaujiet bērniem un mājdzīvniekiem atrasties ierīces durvju tuvumā, ja tās ir atvērtas.
- Bērni nedrīkst tīrīt ierīci un veikt tās apkopi bez uzraudzības.

1.2 Vispārīgi drošības norādījumi

- Ierīce paredzēta izmantošanai māsaimniecībā un līdzīgiem mērķiem, piemēram:
 - lauku mājās, darbinieku virtuves zonās veikalos, birojos un citās darba vietās;
 - viesu lietošanai viesnīcās, moteļos, privātajās viesnīcās un citās apdzīvojamās vidēs.
- Nemainiet šīs ierīces specifikācijas.
- Ūdens darba spiedienam (minimālajam un maksimālajam) ir jābūt starp 0.5 (0.05) / 8 (0.8) bāriem (Mpa)
- Ievērojiet maksimālo 13 vietu iestatījumu skaitu.
- Ja elektrības padeves vads ir bojāts, lai izvairītos no nelaimes gadījumiem, to jānomaina ražotājam,

autorizētajam servisa centram vai kvalificētam speciālistam.

- Nažus un citus galda piederumus ar asiem galiem galda piederumu grozā ievietojiet ar asajiem galiem uz leju vai horizontālā stāvoklī.
- Lai novērstu pakļupšanu, neatstājiet atvērtas ierīces durvis bez uzraudzības.
- Pirms apkopes izslēdziet ierīci un atvienojiet spraudkontakta no elektrotīkla.
- Ierīces tīrīšanai neizmantojiet augstspiediena ūdens strūklu un/vai tvaiku.
- Ventilācijas atveres pamatnē (ja tādas ir) nedrīkst aizsegt ar paklāju.
- Ierīci pievieno ūdens padevei ar pievienotajiem jaunajiem šļūtenu komplektiem. Jau lietotu cauruļu komplektus nedrīkst izmantot atkārtoti.

2. DROŠĪBAS NORĀDĪJUMI

2.1 Uzstādīšana

- Noņemiet visu iepakojumu.
- Neuzstādiet un nelietojiet bojātu ierīci.
- Neuzstādiet un nelietojiet ierīci vietā, kur temperatūra ir zemāka par 0 °C.
- Ievērojiet kopā ar ierīci piegādātos uzstādīšanas norādījumus.
- Pārbaudiet, vai ierīce ir uzstādīta zem un pie drošām ietaisēm.

2.2 Elektriskais savienojums



BRĪDINĀJUMS!

Var izraisīt ugunsgrēku un elektrošoku.

- Ierīce jābūt iezemētai.
- Pārliecinieties, ka informācija uz tehnisko datu plāksnītes atbilst jūsu elektrosistēmas parametriem. Ja neatbilst, sazinieties ar elektriķi.
- Vienmēr izmantojiet pareizi uzstādītu, drošu kontaktligzdu.
- Nelietojiet daudzkontakta adapterus vai pagarinātājus.
- Rikojieties uzmanīgi, lai nesabojātu kontaktspraudni un strāvas vadu. Ja iekārtas elektropadeves kabeli

nepieciešams nomainīt, to jāveic tuvākajā autorizētajā servisa centrā.

- Pieslēdziet kontaktspraudni kontaktligzdai tikai uzstādīšanas beigās. Pārbaudiet, vai pēc uzstādīšanas kontaktspraudnim var brīvi piekļūt.
- Nekad neatslēdziet ierīci no tīkla, velkot aiz barošanas kabeļa. Vienmēr velciet aiz spraudkontakta.
- Ierīce atbilst Eiropas Savienības direktīvām.
- Tikai Lielbritānijai un Īrijai. Ierīcei ir 13 ampēru kontaktspraudnis. Ja nepieciešams nomainīt drošinātāju kontaktspraudnī, izmantojiet šādu drošinātāju: 13 amp ASTA (BS 1362).

2.3 Ūdens padeves pieslēgšana

- Nesabojājiet ūdens šļūtenes.
- Pirms pievienošanas jaunām caurulēm, ilgāku laiku neizmantojam caurulēm, labotām caurulēm vai caurulēm, kurām pievienotas jaunas ierīces (ūdens skaitītāji u.c.), ļaujiet ūdenim tecēt, kamēr tas ir tīrs un skaidrs.

- Pārbaudiet, vai nav redzamas ūdens noplūdes pirmās ierīces lietošanas reizes laikā un pēc tās.
- Ūdens ieplūdes šļūtene aprīkota ar drošības vārstu un apšuvumu ar iekšēju elektrības kabeli.

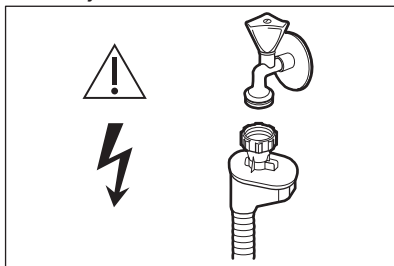

BRĪDINĀJUMS!

Bīstams spriegums.

- Ja ūdens ieplūdes šļūtene ir bojāta, nekavējoties aizveriet ūdens krānu un atvienojiet kontaktdakšu no elektroīkla kontaktligzdas. Sazinieties ar autorizētu servisa centru, lai nomainītu ūdens ieplūdes šļūteni.

2.4 Pielietojums

- Nesēdiet un nekāpiet uz atvērtām ierīces durvīm.

- Trauku mazgājamās mašīnas mazgāšanas līdzekļi ir bīstami. Ievērojiet uz mazgāšanas līdzekļa iesaiņojuma minētos drošības norādījumus.
- Nedzeriet un nespēlējieties ar ierīcē esošo ūdeni.
- Neizņemiet no ierīces traukus, kamēr programma nav beigusies. Uz traukiem var būt mazgāšanas līdzeklis.
- Programmas izpildes laikā, atverot ierīces durvis, pa tām var izplūst karsts tvaiks.
- Neievietojiet ierīcē, neturiet tās tuvumā vai uz tās viegli uzliesmojošas vielas vai ar viegli uzliesmojošām vielām piesūcinātus priekšmetus.

2.5 Ierīces utilizācija



BRĪDINĀJUMS!

Pastāv savainošanās vai nosmakšanas risks.

- Atvienojiet ierīci no elektropadeves.
- Nogrieziet elektrisko kabeli un izmetiet to.
- Izņemiet durvju aizturi, lai novērstu bērnu vai dzīvnieku ieslēgšanu ierīcē.

3. IERĪCES APRAKSTS

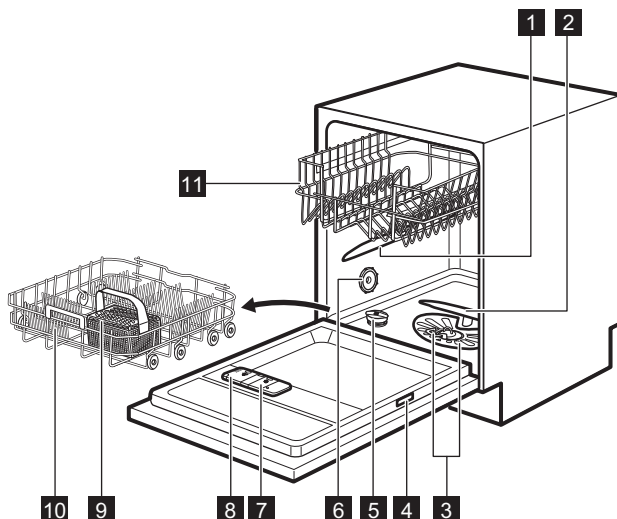

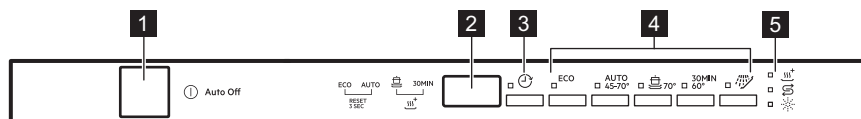

- | | |
|-------------------------------------|---------------------------------------|
| 1 Augšējais izsmidzinātājs | 7 Skalošanas līdzekļa dozators |
| 2 Apakšējais izsmidzinātājs | 8 Mazgāšanas līdzekļa dozators |
| 3 Filtri | 9 Galda piederumu grozs |
| 4 Datu plāksnīte | 10 Apakšējais grozs |
| 5 Specializētās sāls tvertne | 11 Augšējais grozs |
| 6 Gaisa atvere | |

4. VADĪBAS PANELIS



- | | |
|---|-------------------------------------|
| 1 Ieslēgšanas/izslēgšanas taustiņš | 4 Programmu izvēles taustiņi |
| 2 Displejs | 5 Indikatori |
| 3 Poga Delay | |

4.1 Indikatori

Indikators	Apraksts
	XtraDry indikators.
	Skalošanas līdzekļa indikators. Programmas darbības laikā tas vienmēr ir izslēgts.
	Specializētās sāls indikators. Programmas darbības laikā tas vienmēr ir izslēgts.

5. PROGRAMMAS

Programmas	Netīrības pakāpe Ielādes veids	Programmas fāzes	Iespējas
ECO ¹⁾	<ul style="list-style-type: none"> Vidēji netīri Ēdienu gatavošanas trauki un galda piederumi 	<ul style="list-style-type: none"> Mērcēšana Mazgāšana 50 °C Skalošana Žāvēšana 	<ul style="list-style-type: none"> XtraDry
AUTO ²⁾	<ul style="list-style-type: none"> Visi Ēdienu gatavošanas trauki, galda piederumi, katli un pannas 	<ul style="list-style-type: none"> Mērcēšana Mazgāšana 45 °C līdz 70 °C Skalošana Žāvēšana 	<ul style="list-style-type: none"> XtraDry
	<ul style="list-style-type: none"> Ļoti netīri Ēdienu gatavošanas trauki, galda piederumi, katli un pannas 	<ul style="list-style-type: none"> Mērcēšana Mazgāšana 70° C Skalošana Žāvēšana 	<ul style="list-style-type: none"> XtraDry
30MIN ³⁾	<ul style="list-style-type: none"> Nepiekaluši netīrumi Ēdienu gatavošanas trauki un galda piederumi 	<ul style="list-style-type: none"> Mazgāšana 60 °C vai 65 °C Skalošana 	<ul style="list-style-type: none"> XtraDry
 ⁴⁾	<ul style="list-style-type: none"> Visi 	<ul style="list-style-type: none"> Mērcēšana 	



¹⁾ Mazgājot vidēji netīrus traukus un galda piederumus ar šo programmu, vislietderīgāk tiek patērēts ūdens un enerģija. (Šī ir standarta programma pārbaudes institūcijām).

²⁾ Ierīce nosaka netīrības pakāpi un grozos ievietoto priekšmetu daudzumu. Tā automātiski pielāgo ūdens temperatūru un daudzumu, elektroenerģijas patēriņu un programmas ilgumu.

³⁾ Ar šo programmu var mazgāt traukus, kuri nav piekaluši. Tas dod labus rezultātus īsā laikā.

⁴⁾ Ar šo programmu var ātri noskalot traukus, lai novērstu ēdiena palieku pielipšanu pie traukiem un smaku veidošanos ierīcē. Izvēloties šo programmu, neizmantojiet mazgāšanas līdzekli.

5.1 Patēriņa lielumi

Programma ¹⁾	Ūdens (l)	Enerģija (kWh)	Darbības laiks (min.)
ECO	9.9	1.050	240
AUTO	7 - 12	0.7 - 1.5	45 - 160
	13 - 15	1.4 - 1.6	140 - 160
30MIN	9	0.8	30
	4	0.1	14

¹⁾ Lielumi var mainīties atkarībā no ūdens spiediena un temperatūras, strāvas padeves parametriem, izvēlētajām iespējām, kā arī no ievietotā trauku daudzuma.

5.2 Informācija pārbaudes iestādēm

Lai saņemtu visu nepieciešamo informāciju par pārbaudi efektivitāti, sūtiet e-pastu uz:

info.test@dishwasher-production.com

Pierakstiet izstrādājuma numuru (PNC), kas norādīts uz datu plāksnītes.

6. IESTATĪTIE PARAMETRI

6.1 Programmas izvēles režīms un lietotāja režīms

Kad ierīce ir programmas izvēles režīmā, ir iespējams iestatīt programmu un ieiet lietotāja režīmā.

Lietotāja režīmā var mainīt šādus iestatījumus:

- Ūdens mīkstinātāja līmeni atbilstoši ūdens cietībai.
- Programmas beigas skaņas signālu aktivizēšanu vai deaktivizēšanu.
- Tukša skalošanas līdzekļa dozatora brīdinājuma aktivizēšanu vai deaktivizēšanu.
- AirDry aktivizēšanu vai deaktivizēšanu.

Šie iestatījumi tiek saglabāti līdz nākošajai to maiņai.

Programmu izvēles režīma iestatīšana

Ierīce ir programmas izvēles režīmā, ja mirgo **ECO** programmas indikators un displejā ir redzams programmas ilgums.

Kad ierīce tiek ieslēgta, parasti tā būs programmu izvēles režīmā. Taču, ja tas nenotiek, jūs varat iestatīt programmu izvēles režīmu šādi:

Vienlaicīgi nospiediet un turiet **ECO** un **AUTO**, līdz ierīce ir programmas izvēles režīmā.

6.2 Ūdens mīkstinātājs

Ūdens mīkstinātājs atdala ūdenī esošās minerālvielas, kas nelabvēlīgi ietekmē mazgāšanas rezultātus un ierīci.

Jo augstāks ir šo minerālvielu saturs ūdenī, jo tas ir cietāks. Ūdens cietība tiek mērīta skaitliskā izteiksmē.

Ierīce ūdens mīkstināšanai jāneregulē atbilstoši ūdens cietībai vietā, kur ierīce ir uzstādīta. Jūsu vietējais ūdens apgādes

dienests varēs sniegt sīkāku informāciju par jums piegādātā ūdens cietību. Svarīgi

iestatīt pareizu ūdens mīkstinātāja līmeni, lai nodrošinātu labus mazgāšanas rezultātus.

Ūdens cietība

Vācu mērielielumi (°dH)	Franču mērielielumi (°fH)	mmol/l	Klārka grādi	Ūdens mīkstinātāja līmenis
47 - 50	84 - 90	8.4 - 9.0	58 - 63	10
43 - 46	76 - 83	7.6 - 8.3	53 - 57	9
37 - 42	65 - 75	6.5 - 7.5	46 - 52	8
29 - 36	51 - 64	5.1 - 6.4	36 - 45	7
23 - 28	40 - 50	4.0 - 5.0	28 - 35	6
19 - 22	33 - 39	3.3 - 3.9	23 - 27	5 1)
15 - 18	26 - 32	2.6 - 3.2	18 - 22	4
11 - 14	19 - 25	1.9 - 2.5	13 - 17	3
4 - 10	7 - 18	0.7 - 1.8	5 - 12	2
<4	<7	<0.7	< 5	1 2)

1) Rūpnīcas iestatījumi.



2) Šajā līmenī nelietojiet sāli.



Ja izmantojat standarta mazgāšanas līdzekli vai kombinētās mazgāšanas līdzekļa tabletes (ar sāli vai bez sāls), iestatiet pareizu ūdens cietības līmeni, lai saglabātu aktīvu sāls atkārtotas iepildīšanas indikatoru.

i Kombinētās mazgāšanas līdzekļa tabletes, kas satur sāli, nav pietiekoši efektīvas, lai mīkstinātu cietu ūdeni.

Kā iestatīt ūdens mīkstinātāja līmeni

Ierīcei jābūt programmas izvēles režīmā.

- Lai ieiētu lietotāja režīmā, vienlaicīgi nospiediet un turiet **ECO** un **AUTO**, līdz sāk mirgot , **ECO, AUTO** un  indikatori un displejs ir tukšs.
- Nospiediet .

- Indikatori **ECO, AUTO** un  nodziest.
- Indikators  turpina mirgot.
- Displejs rāda pašreizējo iestatījumu: piem., **5 L = 5** līmenis.

- Lai mainītu iestatījumu, atkārtoti nospiediet .
- Piespiediet ieslēgšanas/izslēgšanas taustiņu, lai apstiprinātu iestatījumu.

6.3 Paziņojums par tukšu skalošanas līdzekļa nodalījumu

Lietojot skalošanas līdzekli, uz traukiem neparādīsies traipi un svītras.

Skalošanas līdzeklis tiek automātiski padots karstās skalošanas fāzes laikā.



Kad skalošanas līdzekļa nodalījums ir tukšs, skalošanas līdzekļa indikators ieslēdzas, ziņojot par nepieciešamību uzpildīt skalošanas līdzekli. Ja izmantojat

kombinētā mazgāšanas līdzekļa tabletes, kas satur skalošanas līdzekli, un jūs apmierina žāvēšanas rezultāts, jūs varat izslēgt paziņošanu par skalošanas līdzekļa uzpildīšanu. Tomēr mēs iesakām jums vienmēr izmantot skalošanas līdzekli labākam žāvēšanas rezultātam.

Ja izmantojat standarta mazgāšanas līdzekli vai kombinētā mazgāšanas līdzekļa tabletes bez skalošanas līdzekļa, aktivizējiet paziņošanu, lai skalošanas līdzekļa uzpildīšanas indikators būtu aktīvs.

Kā izslēgt brīdinājumu par tukšu skalošanas līdzekļa dozatoru

Ierīcei jābūt programmas izvēles režīmā.

- Lai ieeitu lietotāja režīmā, vienlaicīgi nospiediet un turiet **ECO** un **AUTO**, līdz sāk mirgot **ECO, AUTO** un  indikatori un displejs ir tukšs.
- Nospiediet **ECO**.
 - Indikatori , **AUTO** un  nodziest.
 - Indikators **ECO** turpina mirgot.
 - Displejs rāda pašreizējo iestatījumu.
 - $1d$ = tukša skalošanas līdzekļa dozatora brīdinājums ir aktivizēts.
 - $0d$ = tukša skalošanas līdzekļa dozatora brīdinājums ir deaktivizēts.
- Nospiediet **ECO**, lai mainītu iestatījumu.
- Piespiediet ieslēgšanas/izslēgšanas taustiņu, lai apstiprinātu iestatījumu.



6.4 Skaņas signāli

Skaņas signāli atskan, kad ierīces darbībā rodas traucējumi. Šos skaņas signālus nevar atslēgt.

Beidzoties programmai, arī atskanēs skaņas signāls. Standarta iestatījumā šis skaņas signāls ir izslēgts, bet to ir iespējams ieslēgt.

Kā aktivizēt programmas beigu skaņas signālu

Ierīcei jābūt programmas izvēles režīmā.

- Lai ieeitu lietotāja režīmā, vienlaicīgi nospiediet un turiet **ECO** un **AUTO**, līdz sāk mirgot **ECO, AUTO** un  indikatori un displejs ir tukšs.
- Nospiediet **AUTO**.
 - Indikatori , **ECO** un  nodziest.
 - Indikators **AUTO** turpina mirgot.
 - Displejs rāda pašreizējo iestatījumu:
 - $0b$ = Skaņas signāls izslēgts.
 - $1b$ = Skaņas signāls ieslēgts.
- Nospiediet **AUTO**, lai mainītu iestatījumu.
- Piespiediet ieslēgšanas/izslēgšanas taustiņu, lai apstiprinātu iestatījumu.

6.5 AirDry

AirDry uzlabo žāvēšanas rezultātus ar mazāku enerģijas patēriņu.

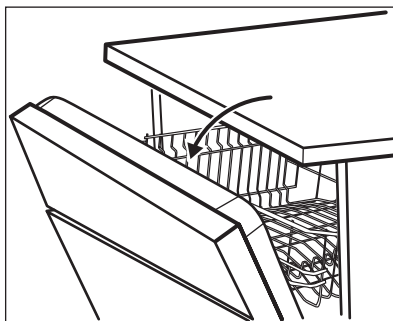

Žāvēšanas fāzes laikā īpašs mehānisms atver ierīces durvis. Durvis paliek pusvīrus.

**UZMANĪBU!**

Nemēģiniet aizvērt ierīces durvis 2 minūšu laikā pēc to automātiskas atvēršanas. Tas var radīt ierīces bojājumus.



AirDry ir automātiski aktivizēts visām **PLATE** programmām, izņemot  un **WARMER** (ja ir spēkā).





Lai uzlabotu žāvēšanas rezultātu skatiet XtraDry iespēju vai aktivizējiet AirDry.

AirDry atslēgšana

Ierīcei jābūt programmas izvēles režīmā.

1. Lai ieiētu lietotāja režīmā, vienlaicīgi nospiediet un turiet **ECO** un

AUTO, līdz sāk mirgot , **ECO, AUTO** un  indikatori un displejs ir tukšs.

2. Nospiediet .
 - Indikatori , **ECO** un **AUTO** nodziest.
 - Indikators  turpina mirgot.
 - Displejs rāda pašreizējo iestatījumu: $\square \square = \text{AirDry}$ ieslēgts.
3. Nospiediet , lai mainītu iestatījumu: $\square \square = \text{AirDry}$ atslēgts.
4. Piespiediet Ieslēgšanas/izslēgšanas taustiņu, lai apstiprinātu iestatījumu.

7. FUNKCIJAS

Vēlamās funkcijas jāaktivizē katru reizi pirms programmas palaišanas. Programmas darbības laikā nevar ieslēgt vai izslēgt funkcijas.



Ne visas funkcijas ir saderīgas savā starpā. Ja esat izvēlēties nesaderīgas funkcijas, ierīce automātiski izslēgs kādu vai kādas no tām. Turpinās degt tikai joprojām aktīvo funkciju indikatori.

7.1 XtraDry



Aktivizējiet šo iespēju, ja vēlaties uzlabot žāvēšanas rezultātu. Izmantojot šo iespēju, dažu programmu ilgums, ūdens

patēriņš un pēdējās skalošanas temperatūra var tikt ietekmēta.

XtraDry ir pastāvīga iespēja visām programmām, izņemot **ECO**, un tā nav jāizvēlas katram ciklam.

Citās programmās XtraDry iestatījums ir pastāvīgs un tiek automātiski izmantots nākamajos ciklos. Šo konfigurāciju var mainīt jebkurā laikā.

XtraDry aktivizēšana

Piespiediet vienlaicīgi  un **30MIN**, līdz iedegas  indikators.

Ja šī iespēja programmai nav spēkā, attiecīgais indikators neiedegas vai ātri mirgo dažas sekundes un tad nodziest. Displejā tiek parādīts atjaunināts programmas ilgums.

8. PIRMS PIRMĀS LIETOŠANAS REIZES

1. Pārlicinieties, vai iestatītais ūdens mīkstinātāja līmenis atbilst ūdens cietības pakāpei. Ja tā nav, noregulējiet ūdens mīkstinātāja līmeni.
2. Uzpildiet specializētās sāls tvertni.
3. Piepildiet skalošanas līdzekļa dozatoru.
4. Atgrieziet ūdens krānu.
5. Palaidiet programmu, lai noīrītu visus apstrādes pārpalikumus, kas var būt palikuši ierīcē. Nelietojiet

mazgāšanas līdzekli un neievietojiet neko grozos.

Uzsākot programmu, ierīcei var būt nepieciešams līdz 5 minūtēm laika, lai atjaunotu ūdens mīkstinātāja sveķus. Var izskatīties, ka ierīce nedarbojas. Mazgāšanas fāze sākas tikai pēc šīs procedūras pabeigšanas. Šī procedūra periodiski atkārtojas.

8.1 Specializētās sāls tvertne



UZMANĪBU!

Lietojiet tikai trauku mazgājamām mašīnām paredzēto sāli.

Sāli izmanto ūdens mīkstinātāja sveķu atjaunošanai un labu ikdienas mazgāšanas rezultātu nodrošināšanai.

Kā uzpildīt specializētās sāls tvertni

1. Pagrieziet specializētās sāls tvertnes vāciņu pretēji pulksteņa rādītāja virzienam, lai to atvērtu.
2. Specializētās sāls tvertnē ielejiet 1 litru ūdens (tikai pirmajā lietošanas reizē).
3. Uzpildiet specializētās sāls tvertni ar trauku mazgāšanas sāli.

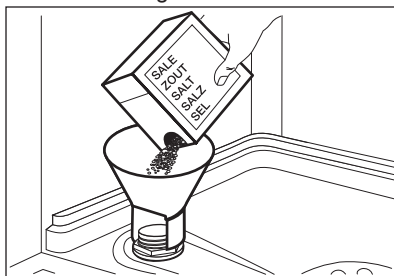

4. Notīriet specializētās sāls tvertnes iepildes vietu.

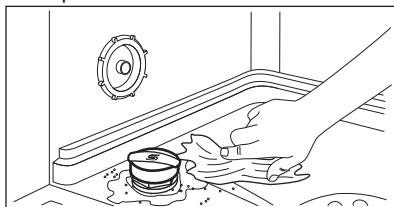

5. Pagrieziet specializētās sāls tvertnes vāciņu pulksteņa rādītāja virzienā, lai to aizvērtu.



UZMANĪBU!

Uzpildes laikā no specializētās sāls tvertnes var izplūst ūdens un sāls. Pēc specializētās sāls tvertnes papildīšanas nekavējoties palaidiet programmu, lai novērstu koroziju.

8.2 Kā papildīt skalošanas līdzekļa dozatoru

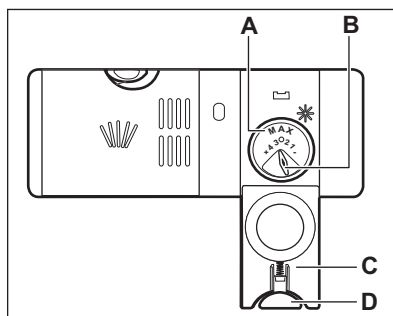
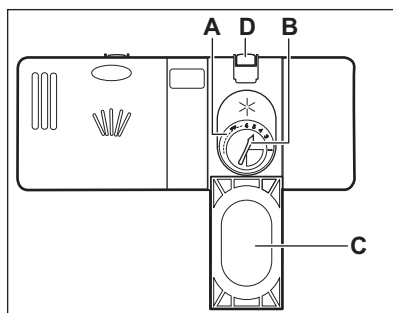

UZMANĪBU!

Lietojiet tikai trauku mazgājamām mašīnām īpaši paredzētu skalošanas līdzekli.

1. Piespiediet atbloķēšanas taustiņu (D), lai atvērtu vāciņu (C).
2. Ielejiet skalošanas līdzekli dozatorā (A), līdz šķidruma līmenis sasniedz "max" atzīmi.

- Lai neveidotos pārāk daudz putu, noīriet izlijušo skalošanas līdzekli ar absorbējošu drāniņu.
- Aizveriet vāku. Pārlicinieties, vai bloķēšanas taustiņš nofiksējas slēgtā pozīcijā.



Atļautā daudzuma izvēles slēdzi (B) varat pagriezt starp pozīcijām 1 (mazākais daudzums) un 4 vai 6 (lielākais daudzums).

9. IZMANTOŠANA IKDIENĀ

- Atgrieziet ūdens krānu.
- Piespiediet ieslēgšanas/izslēgšanas taustiņu, lai ieslēgtu ierīci.

Pārbaudiet, vai ierīce ir programmas izvēles režīmā.

- Ja deg sāls indikators, uzpildiet specializētās sāls tvertni.
- Ja deg skalošanas līdzekļa indikators, uzpildiet skalošanas līdzekļa dozatoru.

- Ievietojiet grozus.
- Uzpildiet mazgāšanas līdzekli.
- Iestatiet un palaidiet pareizu programmu atbilstoši ievietotajam daudzumam un netīrības līmenim.

9.1 Mazgāšanas līdzekļa izmantošana

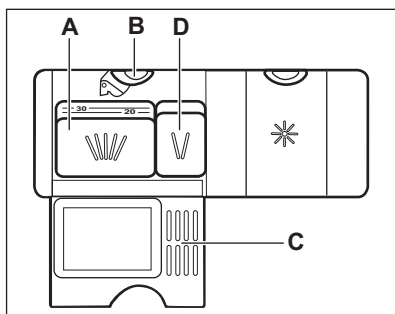
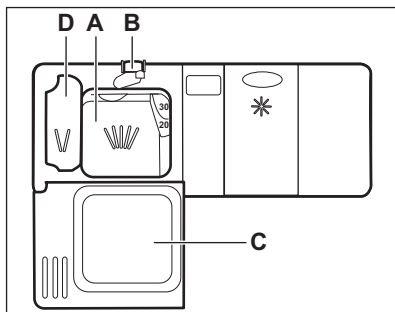

- Piespiediet atbloķēšanas taustiņu (B), lai atvērtu vāciņu (C).
- Ievietojiet mazgāšanas līdzekļa pulveri vai tabletes nodalījumā (A).
- Ja mazgāšanas programmai paredzēta priekšmazgāšanas fāze, iepildiet nelielu daudzumu mazgāšanas līdzekļa nodalījumā (D).
- Aizveriet vāku. Pārlicinieties, vai bloķēšanas taustiņš nofiksējas slēgtā pozīcijā.

9.2 Programmas iestatīšana un aktivizēšana

Funkcija Automātiskā izslēgšana

Šī funkcija samazina enerģijas patēriņu, automātiski izslēdzot ierīci, kad tā netiek lietota.

Funkcija ieslēdzas:

- 5 minūtes pēc programmas beigām.
- Pēc 5 minūtēm, ja nav palaista programma.

Programmas ieslēgšana

- Atstājiet ierīces durvis pavērtas.
- Piespiediet ieslēgšanas/izslēgšanas taustiņu, lai ieslēgtu ierīci. Pārbaudiet, vai ierīce ir programmas izvēles režīmā.
- Piespiediet tās programmas taustiņu, kuru vēlaties ieslēgt.

Displejā redzams programmas darbības ilgums.

- Iestatiet pieejamās iespējas.
- Lai sāktu programmu, aizveriet ierīces durvis.

Programmas aktivizēšana, izmantojot atlikto startu

- Iestatiet programmu.

2. Atkārtoti nospiediet taustiņu , līdz displejā redzams vajadzīgais atliktā starta laiks (no 1 līdz 24 stundām). Iedegsies indikators.
3. Lai sāktu laika atskaiti, aizveriet ierīces durvis.

Kamēr notiek laika atskaite, ir iespējams palielināt atliktā starta laiku, taču programmu un iespēju izvēli mainīt nav iespējams.

Kad laika atskaite beigusies, programma automātiski aktivizējas.

Durvju atvēršana, kad ierīce darbojas

Atverot durvis programmas darbības laikā, ierīce apstājas. Tas var ietekmēt enerģijas patēriņu un programmas ilgumu. Aizverot durvis, ierīces darbība atsākas no tās vietas, kur tā tika pārtraukta.



Ja žāvēšanas fāzes laikā durvis ir atvērtas ilgāk par 30 sekundēm, aktivizētā programma izslēgsies. Tas nenotiek, ja durvis tiek atvērtas, izmantojot AirDry funkciju.



Nemēģiniet aizvērt ierīces durvis 2 minūšu laikā pēc tam, kad tās automātiski atvērusi AirDry funkcija, jo tā var izraisīt ierīces bojājumus. Ja pēc tam durvis tiek aizvērtas uz vēl 3 minūtēm, programma izslēdzas.

Atliktā starta atcelšana laika atskaites laikā

Ja atceļ atliktā starta funkciju, programma un iespējas jāiestata no jauna.

Vienlaicīgi nospiediet un turiet **ECO** un **AUTO**, kamēr ierīce ieslēdzas programmas izvēles režīmā.

Programmas atcelšana

Vienlaicīgi nospiediet un turiet **ECO** un **AUTO**, līdz ierīce ir programmas izvēles režīmā.

Pirms jaunas programmas aktivizēšanas pārlicinieties, vai mazgāšanas līdzekļa dozatorā ir mazgāšanas līdzeklis.

Programmas pabeigšana

Kad mazgāšanas programma ir pabeigta, ekrānā ir redzams 0:00.

1. Nospiediet ieslēgšanas / izslēgšanas taustiņu vai pagaidiet, līdz Automātiskā izslēgšana funkcijai automātiski izslēgs ierīci.
2. Aizgrieziet ūdens krānu.

10. PADOMI UN IETEIKUMI

10.1 Vispārīga informācija

Tālāk sniegtie ieteikumi nodrošinās optimālus tīrīšanas un žāvēšanas rezultātus, lietojot ierīci ikdienā, kā arī palīdzēs aizsargāt vidi.

- Notīriet no traukiem lielas ēdiena paliekas un izmetiet tās.
- Neskalojiet traukus paši. Kad nepieciešams, lietojiet priekšmazgāšanas programmu (ja tāda ir) vai izvēlieties programmu ar priekšmazgāšanas fāzi.
- Vienmēr izmantojiet visu grozu platību.
- Ieliekot ierīcē traukus, pārlicinieties, ka ūdens, kas izšļakstīsies no izsmidzinātāju sprauslām, var pilnībā sasniegt un nomazgāt traukus. Pārlicinieties, ka trauki neskaras un nepārsedz viens otru.
- Jūs varat lietot trauku mazgājamās mašīnas mazgāšanas līdzekli, skalošanas līdzekli un specializēto sāli atsevišķi, vai arī izmantot kombinētās mazgāšanas līdzekļa tabletes (piem.,

- "3 vienā", "4 vienā", "Viss vienā"). Ievērojiet uz iepakojuma redzamās norādes.
- Izvēlieties programmu saskaņā ar trauku veidu un netīrības pakāpi. Mazgājot vidēji netīrus traukus un galda piederumus ar ECO programmu, vislietderīgāk tiek patērēts ūdens un enerģija.

10.2 Trauku mazgāšanas sāls, skalošanas līdzekļa un mazgāšanas līdzekļa lietošana

- Izmantojiet tikai trauku mazgāšanas mašīnai paredzētu trauku mazgāšanas sāli, skalošanas līdzekli un mazgāšanas līdzekli. Citi izstrādājumi var radīt ierīces bojājumus.
- Vietās, kur ūdens ir ciets un ļoti ciets, mēs iesakām izmantot parastu mazgāšanas līdzekli (pulveri, gelu, tabletes bez papildu īpašībām), skalošanas līdzekli un sāli atsevišķi, lai iegūtu optimālu mazgāšanas un žāvēšanas rezultātu.
- Vismaz reizi mēnesī darbiniet ierīci ar ierīces tīrīšanas līdzekli, kas ir paredzēts šim nolūkam.
- Mazgāšanas līdzekļa tabletes īso programmu laikā pilnībā neizšķīst. Lai nepieļautu mazgāšanas līdzekļa nogulsnes uz traukiem, iesakām mazgāšanas līdzekļa tabletes izmantot garajās programmās.
- Neizmantojiet mazgāšanas līdzekli vairāk par noteikto daudzumu. Skatiet norādes uz mazgāšanas līdzekļa iepakojuma.

10.3 Ja vēlaties pārtraukt izmantot kombinētās mazgāšanas līdzekļa tabletes

Pirms sākt atsevišķi izmantot mazgāšanas līdzekli, sāli un skalošanas līdzekli, rīkojieties šādi.

- Iestatiet visaugstāko ūdens mīkstinātāja līmeni.
- Pārlicinieties, ka specializētās sāls tvertne un skalošanas līdzekļa dozators ir pilns.

- Iestatiet visīsāko programmu ar skalošanas fāzi. Nelietojiet mazgāšanas līdzekli un neievietojiet neko grozos.
- Kad programma ir beigusies, noregulējiet ūdens mīkstinātā līmeni atbilstoši ūdens cietībai jūsu apgabalā.
- Noregulējiet skalošanas līdzekļa dozēšanas daudzumu.
- Aktivējiet paziņojumu par tukšu skalošanas līdzekļa nodalījumu.

10.4 Grozu ievietošana

- Ierīci izmantojiet tikai trauku mazgājamā mašīnā mazgāt piemērot priekšmetu mazgāšanai.
- Neievietojiet ierīcē koka, raga, alumīnija, alvas un vara priekšmetus.
- Neievietojiet ierīcē priekšmetus, kas var uzsūkt ūdeni (sūkļus, lupatiņas).
- Notīriet no priekšmetiem ēdiena atliekas.
- Atmiešājiet ēdiena atliekas, kas pielipušas pie priekšmetiem.
- Ievietojiet priekšmetus, piemēram, tases, glāzes un pannas, ar atveri uz leju.
- Pārlicinieties, vai galda piederumi un trauki nesaskaras. Karotes izkārtojiet starp citiem galda piederumiem.
- Pārlicinieties, vai glāzes nesaskaras.
- Mazus priekšmetus ievietojiet galda piederumu grozā.
- Vieglus priekšmetus ievietojiet augšējā grozā. Pārbaudiet, lai priekšmeti nekustas.
- Pirms programmas palaišanas pārlicinieties, vai netiek traucēta izsmidzinātāju kustība.

10.5 Pirms programmas palaišanas

Pārlicinieties, vai:

- Filtri ir tīri un pareizi uzstādīti.
- Specializētās sāls tvertnes vāks ir cieši noslēgts.
- Izsmidzinātāji nav nosprostoti.
- Ir trauku mazgāšanas sāls un skalošanas līdzeklis (ja netiek izmantotas kombinētās mazgāšanas līdzekļa tabletes).
- Priekšmeti grozos izvietoti pareizi.

- Programma ir atbilstoša ievietotajam daudzumam un neīrības līmenim.
- Izmantots noteiktais mazgāšanas līdzekļa daudzums.

10.6 Grozu iztukšošana

1. Pirms trauku izņemšanas ļaujiet tiem atdzist. Karsti trauki var būt triecieneizturīgi.

2. Vispirms iztukšojiet apakšējo trauku grozu, tad augšējo.

i Programmas beigās uz ierīces sānu sienām un durvīm var būt ūdens.

11. KOPŠANA UN TĪRĪŠANA



BRĪDINĀJUMS!

Pirms apkopes izslēdziet ierīci un atvienojiet to no elektrotīkla.



Neīri filtri un nosprostotas izsmidzinātāju atveres pasliktina mazgāšanas rezultātus. Regulāri tos pārbaudiet un, ja nepieciešams, notīriet.

11.1 Filtru tīrīšana

Filteru sistēma sastāv no 3 komponentiem.

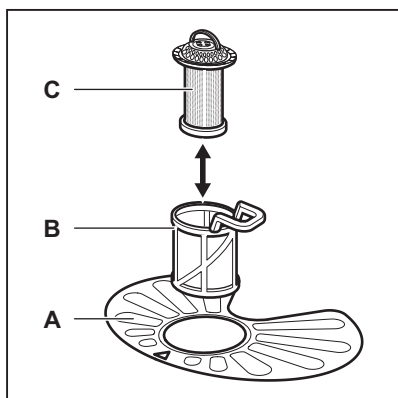

1. Pagrieziet filtru (B) pretēji pulksteņa rādītāja virzienam un izņemiet to.

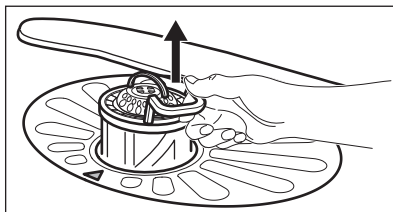
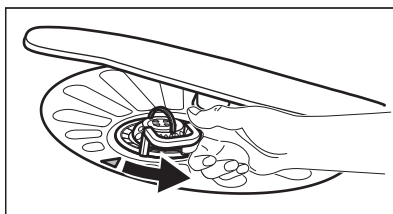

2. Izņemiet filtru (C) no filtra (B).
3. Izņemiet plakano filtru (A).

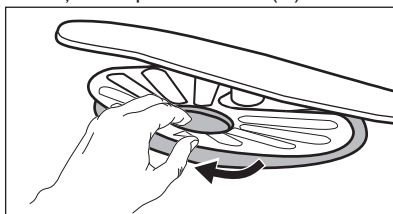

4. Nomazgājiet filtrus.

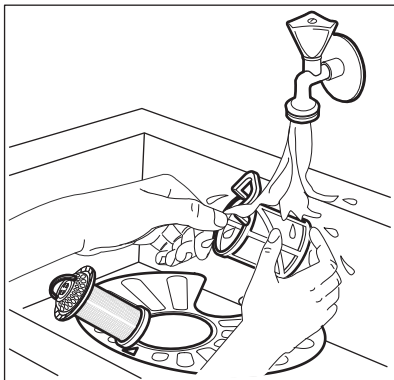

5. Pārlicinieties, ka nostādinātājā vai ap tā malām nav ēdiena atlieku un neīrūmu.
6. Ievietojiet atpakaļ plakano filtru (A). Pārlicinieties, ka tas ir pareizi novietots zem abām vadīklām.

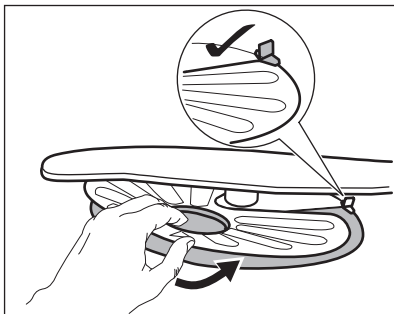

7. Salieciet atpakaļ filtrus (B) un (C).
8. Ievietojiet filtru (B) atpakaļ plakanajā filtrā (A). Grieziet to pulksteņa rādītāja virzienā, līdz tas nofiksējas.

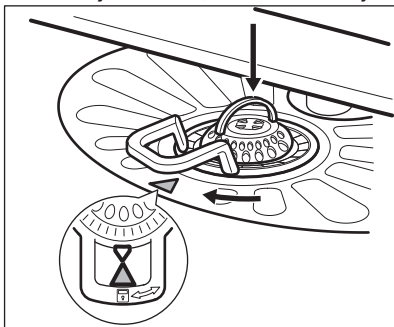

UZMANĪBU!

Nepareiza filtru pozīcija var izraisīt sliktus mazgāšanas rezultātus un ierīces bojājumus.

11.2 Izsmidzinātāju tīrīšana

Nenoņemiet izsmidzinātājus. Ja izsmidzinātāju atveres ir nosprostotas, izīriet tās, izmantojot tievu, asu priekšmetu.

11.3 Ārpuses tīrīšana

- Tīriet ierīci ar mitru, mīkstu drānu.
- Izmantojiet tikai neitrālus mazgāšanas līdzekļus.
- Neizmantojiet abrazīvus izstrādājumus, abrazīvus sūkļus vai šķīdinātājus.

11.4 Iekšpusē tīrīšana

- Rūpīgi notīriet ierīci, tostarp durvju gumijas blīvi, ar mīkstu, mitru drānu.
- Ja regulāri izmantojat programmas ar mazu ilgumu, tās ierīces iekšpusē var atstāt tauku un kaļķa nogulsnes. Lai to novērstu, ir ieteicams vismaz 2 reizes mēnesī izmantot ilgākas programmas.
- Lai saglabātu jūsu ierīces veiktspēju vislabākajā līmenī, reizi mēnesī ir ieteicams izmantot īpaši trauku mazgājamajām mašīnām paredzētu tīrīšanas produktu. Rūpīgi ievērojiet norādījumus uz produkta iepakojuma.

12. PROBLĒMRISINĀŠANA

Ierīce neieslēdzas vai apstājas darbības laikā. Pirms sazināties ar autorizētu servisa centru, mēģiniet atrisināt problēmu, izmantojot tabulā sniegto informāciju.



BRĪDINĀJUMS!

Nepareizi veikti remontdarbi var ievērojami apdraudēt lietotāju drošību. Visus remontdarbus jāveic kvalificētiem darbiniekiem.

Dažu problēmu gadījumā displejā redzams brīdinājuma kods.

Lielāko daļa problēmu var atrisināt, nesazinoties ar autorizētu servisa centru.

Problēma un brīdinājuma kods	Iespējamais cēlonis un risinājums
Nevar ieslēgt ierīci.	<ul style="list-style-type: none"> Pārbaudiet, vai kontaktdakša pieslēgta kontaktligzdai. Pārliedzinieties, vai nav bojāti drošinātāji drošinātāju blokā.
Programma neaktivizējas.	<ul style="list-style-type: none"> Pārliedzinieties, ka ierīces durvis ir aizvērtas. Ja iestafīts atliktais starts, atceliet iestatījumu vai gaidiet laika atskaites beigas. Ierīce ir uzsākusi ūdens mīkstinātāja sveķu atjaunošanas procedūru. Procedūra ilgst aptuveni 5 minūtes.
Ierīce nepiepildās ar ūdeni. Displejā būs redzams <i>10</i> .	<ul style="list-style-type: none"> Pārbaudiet, vai ūdens krāns ir atvērts. Pārliedzinieties, vai ūdens piegādes spiediens nav pārāk zems. Lai iegūtu šo informāciju, sazinieties ar vietējo ūdens apgādes dienestu. Pārbaudiet, vai ūdens krāns nav aizsērējis. Pārbaudiet, vai ieplūdes šļūtenes filtrs nav aizsprostots. Pārbaudiet, vai ūdens ieplūdes šļūtene nav salocījusies.
Ierīce neizsūknē ūdeni. Displejā būs redzams <i>20</i> .	<ul style="list-style-type: none"> Pārbaudiet, vai izlietnes sifons nav aizsērējis. Pārbaudiet, vai izplūdes šļūtenes filtrs nav aizsprostots. Pārbaudiet, vai iekšējā filtra sistēma nav aizsērējusi. Pārbaudiet, vai ūdens izplūdes šļūtene nav sagriezusi vai saliekta.
Aktivizējusies ierīce pret ūdens noplūdēm. Displejā būs redzams <i>30</i> .	<ul style="list-style-type: none"> Aizgrieziet ūdens krānu un sazinieties ar autorizētu servisa centru.
Ierīce darbības laikā vairākas reizes apstājas un atkal atsāk darbību.	<ul style="list-style-type: none"> Tas ir normāli. Tas nodrošina optimālus tīrīšanas rezultātus un ietaupa enerģiju.
Programma darbojas pārāk ilgi.	<ul style="list-style-type: none"> Ja iestafīta atlikta starta iespēja, atceliet iestatījumu vai gaidiet laika atskaites beigas.

Problēma un brīdinājuma kods	Iespējamais cēlonis un risinājums
Atlikušais laiks displejā palielinās un pārlec gandrīz līdz programmas laika beigām.	<ul style="list-style-type: none"> Tas nav defekts. Ierīce darbojas pareizi.
Neliela ūdens noplūde no ierīces durvīm.	<ul style="list-style-type: none"> Ierīce nav nolīmeņota. Atlaidiet vaļīgāk vai pievelciet regulējamās kājiņas (ja tas atbilst situācijai). Ierīces durvis un veļas tīrplūve nav vienā līmenī. Noregulējiet aizmugurējo kājiņu (ja tas atbilst situācijai).
Ierīces durvis ir grūti aizvērt.	<ul style="list-style-type: none"> Ierīce nav nolīmeņota. Atlaidiet vaļīgāk vai pievelciet regulējamās kājiņas (ja tas atbilst situācijai). Daļa no traukiem lien ārā no groziem.
Graboša/klauvējoša skaņa no ierīces iekšpuses.	<ul style="list-style-type: none"> Trauki nav izvietoti pareizi grozos. Aplūkojiet brošūru par priekšmetu ievietošanu grozā. Pārliecinieties, ka izsmidzinātāji var brīvi rotēt.
Ierīce atslēdz atdalītāju.	<ul style="list-style-type: none"> Ampēru skaits nav pietiekams, lai apgādātu visas lietotās ierīces ar elektrību. Pārbaudiet kontaktligzdas strāvas stiprumu ampēros un skaitītāja jaudu vai izslēdziet vienu no lietotajām ierīcēm. Ierīces iekšējie elektriskie traucējumi. Sazinieties ar pilnvarotu servisa centru.



Skatiet "**Pirms pirmās lietošanas**", "**Izmantošana ikdienā**" vai "**Padomi un ieteikumi**", lai noskaidrotu citus iespējamus iemeslus.

atkārtojas, sazinieties ar autorizēto servisa centru.

Ja brīdinājuma kodi nav atrodami tabulā, sazinieties ar autorizēto servisa centru.

Kad ierīce ir pārbaudīta, izslēdziet to un ieslēdziet no jauna. Ja problēma

12.1 Mazgāšanas un žāvēšanas rezultāti nav apmierinoši

Problēma	Iespējamais cēlonis un risinājums
Slikti mazgāšanas rezultāti.	<ul style="list-style-type: none"> Skatiet "Izmantošana ikdienā", "Padomi un ieteikumi" brošūru par priekšmetu ievietošanu grozā. Lietojiet intensīvākas mazgāšanas programmas. Iztīriet izsmidzinātāju sprauslas un filtru. Skatiet sadaļu "Kopšana un tīrīšana".

Problēma	Iespējamais cēlonis un risinājums
Slikti žāvēšanas rezultāti.	<ul style="list-style-type: none"> • Galda piederumi atstāti aizvērtā ierīcē pārāk ilgi. • Ierīcē nav skalošanas līdzekļa vai skalošanas līdzekļa deva nav pietiekama. Iestatiet augstāku skalošanas līdzekļa dozatora līmeni. • Plastmasas priekšmetus var būt nepieciešams noslaucīt ar dvieli. • Žāvēšanas efektivitātei vislabāk aktivizējiet iespēju XtraDry un iestatiet AirDry. • Ieteicam vienmēr izmantot skalošanas līdzekli, pat kombinācijā ar kombinētā mazgāšanas līdzekļa tabletēm.
Uz glāzēm un traukiem ir gaišas svītras vai zilgani slāņi.	<ul style="list-style-type: none"> • Pārāk liels atļautā skalošanas līdzekļa daudzums. Noregulējiet skalošanas līdzekļa izvēles slēdzi uz mazāku daudzumu. • Pārāk liels mazgāšanas līdzekļa daudzums.
Uz glāzēm un traukiem ir izžuvušu ūdens pilieni un traipi.	<ul style="list-style-type: none"> • Nepietiekams atļautā skalošanas līdzekļa daudzums. Noregulējiet skalošanas līdzekļa izvēles slēdzi uz augstāku daudzumu. • Iemesls var būt skalošanas līdzekļa kvalitāte.
Trauki ir slapji.	<ul style="list-style-type: none"> • Žāvēšanas efektivitātei vislabāk aktivizējiet iespēju XtraDry un iestatiet AirDry. • Programmai nav žāvēšanas fāzes, vai žāvēšanas fāzei ir zema temperatūra. • Skalošanas līdzekļa dozators ir tukšs. • Iemesls var būt skalošanas līdzekļa kvalitāte. • Iemesls var būt kombinēto mazgāšanas līdzekļa tablešu daudzums. Pamēģiniet citu zīmolu vai aktivizējiet skalošanas līdzekļa dozatoru un izmantojiet skalošanas līdzekli kopā ar kombinētām mazgāšanas līdzekļa tabletēm.
Ierīces iekšpuse ir slapja.	<ul style="list-style-type: none"> • Tas nav ierīces defekts. To izraisa gaisa mitrums, kas kondensējas uz sienīņām.
Neparastas putas mazgāšanas laikā.	<ul style="list-style-type: none"> • Lietojiet tikai trauku mazgājamajām mašīnām paredzētos mazgāšanas līdzekļus. • Skalošanas līdzekļa dozatorā radusies sūce. Sazinieties ar pilnvarotu servisa centru.
Nedaudz rūsas uz galda piederumiem.	<ul style="list-style-type: none"> • Mazgāšanai izmantotajā ūdenī ir pārāk daudz sāls. Skatiet sadaļu "Ūdens mīkstinātājs". • Sudraba un nerūsējošā tērauda galda piederumi tika ievietoti kopā. Nenovietojiet sudraba un nerūsējošā tērauda priekšmetus pārāk tuvu.

Problēma	Iespējamais cēlonis un risinājums
Programmas beigās dozatorā redzamas mazgāšanas līdzekļa atliekas.	<ul style="list-style-type: none"> Mazgāšanas līdzekļa tablete iesprūda dozatorā un ūdens to neaizskaloja pilnībā. Ūdens nevar aizskalot mazgāšanas līdzekli no dozatora. Pārbaudiet, vai izsmidzinātājs nav bloķēts vai aizsērējis. Pārliecinieties, ka grozos ievietotie priekšmeti netraucē mazgāšanas līdzekļa dozatora vākam atvērties.
Smakas ierīces iekšpusē.	<ul style="list-style-type: none"> Skatiet sadaļu "lekšējā tīrīšana".
Kaļķakmens atliekas uz galda piederumiem, uz tīlnes un durvju iekšpusēs.	<ul style="list-style-type: none"> Sāls līmenis ir zems, pārbaudiet uzpildīšanas indikatoru. Specializētās sāls tvertnes vāks ir vaļīgs. Jūsu krāna ūdens ir ciets. Skatiet sadaļu "Ūdens mīkstinātājs". Pat kombinēto mazgāšanas līdzekļa tablešu izmantošanas gadījumā izmantojiet sāli un iestatiet ūdens mīkstinātāja reģenerāciju. Skatiet sadaļu "Ūdens mīkstinātājs". Ja joprojām paliek kaļķakmens atliekas, izfīriet ierīci ar ierīces tīrītājiem, kas paredzēti šim nolūkam. Pamēģiniet citu mazgāšanas līdzekli. Sazinieties ar mazgāšanas līdzekļa ražotāju.
Nespodri, krāsu zaudējuši vai ieplīsuši trauki.	<ul style="list-style-type: none"> Pārliecinieties, ka ierīcē tiek mazgāti tikai tādi trauki, kurus drīkst mazgāt trauku mazgājamajā mašīnā. Ievietojiet un izņemiet traukus no groza uzmanīgi. Aplūkojiet brošūru par priekšmetu ievietošanu grozā. Traulus priekšmetus ievietojiet augšējā grozā.



Skatiet "**Pirms pirmās ieslēgšanas**", "**Izmantošana ikdienā**" vai "**Padomi un ieteikumi**", lai noskaidrotu citus iespējamus iemeslus.

13. TEHNISKĀ INFORMĀCIJA

Izmēri	Platums / augstums / dziļums (mm)	596 / 818-898 / 550
Elektrības padeves pieslēgšana ¹⁾	Spriegums (V)	200 - 240
	Frekvence (Hz)	50 / 60
Ūdens padeves spiediens	Min. / maks. bāri (MPa)	0.5 (0.05) / 8 (0.8)
Ūdens padeve	Auksts ūdens vai karsts ūdens ²⁾	maks. 60 °C

Ietilpība	Vietas iestatījumi	13
Enerģijas patēriņš	Atstāta ieslēgtā režīmā (W)	5.0
Enerģijas patēriņš	Izslēgtā režīmā (W)	0.10

1) Pārējos lielumus skatiet datu plāksnītē.

2) Ja karstais ūdens tiek sildīts ar alternatīvu enerģijas avotu (piem., saules vai vēja), izmantojiet karsto ūdeni, lai tādējādi samazinātu elektroenerģijas patēriņu.

14. APSVĒRUMI PAR VIDES AIZSARDZĪBU

Nododiet otrreizējai pārstrādei materiālus ar simbolu . Ievietojiet iepakojuma materiālus atbilstošajos konteineros to otrreizējai pārstrādei. Palīdziet aizsargāt apkārtējo vidi un cilvēku veselību, atkārtoti pārstrādājot elektrisko un elektronisko iekārtu atkritumus.

Neizmetiet ierīces, kas apzīmētas ar šo simbolu , kopā ar mājsaimniecības atkritumiem. Nododiet izstrādājumu vietējā otrreizējās pārstrādes punktā vai sazinieties ar vietējo pašvaldību.

TURINYS

1. SAUGOS INFORMACIJA.....	24
2. SAUGOS INSTRUKCIJOS.....	25
3. GAMINIO APRAŠYMAS.....	27
4. VALDYMO SKYDELIS.....	27
5. PROGRAMOS.....	28
6. NUOSTATOS.....	29
7. PARINKTYS.....	32
8. PRIEŠ NAUDOJANTIS PIRMAKART.....	32
9. KASDIENIS NAUDOJIMAS.....	34
10. PATARIMAI.....	35
11. VALYMAS IR PRIEŽIŪRA.....	37
12. TRIKČIŲ ŠALINIMAS.....	38
13. TECHNINĖ INFORMACIJA.....	42

PUIKIEMS REZULTATAMS

Dėkojame, kad pasirinkite šį AEG gaminį. Mes sukūrėme jį taip, kad neprikaištingai veiktų daugelį metų – pasižymintis pažangiomis technologijomis, kurios padeda palengvinti gyvenimą, jis turi funkcijų, kurių galite nerasti įprastuose buitiniuose prietaisuose. Skirkite kelias minutes instrukcijai perskaityti, kad galėtumėte jį maksimaliai panaudoti.

Apsilankykite mūsų interneto svetainėje, kad:



Gautumėte naudojimo patarimų, brošiūrų, trikčių šalinimo, aptarnavimo informacijos:

www.aeg.com/webservice



Užregistruotumėte savo gaminį geresniam aptarnavimui:

www.registreaeg.com



Įsigytumėte priedų, vartojamųjų prekių ir originalių atsarginių dalių savo prietaisui:

www.aeg.com/shop

KLIENTŲ PRIEŽIŪRA IR APTARNAVIMAS

Rekomenduojame naudoti tik originalias atsargines dalis. Kreipdamiesi į įgaliotąjį techninės priežiūros centrą, būtinai pateikite šią informaciją: modelis, PNC, serijos numeris. Informacija yra nurodyta techninių duomenų plokštelėje.

 Įspėjimas / atsargumo ir saugos informacija

 Bendroji informacija ir patarimai

 Aplinkosaugos informacija

Galimi pakeitimai.

1. ⚠ SAUGOS INFORMACIJA

Prieš įrengdami ir naudodami šį prietaisą, atidžiai perskaitykite pateiktą instrukciją. Gamintojas neatsako už sužalojimus ar žalą, patirtą dėl netinkamo prietaiso įrengimo ar naudojimo. Instrukciją visada laikykite saugioje ir pasiekiamoje vietoje, kad prireikus galėtumėte pasižiūrėti.

1.1 Vaikų ir pažeidžiamų žmonių sauga

- Vyresni nei 8 metų vaikai ir asmenys, kurių fiziniai, jutimo arba protiniai gebėjimai riboti, arba kuriems trūksta patirties ir žinių, šį prietaisą gali naudoti tik tuomet, jei jie prižiūrimi arba jiems buvo suteikti nurodymai, kaip saugiai naudoti prietaisą, ir jei jie supranta su prietaiso naudojimu susijusius pavojus.
- Neleiskite vaikams žaisti šiuo prietaisu.
- Skalavimo priemonės laikykite vaikams nepasiekiamoje vietoje.
- Neleiskite vaikams ir naminiams gyvūnams būti šalia, kai prietaiso durelės atviros.
- Vaikai be priežiūros negali atlikti prietaiso valymo ir naudotojo priežiūros darbų.

1.2 Bendrieji saugos reikalavimai

- Šis prietaisas skirtas tik naudojimui namų ūkyje; jį galima naudoti, pavyzdžiui:
 - kaimo sodybose, darbuotojų valgomuosiuose, pavyzdžiui, parduotuvėse, biuruose ir kitoje darbo aplinkoje;
 - viešbučiuose, moteliuose, svečių namuose ir kitose gyvenamosiose aplinkose;
- Nekeiskite šio prietaiso techninių savybių.
- Darbinis vandens slėgis (mažiausias ir didžiausias) turi būti nuo 0.5 (0.05) / 8 (0.8) barų (MPa)
- Laikykites didžiausio 13 vietos nuostatų skaičiaus.
- Jei pažeidžiamas maitinimo laidas, jį leidžiama keisti tik gamintojui, jo įgaliotajam techninės priežiūros

centrui arba panašios kvalifikacijos asmenims – kitaip gali kilti pavojus.

- Peilius ir stalo įrankius aštriais kraštais dėkite į stalo įrankių krepšelį taip, kad aštrūs kraštai būtų nukreipti žemyn arba horizontalioje padėtyje.
- Nelaikykite prietaiso durelių atvirų be priežiūros, kad ant jų niekas neužgriūtų.
- Prieš atlikdami priežiūros darbus, išjunkite prietaisą ir ištraukite maitinimo laido kištuką iš lizdo.
- Prietaisui valyti nenaudokite aukštu slėgiu purškiamo vandens ir (arba) garų.
- Pagrindė esančių ventiliacijos angų (jeigu taikytina) neturi užstoti kilimas.
- Prietaisą prie vandentiekio sistemos prijunkite naudodami pateiktus naujus žarnų komplektus. Senų žarnų komplektų pakartotinai naudoti negalima.

2. SAUGOS INSTRUKCIJOS

2.1 Įrengimas

- Nuimkite visas pakavimo medžiagas.
- Neįrengkite ir nenaudokite sugadinto prietaiso.
- Neįrengkite ir nenaudokite prietaiso ten, kur temperatūra būna žemesnė nei 0 °C.
- Vadovaukitės su prietaisu pateikta įrengimo instrukcija.
- Prietaisas būtinai turi būti įrengtas po saugiomis konstrukcijomis ir šalia jų.

2.2 Elektros prijungimas



ĮSPĖJIMAS!

Gaisro ir elektros smūgio pavojus.

- Šis prietaisas turi būti įžemintas.
- Patikrinkite, ar elektros duomenys, nurodyti techninių duomenų lentelėje, atitinka jūsų elektros tinklo duomenis. Jeigu ne, kreipkitės į elektriką.
- Visada naudokite taisyklingai įrengtą įžemintą saugųjį elektros lizdą.
- Nenaudokite daugiakanalių kištukų, jungiklių ir ilginamųjų laidų.

- Būkite atsargūs, kad nesugadintumėte elektros kištuko ir elektros laido. Jei reikėtų pakeisti maitinimo laidą, tai turi padaryti mūsų įgaliotasis techninio aptarnavimo centras.
- Elektros kištuką į tinklo lizdąjunkite tik tuomet, kai visiškai pabaigsite įrengimą. Įsitinkinkite, kad įrengus prietaisą elektros laido kištuką būtų lengva pasiekti.
- Norėdami išjungti prietaisą, netraukite už elektros laido. Visada traukite paėmę už elektros kištuko.
- Šis prietaisas atitinka EEB direktyvas.
- Tik Jungtinei Karalystei ir Airijai. Prietaisas turi 13 A maitinimo kištuką. Jeigu reikia pakeisti maitinimo kištuko saugiklį, naudokite 13 amp ASTA (BS 1362) saugiklį.

2.3 Vandens prijungimas

- Nesugadinkite vandens žarnų.
- Prieš prijungiant prie naujų vamzdžių, ilgai nenaudotų vamzdžių, kur buvo atliekami remonto darbai arba sumontuoti nauji prietaisai (vandens

- skaitikliai ir pan.), leiskite vandenį, kol jis pradės bėgti švarus ir skaidrus.
- Per ir po pirmo prietaiso panaudojimo patikrinkite, ar nėra matoma vandens nuotėkio.
 - Vandens įleidimo žarna turi apsauginį vožtuvą ir įmovą su viduje esančiu maitinimo kabeliu.

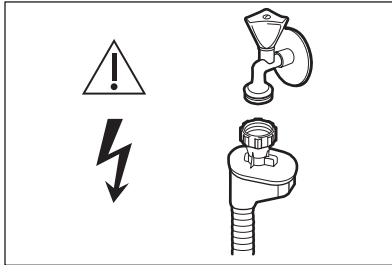

ĮSPĖJIMAS!

Pavojinga įtampa.

- Jeigu pažeista vandens įleidimo žarna, nedelsdami užsukite vandens čiaupą ir ištraukite kištuką iš elektros tinklo lizdo. Dėl vandens įleidimo žarnos pakeitimo kreipkitės į įgaliotąjį techninės priežiūros centrą.

2.4 Naudojimas

- Nelipkite ir nesisėskite ant atvirų durelių.

- Indaplovės plovikliai yra pavojingi. Laikykitės ant ploviklio pakuotės pateiktų saugos nurodymų.
- Negerkite ir nežaiskite su prietaise esančiu vandeniu.
- Neišimkite indų iš prietaiso, kol nepasibaigs programa. Ant indų gali būti ploviklio.
- Iš prietaiso gali išsiveržti karšti garai, jeigu atidarysite dureles veikiant programai.
- Šalia prietaiso, į prietaisą arba ant jo nedėkite degių produktų arba degiais produktais sudrėkintų daiktų.

2.5 Seno prietaiso išmetimas



ĮSPĖJIMAS!

Pavojus susižeisti arba uždusti.

- Ištraukite maitinimo laido kištuką iš maitinimo tinklo lizdo.
- Nupjaukite elektros laidą ir išmeskite jį.
- Nuimkite durelių velkę, kad vaikai ir naminiai gyvūnai neužsidarytų prietaise.

3. GAMINIO APRAŠYMAS

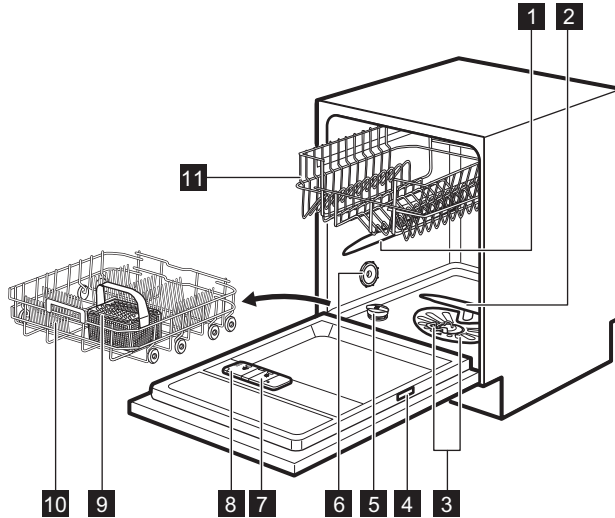

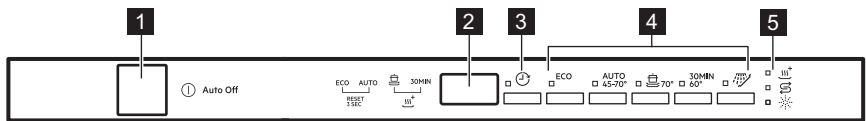

- | | |
|--------------------------------------|--|
| 1 Vidurinis purkštuvus | 7 Skalavimo priemonės dalytuvas |
| 2 Apatinis purkštuvus | 8 Plovimo priemonių dalytuvas |
| 3 Filtrai | 9 Stalo įrankių krepšys |
| 4 Techninių duomenų plokštelė | 10 Apatinis krepšys |
| 5 Druskos talpykla | 11 Viršutinis krepšys |
| 6 Oro anga | |

4. VALDYMO SKYDELIS





- | | |
|--|--|
| 1 Įjungimo / išjungimo mygtukas | 4 Programų pasirinkimo mygtukai |
| 2 Rodinys | 5 Indikatoriai |
| 3 Mygtukas Delay | |

4.1 Indikatoriai

Indikatorius	Aprašas
	Indikatorius XtraDry.
	Skalavimo priemonės indikatorius. Šis indikatorius visada yra išjungtas, kol veikia programa.
	Druskos indikatorius. Šis indikatorius visada yra išjungtas, kol veikia programa.

5. PROGRAMOS

Programa	Nešvarumo laipsnis Įkrovos tipas	Programos fazės	Parinktys
ECO ¹⁾	<ul style="list-style-type: none"> Vidutiniškai sutepti Indai bei stalo įrankiai 	<ul style="list-style-type: none"> Nuplovimas Plovimas 50 °C Skalavimai Džiovinimas 	<ul style="list-style-type: none"> XtraDry
AUTO ²⁾	<ul style="list-style-type: none"> Visos Indai, stalo įrankiai, puodai ir keptuvės 	<ul style="list-style-type: none"> Nuplovimas Plovimas nuo 45 °C iki 70 °C Skalavimai Džiovinimas 	<ul style="list-style-type: none"> XtraDry
	<ul style="list-style-type: none"> Labai nešvarūs Indai, stalo įrankiai, puodai ir keptuvės 	<ul style="list-style-type: none"> Nuplovimas Plovimas 70 °C Skalavimai Džiovinimas 	<ul style="list-style-type: none"> XtraDry
30MIN ³⁾	<ul style="list-style-type: none"> Neįsisenėję nešvarumai Indai bei stalo įrankiai 	<ul style="list-style-type: none"> Plovimas 60 °C ar 65 °C Skalavimai 	<ul style="list-style-type: none"> XtraDry
 ⁴⁾	<ul style="list-style-type: none"> Visos 	<ul style="list-style-type: none"> Nuplovimas 	



¹⁾ Naudojant šią programą, vandens ir energijos sąnaudos yra efektyviausios plaunant vidutiniškai nešvarius indus bei stalo įrankius. (Tai standartinė bandymų institutų naudojama programa).

²⁾ Prietaisas nustato nešvarumo laipsnį ir krepšiuose sudėtų indų kiekį. Jis automatiškai reguliuoja vandens temperatūrą ir kiekį, energijos sąnaudas bei programos trukmę.

³⁾ Naudodami šią programą, galite plauti indus be įsisenėjusių nešvarumų. Per trumpą laiką gaunami geri plovimo rezultatai.

⁴⁾ Šia programa galite greitai nuskalauti indus, kad maisto likučiai neprikibtų prie indų ir prietaise nesudarytų nemalonus kvapas. Pasirinkę šią programą, nenaudokite ploviklio.

5.1 Sąnaudos

Programa 1)	Vanduo (l)	Energija (kWh)	Trukmė (min.)
ECO	9.9	1.050	240
AUTO	7 - 12	0.7 - 1.5	45 - 160
	13 - 15	1.4 - 1.6	140 - 160
30MIN	9	0.8	30
	4	0.1	14

1) Vertės gali kisti, atsižvelgiant į vandens slėgį ir temperatūrą, maitinimo tinklo sąlygas, parinktis ir indų kiekį.

5.2 Informacija patikros įstaigoms

Dėl visos reikiamos informacijos apie bandymų atlikimą rašykite el. žinutę adresu:

info.test@dishwasher-production.com

Užrašykite gaminio numerį (PNC), kuris yra ant techninių duomenų plokštelės.

6. NUOSTATOS

6.1 Programos pasirinkimo režimas ir naudotojo režimas

Kai prietaisas veikia programos pasirinkimo režimu, galima nustatyti programą ir įjungti naudotojo režimą.

Įjungus naudotojo režimą, galima keisti šias nuostatas:

- Vandens minkštiklio lygį pagal vandens kietumą.
- Programos pabaigos garso signalo įjungimą ar išjungimą.
- Pranešimo apie tuščią skalavimo priemonės dalytuvą įjungimą arba išjungimą.
- Funkcijos AirDry įjungimas arba išjungimas.

Šios nuostatos bus išsaugotos tol, kol vėl jas pakeisite.

Kaip nustatyti programos pasirinkimo režimą

Prietaisas veikia programos pasirinkimo režimu, kai programų indikatorius **ECO**

mirksi ir ekrane rodoma programos trukmė.

Kai įjungiate prietaisą, paprastai jis veikia programos pasirinkimo režimu. Tačiau jeigu taip nėra, galite nustatyti programos pasirinkimo režimą taip:

Vienu metu paspauskite ir palaikykite **ECO** bei **AUTO**, kol prietaisas pradės veikti programos pasirinkimo režimu.

6.2 Vandens minkštiklis

Vandens minkštiklis pašalina mineralus iš tiekiamo vandens, kurie turėtų neigiamo poveikio plovimo rezultatams ir prietaisui.

Kuo daugiau vandenyje yra šių mineralų, tuo kietesnis vanduo. Vandens kietumas matuojamas lygiavertėmis skalėmis.

Vandens minkštiklį sureguliuokite pagal savo vietovės vandens kietumą. Vietos vandens tinklai gali nurodyti, koks vandens kietumas yra Jūsų vietovėje. Svarbu nustatyti tinkamą vandens

minkštiklio lygį, kad būtų gauti geri plovimo rezultatai.

Vandens kietumas

Vokiškieji laipsniai (°dH)	Prancūziškieji laipsniai (°fH)	mmol/l	Klarko laipsniai	Vandens minkštiklio lygis
47–50	84–90	8,4–9,0	58–63	10
43–46	76–83	7,6–8,3	53–57	9
37–42	65–75	6,5–7,5	46–52	8
29–36	51–64	5,1–6,4	36–45	7
23–28	40–50	4,0–5,0	28–35	6
19–22	33–39	3,3–3,9	23–27	5 1)
15–18	26–32	2,6–3,2	18–22	4
11–14	19–25	1,9–2,5	13–17	3
4–10	7–18	0,7–1,8	5–12	2
<4	<7	<0,7	< 5	1 2)

1) Gamyklos nuostata.

2) Nenaudokite druskos esant šiam lygiui.

Jeigu naudojate įprastą ploviklį ar kombinuotąsias tabletes (su arba be druskos), nustatykite tinkamą vandens kietumo lygį, kad druskos papildymo indikatorius būtų aktyvus.



Kombinuotosios tabletės, kurių sudėtyje yra druskos, nepakankamai veiksmingai suminkština kietą vandenį.

Kaip nustatyti vandens minkštiklio lygį

Prietaisas turi veikti programos pasirinkimo režimu.

- Norėdami įjungti naudotojo režimą, vienu metu paspauskite ir palaikykite **ECO** ir **AUTO**, kol pradės mirksėti indikatoriai , **ECO**, **AUTO** ir , o ekranas taps tuščias.
- Paspauskite .

- Išsijungs indikatoriai **ECO**, **AUTO** ir .
- Indikatorius ir toliau mirksės.
- Ekране rodoma esama nuostata:
pvz. $5 \text{ } \overset{L}{\text{L}} = 5\text{-as lygis}$.

- Norėdami pakeisti šią nuostata, kelis kartus paspauskite mygtuką .
- Norėdami patvirtinti nuostata, paspauskite įjungimo / išjungimo mygtuką.

6.3 Pranešimas apie tuščią skalavimo priemonės dalytuvą

Skalavimo priemonė padeda indams išdžiūti be dryžių ir dėmių.

Skalavimo priemonė automatiškai išskiriama per karšto skalavimo fazę.





Kai skalavimo priemonės kamera yra tuščia, įsijungia skalavimo priemonės indikatorius, rodantis, kad reikia pripildyti skalavimo priemonės. Jeigu naudojate kombinuotąsias tabletes, kurių sudėtyje

yra skalavimo priemonės, ir Jus tenkina džiovavimo rezultatai, pranešimą apie skalavimo priemonės papildymą galite išjungti. Tačiau mes rekomenduojame visada naudoti skalavimo priemonę, kad gautumėte geriausius džiovavimo rezultatus.

Jeigu naudojate įprastą ploviklį arba kombinuotąsias tabletes be skalavimo priemonės, suaktyvinkite pranešimą, kad skalavimo priemonės papildymo indikatorius būtų aktyvus.

Kaip išjungti pranešimą apie tuščią skalavimo priemonės dalytuvą

Prietaisas turi veikti programos pasirinkimo režimu.

- Norėdami įjungti naudotojo režimą, vienu metu paspauskite ir palaikykite **ECO** ir **AUTO**, kol pradės mirksėti indikatoriai , **ECO**, **AUTO** ir , o ekranas taps tuščias.
- Paspauskite **ECO**.
 - Išsijungs indikatoriai , **AUTO** ir .
 - Indikatorius **ECO** ir toliau mirksės.
 - Ekране rodoma esama nuostata.
 - $! d$ = pranešimas apie tuščią skalavimo priemonės dalytuvą įjungtas.
 - $0 d$ = pranešimas apie tuščią skalavimo priemonės dalytuvą išjungtas.
- Norėdami pakeisti nuostata, paspauskite **ECO**.
- Norėdami patvirtinti nuostata, paspauskite įjungimo / išjungimo mygtuką.

6.4 Garso signalai





Garso signalai girdimi, kai įvyksta prietaiso veikimo sutrikimas. Garso signalų išjungti negalima.

Programai pasibaigus taip pat skamba įspėjamasis garso signalas. Pagal

numatymą šis garso signalas yra išjungtas, bet jį galima įjungti.

Kaip įjungti programos pabaigos garso signalą

Prietaisas turi veikti programos pasirinkimo režimu.

- Norėdami įjungti naudotojo režimą, vienu metu paspauskite ir palaikykite **ECO** ir **AUTO**, kol pradės mirksėti indikatoriai , **ECO**, **AUTO** ir , o ekranas taps tuščias.
- Paspauskite **AUTO**.
 - Išsijungs indikatoriai , **ECO** ir .
 - Indikatorius **AUTO** ir toliau mirksės.
 - Ekrane rodoma esama nuostata:
 - $0 b$ = garso signalas išjungtas.
 - $! b$ = garso signalas įjungtas.
- Norėdami pakeisti nuostata, paspauskite **AUTO**.
- Norėdami patvirtinti nuostata, paspauskite įjungimo / išjungimo mygtuką.

6.5 AirDry

Naudojant parinktą AirDry gaunami geri džiovavimo rezultatai suvartojant mažiau energijos.

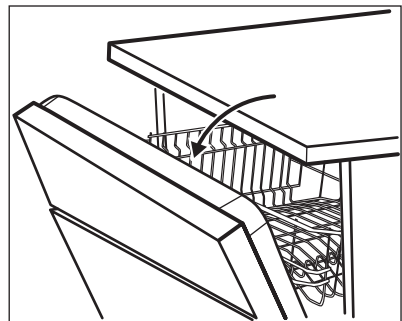



Kai veikia džiovinimo fazė, įtaisas atidaro prietaiso dureles. Tuomet durelės laikomos pavyros.



DĖMESIO

Nemėginkite uždaryti prietaiso durelių per 2 minutes nuo jų automatinio atidarymo. Antraip prietaisas gali būti sugadintas.

AirDry suaktyvinama automatiškai su visomis programomis, išskyrus ir **PLATE**

WARMER (jeigu taikytina).

Norėdami pagerinti džiovinimo rezultatus, žr. parinktį XtraDry arba įjunkite AirDry.

Kaip išjungti AirDry

Prietaisas turi veikti programos pasirinkimo režimu.

7. PARINKTYS



Norimas parinktis reikia suaktyvinti kiekvieną kartą prieš paleidžiant programą. Parinkčių negalima įjungti ar išjungti, kai programa veikia.



Ne visos parinktys yra suderinamos viena su kita. Jeigu pasirinkote nesuderinamas parinktis, prietaisas automatiškai išjungs vieną ar kelias jų. Tik aktyvių parinkčių indikatoriai bus įjungti.

7.1 XtraDry

Įjunkite šią parinktį, kai norite pagerinti džiovinimo rezultatus. Šios parinktys naudojimas gali turėti poveikio tam tikrų programų trukmei, vandens sąnaudoms ir paskutinio skalavimo temperatūrai.

1. Norėdami įjungti naudotojo režimą, vienu metu paspauskite ir palaikykite **ECO** ir **AUTO**, kol pradės mirksėti indikatoriai , **ECO**, **AUTO** ir , o ekranas taps tuščias.
2. Paspauskite .
 - Išsijungs indikatoriai , **ECO** ir **AUTO**.
 - Indikatorius ir toliau mirksės.
 - Ekranе rodoma esama nuostata: = AirDry įjungta.
3. Paspauskite , kad pakeistumėte nuostata: = AirDry išjungta.
4. Norėdami patvirtinti nuostata, paspauskite įjungimo / išjungimo mygtuką.

Parinktis XtraDry yra nuolatinė visoms programoms, išskyrus **ECO**, ir jos nereikia pasirinkti kiekvieno ciklo metu.

Kitose programose nuostata XtraDry yra nuolatinė ir ji automatiškai naudojama kitiems ciklams. Šią sąranką bet kada galima pakeisti.

Kaip aktyvinti XtraDry

Vienu metu paspauskite ir palaikykite ir **30MIN**, kol įsijungs indikatorius . Jeigu parinktis netaikytina programai, susijęs indikatorius neužsidega arba jis kelias sekundes greitai mirksi ir tada išsijungia. Ekranе rodoma atnaujinta programos trukmė.

8. PRIEŠ NAUDOJANTIS PIRMAKART

1. Patikrinkite, ar nustatytas vandens minkštiklio lygis atitinka jūsų vietovėje tiekiamo vandens kietumą. Jeigu ne, reguliuokite vandens minkštiklio lygį.
2. Pripildykite druskos talpyklą.

3. Pripildykite skalavimo priemonės dalytuvą.
4. Atsukite vandens čiaupą.
5. Paleiskite programą, kad būtų pašalinti apdorojimo likučiai, galintys būti prietaiso viduje. Nenaudokite ploviklio ir nieko nedėkite į krepšius. Kai paleidžiate programą, prietaisui gali prireikti iki 5 minučių, kad būtų įkrauta derva vandens minkštiklyje. Atrodo, kad prietaisas neveikia. Plovimo fazė pradeda tik pabaigus šią procedūrą. Procedūra reguliariai bus kartojama.

8.1 Druskos talpykla



DĖMESIO

Naudokite tik specialiai indaplovėms skirtą druską.

Druska yra naudojama įkrauti dervą vandens minkštiklyje ir užtikrinti gerus kasdienio naudojimo plovimo rezultatus.

Kaip pripildyti druskos talpyklą

1. Sukite druskos talpyklos dangtelį prieš laikrodžio rodyklę ir nuimkite jį.
2. Į druskos talpyklą įpilkite 1 litrą vandens (tik pirmą kartą).
3. Į druskos talpyklą pripilkite indaplovės druskos.

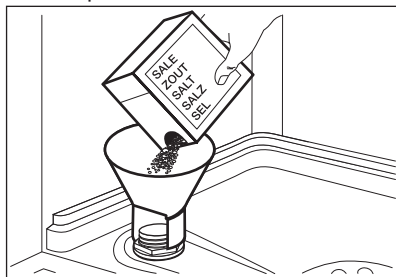

4. Nuvalykite druską aplink druskos talpyklos angą.

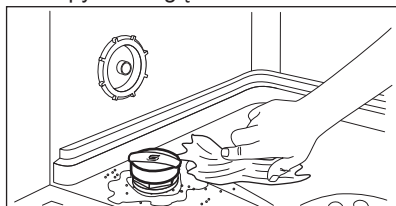

5. Sukite druskos talpyklos dangtelį pagal laikrodžio rodyklę, kad uždarytumėte druskos talpyklą.



DĖMESIO

Pildant iš druskos talpyklos gali ištekti vanduo ir druska. Kai pripildote druskos talpyklą, iškart paleiskite programą, kad apsaugotumėte nuo korozijos.

8.2 Kaip pripildyti skalavimo priemonės dalytuvą

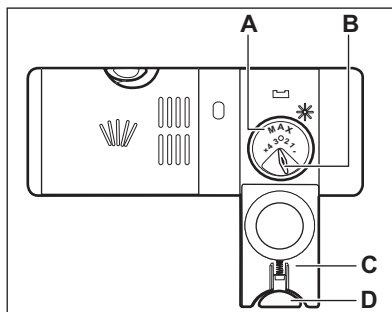
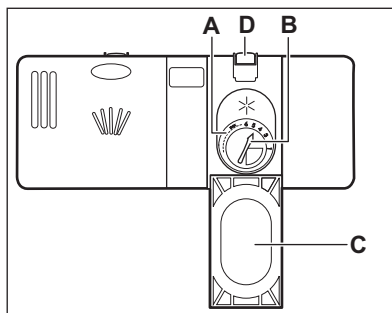

DĖMESIO

Naudokite tik indaplovėms skirtą skalavimo priemonę.

1. Paspauskite atlaisvinimo mygtuką (D), kad atidarytumėte dangtelį (C).
2. Pilkite skalavimo priemonės į dalytuvą (A), kol skystis pasieks žymą „max“.
3. Nuvalykite išsiliejusią skalavimo priemonę sugeriančia šluoste, kad išvengtumėte per didelio putų susidarymo.

- Uždarykite dangtį. Įsitinkinkite, kad atlaisvinimo mygtukas užsifiksuotų savo vietoje.



Jūs galite pasukti kiekio pasirinkimo rankenėlę (B) nuo 1 padėties (mažiausias kiekis) iki 4 ar 6 padėties (didžiausias kiekis).

9. KASDIENIS NAUDOJIMAS

- Atsukite vandens čiaupą.
- Norėdami suaktyvinti prietaisą, spauskite įjungimo / išjungimo mygtuką.

Įsitinkinkite, ar prietaisas veikia programos pasirinkimo režimu.

- Jeigu šviečia druskos indikatorius, pripildykite druskos talpyklą.
- Jeigu šviečia skalavimo priemonės indikatorius, pripildykite skalavimo priemonės dalytuvą.

- Įdėkite krepšius.
- Įpilkite ploviklio.
- Nustatykite ir paleiskite tinkamą programą, atsižvelgdami į indų tipą ir jų nešvarumo laipsnį.

9.1 Ploviklio naudojimas

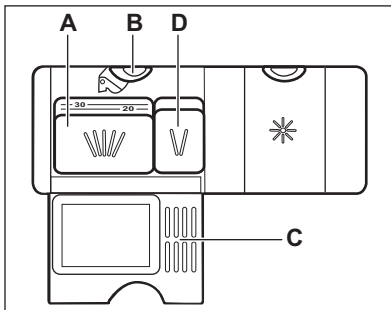
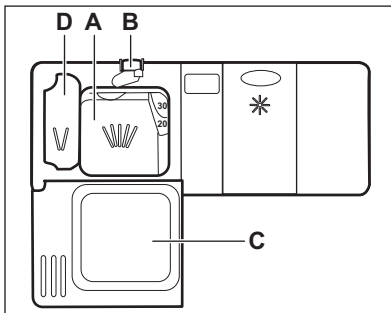

- Paspauskite atlaisvinimo mygtuką (B), kad atidarytumėte dangtelį (C).
- Pripilkite ploviklio miltelių arba įdėkite tabletę į skyrių (A).
- Jei plovimo programoje yra pirminio plovimo fazė, įpilkite mažą kiekį ploviklio į skyrelį (D).
- Uždarykite dangtį. Įsitinkinkite, kad atlaisvinimo mygtukas užsifiksuotų savo vietoje.

9.2 Programos nustatymas ir paleidimas

Funkcija Auto Off

Šia funkcija sumažinamas energijos vartojimas automatiškai išjungiant prietaisą, kai jis neveikia.

Funkcija pradeda veikti:

- praėjus 5 minutėms nuo programos pabaigos;
- po 5 minučių, jeigu programa nebuvo paleista.

Programos paleidimas

- Prietaiso durelės privalo būti praviros.
- Norėdami suaktyvinti prietaisą, spauskite įjungimo / išjungimo mygtuką. Įsitinkinkite, kad prietaisas veikia programos pasirinkimo režimu.
- Paspauskite tos programos mygtuką, kurią norite paleisti.

Ekране rodoma programos trukmė.

- Nustatykite taikytinas parinktis.
- Uždarykite prietaiso dureles, kad būtų paleista programa.

Programos paleidimas su atidėtu paleidimu

- Nustatykite programą.

2. Kelis kartus spauskite , kol ekrane bus rodomas norimas nustatyti atidėto paleidimo laikas (nuo 1 iki 24 valandų).

Užsidsę atidėto paleidimo indikatorius.

3. Uždarykite prietaiso dureles atgalinei atskaitai paleisti.

Kai vykdoma atgalinė atskaita galima padidinti atidėto paleidimo laiką, bet negalima pakeisti pasirinktos programos ir parinkčių.

Pasibaigus atgaliniam laiko skaičiavimui, programa paleidžiama.

Durelių atidarymas veikiant prietaisui

Jeigu atidarysite dureles vykdant programą, prietaisas išsijungs. Tai gali turėti poveikio energijos sąnaudoms ir programos trukmei. Uždarius dureles, prietaisas pradės veikti nuo nutraukimo momento.



Jeigu durelės atidaromos daugiau kaip 30 sekundžių per džiovavimo fazę, vykdoma programa bus baigta. Taip nenukens, jeigu dureles atidaro funkcija AirDry.



Nemėginkite uždaryti prietaiso durelių per 2 minutes nuo jų AirDry automatinio atidarymo, nes taip galite sugadinti prietaisą. Jeigu vėliau durelės uždaromos dar 3 minutėms, vykdoma programa baigiama.

Atidėto paleidimo atšaukimas veikiant atgalinei atskaitai

Atšaukę atidėtą paleidimą, privalote iš naujo nustatyti programą ir parinktis.

Vienu metu paspauskite ir laikykite nuspaudę **ECO** bei **AUTO** tol, kol prietaisas pradės veikti programos pasirinkimo režimu.

Programos atšaukimas

Vienu metu paspauskite ir palaikykite **ECO** bei **AUTO**, kol prietaisas pradės veikti programos pasirinkimo režimu.

Prieš paleisdami naują programą, patikrinkite, ar ploviklio dalytuve yra ploviklio.

Programos pabaiga

Programai pasibaigus, ekrane rodoma 0:00 .

1. Paspauskite įjungimo / išjungimo mygtuką arba palaukite, kol Auto Off funkcija automatiškai išsijungs prietaisą.
2. Užsukite vandens čiaupą.

10. PATARIMAI

10.1 Bendroji informacija

Šie patarimai padės užtikrinti optimalius valymo ir džiovavimo rezultatus ir apsaugoti aplinką.

- Išmeskite didesnius maisto likučius nuo indų į šiukšlių dėžę.
- Nenuskalaukite indų rankomis. Jeigu reikia, naudokite pirminio plovimo

programą (jeigu yra) arba pasirinkite programą su pirminio plovimo faze.

- Visada išnaudokite visą krepšių erdvę.
- Kai kraunate į prietaisą, įsitikinkite, kad indus visiškai pasiektų vanduo iš purkštuvų purkštukų. Įsitikinkite, kad daiktai neliestų ir neuždengtų vienas kito.

- Jūs galite naudoti atskirai indaplovės ploviklį, skalavimo priemonę ir druską arba kombinuotąsias tabletes (pvz., „trys viename“, „keturi viename“, „viskas viename“). Vadovaukitės ant pakuotės pateiktomis instrukcijomis.
- Pasirinkite programą, atsižvelgdami į indus ir jų nešvarumo laipsnį. Naudojant ECO programą, vandens ir energijos sąnaudos yra efektyviausios plaunant vidutiniškai nešvarius indus bei stalo įrankius.

10.2 Druskos, skalavimo priemonės ir ploviklio naudojimas

- Naudokite tik indaplovėms skirtą druską, skalavimo priemonę ir ploviklį. Kiti gaminiai gali pažeisti prietaisą.
- Rajonuose, kuriuose vanduo yra kietas arba labai kietas, rekomenduojame naudoti atskirai gryną ploviklį (mieltelius, gelį, tabletes be papildomų medžiagų), skalavimo priemonę ir druską optimaliems valymo ir džiovinimo rezultatams.
- Bent kartą per mėnesį paleiskite prietaisą, naudodami prietaisų valiklį, kuris tinka šiai konkrečiai paskirčiai.
- Ploviklio tabletės visiškai neištirpsta naudojant trumpas programas. Norint, kad ant plaunamų indų neliktų ploviklio likučių, rekomenduojame tabletes naudoti tik su ilgomis programomis.
- Nepilkite ploviklio daugiau nei reikia. Žr. nurodymus ant ploviklio pakuotės.

10.3 Ką daryti, jeigu norite nenaudoti kombinuotųjų tablečių

Prieš pradėdami naudoti atskirai ploviklį, druską ir skalavimo priemonę, atlikite šią procedūrą.

1. Nustatykite didžiausią vandens minkštiklio lygį.
2. Įsitikinkite, kad druskos ir skalavimo priemonės talpyklos yra pilnos.
3. Paleiskite trumpiausią programą su skalavimo faze. Nedėkite ploviklio ir krepšių.
4. Programai pasibaigus, pareguliuokite vandens minkštiklio lygį,

atsižvelgdami į savo vietovės vandens kietumą.

5. Nustatykite tiekiamos skalavimo priemonės kiekį.
6. Aktyvuokite pranešimą apie tuščią skalavimo priemonės dalytuvą.

10.4 Krepšių įdėjimas

- Prietaise plaukite tik tuos daiktus, kuriuos galima plauti indaplovėje.
- Į prietaisą nedėkite daiktų, pagamintų iš medžio, rago, aliuminio, alavo ir vario.
- Nenaudokite prietaiso vandenį sugeriantiems daiktams (pvz., kempinėms, šluostėms) plauti.
- Nuvalykite nuo indų maisto likučius.
- Atmirkykite ant indų likusį pridegusį maistą.
- Tuščiavidurius daiktus (pvz., puodelius, stiklines ir keptuves) dėkite apverstus žemyn.
- Pasirūpinkite, kad stalo įrankiai ir indai nesuliptų. Šaukštus sumaišykite su kitais stalo įrankiais.
- Pasirūpinkite, kad stiklinės nesiliestų su kitomis stiklinėmis.
- Mažus daiktus sudėkite į stalo įrankių krepšelį.
- Lengvus daiktus dėkite į viršutinį krepšį. Pasirūpinkite, kad šie daiktai neslankiotų.
- Prieš paleisdami programą, pasirūpinkite, kad purkštuvu alkūnė galėtų laisvai judėti.

10.5 Prieš paleidžiant programą

Įsitikinkite, kad:

- filtrai būtų švarūs ir tinkamai įdėti;
- druskos talpyklos dangtelis gerai prisuktas;
- purkštuvai neužsikimšę;
- yra indaplovės druskos ir skalavimo priemonės (jeigu nenaudojamos kombinuotosios ploviklio tabletės);
- tinkama indų padėtis krepšiuose;
- esamam indų kiekiui ir nešvarumo laipsniui pasirinkta tinkama programa;
- naudojamas tinkamas kiekis ploviklio.

10.6 Krepšių išėmimas

1. Prieš išimdami iš prietaiso, palaukite, kol valgomieji reikmenys atvės. Karštus daiktus lengva sugadinti.
2. Pirmiausia iškraukite apatinį krepšį, po to – viršutinį



Programai pasibaigus ant prietaiso šonų ir durelių dar gali būti vandens.

11. VALYMAS IR PRIEŽIŪRA



ĮSPĖJIMAS!

Prieš atlikdami priežiūros darbus, išjunkite prietaisą ir ištraukite maitinimo laido kištuką iš elektros tinklo lizdo.



Nešvarūs filtrai ir užsikimšę purkštuvai pablogina plovimo rezultatus. Reguliariai tikrinkite ir, jei reikia, juos išvalykite.

11.1 Filtrų valymas

Filtro sistemą sudaro 3 dalys.

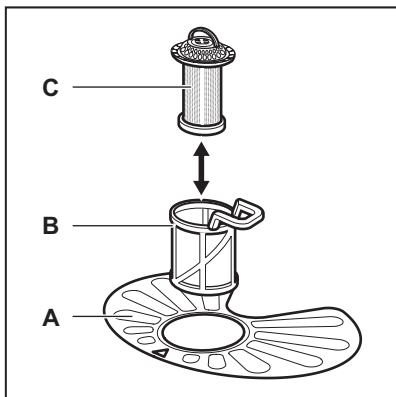

1. Pasukite filtrą (B) prieš laikrodžio rodyklę ir ištraukite jį.

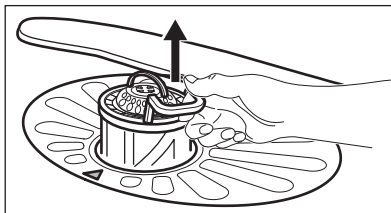
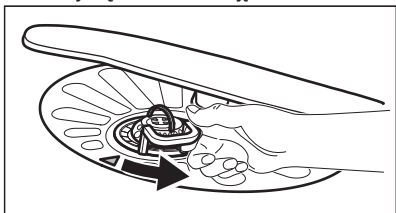

2. Išimkite filtrą (C) iš filtro (B).
3. Išimkite plokščią filtrą (A).

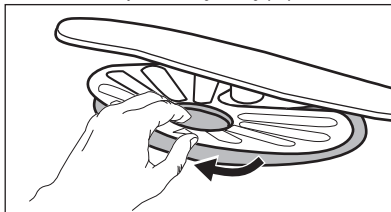

4. Išplaukite filtrus.

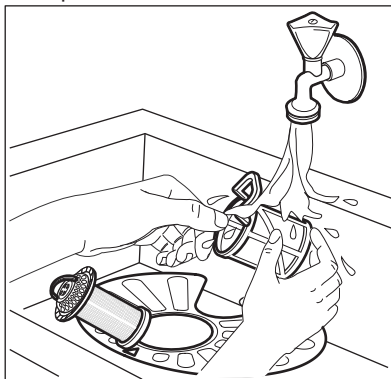

5. Įsitinkinkite, ar nėra maisto likučių ar nešvarumų ant ar aplink rinktuvės kraštą.
6. Vėl įdėkite plokščią filtrą (A). Įsitinkinkite, ar jis taisyklingai įdėtas po 2 kreiptuvais.

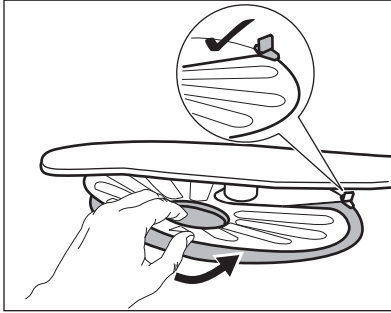

7. Vėl surinkite filtrus (B) ir (C).
8. Vėl įdėkite filtrą (B) į plokščią filtrą (A). Sukite pagal laikrodžio rodyklę, kol užsifiksuos.

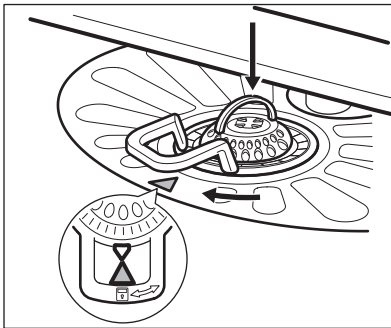

DĖMESIO

Dėl netinkamos filtrų padėties plovimo rezultatai gali būti blogi ir gali būti pažeistas prietaisas.

12. TRIKČIŲ ŠALINIMAS

Jeigu prietaisas nepasileidžia arba sustoja veikiant. Prieš kreipdamiesi į įgaliotąjį aptarnavimo centrą, patikrinkite, ar galite patys išspręsti problemą pagal lentelėje pateiktą informaciją.



ĮSPĖJIMAS!

Netinkamai atlikus remontą, naudotojui gali kilti didelis pavojus. Bet kokius remonto darbus gali atlikti tik kvalifikuoti meistrai.

11.2 Purkštuvų valymas

Nenuimkite purkštuvo alkūnių. Užsikimšus purkštuvo alkūnių skylutėms, nešvarumų likučius pašalinkite plonu, smailiu daiktu.

11.3 Valymas iš išorės

- Nuvalykite prietaisą drėgna, minkšta šluoste.
- Naudokite tik neutralius ploviklius.
- Nenaudokite šveičiamųjų produktų, šveitimo kempinių arba tirpiklių.

11.4 Valymas iš vidaus

- Atsargiai išvalykite prietaisą, įskaitant durelių guminių tarpiklį, švelnia drėgna šluoste.
- Jeigu reguliariai naudojate trumpos trukmės programas, prietaiso viduje gali likti riebalų ir kalkių likučių. Norint nuo to apsisaugoti, rekomenduojame naudoti ilgos trukmės programas bent 2 kartus per mėnesį.
- Norint, kad prietaisas nuolat veiktų geriausiai, rekomenduojame kas mėnesį naudoti specialiai indaplovėms skirtas valymo priemones. Tiksliai vadovaukitės ant valymo priemonių pakuočių pateiktomis naudojimo instrukcijomis.

Esant tam tikroms problemoms, ekrane rodomas įspėjamasis kodas.

Daugelį iškilusių problemų galima išspręsti patiems, nesikreipiant į įgaliotąjį aptarnavimo centrą.

Problema ir įspėjamas kodas	Galimos priežastys ir sprendimo būdai
Nepavyksta įjungti prietaiso.	<ul style="list-style-type: none"> • Patikrinkite, ar maitinimo laido kištukas įkištas į elektros tinklo lizdą. • Įsitikinkite, kad nepažeistas saugiklis saugiklių dėžėje.
Programa nepasileidžia.	<ul style="list-style-type: none"> • Patikrinkite, ar uždarytos prietaiso durelės. • Jeigu nustatytas atidėtas paleidimas, atšaukite šią nuostatą arba palaukite, kol bus baigta atgalinė laiko atskaita. • Prietaisas pradėjo dervos vandens minkštiklyje įkrovimo procedūrą. Proceso trukmė yra maždaug 5 minutės.
Į prietaisą nepatenka vanduo. Ekране rodoma <i>10</i> .	<ul style="list-style-type: none"> • Patikrinkite, ar atsuktas vandens čiaupas. • Patikrinkite, ar ne per mažas vandentiekio sistemos slėgis. Norėdami gauti šią informaciją, kreipkitės į vietos vandentiekio įmonę. • Patikrinkite, ar vandens čiaupas neužsikimšęs. • Patikrinkite, ar neužsikimšęs įleidimo žarnos filtras. • Patikrinkite, ar įleidimo žarna nesumazgyta ir neužlenkta.
Iš prietaiso neišleidžiamas vanduo. Ekране rodoma <i>20</i> .	<ul style="list-style-type: none"> • Patikrinkite, ar neužsikimšęs čiaupo kamštis. • Patikrinkite, ar neužsikimšęs išleidimo žarnos filtras. • Patikrinkite, ar neužsikimšusi vidaus filtro sistema. • Patikrinkite, ar nesusimazgius ir nesulenktą vandens išleidimo žarna.
Veikia apsaugos nuo vandens nutekėjimo įtaisas. Ekране rodoma <i>30</i> .	<ul style="list-style-type: none"> • Užsukite vandens čiaupą ir kreipkitės į įgaliotąjį aptarnavimo centrą.
Veikdamas prietaisas kelis kartus sustoja ir vėl pasileidžia.	<ul style="list-style-type: none"> • Tai normalu. Taip užtikrinami optimalūs plovimo rezultatai ir taupoma energija.
Programa trunka per ilgai.	<ul style="list-style-type: none"> • Jeigu nustatyta atidėto paleidimo funkcija, atšaukite atidėjimo nuostatą arba palaukite, kol bus baigtas atgalinis laiko skaičiavimas.
Ekране rodomo laiko vertė padidėja ir rodoma beveik programos laiko pabaiga.	<ul style="list-style-type: none"> • Tai nėra defektas. Prietaisas veikia tinkamai.
Pro prietaiso dureles šiek tiek sunkiasi vanduo.	<ul style="list-style-type: none"> • Prietaisas netinkamai išlygintas. Atlaisvinkite arba užveržkite reguliuojamas kojeles (jeigu taikytina). • Nesucentruotos prietaiso durelės. Sureguliuokite galines kojeles (jeigu taikytina).
Sunku uždaryti prietaiso dureles.	<ul style="list-style-type: none"> • Prietaisas netinkamai išlygintas. Atlaisvinkite arba užveržkite reguliuojamas kojeles (jeigu taikytina). • Valgomųjų reikmenų dalys kyšo iš krepšių.

Problema ir įspėjamas kodas	Galimos priežastys ir sprendimo būdai
Iš prietaiso vidaus sklinda barškėjimas / bildesys.	<ul style="list-style-type: none"> Valgomieji reikmenys netinkamai sudėti į krepšius. Žr. informacinį lapelį, kaip tinkamai sudėti plaunamus daiktus į krepšį. Patikrinkite, ar laisvai sukasi purkštuvo alkūnės.
Prietaisas įjungia grandinės pertraukiklį.	<ul style="list-style-type: none"> Nepakanka elektros stiprumo visiems naudojamiems prietaisams maitinti. Patikrinkite elektros stiprumą tinklo lizde ir skaitiklio galią arba išjunkite vieną iš naudojamų prietaisų. Įvyko vidinis prietaiso elektros gedimas. Kreipkitės į įgaliotąjį aptarnavimo centrą.



Kitų galimų priežasčių ieškokite skyriuje „**Prieš naudojantis pirmąkart**“, „**Kasdienis naudojimas**“ arba „**Patarimai**“.

Patikrinę prietaisą, jį išjunkite ir vėl įjunkite. Jeigu problema kartojasi, kreipkitės į įgaliotąjį aptarnavimo centrą.

Dėl lentelėje neaprašytų įspėjamųjų kodų kreipkitės į įgaliotąjį aptarnavimo centrą.

12.1 Nepatenkinami plovimo ir džiovavimo rezultatai

Problema	Galimos priežastys ir sprendimo būdai
Prasti plovimo rezultatai.	<ul style="list-style-type: none"> Žr. skyrius „Kasdienis naudojimas“, „Patarimai“ ir informacinį lapelį, kaip tinkamai sudėti plaunamus daiktus į krepšį. Naudokite intensyvesnio plovimo programas. Išvalykite purkštuvo purkštukus ir filtrą. Žr. skyrių „Valymas ir priežiūra“.
Prasti džiovavimo rezultatai.	<ul style="list-style-type: none"> Indai buvo per ilgai palikti uždaryto prietaiso viduje. Nėra skalavimo priemonės arba nepakankama skalavimo priemonės dozė. Nustatykite skalavimo priemonės dalytuvą į aukštesnę padėtį. Plastikinius indus gali tekti nusausinti rankšluosčiu. Norėdami gauti geriausius džiovavimo rezultatus, suaktyvinkite parinktį XtraDry ir nustatykite AirDry. Rekomenduojame visada naudoti skalavimo priemonę, netgi su kombinuotosiomis tabletėmis.
Balsvi dryžiai arba melsvi sluoksniai ant stiklinių ir indų.	<ul style="list-style-type: none"> Tiekama per daug skalavimo priemonės. Nustatykite skalavimo priemonės lygį į mažesnę padėtį. Naudojama per daug ploviklio.
Dėmės ir išdžiūvę vandens lašai ant stiklinių ir indų.	<ul style="list-style-type: none"> Tiekama per mažai skalavimo priemonės. Nustatykite skalavimo priemonės lygį į didesnę padėtį. Taip gali atsitikti dėl skalavimo priemonės kokybės.

Problema	Galimos priežastys ir sprendimo būdai
Drėgni indai.	<ul style="list-style-type: none"> • Norėdami gauti geriausius džiovavimo rezultatus, suaktyvinkite parinktį XtraDry ir nustatykite AirDry. • Programa neturi džiovavimo fazės arba turi džiovavimo fazę maža temperatūra. • Tuščias skalavimo priemonės dalytuvas. • Taip gali atsitikti dėl skalavimo priemonės kokybės. • Taip gali atsitikti dėl kombinuotųjų tablečių kokybės. Pamėginkite kito gamintojo ploviklį arba suaktyvinkite skalavimo priemonės dalytuvą ir naudokite skalavimo priemonę kartu su kombinuotosiomis tabletėmis.
Prietaiso vidus yra drėgnas.	<ul style="list-style-type: none"> • Tai nėra prietaiso defektas. Kondensatas ant sienelių susidaro dėl ore esančios drėgmės.
Neįprastas putojimas plovimo metu.	<ul style="list-style-type: none"> • Naudokite tik indaplovėms skirtą ploviklį. • Nesandarus skalavimo priemonės dalytuvas. Kreipkitės į įgaliotąjį techninės priežiūros centrą.
Rūdžių dėmės ant stalo įrankių.	<ul style="list-style-type: none"> • Plovimui naudojamame vandenyje yra per daug druskos. Žr. skyrių „Vandens minkštiklis“. • Kartu sudėti sidabriniai ir nerūdijančiojo plieno stalo įrankiai. Stenkitės nedėti sidabrinų ir nerūdijančiojo plieno reikmenų arti vieni kitų.
Programai pasibaigus, dalytuve lieka ploviklio.	<ul style="list-style-type: none"> • Ploviklio tabletė užstrigo dalytuve ir todėl nebuvo išplauta ir visiškai ištirpdyta vandenyje. • Vanduo neišplauna ploviklio iš dalytuvo. Įsitinkinkite, kad purkštuvo alkūnė nėra blokuojama arba užsikimšusi. • Įsitinkinkite, kad krepšiuose sudėti indai netrukdo atsidaryti ploviklio dalytuvo dangteliui.
Prastas kvapas prietaiso viduje.	<ul style="list-style-type: none"> • Žr. skyrių „Valymas iš vidaus“.
Ant indų, durelių vidinės pusės ir prietaiso viduje lieka kalkių nuosėdų.	<ul style="list-style-type: none"> • Per mažas druskos kiekis, patikrinkite papildymo indikatorių. • Atsilaisvinęs druskos talpyklos dangtelis. • Jūsų vanduo iš čiaupo yra kietas. Žr. skyrių „Vandens minkštiklis“. • Netgi naudodami kombinuotąsias tabletes, naudokite druską ir nustatykite vandens minkštiklio regeneraciją. Žr. skyrių „Vandens minkštiklis“. • Jeigu kalkių nuosėdos nepašalinamos, valykite prietaiso prietaisų valikliais, kurie tinka šiai paskirčiai. • Išmėginkite kitą ploviklį. • Kreipkitės į ploviklio gamintoją.

Problema	Galimos priežastys ir sprendimo būdai
Indai dulsvi, išblukę arba nu-dauži.	<ul style="list-style-type: none"> • Prietaise plaukite tik tuos indus, kuriuos galima plauti indaplovėje. • Atsargiai sudėkite plaunamus daiktus krepšį ir atsargiai juos išimkite. Žr. informacinį lapelį, kaip tinkamai sudėti plaunamus daiktus į krepšį. • Dužius daiktus dėkite į viršutinį krepšį.



Kitų galimų priežasčių ieškokite skyriuje „**Prieš naudojantis pirmąkart**“, „**Kasdienis naudojimas**“ arba „**Patarimai**“.

13. TECHNINĖ INFORMACIJA

Matmenys	Plotis / aukštis / gylis (mm)	596 / 818-898 / 550
Elektros prijungimas ¹⁾	Įtampa (V)	200 - 240
	Dažnis (Hz)	50 / 60
Tiekiamo vandens slėgis	Min. / maks. bar (MPa)	0.5 (0.05) / 8 (0.8)
Tiekiamas vanduo	Šaltas arba karštas van-duo ²⁾	maks. 60 °C
Talpa	Vietos nuostatos	13
Energijos sąnaudos	Įjungimo režimas (W)	5.0
Energijos sąnaudos	Išjungimo režimas (W)	0.10

1) Kitas vertes žr. techninių duomenų plokštelėje.

2) Jeigu karštas vanduo tiekiamas iš alternatyvaus energijos šaltinio (pvz., saulės energijos ir vėjo jėgainių), norėdami sumažinti energijos sąnaudas, naudokite karštą vandenį.

14. APLINKOS APSAUGA

Atiduokite perdirbti medžiagas, pažymėtas šiuo ženklu Išmeskite pakuotę į atitinkamą atliekų surinkimo konteinerį, kad ji būtų perdirbta. Padėkite saugoti aplinką bei žmonių sveikatą ir surinkti bei perdirbti elektros ir elektronikos prietaisų atliekas.

Neišmeskite šiuo ženklu pažymėtų prietaisų kartu su kitomis buitinėmis atliekomis. Atiduokite šį gaminį į vietos atliekų surinkimo punktą arba susisiekite su vietnos savivaldybe dėl papildomos informacijos.

СОДРЖИНА

1. БЕЗБЕДНОСНИ ИНФОРМАЦИИ.....	44
2. БЕЗБЕДНОСНИ УПАТСТВА.....	45
3. ОПИС НА ПРОИЗВОДОТ.....	47
4. КОНТРОЛНА ТАБЛА.....	47
5. ПРОГРАМИ.....	48
6. ПОСТАВКИ.....	49
7. ОПЦИИ.....	52
8. ПРЕД ПРВАТА УПОТРЕБА.....	53
9. СЕКОЈДНЕВНА УПОТРЕБА.....	54
10. ПОМОШ И СОВЕТИ.....	56
11. НЕГА И ЧИСТЕЊЕ.....	58
12. РЕШАВАЊЕ НА ПРОБЛЕМИ.....	60
13. ТЕХНИЧКИ ИНФОРМАЦИИ.....	64

ЗА СОВРШЕНИ РЕЗУЛТАТИ

Ви благодариме што го избравте овој производ на AEG. Го создадовме за да ви обезбедиме долгогодишен непрекорен перформанс, со иновативни технологии кои го прават животот поедноставен - функции што можеби нема да ги најдете кај обичните апарати. Ве молиме, одвојте неколку минути за читање за да го добиете најдоброто од овој апарат.

Посетете ја нашата страница за да:



Добијте корисни совети, брошури, водич за решавање на проблеми, информации за сервисирање:

www.aeg.com/webselfservice



Да го регистрирате вашиот производ за подобро сервисирање:

www.registreaeg.com



Да купувате додатоци, половни и оригинални делови за вашиот апарат:

www.aeg.com/shop

ГРИЖА ЗА КОРИСНИЦИ И СЕРВИСИРАЊЕ

Секогаш користете оригинални резервни делови.

Кога ќе контактирате со нашиот Овластен сервис, треба да ги имате на располагање следниве податоци: Модел, број на производот, сервиски број. Информациите можете да ги најдете на плочката со спецификации.

 Предупредување / Внимание-Безбедносни информации

 Општи информации и совети

 Информации за животната средина

Можноста за промени е задржана.

1. ⚠ **БЕЗБЕДНОСНИ ИНФОРМАЦИИ**

Пред монтажата и употребата на овој апарат, внимателно прочитајте ги приложените упатства. Производителот не сноси одговорност за направена повреда или штета кои се резултат на неправилна монтажа или употреба. Секогаш чувајте ги упатствата на сигурно и безбедно место за подоцнежна употреба.

1.1 **Безбедност на деца и ранливи лица**

- Овој апарат можат да го користат деца над 8 години и лица со намалени физички, сетилни или ментални способности или лица без искуство и знаење доколку тоа го прават под надзор или им биле дадени упатства како безбедно да го употребуваат апаратот и ги разбираат опасностите поврзани со него.
- Не дозволувајте им на децата да играат со апаратот.
- Чувајте ги сите детергенти настрана од дофат на деца.
- Чувајте ги децата и домашните миленичиња настрана од вратата на апаратот кога е отворена.
- Децата не треба да го чистат или да го оддржуваат апаратот без надзор.

1.2 **Општа безбедност**

- Овој апарат е наменет за употреба во домаќинство и за други слични примени, како на пр:
 - фарми; кујнски простор за вработени во продавници, канцеларии и други работни околина;
 - од страна на клиенти во хотели, мотели, сместување на база спиење со појадок и друг вид на сместувачки објекти.
- Не менувајте ги спецификациите на овој апарат.

- Водениот притисок кој што е во употреба (минимален и максимален) мора да биде помеѓу 0.5 (0.05) / 8 (0.8) bar (Mpa)
- Исполнете го максималниот број на 13 поставки за маса.
- Доколку се оштети кабелот за напојување, тој треба да биде заменет од страна на производителот, негов Овластен сервисен центар или слично квалификувани лица за да се избегне опасност.
- Ставете ги ножевите и приборот со остри врвови во корпата за приборот за јадење со врвовите надолу или во хоризонтална положба.
- Не ја чувајте вратата на апаратот отворена без надзор за да спречите да не паднете врз неа.
- Пред одржување, исклучете го апаратот и извадете го штекерот за струја од приклучницата.
- Не користете вода во спреј и/или пареа за чистење на уредот.
- Отворите за вентилација во основата (ако ги има) не смеат да бидат попречени од килим.
- Апаратот треба да се поврзе со довод на вода со користење на приложените нови комплекти црева. Старите комплекти црева не смеат да се користат пак.

2. БЕЗБЕДНОСНИ УПАТСТВА

2.1 Монтажа

- Извадете ја целата амбалажа.
- Немојте да монтирате ниту да користите оштетен апарат.
- Немојте да го монтирате ниту да го користите апаратот во околина каде температурата е под 0°C.
- Придржувајте се до упатството за монтажа приложено со апаратот.
- Проверете дали апаратот е монтиран под или во близина на безбедна структура.

2.2 Поврзување на струјата



ПРЕДУПРЕДУВАЊЕ!

Ризик од пожар и струен удар.

- Апаратот мора да биде заземјен.
- Проверете дали информацијата за напојување со струја на плочката со спецификации се совпаѓа со напојувањето со струја. Доколку не се совпаѓа, контактирајте со електричар.
- Секогаш користете правилно монтиран штекер отпорен на струјни удари.

- Не користете адаптери со повеќе приклучоци и продолжени кабли.
- Погрижете се да не ги оштетите приклучокот за струја и кабелот. Доколку кабелот за струја на апаратот треба да се замени, тоа мора да го направи нашиот Овластен сервисен центар.
- Поврзете го приклучокот за струја со штекерот на крајот од монтажата. Проверете дали приклучокот за струја е пристапен по монтирањето.
- Не повлекувајте го кабелот за струја за да го исклучите апаратот. Секогаш повлекувајте го приклучокот.
- Апаратот ги исполнува барањата предвидени со Директивите на ЕЕЗ.
- Само за Обединетото Кралство и Ирска. Апаратот има приклучок за струја со јачина од 13 ампера. Ако е потребно да го замените осигурувачот во главниот штекер, користете осигурувач: 13 amp ASTA (BS 1362).

2.3 Поврзување со вода

- Не ги оштетувајте цревата за вода.
- Пред да ги поврзете новите црева, цревата кои не биле користени подолг период, каде се направила некаква поправка или биле ставени нови уреди (мерачи за вода итн.), оставете ја водата да тече се додека не стане чиста и бистра.
- Проверете дали има видливи протекувања на вода за време или после првата работа на апаратот.
- Доводното црево е со безбедносен вентил и обвивка со внатрешен кабел за струја.

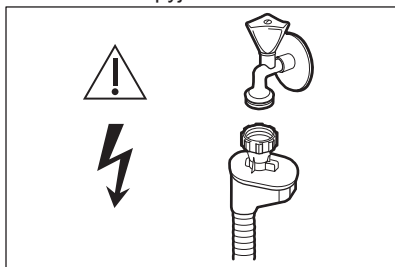

ПРЕДУПРЕДУВАЊЕ!

Опасен напон.

- Доколку доводното црево е оштетено, веднаш затворете ја чешмата и извадете го приклучникот од штекерот за струја. Јавете се во овластениот Сервис за да го заменат доводното црево.

2.4 Употреба

- Немојте да седите или да стоите на отворената врата.
- Детергентите за машината за миење садови се опасни. Следете ги безбедносните упатства дадени на пакувањето на детергентот.
- Немојте да ја пиете или да си играте со водата од апаратот.
- Не вадете ги садовите од апаратот додека не заврши програмата за миење садови. Може да има детергент на садовите.
- Апаратот може да ослободи жешка пареа доколку ја отворите вратата додека функционира некоја програма.
- Не ставајте запаливи производи или предмети натопени со запаливи средства во, блиску до, или на апаратот.

2.5 Расходување



ПРЕДУПРЕДУВАЊЕ!

Ризик од повреда или задушвање.

- Исклучете го апаратот од приклучокот за струја.
- Отсечете го кабелот за струја и фрлете го.
- Извадете ја рачката на вратата за да спречите затворање на деца и миленичиња во апаратот.

3. ОПИС НА ПРОИЗВОДОТ

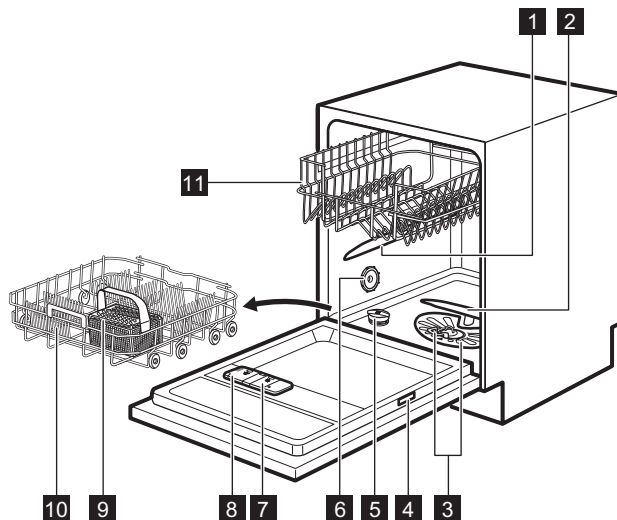

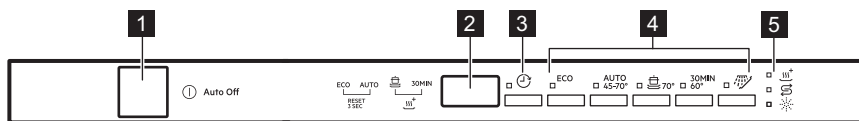

- | | |
|---------------------------------|--|
| 1 Горна прскалка | 7 Дозер за средство за плакнење |
| 2 Долна прскалка | 8 Дозер за детергент |
| 3 Филтри | 9 Корпа за прибор за јадење |
| 4 Плочка со спецификации | 10 Долна корпа |
| 5 Сад за сол | 11 Горна корпа |
| 6 Отвор за воздух | |

4. КОНТРОЛНА ТАБЛА



- | | |
|--|------------------------------|
| 1 Копче за вклучување/исклучување | 4 Копчиња за програми |
| 2 Екран | 5 Показни светла |
| 3 копче Delay | |

4.1 Показни светла

Показно светло	Опис
	Показно светло XtraDry.
	Показно светло за средство за плакнење. Секогаш е исклучено додека работи програмата.
	Показно светло за сол. Секогаш е исклучено додека работи програмата.

5. ПРОГРАМИ

Програма	Степен на извалканост Вид на полнење	Фази на програма	Опции
ECO ¹⁾	<ul style="list-style-type: none"> • Нормално валкани • Садови и прибор за јадење 	<ul style="list-style-type: none"> • Предперење • Миење 50 °C • Плакнења • Сушење 	<ul style="list-style-type: none"> • XtraDry
AUTO ²⁾	<ul style="list-style-type: none"> • Сите • Садови, прибор за јадење, тенџериња и тави 	<ul style="list-style-type: none"> • Предперење • Миење од 45 °C до 70 °C • Плакнења • Сушење 	<ul style="list-style-type: none"> • XtraDry
	<ul style="list-style-type: none"> • Многу валкани • Садови, прибор за јадење, тенџериња и тави 	<ul style="list-style-type: none"> • Предперење • Миење 70 °C • Плакнења • Сушење 	<ul style="list-style-type: none"> • XtraDry
30MIN ³⁾	<ul style="list-style-type: none"> • Свежо валкани • Садови и прибор за јадење 	<ul style="list-style-type: none"> • Миење 60 °C или 65 °C • Плакнења 	<ul style="list-style-type: none"> • XtraDry
	<ul style="list-style-type: none"> • Сите 	<ul style="list-style-type: none"> • Предперење 	



¹⁾ Со оваа програма добивате најефикасна потрошувачка на вода и енергија за нормално валкани садови и прибор за јадење. (Ова е стандардна програма за тестирање).

²⁾ Апаратот ги регистрира степенот на извалканост и количеството садови во корпите. Автоматски ги регулира температурата и количеството вода, потрошувачката на енергија и времетраењето на програмата.

³⁾ Со оваа програма можете да миете свежо валкани садови. Дава добри резултати на миењето за кратко време.

⁴⁾ Со оваа програма можете брзо да ги исплакнете садовите за да спречите остатоците од храна да се залепат на садовите и апаратот да се замириса. Не користете детергент за оваа програма.

5.1 Потрошувачки вредности

Програма ¹⁾	Вода (л)	Енергија (kWh)	Времетраење (мин)
ECO	9.9	1.050	240
AUTO	7 - 12	0.7 - 1.5	45 - 160
	13 - 15	1.4 - 1.6	140 - 160
30MIN	9	0.8	30
	4	0.1	14

¹⁾ Притисокот и температурата на водата, варијациите на електричното напојување, опциите и количеството садови може да ги променат вредностите.

5.2 Информации за институти за тестирање

За сите неопходни информации за тестирањата, испратете е-пошта на:

info.test@dishwasher-production.com

Запишете го бројот на производот (PNC) што се наоѓа на плочката со спецификации.

6. ПОСТАВКИ

6.1 Режим за одбирање на програма и режим на корисник

Кога апаратот е во режим на одбирање на програма можно е да одберете програма и да влезете во режим на корисник.

Во режим на корисник, следните поставки може да се сменат:

- Нивото на омекнувач на вода според тврдоста на водата.
- Активирање или деактивирање на звучниот сигнал за крај на програмата.
- Активирање или деактивирање на известувањето за празен дозер за средство за плакнење.
- Активирање или деактивирање на AirDry.

Овие поставки ќе бидат зачувани се додека не ги промените повторно.

Како да се постави режимот за одбирање на програма

Апаратот се наоѓа во режим за одбирање на програма кога показателот за програма **ECO** трепка и на екранот се прикажува времетраењето на програмата.

Кога ќе го активирате апаратот, обично се наоѓа во режим на одбирање на програма. Сепак, ако ова не се случи, можете да ја подесите режимот за одбирање на програма на следниот начин:

Притискајте и задржете ги истовремено **ECO** и **AUTO** додека апаратот не влезе во режим за одбирање на програма.

6.2 Омекнувач за вода

Омекнувачот за вода ги вади минералите од доводот на вода, што има штетен ефект врз резултатите на миењето и врз апаратот.

Колку е поголема содржината на минерали и соли, толку е потврда вашата вода. Тврдоста на водата се мери со еквивалентни скали.

Омекнувачот треба да се регулира според тврдоста на водата во вашето подрачје. Вашето локално

водостопанство може да ви каже колкава е тврдоста на водата во вашето подрачје. Важно е да го поставите вистинското ниво на омекнувач за вода за да добиете добри резултати при миењето.

Тврдост на вода

Германски степени (°dH)	Француски степени (°fH)	mmol/l	Кларкови степени	Ниво на омекнувач на вода
47 - 50	84 - 90	8.4 - 9.0	58 - 63	10
43 - 46	76 - 83	7.6 - 8.3	53 - 57	9
37 - 42	65 - 75	6.5 - 7.5	46 - 52	8
29 - 36	51 - 64	5.1 - 6.4	36 - 45	7
23 - 28	40 - 50	4.0 - 5.0	28 - 35	6
19 - 22	33 - 39	3.3 - 3.9	23 - 27	5 1)
15 - 18	26 - 32	2.6 - 3.2	18 - 22	4
11 - 14	19 - 25	1.9 - 2.5	13 - 17	3
4 - 10	7 - 18	0.7 - 1.8	5 - 12	2
<4	<7	<0.7	< 5	1 2)

1) Фабричка поставка.

2) Не користете сол на ова ниво.

Ако користите стандарден детергент или мулти-таблети (со или без сол), поставете го соодветното ниво на тврдост на водата и оставете го активно показното светло за повторно полнење сол.



Мулти-таблетите кои содржат сол не се доволно ефективни за омекнување на тврдоста на водата.

Поставување на омекнувачот на вода

Апаратот мора да биде во режимот на одбирање на програма.

1. За да влезете во режим на корисник, притиснете и задржете

ги истовремено **ECO** и **AUTO**

се додека показните светла , **ECO**, **AUTO** и  не почнат да трепкаат и екранот не е празен.

2. Притиснете .

• Показните светла **ECO**, **AUTO** и  се гаснат.

• Показното светло  продолжува да трепка.

• На екранот се прикажува тековната поставка: на пр. **5 L** = ниво 5.

3. Притиснете го  повеќе пати за да ја смените поставката.

4. Притиснете го копчето за вклучување/исклучување за зачувување на поставката.

6.3 Известување за испразнето средство за плакнење

Средството за плакнење овозможува сушење на садовите без ленти и дамки.

Средството за плакнење автоматски се испушта за време на жешката фаза на плакнење.

Кога е празен садот за средство за плакнење, показното светло за средство за плакнење се вклучува за да ве извести повторно да го наполните. Ако користите мулти-таблети што содржат средство за плакнење и сте задоволни со резултатите од сушењето, можете да го исклучите известувањето за повторно полнење на средството за плакнење. Меѓутоа, ви препорачуваме секогаш да користите средство за плакнење за најдобри резултати при сушењето.

Ако користите стандарден детергент или мулти-таблети без средство за плакнење, активирајте го известувањето за да држите активно показното светло за повторно полнење на средството за плакнење.

Како да го исклучите известувањето за празен дозер за средство за плакнење

Апаратот мора да биде во режимот на одбирање на програма.

1. За да влезете во режим на корисник, притиснете и задржете ги истовремено **ECO** и **AUTO** се додека показните светла , **ECO**, **AUTO** и  не почнат да трепкаат и екранот не е празен.
2. Притиснете на **ECO**.
 - Показните светла , **AUTO** и  се гаснат.
 - Показното светло **ECO** продолжува да трепка.

- На екранот се прикажува тековната поставка.
 - **id** = известувањето за празен дозер за средство за плакнење е активно.
 - **0d** = известувањето за празен дозер за средство за плакнење е исклучено.

3. Притиснете го **ECO** за да ја смените поставката.
4. Притиснете го копчето за вклучување/исклучување за зачувување на поставката.





6.4 Звучни сигнали

Звучните сигнали се огласуваат кога се појавува некој дефект во апаратот. Овие звучни сигнали не може да се исклучат.

Исто така, се огласува звучен сигнал и кога програмата ќе заврши. По правило, овој звучен сигнал е исклучен, но може да се вклучи.

Како да се вклучи звучниот сигнал за крај на програмата

Апаратот мора да биде во режимот на одбирање на програма.

1. За да влезете во режим на корисник, притиснете и задржете ги истовремено **ECO** и **AUTO** се додека показните светла , **ECO**, **AUTO** и  не почнат да трепкаат и екранот не е празен.
2. Притиснете на **AUTO**.
 - Показните светла , **ECO** и  се гаснат.
 - Показното светло **AUTO** продолжува да трепка.
 - На екранот се прикажува тековната поставка:
 - **0b** = Звучниот сигнал е исклучен.
 - **1b** = Звучниот сигнал е вклучен.
3. Притиснете го **AUTO** за да ја смените поставката.

4. Притиснете го копчето за вклучување/исклучување за зачувување на поставката.

6.5 AirDry

AirDry ги подобрува резултатите од сушењето со помала потрошувачка на енергија.

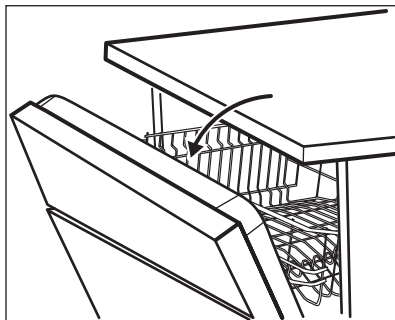

- i** Додека работи фазата на сушење, уредот ја отвора вратата на апаратот. Вратата е оставена полу отворена.

- !** **ВНИМАНИЕ!** Не се обидивувајте да ја затворите вратата на апаратот 2 минути после автоматското отворање. Тоа може да предизвика оштетување на апаратот.

7. ОПЦИИ









- i** Посакуваните опции мора да бидат активирани секогаш пред да ја стартувате програмата. Функциите не може да се активираат или деактивираат додека програмата работи.

AirDry автоматски е активиран со сите **PLATE** програи освен со  и **WARMER** (ако е применливо).

За да ги подобрите резултатите од сушењето, погледнете ја опцијата XtraDry или вклучете ја AirDry.

Како да ја исклучите AirDry

Апаратот мора да биде во режимот на одбирање на програма.

1. За да влезете во режим на корисник, притиснете и задржете ги истовремено **ECO** и **AUTO** се додека покажните светла , **ECO**, **AUTO** и  не почнат да трепкаат и екранот не е празен.
2. Притиснете .
 - Покажните светла , **ECO** и **AUTO** се гаснат.
 - Показното светло  продолжува да трепка.
 - На екранот се прикажува тековната поставка:  = AirDry вклучено.
3. Притиснете го  за да ја смените поставката:  = AirDry е исклучено.
4. Притиснете го копчето за вклучување/исклучување за зачувување на поставката.

- i** Сите опции не се компатибилни меѓу себе. Ако сте одбрале компатибилни опции, апаратот автоматски ќе деактивира една од нив. Показателите за опциите кои се сеуште активни ќе останат запалени.

7.1 XtraDry

Активирајте ја оваа опција кога сакате да ги подобрите резултатите од сушењето. Со употреба на оваа опција, се влијае врз времетраењето

на некои програми, потрошувачката на вода и последната температура на плакнењето.

Опцијата XtraDry е постојана опција за сите програми освен за **ECO** и не мора да биде одбрана за секој циклус.

Кај другите програми поставката XtraDry е постојана и се користи автоматски во другите циклуси. Оваа конфигурација може да се промени во било кое време.

Како да ја активирате XtraDry

Притиснете и задржете ги истовремено  и **30MIN** се додека не се запали .

Ако оваа опција не е применлива за програмата, соодветното показно светло не се вклучува или трепка брзо неколку секунди, а потоа се исклучува. На екранот се прикажува времетраењето на ажурираната програма.

8. ПРЕД ПРВАТА УПОТРЕБА

1. Проверете дали поставеното ниво на омекнувачот на водата е соодветно за тврдоста на водата во вашата област. Ако не, подесете го нивото на омекнувачот за вода.
2. Наполнете го садот за сол.
3. Наполнете го дозерот за средство за плакнење.
4. Отворете ја славината за вода.
5. Стартувајте програма за да ги извадите сите преработени остатоци кои можат да бидат во внатрешноста на апаратот. Не користете детергент и не полнете ги корпите.

Кога е ја стартувате програмата, на апаратот му требаат 5 минути за да ги промени јоните во омекнувачот за вода. Изгледа дека апаратот не работи. Фазата на миење започнува кога оваа процедура ќе заврши. Процедурата ќе биде повторена периодично.

8.1 Сад за сол



ВНИМАНИЕ!

Користете само сол којшто е специјално наменет за машини за миење садови.

Солта се користи за промена на јоните во омекнувачот за вода за да се осигураат добри резултати при перењето во секојдневната употреба.

Како да го наполните садот за сол

1. Свртете го капачето на садот за сол налево и извадете го.
2. Ставете 1 литар вода во садот за сол (само првиот пат).
3. Наполнете го садот за сол со сол за машини за миење садови.

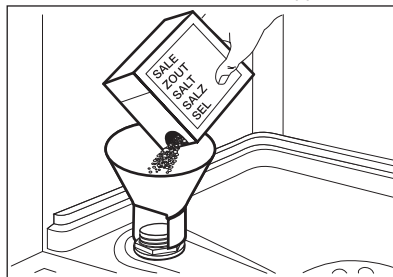

4. Отстранете ја солта околу отворот на садот за сол.

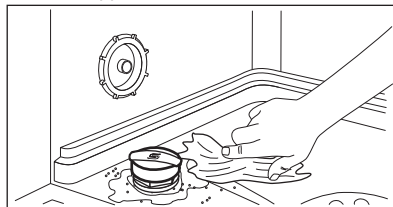

5. Завртете го капачето од садот за сол надесно за да го затворите садот за сол.

**ВНИМАНИЕ!**

Вода и сол може да излезат од садот за сол кога го полните. Откако сте го наполниле садот со сол, веднаш започнете ја програмата за да спречите корозија.

**ВНИМАНИЕ!**

Користете само специјално средство за плакнење за машини за миеење садови.

8.2 Како да го вклучите дозерот за средство за плакнење

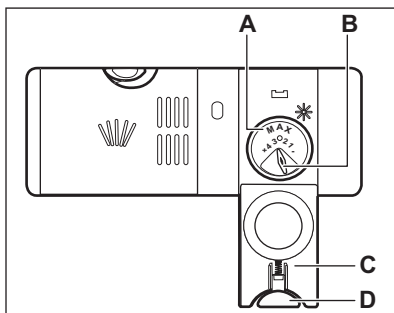
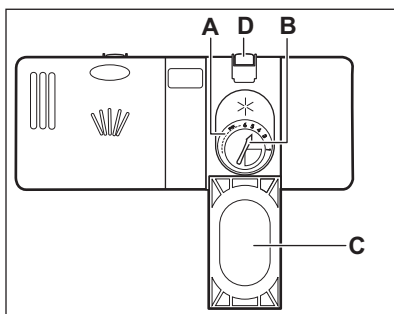

1. Притиснете го копчето за отклучување (D) за да го отворите капакот (C).
2. Ставете го средството за плакнење во дозерот (A) се додека течноста не го достигне нивото „максимум“.
3. Отстранете го истурунето средство за плакнење со вливлива крпа за да спречите преголемо пенење.
4. Затворете го капакот. Внимавајте копчето за отпуштање да се заглави на место.



Можете да го свртите изборникот на истечената количина (B) помеѓу позиција 1 (најмала количина) и позиција 4 или 6 (најголема количина).

9. СЕКОЈДНЕВНА УПОТРЕБА

1. Отворете ја славината за вода.
 2. Притиснете го копчето за вклучување/исклучување за да го вклучите апаратот.
- Проверете дали апаратот е во режимот за бирање програма.
- Ако показното светло за сол е вклучено, наполнете го садот за сол.
 - Ако е вклучено показното светло за средството за плакнење, наполнете го

дозерот за средство за плакнење.

3. Наполнете ги корпите.
4. Додајте детергент.
5. Поставете ја и стартувајте ја соодветната програма за миеење според видот на садовите и степенот на извалканост.

9.1 Користење детергент

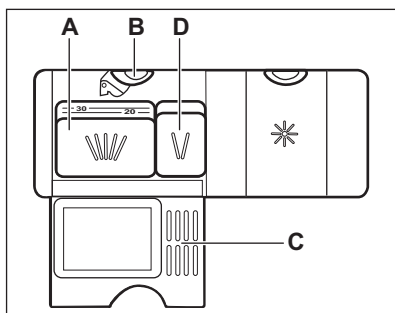
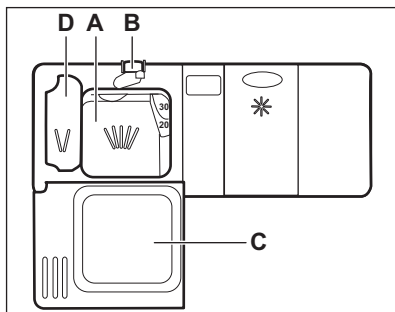

1. Притиснете го копчето за отклучување (B) за да го отворите капакот (C).
2. Ставете детергент, во прашина или таблети, во преградата (A).
3. Доколку програмата за миење има и фаза за предперење, ставете мала количина детергент во преградата (D).
4. Затворете го капакот. Внимавајте копчето за отпуштање да се заглави на место.

9.2 Подесување и стартување на програма

Функција Auto Off

Оваа функција ја намалува потрошувачката на енергија со автоматско деактивирање на апаратот кога работи.

Функцијата почнува да работи:

- 5 минути после завршувањето на програмата.
- После 5 минути ако програмата сеуште не започнала.

Стартување програма

1. Држете ја вратата на апаратот подотворена.
2. Притиснете го копчето за вклучување/исклучување за да го вклучите апаратот. Проверете дали апаратот е во режимот за одбирање на програма.
3. Притиснете го копчето поврзано со програмата што сакате да ја стартувате.

На екранот се прикажува времетраењето на програмата.

4. Поставете ги применливите опции.
5. Затворете ја вратата на апаратот за да ја стартувате програмата.

Вклучување програма со одложен почеток

1. Поставете програма.
2. Притиснете го  неколку пати, сè додека на екранот не се покаже времето на одложување што сакате да го поставите (од 1 до 24 часа).

Се пали показателот за одложен почеток.

3. Затворете ја вратата на апаратот за да го стартувате одбројувањето.

Кога работи одбројувањето можно е да го зголемите времето на одложување но не и да го смените одбирањето на програма и опции. Кога ќе заврши одбројувањето, почнува програмата.

Отворање на вратата додека апаратот работи

Ако ја отворите вратата додека програмата работи, апаратот престанува да работи. Тоа може да влијае врз потрошувачката на енергија и времетраењето на програмата. Кога ќе ја затворите вратата, апаратот продолжува од точката на прекинот.



Ако вратата е отворена подолго од 30 секунди за време на фазата на сушење, програмата што е пуштена ќе заврши. Ова не се случува ако вратата е отворена со функцијата AirDry.



Не се обидувајте да го затворите апаратот 2 минути после автоматското отворање на AirDry, затоа што може да го оштети апаратот. Ако, после тоа вратат е затворена уште 3 минути, завршува програмата шт работи.

Откажување на одложениот почеток додека работи одбројувањето

Кога ќе го откажете одложениот почеток, морате одново да ги поставите програмата и опциите.

Притиснете и задржете ги истовремено **ECO** и **AUTO** се додека апаратот не е во режим за одбирање на програма.

Откажување на програма

Притискајте и задржете ги истовремено **ECO** и **AUTO** додека апаратот не влезе во режим за одбирање на програма. Проверете дали има детергент во дозерот за детергент пред да вклучите нова програма.

Крај на програмата

Кога програмата ќе заврши, на екранот прикажува 0:00 .

1. Притиснете го копчето за вклучување/исклучување или чекајте функцијата Auto Off автоматски да го исклучи апаратот.
2. Затворете ја славината за вода.

10. ПОМОШ И СОВЕТИ

10.1 Општо

Следните совети овозможуваат оптимални резултатите при чистењето и сушењето во секојдневната употреба и исто така помагаат при заштита на околината.

- Фрлете ги поголемите остатоци на храна од садовите во канта за отпадоци.
- Немојте да ги плакнете садовите рачно. Кога е потребно, користете ја програмата за предперење (ако е достапна) или одберете програма со фаза за предперење.
- Секогаш користете го целиот простор од корпите.
- Кога го полните апаратот, внимавајте млазот вода којшто е отпуштен од прскалките да биде целосно пуштен врз садовите и тие да бидат целосно измиени. Внимавајте предметите да не се

допираат или да не се покриваат едни со други.

- Можете да користите детергент за машина за миеење садови, средство за плакнење и сол посебно или можете да користите мулти - таблети (на пр. „3 во 1“ „4 во 1“, „Се во 1“). Постапувајте според податоците на амбалажата.
- Одберете ја програмата според видот и степенот на извалканост на садовите. Со програмата ECO добивате најефикасна потрошувачка на вода и енергија за нормално валкани садови и прибор за јадење.

10.2 Употреба на сол, средство за плакнење и детергент

- Користете само сол, средство за плакнење и детергент за машини за миеење садови. Други производи

може да предизвикаат оштетување на апаратот.

- Сепак, во области каде има тврда и многу тврда вода, препорачуваме засебно да се користат само детергент (во прав, гел, таблети со дополнителни функции), средство за плакнење и сол за оптимално чистење и сушење.
- Барем еднаш месечно пуштете го апаратот да работи со употреба на чистач за апаати кој е специјално намене за таа цел.
- Таблетите со детергент не се раствораат целосно со кратките програми. За да спречите појава на талог на садовите, ви препорачуваме да ги користите таблетите со долги програми.
- Не ставајте повеќе детергент од препорачаното количество. Погледнете го упатството на пакувањето на детергентот.

10.3 Што да направите ако сакате да престанете да користите мулти-таблети

Пред да започнете засебно да користите детергент, сол и средство за плакнење направете ја следната процедура.

1. Поставете го највисокото ниво на омекнувачот на вода.
2. Проверете дали садот за сол и дозерот за средство за плакнење се полни.
3. Стартувајте ја најкратката програма со фазата за плакнење. Не додавајте детергент и не полнете ги корпите.
4. Кога ќе заврши програмата, нагодете го омекнувачот на вода според тврдоста на водата во Вашата област.
5. Приспособете го испуштеното количество средство за плакнење.
6. Вклучување на известувањето за празен дозер за средство за плакнење.

10.4 Полнење на корпите

- Користете го апаратот за да миете садови кои се сигурни за машина за миене на садови.
- Не ставајте во апаратот предмети кои се направени од дрво, габрово дрво, алуминиум, калај и бакар.
- Не ставајте во апаратот предмети што впираат вода (сунѓери, домашни алишта).
- Отстранете ја преостанатата храна од предметите.
- Омекнете ја преостанатата загорена храна на предметите.
- Ставете ги шупливите предмети (шолји, чаши и тави) со отворот надолу.
- Погрижете се приборот за јадење и садовите да не се допираат. Измешајте ги лажиците со другите садови.
- Внимавајте чашите да не допираат други чаши.
- Ставете ги малите предмети во корпата за прибор за јадење.
- Ставете ги лесните предмети во горната корпа. Погрижете се предметите да не се движат.
- Проверете дали прскалката може да се движи слободно пред да почнете програма.

10.5 Пред започнување програма

Погрижете се:

- Филтрите да се чисти и правилно монтирани.
- Капакот на садот за сол да е цврсто затворен.
- Прскалките да не се затнати.
- Да има сол за машини за миене садови и средство за плакнење (освен ако не користите мулти таблети).
- Предметите да се правилно поставени во корпите.
- Програмата којашто ја користите да важи за видот на садовите и за степенот на извалканост.
- Да се користи правилна количина на детергент.

10.6 Празнење на корпите

1. Оставете ги садовите да се изладат пред да ги вадите од апаратот. Жешките садови лесно се оштетуваат.
2. Првин испразнете ја долната корпа, а потоа горната.

i На крајот од програмата на рабовите или на вратата од апаратот може да има вода.

11. НЕГА И ЧИСТЕЊЕ



ПРЕДУПРЕДУВАЊЕ!

Пред одржување, исклучете го апаратот и извадете го штекерот за струја од приклучницата.



Валканите филтри и затнатите прскалки може да ги намалат резултатите од миењето. Правете редовни проверки и, доколку е потребно, исчистете ги.

11.1 Чистење на филтрите

Системот за филтри е направен од 3 дела.

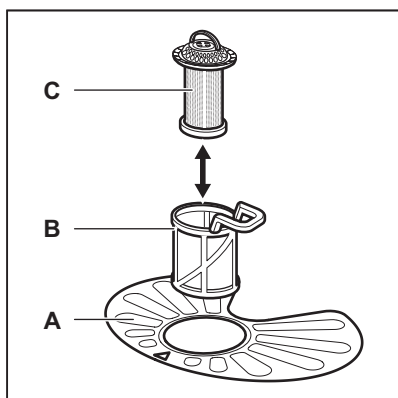

1. Свртете го филтерот (B) налево и извадете го.

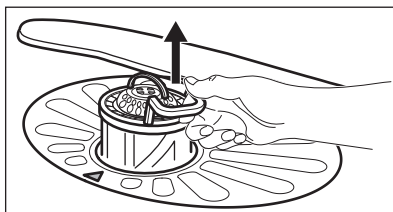
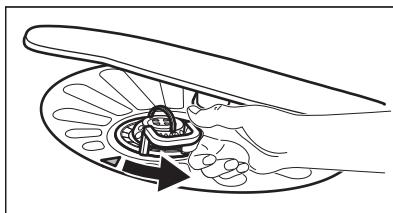

2. Извадете го филтерот (C) од филтерот (B).
3. Извадете го рамниот филтер (A).

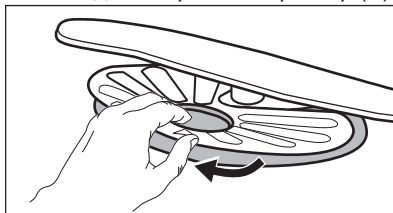

4. Ичистете ги филтрите.

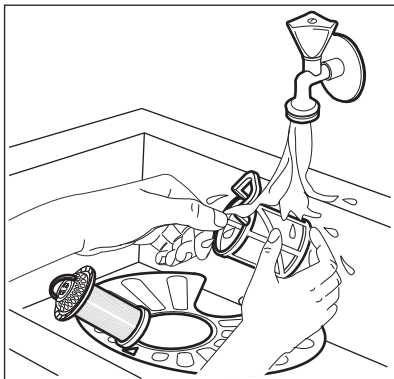

5. Внимавајте да нема остатоци од храна или дамки во или околу краевите на коритото.
6. Вратете го на своето место рамниот филтер (A). Осигурете се дека е правилно поставен под 2 водилки.

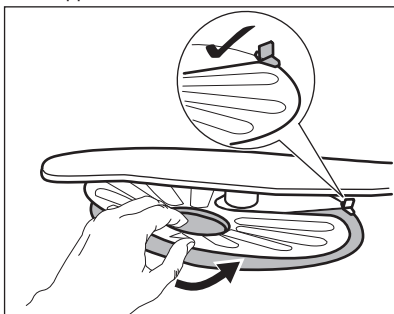

7. Повторно сколопете ги филтрите (B) и (C).
8. Вратете го филтерот (B) во рамниот филтер (A). Вртете го надесно се додека не се затвори.

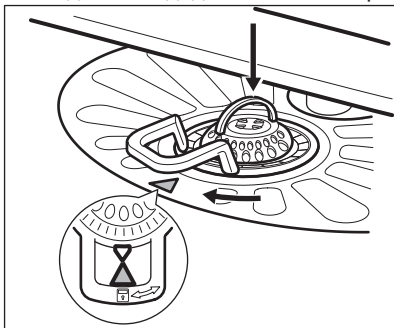

ВНИМАНИЕ!

Неправилната положба на филтрите може да предизвика лоши резултати при миењето и може да го оштети апаратот.

11.2 Чистење на прскалките

Не вадете ги прскалките. Ако дупките на прскалките се затнат, исчистете ја нечистотијата со тенок шилест предмет.

11.3 Надворешно чистење

- Чистете го апаратот со мека, влажна крпа.
- Користете само неутрални детергенти.
- Не користете абразивни средства, сунѓери со жица или растворувачи.

11.4 Чистење на внатрешноста

- Внимателно исчистете го апаратот, вклучувајќи ги и гумениот дихтунг на вратата, со мека влажна крпа.
- Ако редовно користите кратки програми, тие можат да остават остатоци од маснотии и бигор во внатрешноста на апаратот. За да го спречите тоа, ви препорачуваме да користите долги програми барем 2 пати месечно.
- За да овозможите најдобра работа на Вашиот апарат, Ви препорачуваме да користите посебен препарат за чистење на машини за садови еднаш месечно. Следете ги внимателно упатствата на амбалажата на производот.

12. РЕШАВАЊЕ НА ПРОБЛЕМИ

Апаратот не се вклучува или прекинува додека работи. Пред да го повикате Овластениот сервисен центар, проверете дали можете сами да го решите проблемот или со помош на информациите дадени во табелата.



ПРЕДУПРЕДУВАЊЕ!

Поправки кои не се правилно направени може да имаат сериозни последици по безбедноста на корисникот. Секоја поправка мора да биде направена од квалификуван кадар.

Кај некои проблеми, екранот покажува шифра за аларм.

Поголемиот број проблеми кои може да се појават може да се решат без да има потреба од контакт со Овластениот сервисен центар.

Проблем и шифра за аларм	Можни причини и решение
Не можете да го вклучите апаратот.	<ul style="list-style-type: none"> • Проверете дали приклучокот за струја е вклучен во штекерот. • Проверете дали има оштетен осигурувач во таблата со осигурувачи.
Програмата не стартува.	<ul style="list-style-type: none"> • Проверете дали вратата на апаратот е затворена. • Доколку е поставен одложен почеток, откажете ја поставката или почекајте да заврши одбројувањето. • Апаратот ја започна процедурата за промена на јони во омекнувачот на вода. Времетраењето на процедурата е околу 5 минути.
Машината не се полни со вода. На екранот се прикажува <i>10.</i>	<ul style="list-style-type: none"> • Проверете дали е отворена славината за вода. • Проверете дали е многу низок притисокот во доводот за вода. За овие информации, јавете се во локалното водостопанство. • Проверете дали е затната славината за вода. • Внимавајте филтерот во доводното црево да не е затнат. • Проверете дали доводното црево е засукано или свиткано.
Апаратот не испушта вода. На екранот се прикажува <i>20.</i>	<ul style="list-style-type: none"> • Проверете дали е затната одводната славина. • Внимавајте филтерот во одводното црево да не е затнат. • Проверете да не е затнат внатрешниот филтерски систем. • Проверете да не е засукано или свиткано одводното црево.

Проблем и шифра за аларм	Можни причини и решение
Вклучен е уредот против поплавување. На екранот се прикажува <i>,30.</i>	<ul style="list-style-type: none"> • Затворете ја славината за вода и стапете во контакт со Овластениот сервисен центар.
Апаратот запира и почнува да работи повеќе пати за време на работењето.	<ul style="list-style-type: none"> • Тоа е нормално. Тоа обезбедува оптимални резултати при чистењето и ја заштедува енергијата.
Програмата трае многу долго.	<ul style="list-style-type: none"> • Доколку е поставен одложен почеток, откажете ја поставката или почекајте да заврши одбројувањето.
Преостанатото време на екранот се зголемува и прескокнува при крајот на програмата.	<ul style="list-style-type: none"> • Тоа не е дефект. Апаратот работи правилно.
Има мало протекување кај вратата на апаратот.	<ul style="list-style-type: none"> • Апаратот не е нивелиран. Олабавете ги или зацврстете ги прилагодливите ногалки (ако е применливо). • Вратата на апаратот не е центрирана на коритото. Регулирајте ги задните ногарки (ако е применливо).
Вратата на апаратот тешко се затвора.	<ul style="list-style-type: none"> • Апаратот не е нивелиран. Олабавете ги или зацврстете ги прилагодливите ногалки (ако е применливо). • Делови од кујнскиот прибор излегуваат од корпите.
Свечкави/удирачки звуци се слушаат во внатрешноста на апаратот.	<ul style="list-style-type: none"> • Кујнскиот прибор не е соодветно поставен во корпите. Видете во брошурата за полнење на корпата. • Проверете дали прскалките може да се движат слободно.
Апаратот предизвикува пад на ФИД склопката.	<ul style="list-style-type: none"> • Јачината на електрична енергија не е доволна за да биде истовремено доставена до сите апарати кои работат. Проверете ја јачината на штекерот и капацитетот на бројачот или исклучете еден од апаратите кои работат. • Внатрешна грешка во електриката на апаратот. Контактирајте со овластен сервисен центар.



Видете во „**Пред првата употреба**“, „**Секојдневна употреба**“, или „**Помош и совети**“ за други можни причини.

Откако сте го провериле апаратот, исклучете го и вклучете го апаратот.

Ако повторно се појави проблемот, стапете во контакт со Овластениот сервисен центар.

За шифрите за аларм кои не се опишани во табелата, стапете во контакт со Овластениот сервисен центар.

12.1 Резултатите од миењето и сушењето не се задоволителни

Проблем	Можни причини и решение
Слаби резултати при миењето.	<ul style="list-style-type: none"> • Видете во „Секојдневна употреба“, „Помош и совети“ и брошурата за полнење на корпата. • Користете поинтензивни програми за миење. • Блика вода од прскалките и филтерот. Видете го поглавјето „Нега и чистење“.
Лоши резултати при сушењето.	<ul style="list-style-type: none"> • Сервисот за јадење бил оставен многу долго внатре во затворениот апарат. • Нема средство за плакнење или дозата на средството за плакнење не е доволна. Поставете го дозерот за средство за плакнење на повисока позиција. • Пластичните предмети можеби треба да се избришат со крпа. • За најдобри резултати при сушењето, вклучете ја опцијата XtraDry и поставете ја AirDry. • Ви препорачуваме да користите средство за плакнење, дури и во комбинација со мулти-таблети.
Има белузлави траги или синкасти слоеви на чашите и сатовите.	<ul style="list-style-type: none"> • Испуштената количина на средството за плакнење е преголема. Регултирајте го нивото на дозерот за средство за плакнење на пониска позиција. • Количината на детергент е преголема.
Дамки и суви капки од вода на чашите и сатовите.	<ul style="list-style-type: none"> • Испуштената количина на средството за плакнење не е доволна. Регултирајте го нивото на дозерот за средство за плакнење на повисока позиција. • Количината на средството за плакнење може да е причина.
Сатовите се влажни.	<ul style="list-style-type: none"> • За најдобри резултати при сушењето, вклучете ја опцијата XtraDry и поставете ја AirDry. • Програмата нема фаза на сушење или има фаза на сушење со ниска температура. • Дозерот за средство за плакнење е празен. • Количината на средството за плакнење може да е причина. • Количината на мулти-таблети може да е причина. Пробајте друга марка или активирајте го дозерот за средство за плакнење и средството за плакнење заедно со мулти-таблети.
Внатрешноста на апаратот е влажна.	<ul style="list-style-type: none"> • Ова не значи дека апаратот е расипан. тоа е предизвикано од влажноста во воздухот којшто се кондензира на сатовите.

Проблем	Можни причини и решение
Невобичаена количина на пена за време на миењето.	<ul style="list-style-type: none"> • Користете само детергенти за машина за миење садови. • Дозерот за средство за плакнење пропушта вода. Контактирајте со овластен сервисен центар.
Траги од 'рѓа на кујнскиот прибор.	<ul style="list-style-type: none"> • Има многу сол во водата која се користи за време на миењето. Видете во „Омекнувач на вода“. • Сребрен кујнски прибор бил ставен заедно со приборот од не'рѓосувачки челик. Избегнувајте да ставате предмети од сребро и не'рѓосувачки челик заедно.
Има остатоци од детергент во дозерот на крајот од програмата.	<ul style="list-style-type: none"> • Детергентската таблета се заглавила во дозерот и затоа не била комплетно исчистена со вода. • Водата не може да го исчисти детергентот од дозерот. Проверете дали прскалката е блокирана или затната. • Проверете дали предметите во корпата не го спречуваат отворањето на капакот на дозерот за детергент.
Миризи во апаратот.	<ul style="list-style-type: none"> • Погледнете го делот „Внатрешно чистење“.
Талог од бигор на кујнскиот прибор, на коритото или на внатрешната страна од вратата.	<ul style="list-style-type: none"> • Нивото на сол е ниско, проверете го показното светло за повторно полнење. • Капакот на садот за сол е лабав. • Вашата вода од чешма е тврда. Видете во „Омекнувач на вода“. • Дури и при користење на мулти-функционални таблети употребете сол и поставете ревитализација на тврдоста на водата. Видете во „Омекнувач на вода“. • Ако талогот од бигор е се уште присутен, исчистете го апаратот со чистачи за апаратот кои се специјално наменети за оваа намена. • Пробајте друг вид на детергент. • Контактирајте го производителот на детергентот.
Кујнски прибор без сјај, без боја или поткршен.	<ul style="list-style-type: none"> • Треба да ставате само предмети кои се погодни за миење во машина за миење садови. • Внимателно полнете ја или празнете ја корпата. Видете во брошурата за полнење на корпата. • Ставете ги чувствителните предмети во горната корпа.



Видете во „Пред првата употреба“, „Секојдневна употреба“ или „Помош и совети“ за други можни причини.

13. ТЕХНИЧКИ ИНФОРМАЦИИ

Димензии	Ширина / висина / длабочина (mm)	596 / 818-898 / 550
Поврзување на струјата ¹⁾	Волтажа (V)	200 - 240
	Фреквенција (Hz)	50 / 60
Притисок на доводот на вода	Мин./ макс. bar (MPa)	0.5 (0.05) / 8 (0.8)
Довод на вода	Студена вода или топла вода ²⁾	макс. 60°C
Капацитет	Место за поставување	13
Потрошувачка на енергија	Вклучен режим (W)	5.0
Потрошувачка на енергија	Исклучен режим (W)	0.10

1) Видете ја плочката со спецификации за други вредности.

2) Доколку топлата вода доаѓа од алтернативни извори на енергија (на пример, соларни панели, енергија од ветер), користете ја топлата вода за да ја намалите потрошувачката на енергија.

14. ГРИЖА ЗА ОКОЛИНАТА

Рециклирајте ги материјалите со симболот . Ставете ја амбалажата во соодветни контејнери за да ја рециклирате. Помогнете во заштитата на животната средина и човековото здравје и рециклирајте го отпадот од електрични и електронски апарати. Не

фрлајте ги апаратите озанчени со симболот  во отпадот од домаќинството. Вратете го производот во вашиот локален капацитет за рециклирање или контактирајте ја вашата општинска канцеларија.

www.aeg.com/shop



156910581-A-422016



AEG