

SVARĪGI DROŠĪBAS NORĀDĪJUMI

Šīs instrukcijas ir pieejamas arī tīmekļa vietnē: www.whirlpool.eu

JŪSU UN CITU CILVĒKU DROŠĪBA IR ĀRKĀRTĪGI SVARĪGA

Šajā rokasgrāmatā un uz ierīces atradīsiet svarīgus drošības paziņojumus, kas ir jāizlasa un vienmēr jāievēro.



Šis ir briesmu simbols, kas norāda uz bīstamu situāciju un brīdina lietotājus par potenciālu risku jums un citiem cilvēkiem.

Visi drošības paziņojumi tiek norādīti ar briesmu simbolu un šādiem vārdiem:



BRIESMAS

Norāda uz bīstamu situāciju, kuru nenovēršot tiks gūti nopietni ievainojumi.



BRĪDINĀJUMS

Norāda uz bīstamu situāciju, kuru nenovēršot var rasties nopietni ievainojumi.

Visi ar drošību saistītie paziņojumi sniedz informāciju par potenciālo risku un norāda, kā samazināt ievainojumu, bojājumu un elektriskās strāvas trieciena risku, kas var rasties ierīces nepareizas lietošanas dēļ. Pārlicinieties, ka ir ievērotas šīs prasības:

- Izmantojiet aizsargcimdus visos izsaiņošanas un uzstādīšanas darbos.
- Pirms ierīces uzstādīšanas tai jābūt atvienotai no elektrotīkla.
- Uzstādīšanu un apkopi drīkst veikt tikai kvalificēts tehniķis saskaņā ar ražotāja norādījumiem un vietējiem spēkā esošiem drošības normatīviem. Nelabojiet un nemainiet ierīces detaļas, ja vien tas nav tieši norādīts lietotāja rokasgrāmatā.
- Ierīcei ir jābūt iezemētai.
- Strāvas kabelim jābūt pietiekami garam, lai iebūvētu ierīci varētu pievienot elektrotīklam.
- Lai ierīces uzstādīšana atbilstu spēkā esošiem drošības normatīviem, nepieciešams izmantot omnipolāru slēdzi, kur minimālā atstarpe starp kontaktiem ir 3 mm.
- Neizmantojiet rozetes ar vairākām ligzdām vai pagarinātāja vadus.
- Nevelciet aiz ierīces strāvas kabeļa.
- Pēc ierīces uzstādīšanas tās elektriskās sistēmas detaļas nedrīkst būt pieejamas lietotājiem.
- Ierīce ir paredzēta tikai ēdiena pagatavošanai mājas apstākļos. Neizmantojiet to citiem nolūkiem (piemēram, telpu apsildei). Ražotājs neuzņemas atbildību par nepiemērotu lietošanu vai nepareizu vadības elementu iestatīšanu.
- Lietošanas laikā ierīce un tās atklātās daļas uzkarst. Ievērojiet piesardzību, lai nepieskartos sildelementiem. Ļoti maziem (0–3 gadi) un maziem bērniem (3–8 gadi) jāatrodas drošā attālumā no ierīces, ja vien tie netiek nepārtraukti uzraudzīti.
- Bērni no 8 gadu vecuma un personas ar fiziskiem, sensoriem vai garīgiem traucējumiem vai bez pieredzes un zināšanām var lietot šo ierīci, ja tās tiek uzraudzītas vai instruētas par ierīces drošu lietošanu un izprot ar to saistītos riskus. Bērni nedrīkst spēlēties ar ierīci. Bērni bez pieaugušu uzraudzības nedrīkst veikt tīrīšanu un ierīces apkopi.
- Nepieskarieties sildelementiem ierīces lietošanas laikā un pēc tās. Neļaujiet ierīcei saskarties ar audumu vai citiem viegli uzliesmojošiem materiāliem, kamēr visas detaļas nav pilnīgi atdzisušas.
- Nenovietojiet viegli uzliesmojošus materiālus uz ierīces vai tās tuvumā.
- Pārkarsusi eļļa un taukvielas var viegli aizdegties. Ievērojiet piesardzību, gatavojot ēdienus, kas bagāti ar taukvielām un eļļu.
- Nodalījumā zem ierīces jāuzstāda atdalītājpanelis (nav iekļauts komplektā).
- Ja virsma ir iekļaususi, izslēdziet ierīci, lai novērstu elektriskās strāvas trieciena risku (tikai ierīcēm ar stikla virsmu).
- Ierīci nav paredzēts darbināt ar ārēju taimeru vai atsevišķu tālvadības sistēmu.

- Gatavošana uz plīts virsmas bez uzraudzības, izmantojot taukvielas vai eļļu, var būt bīstama un izraisīt aizdegšanos. NEKĀDĀ GADĪJUMĀ nedzēsiet uguni ar ūdeni, bet izslēdziet ierīci un aplājiet liesmu, piemēram, ar vāku vai ugunsdzēsības segu.
Aizdegšanās risks: neuzglabājiet piederumus uz gatavošanas virsmas.
- Neizmantojiet tvaika tīrītājus.
- Metāliskus priekšmetus, piemēram, nažus, dakšas, karotes un vākus, nedrīkst novietot uz plīts virsmas, jo tie var uzkarst.
- Pēc lietošanas ar pogu izslēdziet plīts virsmu un nepaļaujieties uz pannas detektoru (tikai indukcijas ierīcēm).

VIDES AIZSARDZĪBA

Iepakojuma utilizācija

Iepakojuma materiāls ir 100% pārstrādājams, un tas ir apzīmēts ar pārstrādes simbolu (♻️). Nevienu iepakojuma daļu nedrīkst izmest apkārtējā vidē, tās jāutilizē saskaņā ar vietējiem noteikumiem.

Utilizācija

Šī ierīce ir marķēta saskaņā ar Eiropas Direktīvu 2012/19/ES par elektrisko un elektronisko iekārtu atkritumiem (EEIA).

Nodrošinot, ka šī ierīce tiek pareizi utilizēta, lietotājs var palīdzēt novērst potenciāli nelabvēlīgu ietekmi uz vidi un cilvēku veselību.



Šis simbols uz ierīces vai komplektācijā iekļautajos dokumentos norāda, ka šo ierīci nevar izmest kopā ar sadzīves atkritumiem, bet tā jānodod pārstrādei elektrisko un elektronisko iekārtu savākšanas punktā.

Padomi enerģijas taupīšanai

Lai sasniegtu optimālu rezultātu, ieteicams:

- Izmantot katlus un pannas, kuru pamatnes diametrs ir vienāds ar gatavošanas zonas diametru.
- Izmantot tikai katlus un pannas ar plakanām pamatnēm.
- Ja iespējams, gatavošanas laikā izmantot katlu vākus.
- Izmantot ātrvārāmos katlus, lai ietaupītu vēl vairāk enerģijas un laika.
- Novietot katlu atzīmētās gatavošanas zonas vidū.

ATBILSTĪBAS DEKLARĀCIJA

- Šī ierīce ir izstrādāta, ražota un tiek pārdota saskaņā ar drošības noteikumiem, kas uzskaitīti „Zemsprieguma” direktīvā 2006/95/CE (kas aizstāj 73/23/CEE un sekojošos grozījumus), un „EMC” direktīvas 2004/108/EK aizsardzības prasībām.
- Šī ierīce atbilst eko dizaina Eiropas Regulas Nr. 66/2014 prasībām saskaņā ar Eiropas standartu EN 60350-2.

PIRMS LIETOŠANAS



SVARĪGI: Gatavošanas zonas neieslēgsies, ja katli nebūs pareizā izmēra. Izmantojiet tikai katlus ar simbolu „INDUKCIJAS SISTĒMA” (skatīt attēlā).

Pirms plīts virsmas ieslēgšanas novietojiet katlu uz piemērotas gatavošanas zonas.

Izmantojot piemērotus katlus, gatavošanas zonas nav izmantojamas, ja temperatūra ir zem 10°C.



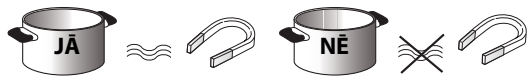





IZMANTOJAMIE KATLI UN PANNAS



Izmantojiet magnētu, lai pārbaudītu, vai katls ir piemērots indukcijas virsmai: katli un pannas nav piemēroti, ja tie nepievelk magnētu.

- Pārbaudiet, vai katliem ir līdzena pamatne, jo pretējā gadījumā tie var saskrāpēt plīts virsmu. Pārbaudiet traukus.
- Nekādā gadījumā nenovietojiet karstus katlus un pannas uz plīts vadības paneļa virsmas. Tie var sabojāt virsmu.

IETEICAMIE KATLU PAMATŅU PLATUMI

 XL	∅ 28 cm		∅ min. 17 cm → maks. 28 cm	 M	∅ 18 cm		∅ min. 12 cm → maks. 18 cm
 L	∅ 21 cm		∅ min. 15 cm → maks. 21 cm	 S	∅ 14.5 cm		∅ min. 10 cm → maks. 14,5 cm

IETEICAMAIS KATLU NOVIETOJUMS

Lai iegūtu labāko rezultātu, kad vienlaicīgi izmantojat divus katlus, novietojiet tos kā redzams attēlā:

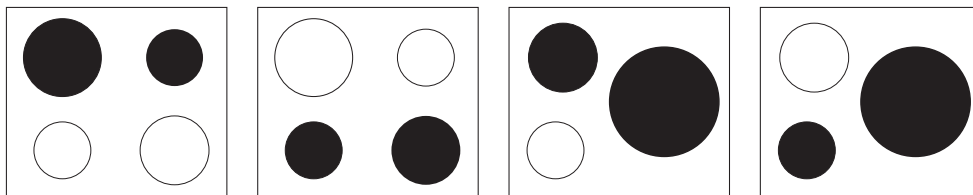

JAUDAS LĪMEŅU TABULA

Jaudas līmenis		Gatavošanas veids	Līmeņa izmantošana (norādot pieredzi un paradumus)
Maks. jauda	Paātrinātājs	Ātrā uzsildīšana	Ideāli piemērots ātrai ēdiena temperatūras palielināšanai, ūdens uzvārīšanai un gatavošanas šķidrumu uzsildīšanai
	9-7	Cepšana, vārīšana	Ideāli piemērots apbrūnināšanai, gatavošanas sākumam, pilnībā sasaldētu produktu cepšanai, ātrai uzvārīšanai
Augsta jauda	7-5	Apbrūnināšana, lēna cepšana, vārīšana, grilēšana	Ideāli piemērots lēnai cepšanai, augstas vārīšanās temperatūras saglabāšanai, gatavošanai un grilēšanai (īsam laika periodam – 5 līdz 10 minutes)
	7-5	Apbrūnināšana, gatavošana, sautēšana, ātra apcepšana, grilēšana	Ideāli piemērots lēnai cepšanai, augstas vārīšanās temperatūras saglabāšanai, gatavošanai un grilēšanai (vidējam laika periodam – 10 līdz 20 minutes), uzsildīšanai
Vidēja jauda	4-3	Gatavošana, sautēšana, lēna cepšana, grilēšana	Ideāli piemērots sautēšanai, vidējas vārīšanās temperatūras saglabāšanai, gatavošanai un grilēšanai (ilgstošam laika periodam).
		Gatavošana, sildīšana, iebiezīnāšana, krēmīgu makaronu gatavošana	Ideāli piemērots ilgstošas gatavošanas receptēm (rīsiem, mērcēm, cepešiem, zivīm) ar šķidrumiem (piemēram, ūdeni, vinu, buljonu, pienu), krēmīgu makaronu gatavošanai. Ideāli piemērots ilgstošas gatavošanas receptēm (apjomam nepārsniedzot litru: rīsiem, mērcēm, cepešiem, zivīm) ar šķidrumiem (piemēram, ūdeni, vinu, buljonu, pienu)
Zema jauda	2-1	Kausēšana, atlaidināšana, ēdiena siltuma uzturēšana, krēmīga risoto gatavošana	Ideāli piemērots sviesta mikstināšanai, vieglai šokolādes kausēšanai, mazu produktu atlaidināšanai un tikko gatavota ēdiena siltuma uzturēšanai (piemēram, mērcēm, zupām, biezzupām) Ideāli piemērots tikko gatavota ēdiena siltuma uzturēšanai, krēmīgiem risoto un servēšanas trauku siltuma uzturēšanai (ar indukcijai piemērotiem piederumiem)
		Bez jaudas	Palīgvirisma

PIEZĪME:

Gatavojot ātri pagatavojamus ēdienus, kam nepieciešams ideāls karstuma sadalījums (piemēram, pankūkas) uz 28 cm dubultās gatavošanas zonas (ja tāda ir), izmantojiet pannu, kuras diametrs nepārsniedz 24 cm. Vieglai gatavošanai (piemēram, šokolādes un sviesta kausēšanai) izmantojiet mazāka diametra viendabīgās zonas.

MONTĀŽA

Pēc ierīces izpakšanas pārbaudiet, vai transportēšanas laikā nav radušies bojājumi. Problēmu gadījumā sazinieties ar pēcpārdošanas servisu. Iebūvēšanas izmērus un uzstādīšanas norādījumus skatiet attēlā 2. lappusē.

NIŠAS SAGATAVOŠANA UZSTĀDĪŠANAI

BRĪDINĀJUMS

- Zem plīts virsmas uzstādiēt atdalītājpaneli.
- Pēc uzstādīšanas ierīces apakšējā daļa nedrīkst būt pieejama.
- Ja zem virsmas ir uzstādīta cepeškrāsns, neizmantojiet atdalītājpaneli.

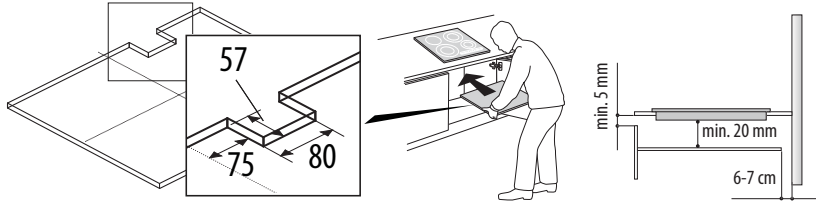

- Attālumam starp ierīces apakšu un atdalītājpaneli ir jāatbilst attēlā norādītajiem izmēriem.
- Lai ierīce darbotos pareizi, neaizsprostojiet nepieciešamo atstarpi starp plīts virsmu un ierīces augšpusi (min. 5 mm).
- Ja zem plīts virsmas ir uzstādīta cepeškrāsns, tai jābūt aprīkoti ar dzesēšanas sistēmu.
- Neuzstādiēt plīts virsmu virs trauku vai veļas mazgājamās mašīnas, lai elektroniskās shēmas nenonāktu saskarē ar tvaiku vai mitrumu, kas tās var sabojāt.
- Ja ierīce ir uzstādīta vienlaidus ar darbvirsmu, piezvaniet pēcpārdošanas servisam, lai saņemtu skrūvju komplektu 4801 211 00112.
- Lai noņemtu plīts virsmu, izmantojiet skrūvgriezi (nav iekļauts komplektā) un izņemiet perimetra skavas ierīces apakšpusē.

ELEKTROSAVIEŅOJUMS

BRĪDINĀJUMS

- Atvienojiet ierīci no elektrotīkla.
- Uzstādīšanu drīkst veikt kvalificēts speciālists, kas pārzina pašreizējos drošības un uzstādīšanas normatīvus.
- Ražotājs neuzņemas atbildību par cilvēku un dzīvnieku ievainojumiem un īpašuma bojājumiem, kas radušies, neievērojot šajā nodaļā esošos norādījumus.
- Strāvas kabelim ir jābūt pietiekoši garam, lai plīts virsmu varētu noņemt no darba virsmas.
- Pārbaudiet, vai datu plāksnītē, kas atrodas ierīces apakšpusē, norādītais spriegums atbilst mājas spriegumam.

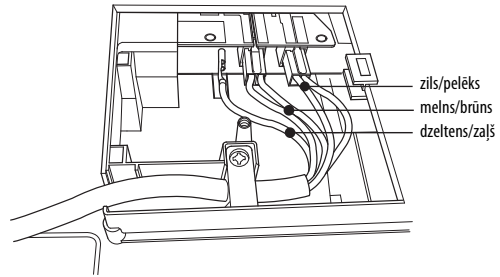
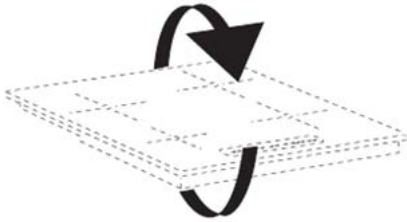

1. Noņemiet terminālu bloka pārsegu (A), atskrūvējot skrūves un ievietojot pārsegu terminālu bloka enģē (B).
 2. Ievietojiet strāvas kabeli kabeļa skavā un pievienojiet vadus terminālu blokam, kā norādīts blakus esošajā savienošanas shēmā.
 3. Nostipriniet strāvas kabeli ar kabeļa skavu.
 4. Aizveriet pārsegu (C) un pieskrūvējiet to pie terminālu bloka ar iepriekš izņemto skrūvi.
- Plīts virsma pāris sekundes automātiski pārbauda katru no tīkla savienojumiem.

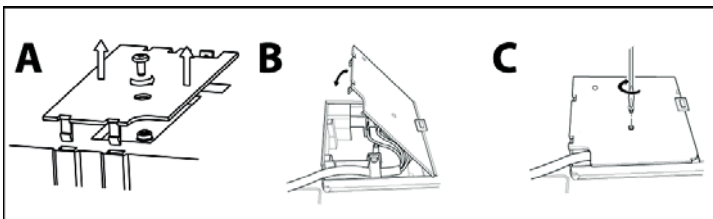

Savienojums ar elektrotīklu

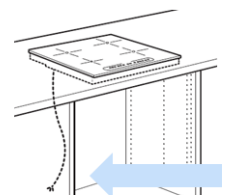

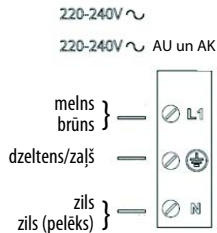



LIETOŠANAS NORĀDĪJUMI

Vadības paneļa apraksts

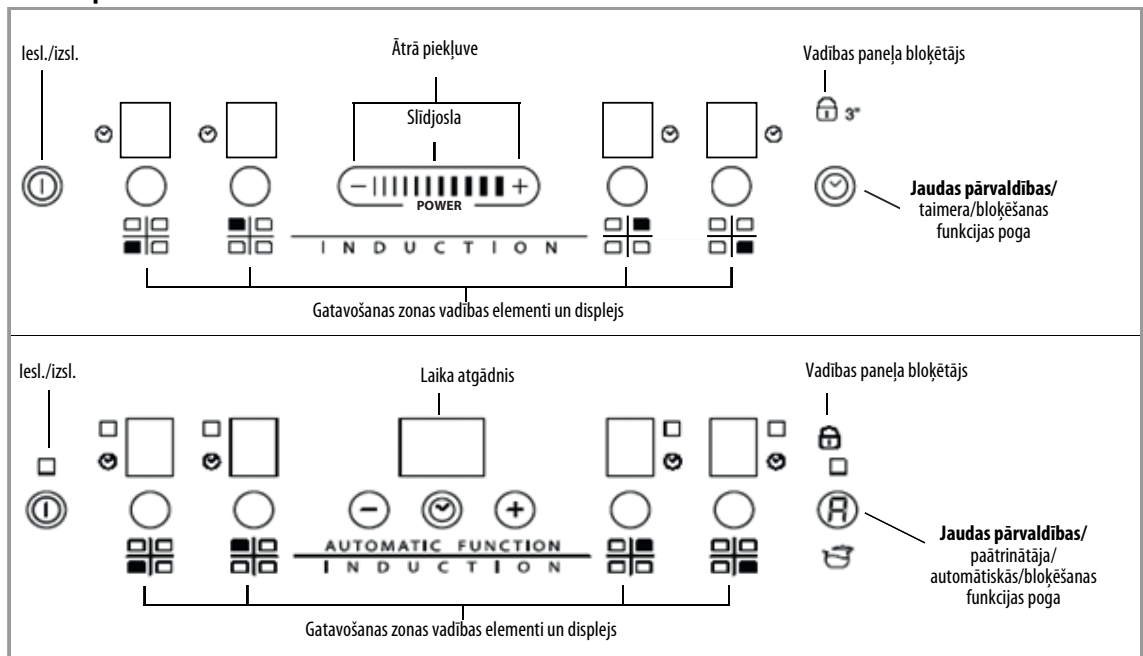
Vadības panelis



Plīts virsmas IESL./IZSL.

Lai plīts virsmu ieslēgtu, nospiediet  pogu aptuveni 2 sekundes, līdz iedegas gatavošanas zonas displejs. Lai to izslēgtu, nospiediet to pašu pogu, līdz displejs izslēdzas. Visas gatavošanas zonas ir deaktivizētas. Ja plīts virsma ir bijusi ieslēgta, atlikušā karstuma indikators „H” paliek ieslēgts, līdz gatavošanas zonas ir atdzišušas. Ja 10 sekunžu laikā pēc ieslēgšanas netiek izvēlēta neviena funkcija, plīts virsma izslēdzas automātiski.

Gatavošanas zonu ieslēgšana un regulēšana

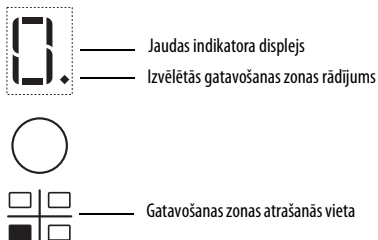

Slīdjoslas lietošana

Palielināt jaudas līmeni

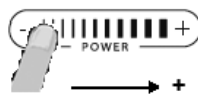

Samazināt jaudas līmeni

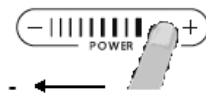

Pēc plīts virsmas ieslēgšanas aktivizējiet nepieciešamo gatavošanas zonu, nospiežot attiecīgo apaļo pogu (uz displeja parādās „0”). Ar slīdjoslas palīdzību ir iespējams izvēlēties jaudas līmeni no 0 līdz 9 vai paātrinātājam „P”, ja tas ir pieejams. Lai palielinātu jaudas līmeni, vairākas reizes velciet ar pirkstu pa slīdjoslu no kreisās puses uz labo; lai samazinātu jaudas līmeni, velciet ar pirkstu pretējā virzienā. Tā vietā varat izmantot arī „+” un „-” ātrās piekļuves pogas.

Gatavošanas zonu deaktivizēšana

Lai izslēgtu gatavošanas zonu, nospiediet attiecīgo pogu un turiet to ilgāk par 3 sekundēm.

Gatavošanas zona izslēdzas, un, ja tā joprojām ir karsta, zonas displejā parādās burts „H”.

Vadības paneļa bloķētājs

Šī funkcija bloķē vadības elementus, lai nepieļautu nejašu plīts virsmas aktivizēšanu. Lai aktivizētu vadības paneļa bloķētāju, ieslēdziet plīts virsmu un turiet taimera pogu nospiestu 3 sekundes; tiek atskaņots skaņas signāls un netālu no ekrāna bloķēšanas simbola iedegas gaismas punkts. Vadības panelis ir bloķēts, izņemot izslēgšanas funkciju. Lai deaktivizētu vadības paneļa bloķētāju, atkārtojiet aktivizācijas procedūru. Gaismas punkts izdzisis, un plīts virsma atkal būs aktīva.

Ūdens, no katliem izšļakstīties šķidrums vai jebkādi priekšmeti uz pogas zem simbola var nejausī aktivizēt vai deaktivizēt vadības paneļa bloķētāju.

Taimeris



Ar taimeris var iestatīt gatavošanas laiku uz maksimāli 99 minūtēm (1 stundu un 39 minūtēm) visām gatavošanas zonām.

Izvēlieties gatavošanas zonu, kurai izmantosiet taimeris, nospiediet taimera pogu (skatīt attēlu) un sagaidiet signālu. Displejā būs redzams „00”, un iedegsies LED indikators. Taimera vērtību var samazināt vai palielināt, spiežot „+” un „-” pogas slīdjoslā. Kad iestatītais laiks būs pagājis, atskaņēs signāls un gatavošanas zona automātiski izslēgsies. Lai deaktivizētu taimeris, nospiediet taimera pogu un turiet to vismaz 3 sekundes.

Lai iestatītu taimeris citai zonai, atkārtojiet minētās darbības. Taimera displejā vienmēr ir redzams taimeris izvēlētajai zonai vai visīsākajam taimera laikam.

Lai mainītu vai deaktivizētu taimeris, nospiediet gatavošanas zonas izvēles pogu attiecīgajam taimerim.

Vadības paneļa brīdinājumi

Īpašas funkcijas (ja pieejamas)

Dažiem modeļiem pieejamas īpašas funkcijas:

Automātiskā funkcija

Funkcija automātiski uzstāda jaudas līmeni, kas piemērots lēnas vārīšanās temperatūrai. Kad ūdens sācis vārties, aktivizējiet funkciju, vispirms nospiežot attiecīgās zonas pogu, bet pēc tam

Atlikušā karstuma indikators.

Plīts virsma ir aprīkota ar atlikušā karstuma indikatoru katrai gatavošanas zonai. Šie indikatori brīdina lietotāju, ja gatavošanas zonas joprojām ir karstas.

Ja displejā ir redzams , gatavošanas zona joprojām ir karsta. Ja atlikušā karstuma indikators attiecīgajai gatavošanas zonai ir iedegts, zonu var izmantot, piemēram, lai uzturētu ēdienu siltu vai izkausētu sviestu.

Kad gatavošanas zona atdziest, displejs izslēdzas.

Indikators par nepareizu vai neesošu katlu.

Ja jūs izmantojat katlu, kas nav piemērots, nav pareizi novietots vai nav pareizā izmēra attiecīgajai indukcijas virsmai, displejā parādīsies paziņojums „no pot” (lat. „nav katla”) kā parādīts attēlā. Šādā situācijā ieteicams pārvietot katlu pa plīts virsmu, līdz atrasta istā vieta gatavošanai. Ja katls netiek uzvertēts 60 sekunžu laikā, plīts virsma izslēdzas.

Ātrās vārīšanas funkcija (paātrinātājs, ja tāds ir pieejams)

Šī funkcija ir pieejama tikai dažām gatavošanas zonām, un tā ļauj izmantot plīts virsmas maksimālo jaudu (piemēram, lai ātri uzvārtu ūdeni).

Lai aktivizētu funkciju, spiediet „+” pogu, līdz displejā parādās „P”. Kad paātrinātāja funkcija ir izmantota jau 5 minūtes, ierīce automātiski iestata zonai 9. līmeni.

„Jaudas pārvaldība” (ja funkcija ir pieejama)

Ar Jaudas pārvaldības funkciju lietotājs var uzstādīt maksimālo jaudas līmeni, kādu plīts virsma patērē.



Šis uzstādījums ir pieejams vienmēr un tas tiek saglabāts līdz nākamajām izmaiņām.

Iestatot nepieciešamo maksimālo temperatūru, plīts virsma automātiski pielāgo enerģijas sadali dažādās gatavošanas zonās, nodrošinot to, ka šis līmenis netiek pārsniegts. Vienlaikus iespējams pārvaldīt visas gatavošanas zonas, nepārslogojot ierīci.

Ir pieejami 4 maksimālās jaudas līmeņi, kas tiek parādīti uz displeja: 2,5 – 4,0 – 6,0 – 7,2 kW (7,2 kW ir maksimālā plīts virsmas jauda)

Pirkuma brīdī plīts virsmai tiek iestatīts maksimālais jaudas līmenis

Pēc tam, kad ierīce pievienota elektrības rozetei, pirmajās 60 sekundēs ir iespējams iestatīt nepieciešamo enerģijas līmeni, veicot šādas darbības:

Solis	Vadības panelis	Displejs
1	 Nospiediet aptuveni uz 3 sekundēm	
2	Nospiediet jaudas pārvaldības pogu, lai apstiprinātu iepriekšējo soli	Ekrānā ir redzams 
3	 Nospiediet, lai izvēlētos līmeni no piedāvātajām izvēlnēm	Iedegas gaisma kopā ar to individuālo gatavošanas zonu gaismiņām, kuras tiek izmantotas
4	Nospiediet jaudas pārvaldības pogu, lai apstiprinātu iepriekšējo soli	Displejā tiek attēlots izvēlētais līmenis (tas mirgos aptuveni 2 sekundes); pēc tam plīts virsma atskaņos skaņas signālu un pati izslēgsies; nu tā ir gatava lietošanai

Ja radusies kļūme uzstādot jaudas līmeni, vidū parādās  simbols un uz aptuveni 5 sekundēm tiek atskaņots skaņas signāls. Šādā gadījumā atkārtojiet visus soļus vēlreiz. Ja kļūme atkārtojas, sazinieties ar pēcpalīdzības servisu.

Normālas lietošanas laikā, ja lietotājs vēlas palielināt maksimālo pieejamo jaudas līmeni, izmantotās zonas līmenis nomirgo 2 reizes un tiek atskaņots skaņas signāls. Lai iegūtu lielāku jaudas līmeni, nepieciešams manuāli palielināt jaudas līmeni vismaz vienā aktīvās gatavošanas zonā.

Skaņas signāla aktivizēšana/deaktivizēšana (nav pieejama uz slīdjoslas)

Pēc tam, kad plīts virsma ir ieslēgta, nospiediet pirmās zonas „+” pogu un labajā pusē esošo ārejo pogu, un turiet tās reizē nospieštas 3 sekundes („vadības paneļa bloķēšana”).



TĪRĪŠANA

BRĪDINĀJUMS

- Neizmantojiet tvaika tīrītājus.
- Pirms tīrīšanas pārliecinieties, ka gatavošanas zonas ir izslēgtas un atlikušā karstuma indikators („H”) nav iedegts.

Ja uz stikla ir iXelium™ logo, jūsu plīts virsma ir aprīkota ar iXelium™ apdari. iXelium™ ir ekskluzīva Whirlpool apdare, kas nodrošina izcilu tīrību un nezūdošu mirdzumu. **Ja jums ir iXelium plīts virsma, ievērojiet tālāk norādītos tīrīšanas ieteikumus.**

- Izmantojiet ar ūdeni vai ikdienas stikla tīrīšanas līdzekli samitrinātu mikstu drānu (vislabāk mikrošķiedru).
 - Ja vēlaties uzlabot tīrīšanas rezultātus, uz pāris minūtēm atstājiet mitru drānu saskarsmē ar stiklu.
- SVARĪGI:** Neizmantojiet abrazīvus un skrāpējošus sūkļus. Ar laiku tie var sabojāt stiklu.
- Pēc katras lietošanas reizes notīriet plīts virsmu (kad tā ir atdzisusi), lai noņemtu visas nogulsnes un ēdiena traipus.
 - Cukurs un pārtikas produkti ar augstu cukura saturu bojā plīts virsmu, tādēļ tie nekavējoties jānotīra.
 - Sāls, cukurs un smiltis var saskrāpēt stikla virsmu.
 - Izmantojiet mikstu drāniņu, virtuves dvieļi vai speciālu plīts virsmu tīrītāju (ievērojiet ražotāja norādījumus).
 - Uz gatavošanas zonas izliets šķidrums var likt pannai vibrēt vai kustēties
 - Pēc tīrīšanas rūpīgi noslaukiet plīts virsmu.

PROBLĒMU RISINĀŠANA

- Izlasiet un ievērojiet norādījumus nodaļā „Lietošanas norādījumi”.
- Pārbaudiet, vai nav pārtraukta elektropadeve.
- Pēc tīrīšanas rūpīgi noslaukiet plīts virsmu.
- Ja ieslēdzot plīts virsmu displejā parādās burtu un ciparu kodi, izlasiet norādījumus zemāk esošajā tabulā.
- Ja plīts virsmu pēc lietošanas nevar izslēgt, atvienojiet to no elektrotīkla.

KĻŪDAS KODS	APRAKSTS	IESPĒJAMIE CĒĻI	KĻŪDAS NOVĒRŠANA
C81, C82	Vadības panelis izslēdzas pārmērīgi augstu temperatūru dēļ	Elektronisko daļu iekšējā temperatūra ir pārāk augsta	Ļaujiet plīts virsmai atdzist, pirms atsākat lietošanu.
C83	Vadības panelis ziņo par kļūdu elektroniskās shēmas problēmas dēļ.	Darbvirsmai pievadīts pārāk augsts elektriskais spriegums	Darbvirsma ir izmantojama, taču ieteicams sazināties ar pēcārdošanas servisu
C85	Plīts virsma nevar pārvadīt jaudu uz katlu	Katls nav piemērots indukcijas plīts virsmai	Izmantojiet citu indukcijas katlu
F02, F04 vai C84	Savienojuma spriegums nav pareizs vai radusies elektropadeves problēma	Sensors uztver neatbilstību starp ierīces spriegumu un elektrotīkla spriegumu	Atvienojiet plīts virsmu no elektrotīkla un pārbaudiet elektrosavienojumu
F01, F05, F06, F07, F10, F12, F25, F33, F34, F36, F37, F46, F47, F48, F49, F58, F61, F62, F63, F72, F74, F77	<p>Atvienojiet ierīci no elektrotīkla.</p> <p>Pagaidiet pāris sekundes un pieslēdziet ierīci elektrotīklam.</p> <p>Piezvaniet pēcārdošanas servisam un nosauciet kļūdas kodu</p>		

PLĪTS VIRSMAS RADĪTIE TROKŠŅI

Indukcijas virsmas var radīt dažādas skaņas un vibrācijas arī normālas darbības laikā, atkarībā no materiāla veida un produkta apstrādes, piemēram, kā minēts zemāk:

- **Saskarsmes trokšnis:** šāda veida vibrācija rodas, ja tiek izmantoti katli, kas gatavoti no cita materiāla nevis no tā, ko ieteicis ražotājs.
- **Klikšķēšana pie vidējas jaudas:** Skaņas rodas, lai sasniegtu nepieciešamo vidējo jaudu.
- **Ritmiska klikšķēšana:** skaņa rodas, kad tiek darbinātas vairākas virsmas un/vai iestatīta liela jauda.
- **Klusa šņākoņa:** šī skaņa atkarīga no izmantoto trauku veida un gatavoto produktu daudzuma.
- **Fona trokšnis:** indukcijas virsma aprīkota ar ventilatoru, kas atdzesē ierīces elektroniskās detaļas, un tādēļ ierīces darbības laikā un pāris minūtes pēc ierīces izslēgšanas dzirdams ventilatora trokšnis. Palielinot vai samazinot aktīvo gatavošanas zonu daudzumu, fona trokšnis vai kļūt skaļāks vai klusāks.

Šie apstākļi ir normāli un būtiski indukcijas sistēmas darbībai; tie neliecina par kļūdu vai bojājumu.

PĒCPĀRDOŠANAS SERVISS

Pirms sazināties ar pēcārdošanas servisu:

1. Mēģiniet atrisināt problēmu saviem spēkiem, izmantojot Problēmu novēršanas instrukciju.
2. Izslēdziet un vēlreiz ieslēdziet plīti, lai redzētu, vai problēma ir novērsta.

Ja pēc šo pārbauzu veikšanas problēmu neizdodas novērst, sazinieties ar tuvāko pēcārdošanas servisu.

Vienmēr norādiet:

- īsu kļūmes aprakstu;
- ierīces veidu un precīzu modeli;
- servisa numuru (numurs pēc vārda Serviss uz datu plāksnītes), kas atrodas zem ierīces (uz metāla plāksnītes).
- savu pilno adresi;
- savu tālruna numuru.

SERVICE 0000 000 00000



Ja nepieciešams remonts, sazinieties ar **pilnvarotu pēcārdošanas servisu** (lai nodrošinātu oriģinālo rezerves daļu izmantošanu un pareizu remontu). Rezerves daļas ir pieejamas 10 gadus.