

brother®

Innov-is 10A
Innov-is 15
Innov-is 35



Kompjuterizēta šujmašīna

Lietošanas instrukcija

DROŠĪBAS NOTEIKUMI

Pirms sākt strādāt ar šujmašīnu, uzmanīgi izlasiet instrukciju un ievērojiet drošības noteikumus.

UZMANĪBU!

1. Neatstājiet ieslēgtu šujmašīnu bez uzraudzības. Beidzot darbu vai tīrot šujmašīnu, vienmēr atvienojiet to no kontaktligzdas.
2. Mainot spuldzīti, šujmašīnai noteikti jābūt izslēgtai. Izmantojiet oriģinālo spuldzīti -15W.
3. Neļaujiet šujmašīnu izmantot kā rotaļlietu. Ja šujmašīnu izmanto bērni, tam noteikti jānotiek pieaugušo uzraudzībā.
4. Šujmašīnu lietojiet kā ir aprakstīts instrukcijā. Izmantojiet tikai tos piederumus, kurus iesaka ražotājs un, kuri ir iekļauti instrukcijā.
5. Nelietojiet šujmašīnu, ja tai ir bojāts vads vai kontaktdakša, ja tā ir kritusi vai izmirkusi ūdenī. Šajā gadījumā nogādāiet šujmašīnu tuvākajā izplatītāja servisa centrā, lai to pārbaudītu, labotu, noregulētu.
6. Vienmēr pārbaudiet šujmašīnas ventilācijas atveres, lai tajās nebūtu putekļi vai dažādi atgriezumī.
7. Izvairieties no svešķermeņu vai dažādu priekšmetu iekļūšanas šujmašīnā.
8. Šujmašīna nav paredzēta lietošanai brīvā dabā.
9. Beidzot strādāt, izslēdziet šujmašīnu.
10. Atvienojot mašīnu, neraujiet to aiz vada, bet gan aiz kontaktdakšas.
11. Vienmēr izmantojiet oriģinālo adatas plāksnīti, jo nepareiza adatas plāksnīte var izraisīt adatas lūšanu.
12. Neizmantojiet saliektas adatas.
13. Šujot nevelciet audumu. Tā var salauzt vai saliekt adatu.
14. Izslēdziet šujmašīnu: pirms mainiet adatu, ieveriet diegu.
15. Pirms mašīnas vāka noņemšanas vienmēr atvienojiet kontaktdakšu, atbilstoši eļļošanas un labošanas nodaļās sniegtajām instrukcijām.

RŪPĪGI GLABĀJIET LIETOŠANAS INSTRUKCIJU.

ŠUJMAŠĪNA PAREDZĒTA LIETOŠANAI MĀJAS APSTĀKĻOS.

Brother Servisa Centrs - Rīga, A. Deglava 28-4, tel. 7291301

1. daļa. Sagatavošanās darbam

Mašīnas galvenās daļas un to funkcijas	4
Adata un piespiedējpediņa	5
Vadības taustiņi	5
Vadības panelis	6
Piederumi	7
Atsevišķi nopērkami papildpiederumi	8
Mašīnas lietošana	9
Mašīnas pievienošana	9
Mašīnas galvenais slēdzis	9
Adatas pārbaude	9
Adatas nomaiņa	10
Pēdiņas nomaiņa	11
Diegu ievēršana	12
Spolītes uztišana	12
Apakšējā diega ievēršana	14
Adatas diega ievēršana	16
Apakšējā diega izvilkšana	18
Šūšana ar dubulto adatu	19
Diegu spriegojums	20
Auduma, diega un adatas kombināciju tabula	21
Dūriena izvēle, dūriena garuma un platuma regulēšana	22

2. daļa.

Ieprogrammētie dūrieni	23
Tehniskā apkope	49
Kļūdu paziņojumi	51
Problēmas ar diegu un dūrienu	52

Mašnas galvenās daļas un to funkcijas

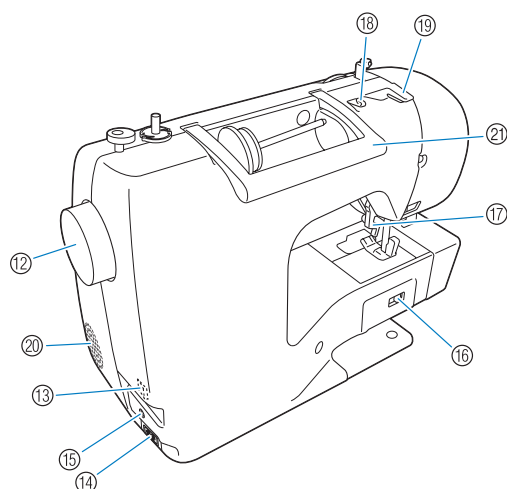
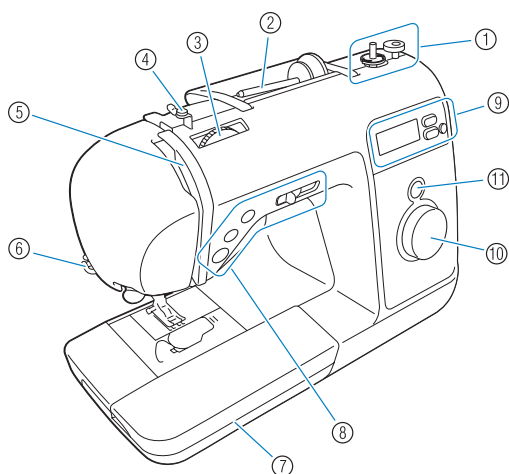

- | | |
|---------------------------------------------------------------|-----------------------------------------------------------|
| 1 Apakšējā spoles diega uztaisīšanas ierīce | 11 Driena indikators |
| 2 Adatas diega spoles turētājs | 12 Galvenais virpstas rokturis |
| 3 Adatas diega spriegojuma regulētājs | 13 Mašnas un apgaismojuma ieslēgšanas/izslēgšanas slēdzis |
| 4 Adatas diega vadītājs | 14 Elektriskās vada pieslēgumvieta |
| 5 Adatas diega novilkšanas ierīce | 15 Kājas pedāla pieslēgumvieta |
| 6 Diegu apgriezējs | 16 Auduma transportiera atslēgšanas slēdzis |
| 7 Noņemamais šūšanas galds ar piederumu glabāšanas nodalījumu | 17 Piediņas pacelējs |
| 8 Vadības taustiņi un šūšanas ātruma regulēšanas slēdzis | 18 Diega vadītājs, uztinot diegu uz apakšējo spoli |
| 9 Vadības panelis | 19 Diega vadītāja vāciņš |
| 10 Driena izvēršanas rokturis | 20 Ventilācijas atvere |
| | 21 Mašnas pārvešanas rokturis |

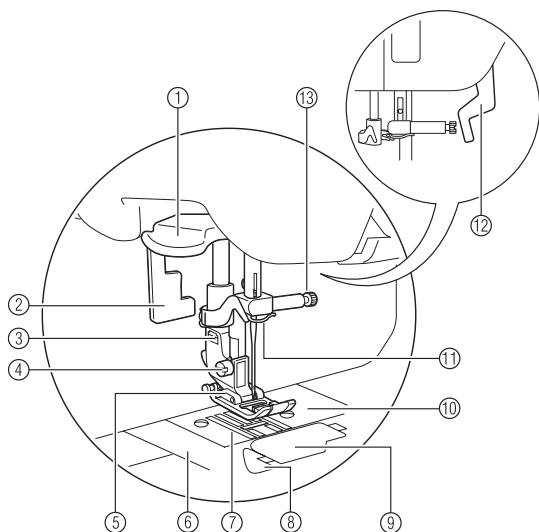

Adata un piespiedējpediņa

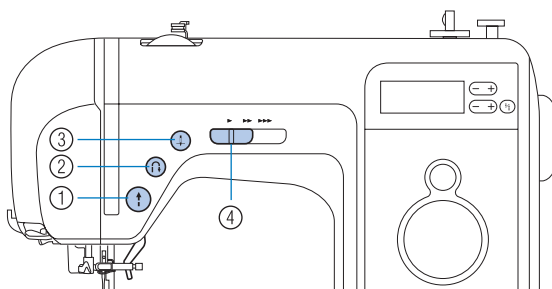

- 1 Diega ievērējs adatā
- 2 Slēdzis pogcauruma veidošanai
- 3 Pēdiņas turētājs
- 4 Pēdiņas turētāja stiprināšanas skrūve
- 5 Pēdiņa
- 6 Šūšanas galds
- 7 Auduma transportieris
- 8 Ātra spolītes diega ievēršanas sistēma
- 9 Spolītes diega nosedzējplāksnīte
- 10 Adatas plāksnīte
- 11 Adatas diega vadītājs
- 12 Pēdiņas pacēlājs
- 13 Adatas turētāja skrūve

Vadības taustiņi



- 1 "Start / Stop" taustiņš 
Nospiediet taustiņu, lai sāktu šūšanu vai to pārtrauktu.
Pārtraucot šūšanu ("Stop") adata paliek iedurta audumā.
- 2 Taustiņš "Atpakaļgaita / Nostiprinājums" 
Lietojiet šo taustiņu, lai šūtu atpakaļgaitā vai veiktu dūriena nostiprināšanu.
- 3 Adatas pozīcijas taustiņš 
Nospiediet taustiņu, lai paceltu vai pēc tam atkal nolaiestu adatu apakšējā stāvoklī. Piespiežot taustiņu, tiek nošūts viens dūriens.
- 4 Šūšanas ātruma regulētājs
Ar šūšanas ātruma regulētāju pārbīdi pa labi - šūšanas ātrums palielinās. Pārbīdot regulētāju pa kreisi - tas samazinās.

Vadības panelis

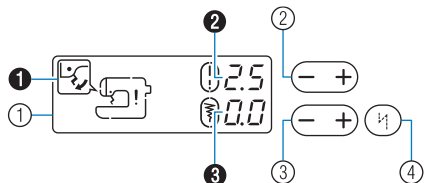

- 1 Šķidro kristālu ekrāns
Uz ekrāna tiek attēloti:
1) kļūdu ziņojumi; 2) dūriena garuma vērtība (mm);
3) dūriena platuma vērtība (mm).
- 2 Dūriena garuma iestādīšanas taustiņš.
Ar šo taustiņu iestāda dūriena garumu (mm)
izvēlētajam dūrienam. Ar "+" palielina, bet ar "-"
samazina.
- 3 Dūriena platuma iestādīšanas taustiņš.
Ar šo taustiņu iestāda dūriena platumu (mm)
izvēlētajam dūrienam. Ar "+" palielina, bet ar "-"
samazina.
- 4 Automātiskā nostiprinājuma ieslēgšanas taustiņš.
Ieslēdzot šo taustiņu, mašīna veiks nostiprinājuma
dūrienus vīles sākumā un beigās.

Noņemams šūšanas galds

Noņemamā šūšanas galda atsevišķā- atveramā nodalījumā tiek glabāti šūšanas papildpiederumi.

- a Lai atvērtu- nolociet uz savu pusi.

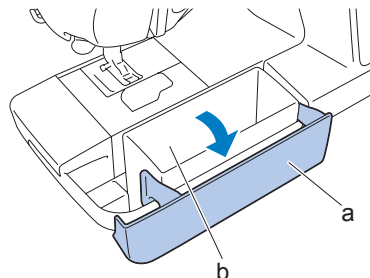

- a Šūšanas galda atveramais vāks
b Nodalījums papildpiederumu glabāšanai

► Nodalījumā atrodas somiņa ar piederumiem.

Atsevišķi nopērkami papildpiederumi

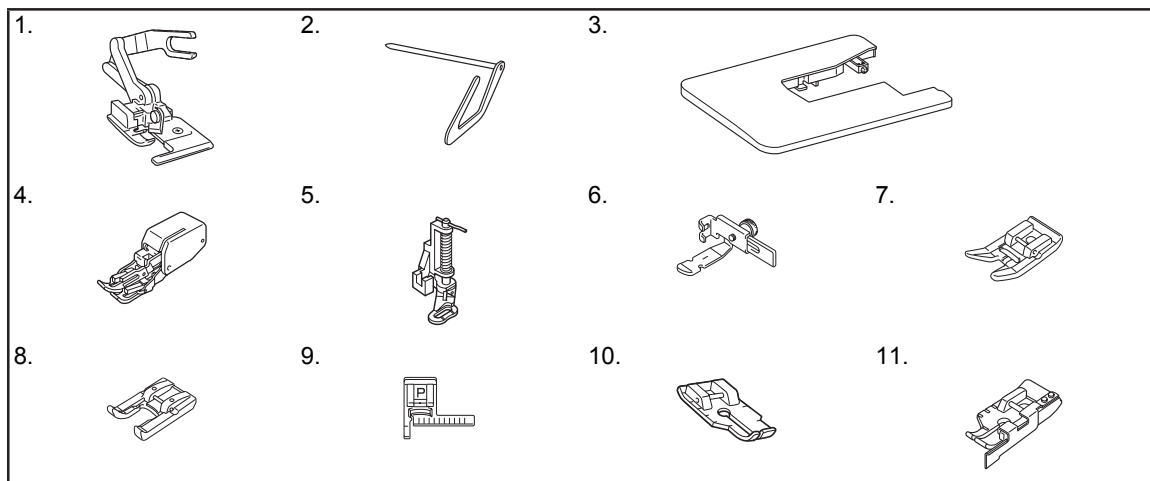

Nr.	Nosaukums	Apzīmējums	Nr.	Nosaukums	Apzīmējums
1	Malas apgriezējs	F054 (XC3879-002)	7	Teflona pēdiņa	F007N (XC1949-002)
2	Auduma virzītājs	F016N (XC2215-002)	8	Pēdiņa ar atvērumu	F027N (XC1964-002)
3	Papildus lielais galds	WT8 (XE2472-001)	9	Virzītājpēdiņa "P"	F035N (XC1969-002)
4	Augšējais transportieris	F033N (XC2214-002)	10	Pēdiņa stepēšanai un mozaīku veidošanai	F001N (XC1944-052)
5	Izšūšanas pēdiņa	F005N (XC1948-002)	11	Pēdiņa sašūšanai ar virzītāju	F057 (XC7416-252)
6	Regulējama pēdiņa rāvējslēdzēja iesūšanai	F036N (XC1970-002)			

Mašīnas pievienošana

- 1 Ievietojiet elektrības vada kontaktdakšu mašīnas kontaktlīzdā.
- 2 Ievietojiet elektrības vada otru kontaktdakšu sienas elektrības kontaktlīzdā.

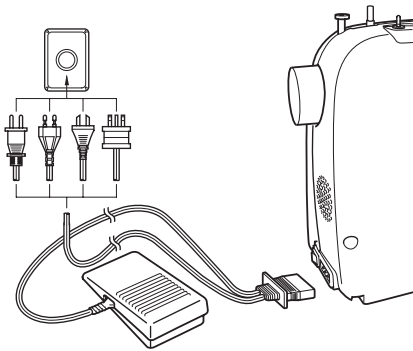

Adatas pārbaude

Adatai vienmēr jābūt taisnai un asai.

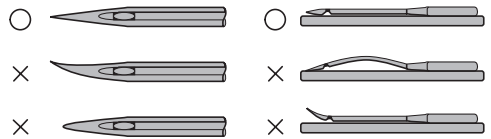

Adatas pārbaude:

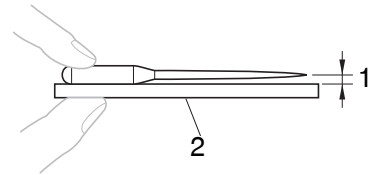

- 1 Paralelitāte plaknei
- 2 Ideāli plakana virsma (stikls u.c.)

Mašīnas galvenais slēdzis

- 1 Ieslēgts ("I").
- 2 Izslēgts ("O").

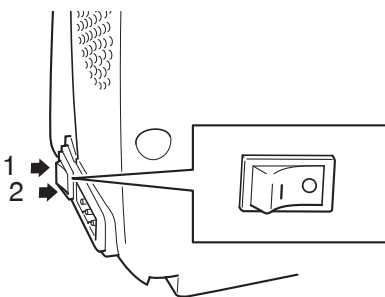

Adatas nomaiņa

UZMANĪBU

- Vienmēr izslēdziet šujmašīnu pirms adatas nomaiņas. Vienmēr izmantojiet adatas, kas paredzētas mājas šujmašīnām. Nelietojiet līkas vai neasas adatas.

- 1 Izslēdziet šujmašīnu.
- 2 Griežot galveno vārpstu, uzstādiet adatu augšējā pozīcijā.
- 3 Nolaidiet pēdiņu.

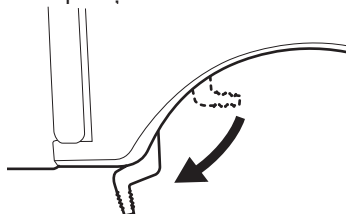

1 Pēdiņas pacelājs

- 4 Tutot adatu ar kreiso roku, ar skrūvgriezi atskrūvējiet adatas stiprināšanas skrūvi.

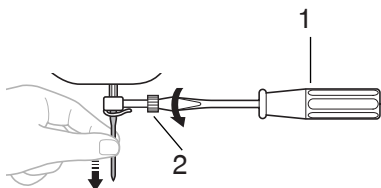

1 Skrūvgriezis
2 Adatas stiprināšanas skrūve

- 5 Ievietojiet adatu ar plakano virsmu uz aizmuguri līdz atdurei.

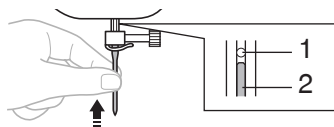

1 Atdure
2 Adata

- 6 Tutot adatu ar kreiso roku, ar skrūvgriezi pieskrūvējiet adatas stiprināšanas skrūvi.

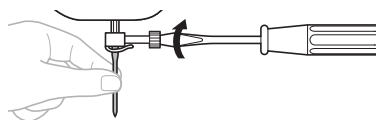

Dubulto adatu uzstāda tāpat kā parasto.

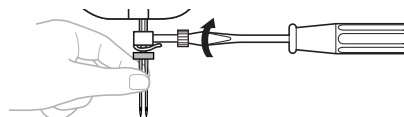

Pēdiņas nomaiņa

UZMANĪBU!

- Vienmēr izslēdziet mašīnu pirms pēdiņas nomaiņas, citādi, nejauši piespiežot kājas pedāli, Jūs varat gūt savainojumu. Vienmēr izvēlieties pareizo pēdiņu Jūsu izvēlētam dūrienam, citādi adata
- var aizskart pēdiņu un salūzt. Vienmēr izmantojiet Jūsu mašīnai paredzētās pēdiņas.

- 1 Griežot galveno vārpstu, paceliet adatu augšējā stāvoklī. Paceliet pēdiņu augšējā stāvoklī.
- 2 Piespiežot pēdiņas atbrīvošanas sviru pēdiņas turētāja aizmugurē, noņemiet pēdiņu.

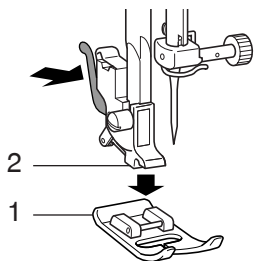

- 1 Pēdiņa
- 2 Pēdiņas satvērējs

- 3 Novietojiet jauno pēdiņu zem pēdiņas turētāja tā, lai pēdiņas ass atrastos zem pēdiņas satvērēja.

- 4 Nolaidiet pēdiņas turētāju tā, lai pēdiņas satvērējs ieietu asītē uz pēdiņas.

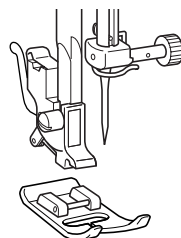

- Pēdiņu pareiza novietošana:

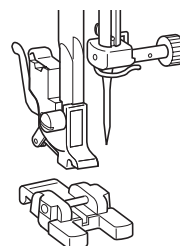
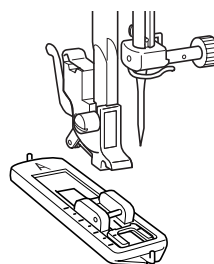
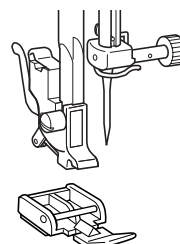

DIEGU IEVĒRŠANA

Spolītes uztīšana

UZMANĪBU!

- Izmantojiet tikai mašīnai paredzētās spolītes (kods: XA5539-151). Citu spoliņu izmantošana var būt par cēloni mašīnas nekvalitatīvai darbībai.

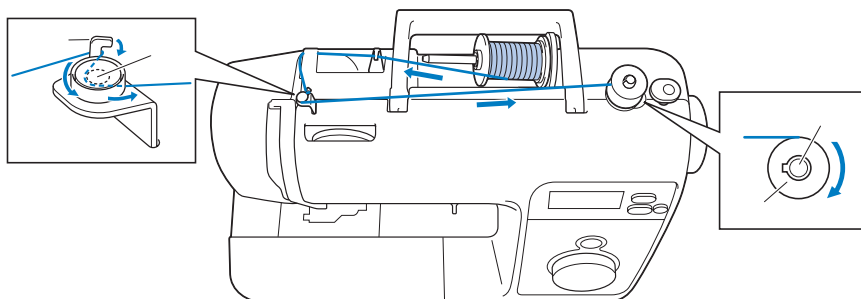
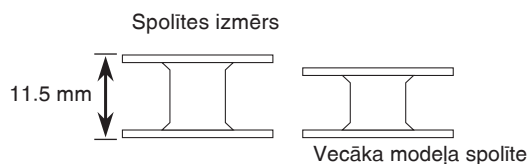

- 1 Uzlieciet diega spoli uz turētāja un ievietiet diegu ka attelots uz mašīnas ar raustītu līniju.

UZMANĪBU!

- Spolītei ir jābūt pareizi uzstādītai uz uztinēja ass.

- 2 Ievietiet diegu caurumā uz spolītes virzienā no iegādes puses uz āru.

- 3 Uzlieciet spolīti uz uztinēja ass tā, lai rieva uz spolītes ieietu uztinēja ass atsperītē, un pabīdiet to virzienā pa labi.

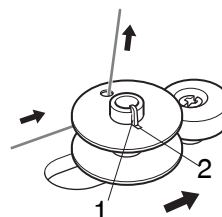

- 1 Atsperīte uz uztinēja ass
- 2 Rieva uz spolītes

- 4 Turot diega galu rokā, nedaudz piespiediet kājas pedāli, lai tas uztītu pāris kārtas diega ap spolīti.

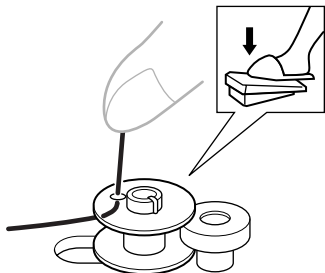

- 5 Nogrieziet diega galu.

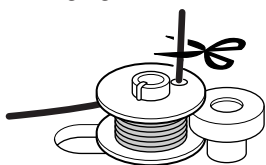

- 6 Piespiediet kājas pedāli un uztiniet diegu uz spolītes.

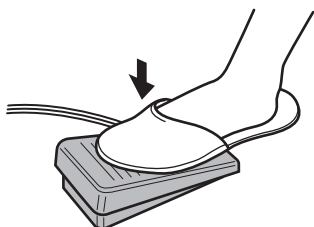

- 7 Kad spolīte būs uztīta, mašīna automātiski apstāsies. Noņemiet kāju no pedāļa.

- 8 Nogrieziet diegu, pabīdiet spolīti pa kreisi un noņemiet to no uztinēja.

UZMANĪBU!

☐ Nepareizi uzstādīta spolīte uz diega uztinēja var būt cēlonis tam, ka diegs tiek uztīts nevienmērīgi.

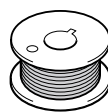

1

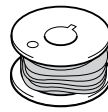

2

- 1 Diegs uztīts pareizi
- 2 Diegs uztīts nevienmērīgi

Apakšējā diega ievēšana

! UZMANĪBU!

- Uztiniet pareizi apakšējo diegu uz spolītes.

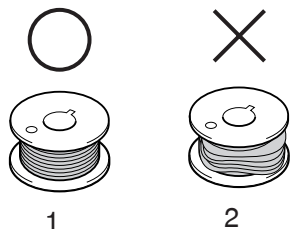

- 1 Pareizi
- 2 Nepareizi

- Izmantojiet tikai Jūsu šujmašīnai paredzētās spolītes.

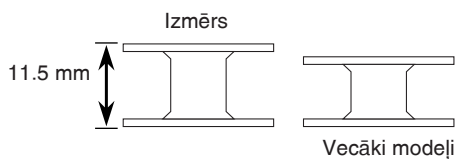

! UZMANĪBU!

- Vienmēr izslēdziet mašīnu pirms diegu ievēšanas.

- 1 Griežot galveno vārpstu, paceliet adatu augšējā pozīcijā. Paceliet pēdiņu augšējā pozīcijā.

- 2 Pabīdiet slēdzi pa labi un atveriet vāciņu.

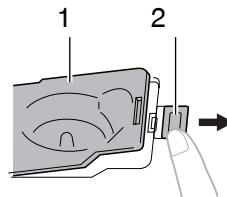

- 1 Vāciņš
- 2 Slēdzis

- 3 Ievietojiet spolīti ar diegu tā, lai diegs tītos pretēji pulksteņa rādītāja virzienam.

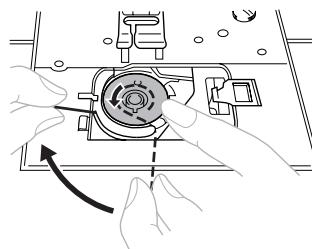

! UZMANĪBU!

Vienmēr ievietojiet spolīti ar diegu tā, lai diegs tītos pretēji pulksteņa rādītāja virzienam.

- 4 Ievietiet diegu kanāliņā kā attēlots zīmējumā.

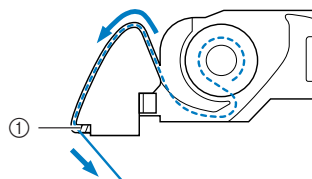

- 5 Uzlieciet atpakaļ vāciņu, ieliekot to iedobē 1 un virzot uz leju 2, līdz tas nofiksējas pareizā pozīcijā.

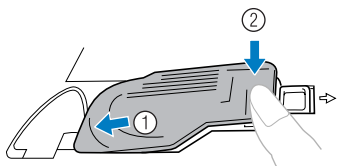

1

Adatas diega ievēršana

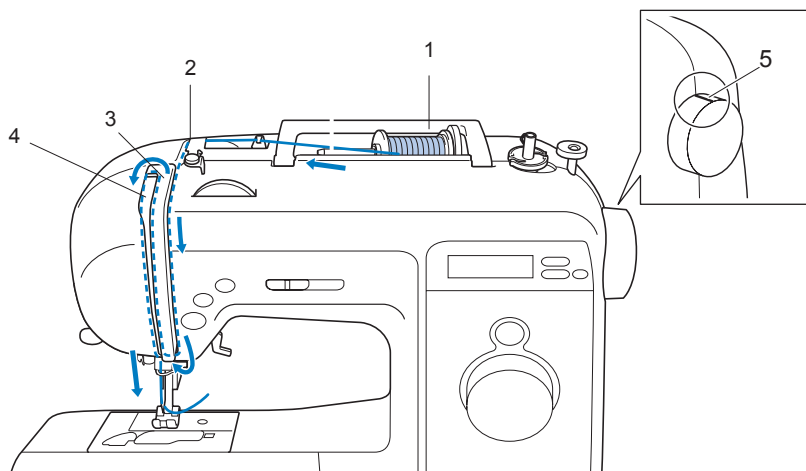

- 1 Diega spole
- 2 Diega vadītājs
- 3 Diega vadītājs
- 4 Diega novilcējs
- 5 Atzīme uz galvenās vārpstas

⚠ UZMANĪBU!

- Pārliecinieties, ka esat pareizi ievēruši adatas diegu.

SVARĪGI:

- 1 Paceliet pēdiņu ar pēdiņas pacēlāju.

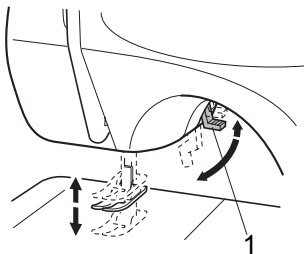

- 1 Pēdiņas pacēlājs

- 2 Griežot galveno vārpstu, uzstādiet adatu augšējā stāvoklī (atzīme uz galvenās vārpstas vērsta uz augšu).

- 3 Uzlieciet diega spoli uz turētāja.
- 4 Ievietiet diegu diegu vadītājos kā attēlots zīmējumā.
- 5 Ievietiet diegu aiz diega novilcēja no labās puses uz kreiso.

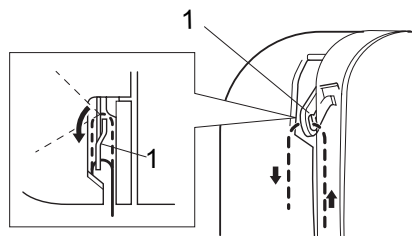

- 1 Diega novilcējs

- 6 Ievietiet diegu aiz diega vadītāja pirms adatas.
- 7 Ievietiet diegu adatā virzienā no priekšas uz aizmuguri atstājot 5 cm garu diega galu.

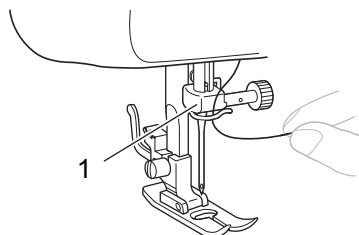

- 1 Adatas turētājs

Adatas diega ievēšana ar diega ievēšanu

1 Izpildiet visus soļus, kas minēti iepriekšējā lapā (1 līdz 6).

2 Nolaidiet pēdiņu.

3 Spiežot diega ievērēju uz leju diegu aizlieciet aiz diega vadītāja.

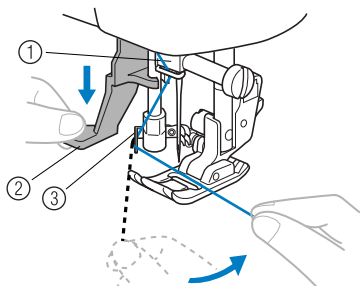

- 1 adatas turētājs
- 2 diega ievērējs adatā
- 3 diega vadītājs

4 Nolaidiet diega ievērēju uz leju līdz atdurei.

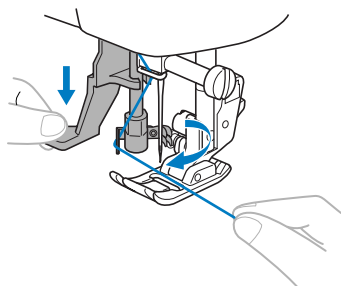

► Šai momentā pagrieziet diega ievērēju uz savu pusi tā, lai āķītis ieietu adatas actiņā.

5 Novelciet diegu horizontālā virzienā tā, lai diegs aizķertos aiz āķīša.

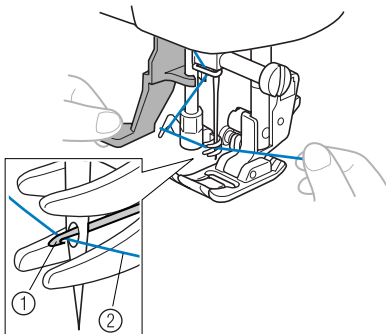

- 1 āķītis
- 2 diegs

6 Nedaudz pieturot diegu, atlaidiet diega ievērēju. Āķītis ievērs diegu adatas actiņā.

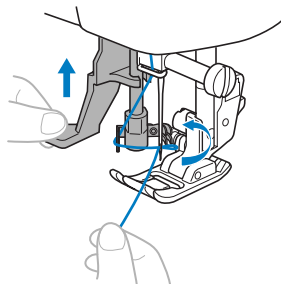

7 Izvelciet diegu apmēram 5 cm garumā caur adatas actiņu virzienā uz mašīnas aizmuguri.

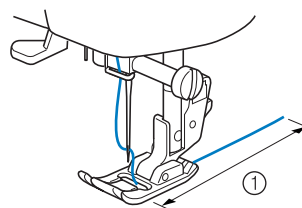
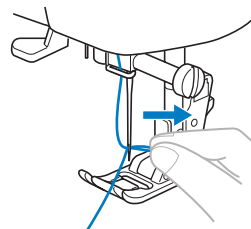

1 5 cm



Piezīme

- Ja diegs ir ievērts nepareizi, šujot rodas problēmas.

Apakšējā diega izvilkšana

- 1 Turot kreisā rokā adatas diegu, ar labo roku pagrieziet galveno vārpstu, lai nolaistu un pēc tam paceltu adatu.

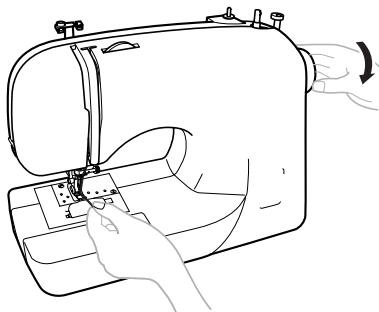

- 2 Pavelciet aiz adatas diega, lai izvilktu virs adatas plāksnītes apakšējo diegu.

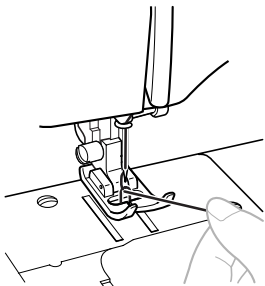

- 3 Izvelciet diegus apmēram 10 cm garumā un novietojiet zem pēdiņas.

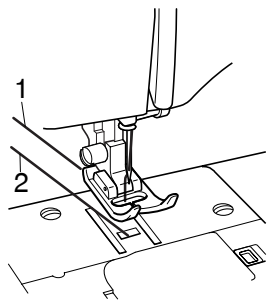

- 1 Adatas diegs
- 2 Apakšējais diegs

Šūšana ar dubulto adatu

Jūsu mašīna var šūt ar dubulto adatu- divām paralēlām vienas krāsas vai dažādu krāsu vilēm.

Ar dubulto adatu var šūt šādus dūrienus:

- taisnais dūriens (ar adatu centrā);
- zig-zag dūriens (dūriena platums 3 mm).

⚠ UZMANĪBU!

- Izmantojiet dubultās adatas, kas paredzētas Jūsu mašīnai. Ar dubulto adatu šujiet tikai taisno dūrienu ar adatu centrā un zig-zag dūrienu ar platumu 3 mm. Šūjot ar dubulto adatu lietojiet tikai zig-zag pēdiņu.

- Dubultās adatas uzstādīšana

Uzstādiat dubulto adatu tāpat kā parasto ar plakano pusi uz aizmuguri.

Uzstādiat papildus otras diega spoles turētāju uz mašīnas labā pusē. Uz papildus spoles turētāja uzlieciat diega spoli.

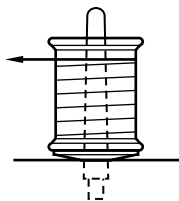

- Diegu ievēršana dubultā adatā.

Diegs katrā adatā ir jāiever atsevišķi.

1 Diega ievēršana kreisā adatā.

Sekojiat instrukcijām diega ievēršanai adatā.

2 Diega ievēršana labā adatā.

Ievēriat diegu labā adatā tāpat kā kreisā ņemot diegu no papildus diega spoles.

Labās adatas diegu neveriē aiz diega virzītāja, kas atrodas pirms adatas.

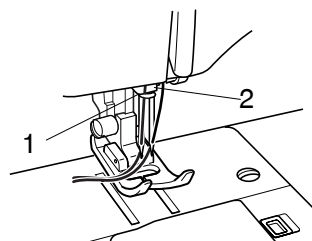

1 Kreisās adatas diegu veriē zem diega vadītāja

2 Labās adatas diegu neveriē zem diega vadītāja

Diegu spriegojums

Diegu spriegojums ietekmē vīles kvalitāti. Šujot dažādus audumus, var rasties nepieciešamība mainīt diegu spriegojumus.



Uzmanību

- Rekomendē pirms šūšanas pārbaudīt vīles kvalitāti uz palīgauduma.

- iespējamās problēmas ar diega spriegojumu.

Augšējā diega spriegojums ir par stipru.

Apakšējā diega cilpas ir redzamas virspusē.

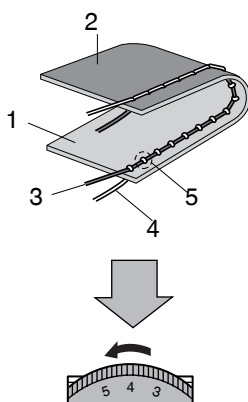

Darbība:

Samaziniet augšējā diega spriegojumu.

Augšējā diega spriegojums ir par vāju.

Augšējā diega cilpas ir redzamas apakšpusē.

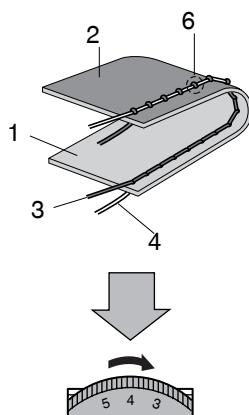

Darbība:

Palieliniet augšējā diega spriegojumu.

Pareizs diegu spriegojums.

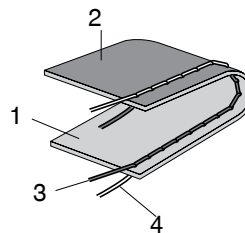

- 1 Auduma virspuse
- 2 Auduma apakšpuse
- 3 Augšējais diegs
- 4 Apakšējais diegs
- 5 Cilpas redzamas auduma virspusē
- 6 Cilpas redzamas auduma apakšpusē

AUDUMA, DIEGA UN ADATAS KOMBINĀCIJU TABULA

Audums		Diegs		Adatas izmērs
		Tips	Izmērs	
Vidējs audums	raupjš	kokvilna	60–80	75/11–90/14
	tafts	sintētiska kokvilna		
	flanelis gabardīns	zīds	50–80	
Plāns audums	lins, batists	kokvilna	60–80	65/9–75/11
	žoržets	sintētiska kokvilna		
	zīds	zīds	50–80	
Biezs audums	džinss	kokvilna	30–50	džinsu 90/14–100/16
	velvets	sintētiska kokvilna	50	
	tvīds	zīds		
Elastīgs audums	adījums	adījums	50–60	trikotāžas 75/11–90/14
	trikotāža			
Irstošs audums		sintētiska kokvilna	30	90/14–100/16
		zīds		



Uzmanību

- Neilona diegam izmantojiet adatas Nr. 90/14-100/16.

Dūriena izvēle

Dūrienu iestāda griežot dūriena izvēles rokturi.

a Ieslēdziet mašīnu.

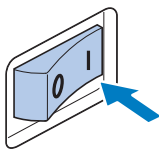

b Griežot dūriena izvēles rokturi, izvēlieties vēlamo dūrienu. Griežot pa labi- dūriena numurs palielinās, griežot pa kreisi- samazinās.

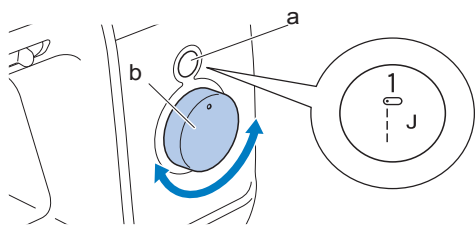

- a Dūriena indikators
- b Dūriena izvēles rokturis
- ▶ Dūriena numurs attēlojas uz indikatora.

c Uzstādiet pēdīgu, kas ar burtu tiek apzīmēta indikatora logā.

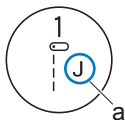

a Pēdīgas apzīmējums

d Tālāk pēc vajadzības iestādiet dūriena garuma un platuma vērtības.

Dūriena garuma un platuma iestādīšana

■ Piemērs : dūriens 

a Iestādiet indikatorā dūrienu "4".

Piespiediet "+" vai "-" taustiņu (dūriena garums), lai uzstādītu vēlamo dūriena garumu (mm).

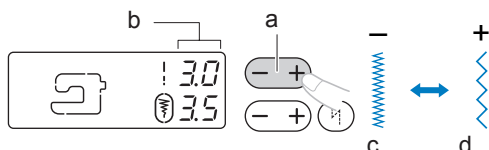

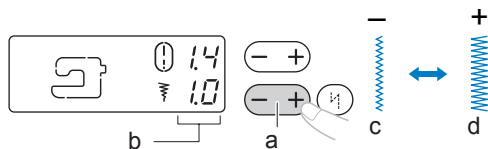

- a Dūriena garuma iestādīšanas taustiņš
- b Dūriena garuma vērtība
- c Bliivs zig-zag dūriens
- d Izstiepts zig-zag dūriens

c Piespiediet "+" или "-" uz taustiņa (dūriena platums), lai uzstādītu vajadzīgo dūriena platuma vērtību.



- a Dūriena platuma izvēles taustiņš
- b Dūriena platuma vērtība (mm)
- c Šaurs zig-zag dūriens
- d Plats zig-zag dūriens

PIEZĪME

- Ja izmaina dūriena garuma vai platuma vērtības rūpnīcas iestādījumus, tad kontūrlīnija ap apzīmējumu  pazūd. Vērtības ar  un  ir vispiemērotākās dotajam dūrienam.

2 Ieproprogrammētie dūrieni

Dūrienu iestādījumi

Zemāk dotajā tabulā uzrādīti: dūriena veids, pielietojums, izmantojamā pēdiņa, iespējamās dūriena garuma un platuma vērtības kā arī iespēja šūt ar dubulto adatu.



UZMANĪBU!











- Šujot ar dubulto adatu, vienmēr uzstādiēt pēdiņu "J" - citādi var salauzt adatu vai mašīnu.

Galvenie dūrieni

Dūriena nosaukums	Apzīmējums	Pēdiņa	Piezīmes	Dūriena platums (mm)		Dūriena garums (mm)		Dubulta adata	Augš. transp.	Atpakaļgaitas / nostiprinošie dūrieni
				Automātiski	Rokas režīms	Automātiski	Rokas režīms			
Taisnais dūriens	1 -----0	J	Parastais taisnais dūriens, arī savilkumiem vai ielocēm	0,0	0,0–7,0	2,5	0,2–5,0	Nē	*1 Jā	Atpakaļgaitas dūrieni
	2 -----0	J	Rāvveislēdzēju iešūšanai, parastam taisnam dūrienam, arī savilkumiem vai ielocēm	–	–	2,5	0,2–5,0	*2 Jā (J)	*1 Jā	Atpakaļgaitas dūrieni
Elastīgais dūriens	3 ⚡	J	Elastīgu materiālu šūšanai, arī kā dekoratīvs dūriens	1,0	1,0–3,0	2,5	1,0–4,0	*2 Jā (J)	Nē	Nostiprinošie dūrieni
Zig-zag dūriens	4 ⚡	J	Malu apmetināšanai un aplikāciju piešūšanai	3,5	0,0–7,0	1,4	0,0–4,0	*2 Jā (J)	*1 Jā	Atpakaļgaitas dūrieni
Malas apmetināšanas dūriens	5 ∩	G	Malu apmetināšanai plāniem vai vidējiem materiāliem	3,5	2,5–5,0	2,0	1,0–4,0	Nē	Nē	Nostiprinošie dūrieni
	6 ∩	G	Malu apmetināšanai bieziem materiāliem	5,0	2,5–5,0	2,5	1,0–4,0	Nē	Nē	Nostiprinošie dūrieni

*1 Nelietot atpakaļgaitas dūrienus

*2 Dūriena platums līdz 5,0 mm.

Dūriena nosaukums	Apzīmējums	Pētītāja	Pielietojums	Dūriena platums (mm)		Dūriena garums (mm)		Dubultā adāta	Augšējais transp.	Atpakaļgaitas/nostiprinošie dūrieni
				Automātiski	Rokas režīms	Automātiski	Rokas režīms			
Apakšmalas atšūšanas neredzamais dūriens		R	Neredzama apakšmalas atšūšana vidēji bieziem materiāliem	0	-3 - 3	2,0	1,0-3,5	Nē	Nē	Nostiprinošie dūrieni
		R	Neredzama apakšmala elastīgiem materiāliem	0 (0)	-3 - 3	2,0	1,0-3,5	Nē	Nē	Nostiprinošie dūrieni
3 soļu elastīgs zig-zag dūriens		J	Malas apmetināšana vidējiem un elastīgiem materiāliem, gumijas piešūšanas dūriens.	5,0	1,5-7,0	1,0	0,2-4,0	*2 Jā (J)	Nē	Nostiprinošie dūrieni
Trīskāršs elastīgs taisnais dūriens		J	Piedurkņu piešūšanai, bikšu vīļu šūšanai, elastīgu materiālu šūšanai kā arī kā dekoratīvs dūriens.	0,0	0,0-7,0	2,5	1,5-4,0	Nē	Nē	Nostiprinošie dūrieni
Dūriens aplikāciju piešūšanai		J	Aplikāciju piešūšanai	3,5	2,5-5,0	2,5	1,6-4,0	*2 Jā (J)	Nē	Nostiprinošie dūrieni
Dekoratīvs dūriens		J	Dekoratīvai apdarei	5,0	0,0-7,0	2,5	1,0-4,0	*2 Jā (J)	Nē	Nostiprinošie dūrieni
Nostiprinājuma dūriens		A	Vīļu nostiprināšanai, jostas saišu piešūšanai	2,0	1,0-3,0	0,4	0,3-1,0	Nē	Nē	Automātisks nostiprinājums
Pogcaurumu veidošanas dūrieni		A	Taisns pogcaurums krekliem, blūzēm u.c.	5,0	3,0-5,0	0,5	0,2-1,0	Nē	Nē	Automātisks nostiprinājums
		A	Noapaļots pogcaurums uz plāniem vai vidējiem materiāliem	5,0	3,0-5,0	0,5	0,2-1,0	Nē	Nē	Automātisks nostiprinājums
		A	Pogcaurums ar actiņu virsapģērbim	7,0	3,0-7,0	0,5	0,3-1,0	Nē	Nē	Automātisks nostiprinājums

*1 Nelietojiet atpakaļgaitas dūrienus

*2 Dūriena platums līdz 5 mm.

2. IEPROGRAMMĒTIE DŪRIENI

TAISNAIS DŪRIENS

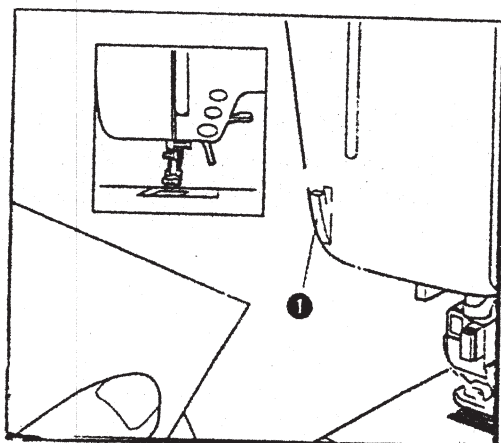
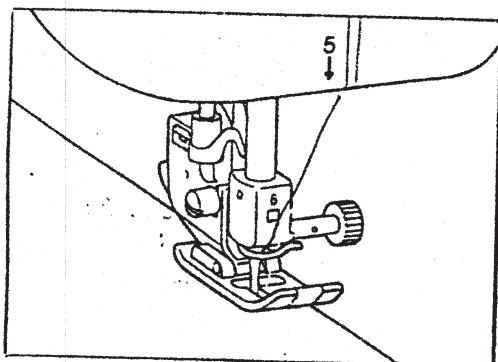
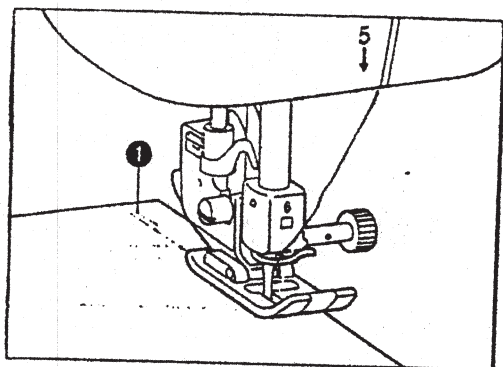

Taisnais dūriens (centrālā adatas pozīcija) normālai šūšanai
Taisnais dūriens (kreisā adatas pozīcija) normālai šūšanai
Triškāršais taisnais dūriens
Elastīgiem audumiem

1. Savienojiet auduma kārtas.
2. Uzlieciet pēdiņu "J" un nošujiet 3 vai 4 dūrienus atpakaļgaitā, tad sāciet šūšanu.

1. 3 vai 4 atpakaļgaitas dūrieni

3. Šūšanas beigās šujiet ar mazu ātrumu, tad piespiediet taustiņu "Atpakaļgaitas dūrieni", lai nostiprinātu vīli un apstādiniet mašīnu.

* Pirms šūšanas piespiediet automātiskā dūriena nostiprināšanas taustiņu.

4. Paceliet pēdiņu, izņemiet audumu un nogrieziet diegu.

1. Diega nogriezējs

ZIG - ZAG DŪRIENS



zig-zag dūriens
elastīgais zig-zag dūriens

Malas apstrāde

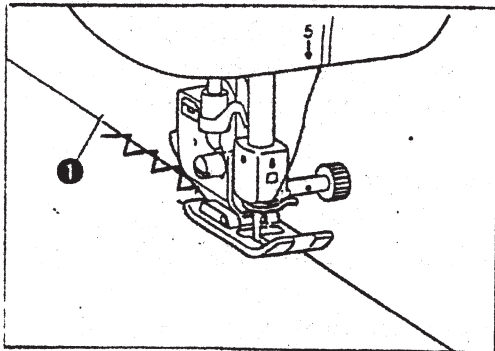

Apšujiet auduma malu tā, lai adata ietu pāri auduma labajai malai.

1. Adatas izlēcieni pāri malai

Aplikācijas (izmantojot zig-zag dūrienu)

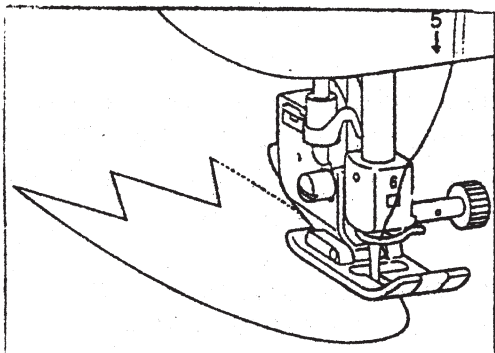

Nostipriniet aplikāciju. Šujiet tā, lai adata ietu pāri aplikācijas malai labajā pusē.

Stepēšana

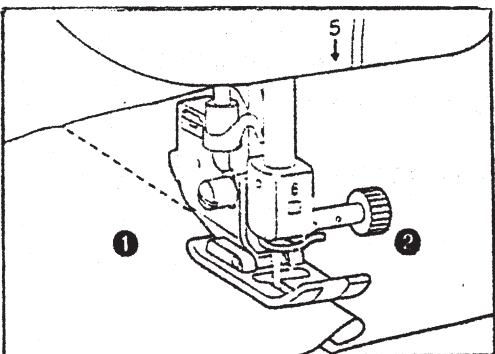

Atlokiet augšējā auduma malu un novietojiet to virs apakšējās. Sašujiet kopā auduma kārtas tā, lai dūriens ietu pāri abām auduma kārtām.

MALAS APMETINĀŠANAS DŪRIENI



elastīgiem audumiem
plāniem un vidējiem
audumiem
bieziem audumiem
vidējiem, bieziem, irstošiem
audumiem
elastīgiem audumiem

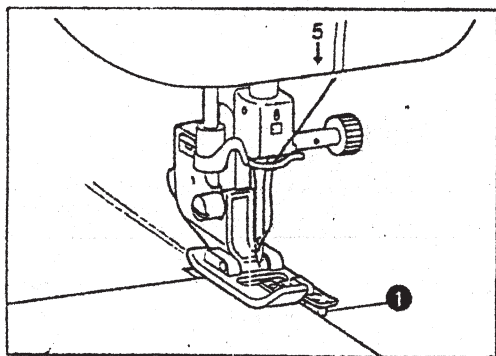

Apmetiniet auduma malu, izmantojot "G"
pēdiņu.

1. Pēdiņas virzītājs

* Pirms šūšanas piespiediet automātiskā
nostiprinājuma taustiņu, lai nostiprinātu
dūriena sākumu un beigas.

UZMANĪBU

Pēc dūriena platuma iestādīšanas, griežot
ar roku galveno vārpstu, pārbaudiet vai
adata nepieskarās pēdiņai.

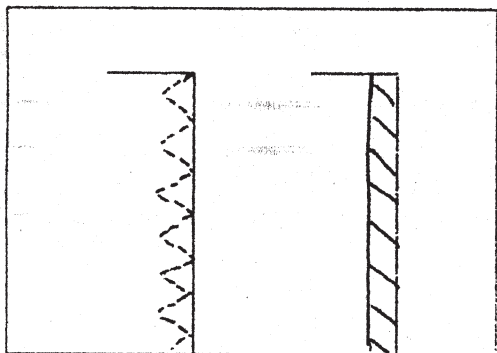

Apmetiniet auduma malu, izmantojot "J"
pēdiņu.

* Pirms šūšanas piespiediet automātiskā
nostiprinājuma taustiņu, lai nostiprinātu
dūriena sākumu un beigas.

NEREDZAMAIS DŪRIENS

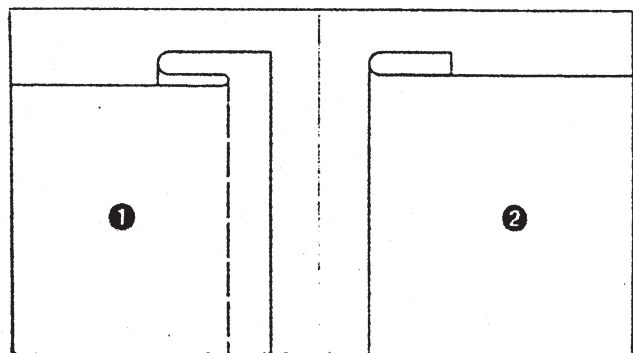
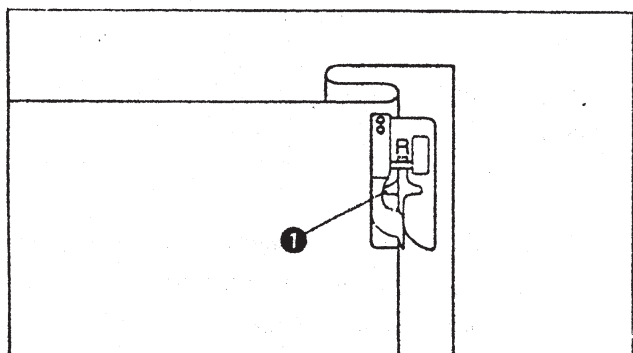
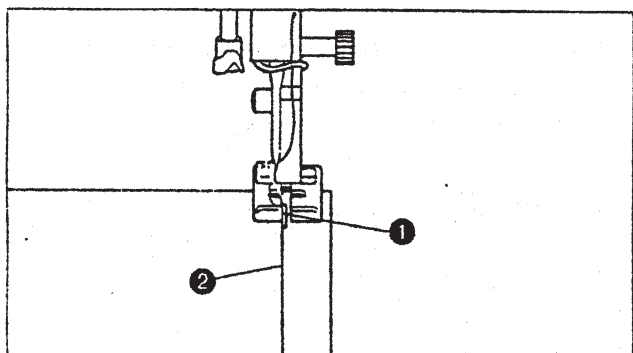
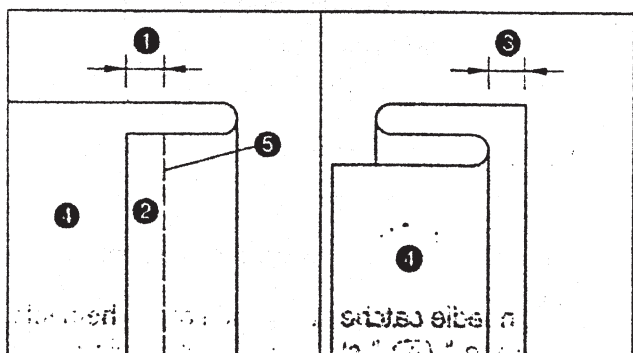

Parastiem audumiem Elastīgiem audumiem

1. Salociet audumu un novietojiet kā attēlots zīmējumā.

1. 0.5 cm
2. Labā puse
3. 0.5 cm
4. Kreisā puse
5. Vīles vieta

2. Uzstādiet pēdiņu "R". Nolaidiet pēdiņu tā, lai virzītājs ietu gar atloces vietu.

1. Virzītājs
2. Atloces vieta

3. Iestādiet adatas pozīciju ar dūriena platuma regulēšanas "+" vai "-" taustiņiem tā, lai adata, izlecot pa kreisi, mazliet aizskartu locījuma vietu.

1. Adata izleciena punkts

* Pirms šūšanas piespiediet automātiskā nostiprinājuma taustiņu, lai nostiprinātu dūriena sākumu un beigas.

4. Pagrieziet audumu un izvelciet sadiegšanas diegu.

1. Kreisā puse
2. Labā puse

POGCAURUMA VEIDOŠANA



Horizontāliem pogcaurumiem
blūzēm, krekliem no smalka vai
vidēja auduma

Smalkam, vidējam audumam

Džinsam vai trikotāžai

Elastīgam audumam

Uzvalkiem, mēteļiem

Džinsam, biksēm

Biezam mētelim, žaketei

UZMANĪBU

Pirms šūt pogcaurumu, izmēģiniet to uz tā paša materiāla auduma gabala.

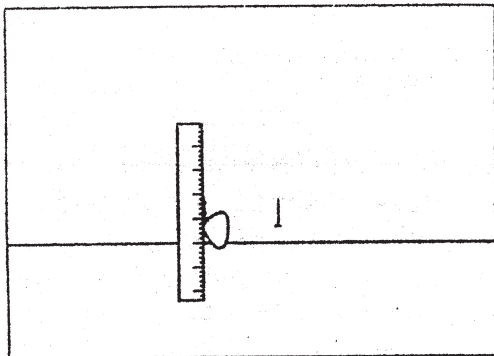

1. Atzīmējiet pogcauruma vietu uz auduma.

* Maksimālais pogcauruma garums ir 3 cm.

* Ar resnu diegu (# 30) nevar veidot 14, 15 pogcaurumus.

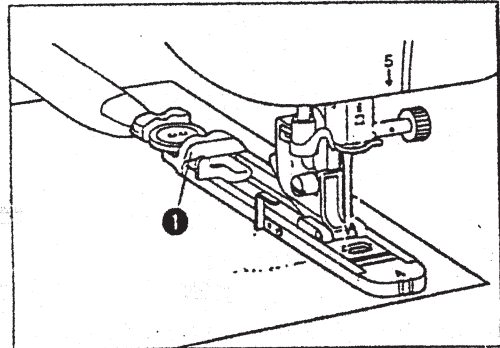

2. Uzstādiet "A" pēdiņu un ielieciet pogu pogas turētājā.

1. Pogas turētājs

* Pogcauruma garums atbilst pogas turētājā ieliktās pogas lielumam

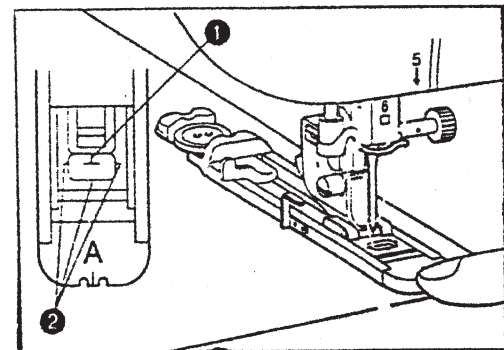

3. Paceliet pēdiņu un savietojiet sarkano atzīmi uz pēdiņas ar pogcauruma sākuma punktu, nolaidiet pēdiņu.

1. Pogcauruma sākuma atzīme uz auduma

2. Sarkanā atzīme uz pēdiņas

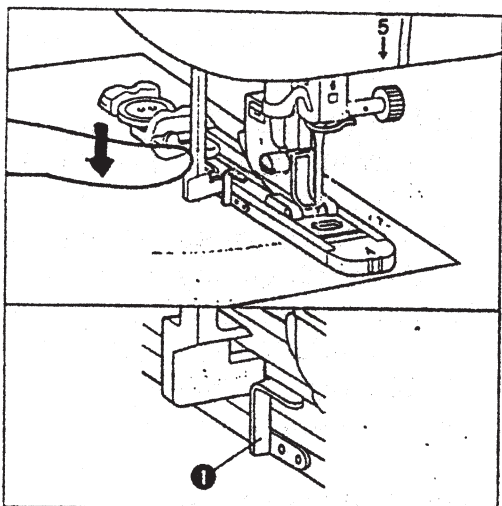

4. Nolaidiet pogcauruma izšūšanas slēdzi un novietojiet to aiz pēdiņas metāla skavas.

1. Pogcauruma pēdiņas metāla skava

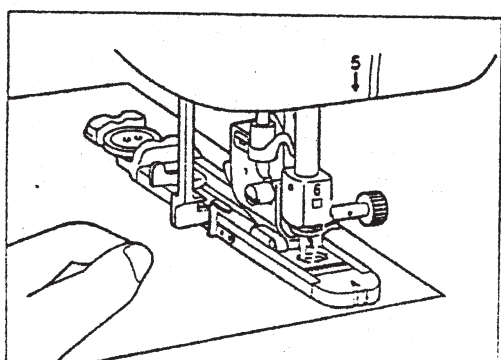

5. Pieturot augšējo diegu, piespiediet "START/STOP" taustiņu, lai sāktu šūt.

- * Viegli pabīdiet audumu ar roku
- * Pirms apstāšanās mašīna automātiski veiks nostiprināšanas dūrienus.
- * Ja audums netiek pārvietots (piemēram, audums ir par biezu), palieliniet dūriena garumu, piespiežot dūriena garuma iestādīšanas "+" taustiņu.

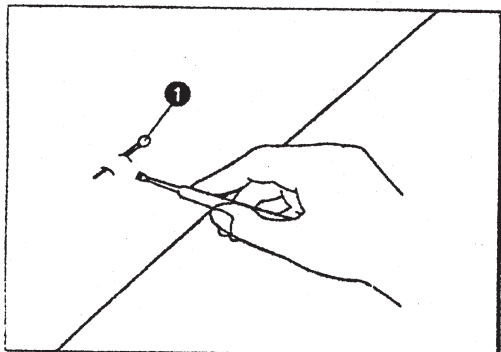

6. Pogcauruma izgriešana.

Ieduriet nazīti pogcauruma sākumā un, lēni virzot, izgrieziet pogcaurumu.

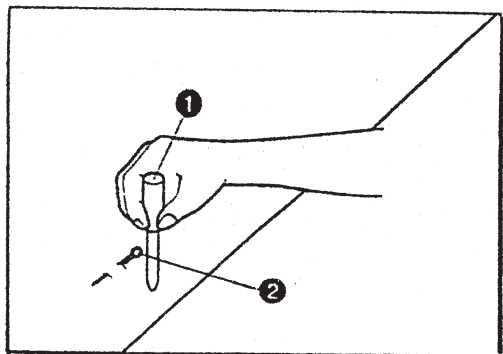

NOSTIPRINĀJUMA VEIDOŠANA

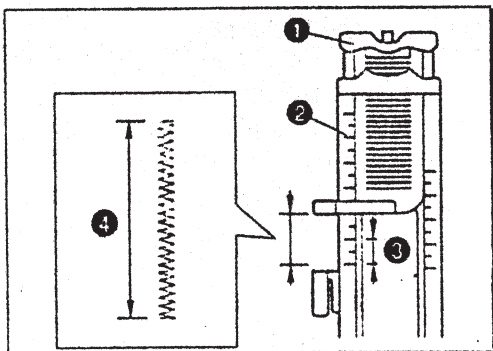

Kabatu atvēruma nostiprināšanai u.c.

1. Nomēriet nostiprinājuma vietas izmēru un iestādiet to, izmantojot pēdiņas "A" skalu.

1. Pogas turētāja plate
2. Skala uz pēdiņas
3. 0.5 cm
4. Nostiprinājuma garums

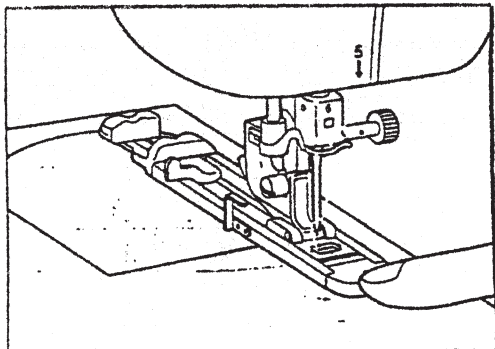

2. Novietojiet kabatu ar augšdaļu pret sevi kā attēlots zīmējumā. Savienojiet adatas sākuma punktu ar kabatas stūri un pārvirziet kabatu 2 mm atpakaļ.

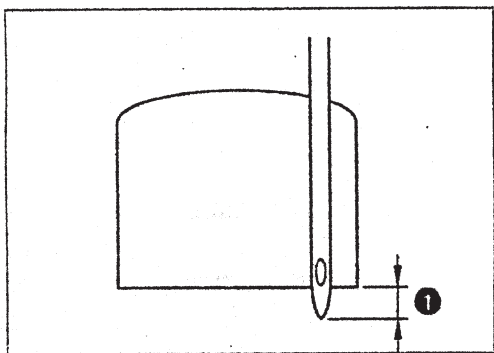

3. Pārbaudiet adatas sākuma punkta stāvokli

1. 2 mm

4. Nolaidiet pogcauruma slēdzi un novietojiet to aiz pēdiņas metāla skavas.

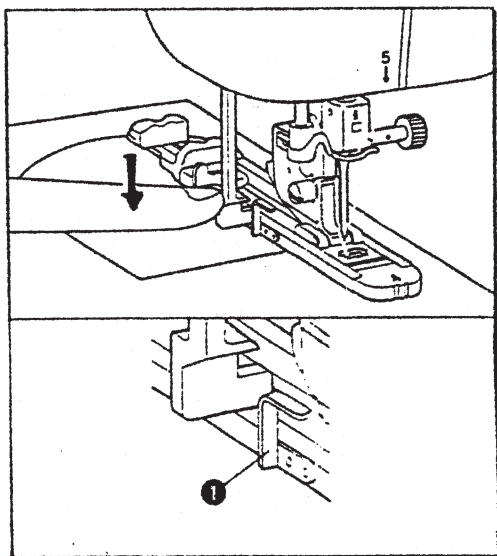

1. Pēdiņas metāla skava

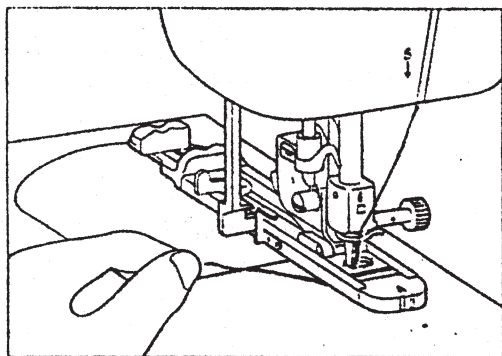

5. Viegli pieturot augšējo diegu, piespiediet "START/STOP" taustiņu.

- * Pirms apstāšanās mašīna automātiski nostiprinās dūrienu
- * Ja audums netiek padots (piemēram, ir par biezu) piespiediet dūriena garuma regulētāja "+" taustiņu, lai palielinātu dūriena garumu.

Biezs audums

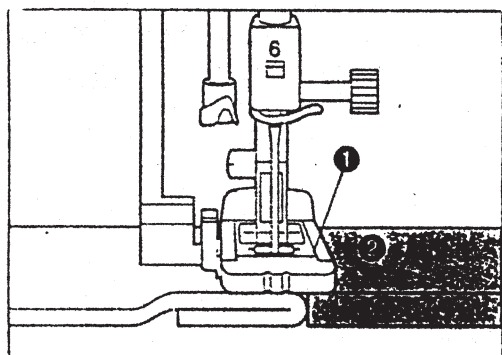

Ja pēdiņa neatrodas līmeniski, novietojiet citu tāda pat biezuma auduma gabalu zem tās.

1. Pēdiņa
2. papildus auduma gabals

ACTIŅAS DŪRIENS



Actiņu veidošanai uz jostām u.c.

1. Piespiediet dūriena garuma un platuma regulētāja "+" vai "-" taustiņus, lai izvēlētos vēlamo actiņas lielumu.

2. Uzlieciet "N" pēdiņu, pārbaudiet adatas sākuma punktu un nolaidiet pēdiņu. Piespiediet "START/STOP" taustiņu, lai sāktu šūt.

1. **Adatas sākuma punkts**

3. Izveidojiet caurumu centrā, izmantojot actiņas caurduri

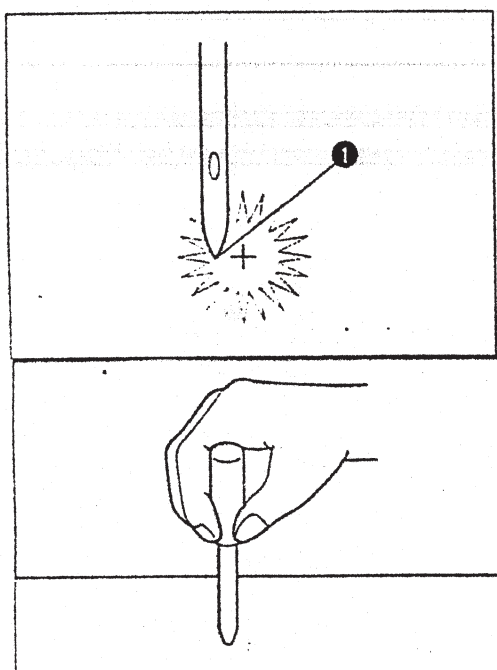

Actiņas izmērs

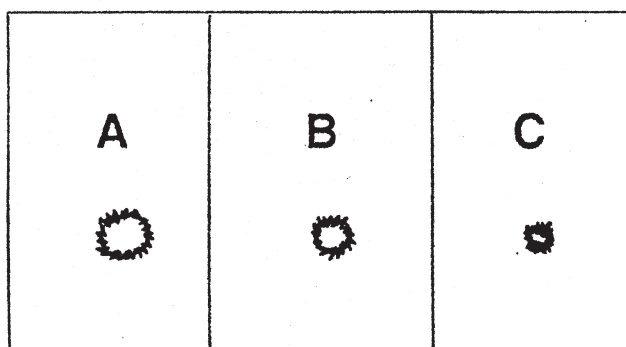

A - Liels: 7.0 mm
B - Vidējs: 6.0 mm
C - Mazs: 5.0 mm

RĀVĒJSLĒDZĒJA IEŠŪŠANA



Rāvējslēdzēju iešūšanai

Centāls novietojums

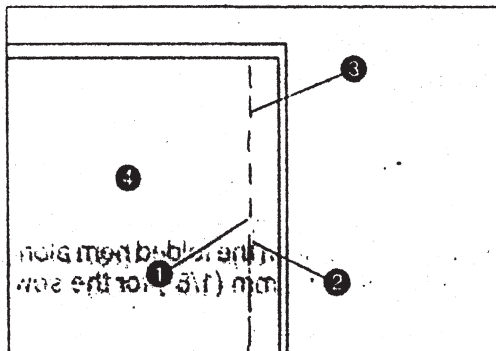

1. Uzlieciet pēdiņu "J", savietojiet auduma kārtu labās puses kopā un, nošujot savienojuma dūrienu, savienojiet tās.

1. Atvērumsa līnija
2. Atpakaļgaitas dūriens
3. Savienojuma šuve
4. Kreisā puse

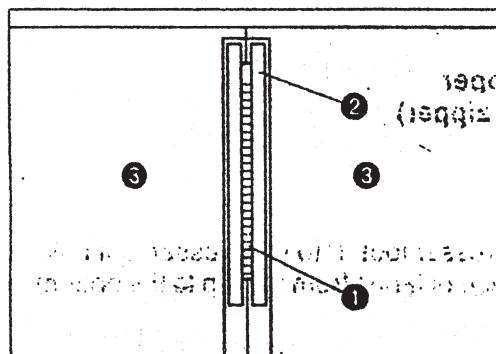

2. Atveriet nošūto vīli. Uzlieciet rāvējslēdzēju savienojuma vidū.

1. Rāvējslēdzējs
2. Rāvējslēdzēja mala
3. Kreisā puse

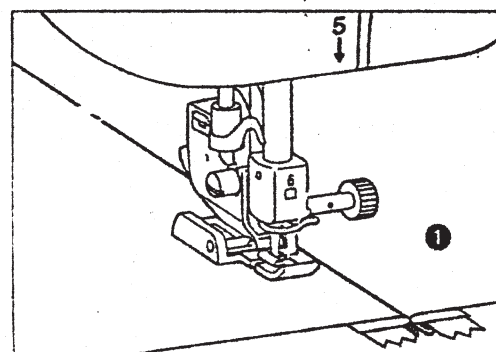

3. Ielieciet pēdiņas "I" labo pusi pēdiņas turētājā un nošujiet taisno vīli no auduma labās puses. Pēc nošūšanas izārdiet savienojuma dūrienu.

1. Auduma labā puse

Malējs novietojums

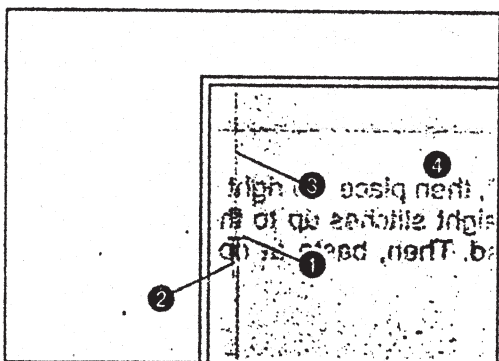

1. Uzlieciet pēdiņu "J", savietojiet auduma kārtu labās puses kopā un, nošūjot savienojuma dūrienu, savienojiet tās.

1. Atvēruma līnija
2. Atpakaļgaitas dūriens
3. Savienojuma šuve
4. Kreisā puse

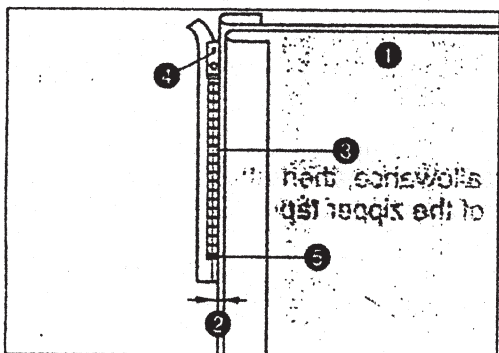

2. Atveriet nošūto vīli. Ielieciet rāvējslēdzēju savienojuma vidū atstājot attālumu līdz malai 3 mm.

1. Kreisā puse
2. Attālums 3 mm
3. Rāvējslēdzēja zobīņi
4. Rāvējslēdzēja slīdnis
5. Rāvējslēdzēja gais

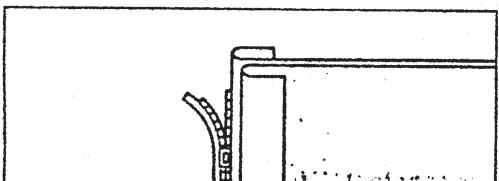

3. Ielieciet pēdiņas "I" kreiso pusi pēdiņas turētājā un piešūjiet rāvējslēdzēju apakšējai auduma kārtai no augšas līdz

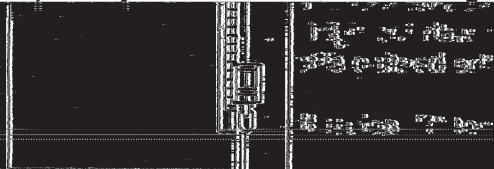

apakšai.

ms šūšanas piespiediet nostiprinājuma
tipu, lai automātiski nostiprinātu dūrienu
umā un beigās.

a
* Pi
taus
saki



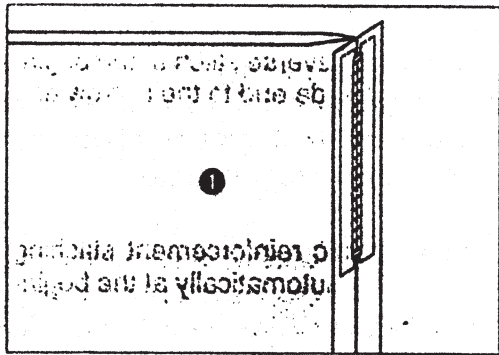

4. Aiztaisiet rāvējslēdzēju un pagrieziet audumu. Nošūjiet rāvējslēdzēja otru pusi.

1. Kreisā puse

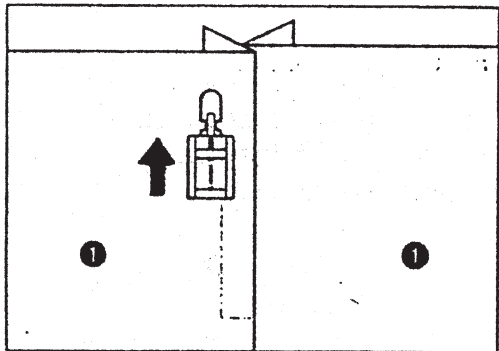

5. Pagrieziet audumu tā, lai kreisā auduma daļa atrastos ar labo pusi uz augšu un nošūjiet no apakšas līdz augšai, apstādiniet mašīnu.

1. Kreisā auduma daļa

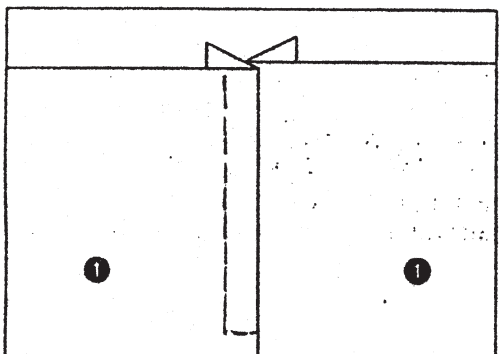

6. Paceliet pēdiņu un izārdiet savienojuma dūrienus.

1. Kreisā auduma daļa

FALTIŠU VEIDOŠANA

0

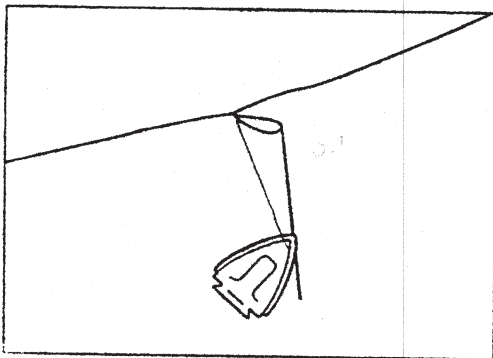
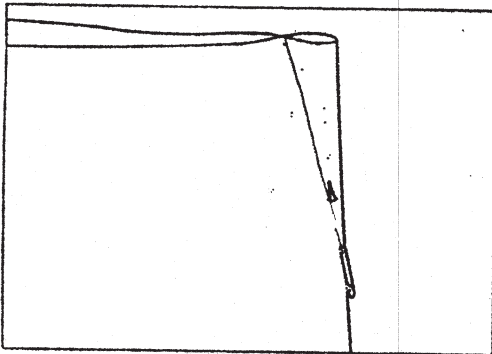
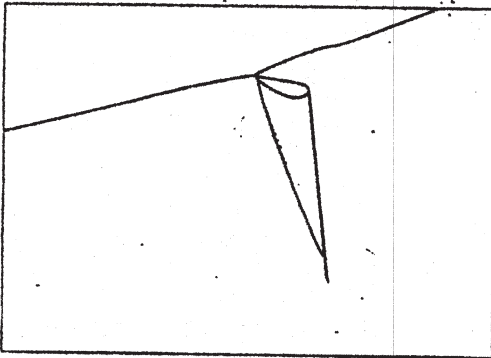
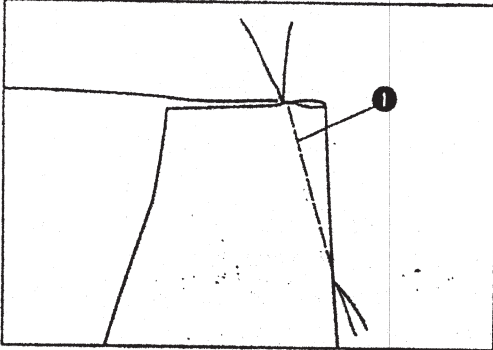

1. Uzlieciet pēdiņu "J", nošujiet atpakaļgaitas dūrienus faltītes sākumā un sašujiet faltīti virzienā no platās daļas uz šauru, nestiepjot audumu.

1. Šuves līnija

* Pirms šūšanas, piespiediet automātiskā nostiprinājuma taustiņu, lai nostiprinātu vīles sākumu.

2. Nešujiet nostiprinājuma dūrienu šuves beigās, bet nogrieziet diegu galus un sasieniet kopā.

3. Ievietojiet diegu galus faltītes iekšpusē, izmantojot adatu.

4. Nogludiniet ar gludekli faltīti uz vienu pusi.

SAVILKUMA VEIDOŠANA



Svārku jostasvietai, blūzes piedurnēm u.c.

1. Izvēlieties dūriena garumu 4.0 mm un samaziniet diega spriegojumu.

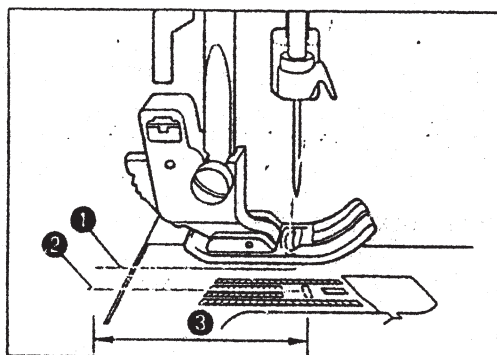

2. Uzlieciet pēdiņu "J", izvelciet augšējo un spolītes diegus apmēram 5 cm garumā

1. Augšējais diegs
2. Spolītes diegs
3. Apmēram 5 cm

3. Nošujiet divas vīles paralēli šuves līnijai un atstājiet diegus 5 cm garumā.

1. Šuves līnija
2. 1.0 līdz 1.5 cm
3. Apmēram 5 cm

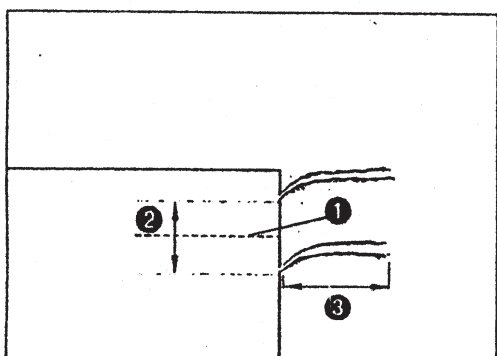

4. Novelciet spolītes diegu, lai izveidotu nepieciešamo savilkumu, diegus sasieniet.

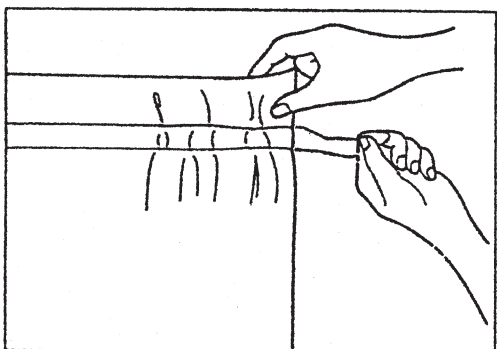

5. Nogludiniet savilkumu ar gludekli.

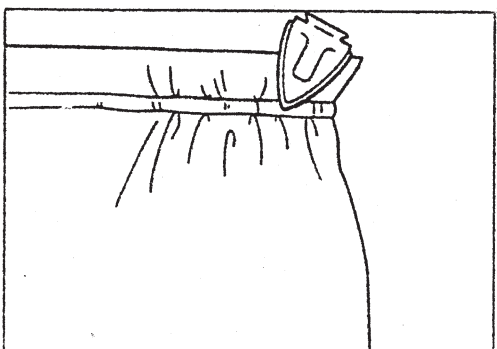

Spolītes diega izvilšana

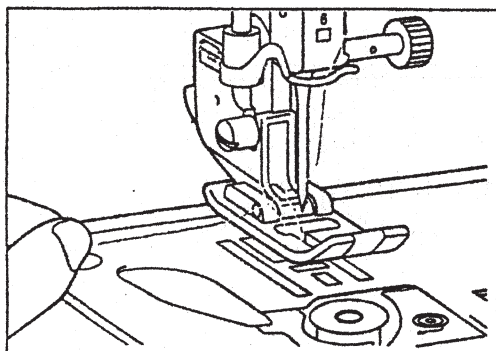
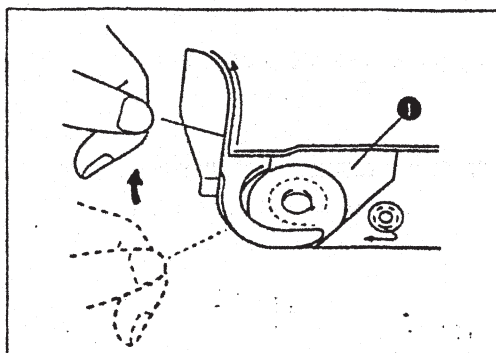

1. Ievietojiet diegu kanāliņā virzienā kā attēlots ar bultu, nonogriezot diegu.

1. Kuģītis

* Spolītes vāciņam ir jābūt noņemtam

2. Pieturot augšējo diegu, divreiz piespiediet "Adata pozīcijas" taustiņu un izvelciet spolītes diegu.

3. Uzlieciet spolītes vāciņu.

IELOČU VEIDOŠANA

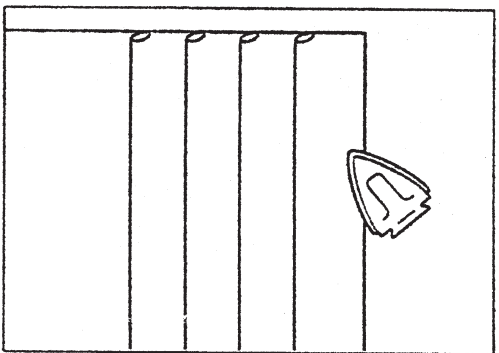
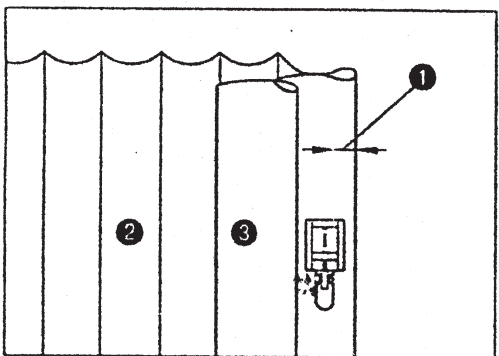
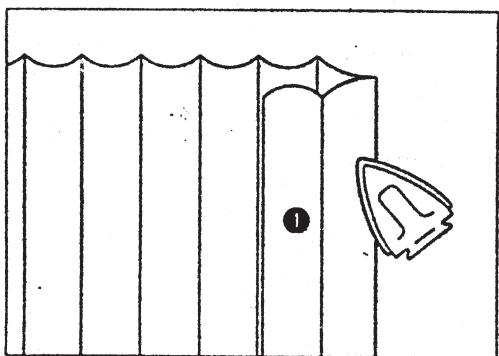
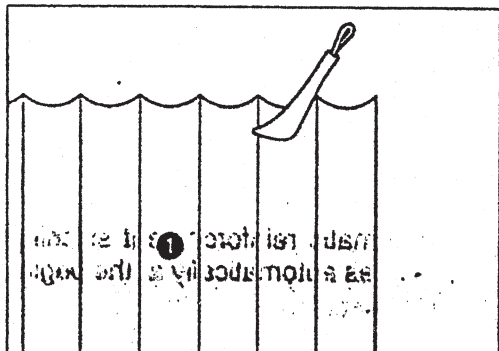

Blūžu u.c. dekorēšanai.

1. Atzīmējiet ieloces auduma kreisajā pusē izmantojot lāpstiņu.

1. Kreisā puse

2. Salokiet audumu tā, lai labā puse būtu uz augšu un nogludiniet tikai salocīto daļu.

1. Auduma labā puse

3. Uzlieciet pēdiņu "1" labajā pozīcijā pēdiņas turētājā un nošujiet katru ieloci ar taisno dūrienu.

1. Ieloces platums

2. Kreisā puse

3. Labā puse

* Pirms šūšanas piespiediet automātiskā nostiprinājuma taustiņu, lai nostiprinātu vīli sākumā un beigās.

4. Nogludiniet visas ieloces uz vienu pusi.

PLAKANAS VĪLES ŠŪŠANA

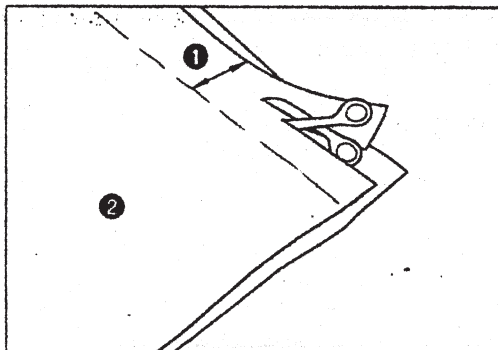

Nostiprinājumu vīlēm u.c.

1. Uzlieciet pēdiņu "J". Nošujiet šuves līniju. Nogrieziet pusi no apakšējās auduma kārtas nošūtā platuma.

1. apmēram 1.2 cm
2. Kreisā puse

* Pirms šūšanas piespiediet automātiskā nostiprinājuma taustiņu, lai nostiprinātu vīli sākumā un beigās.

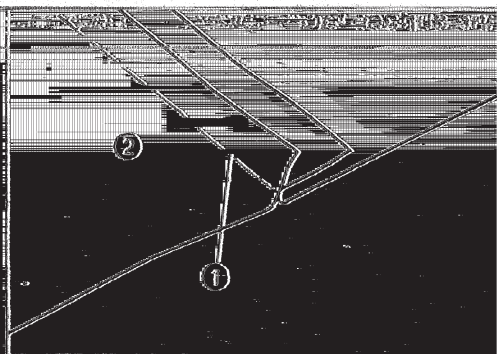

2. Salociet audumu kā attēlots zīmējums.

1. Gala līnija
2. Kreisā puse

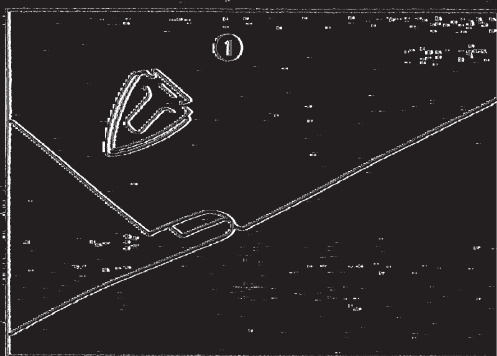

3. Salociet audumu kā attēlots zīmējums un nogludiniet to.

1. Kreisā puse

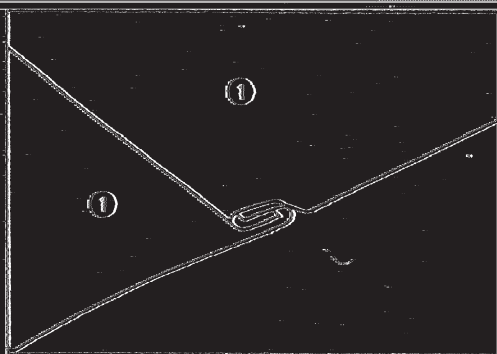

4. Nolociet garāko auduma daļu zemīša un nošujiet taisno dūrienu.

1. Kreisā puse

APLIKĀCIJAS

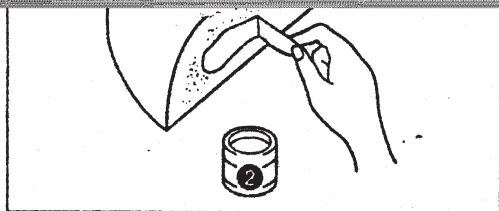

1. Novietojiet aplikāciju audumam ar
auduma līmi tā, lai tā neizkrāstos
šūšanas laikā.

1. Aplikācija
2. Auduma līme

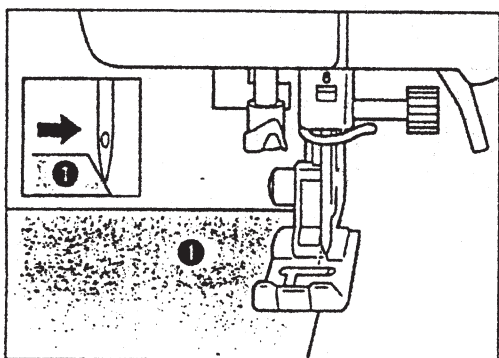

2. Uzlieciet pēdiņu "J". Pārliecinieties, lai
adatas labās puses dūriens izietu ārpus
aplikācijas kontūra un sākiēt šūt.

1. Aplikācija

* Pirms šūšanas piespiediet automātiskā
nostiprinājuma taustiņu, lai nostiprinātu vīli
sākumā un beigās.

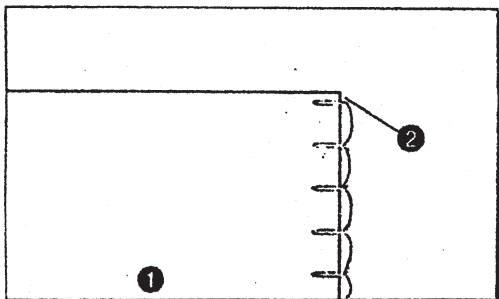

1. Aplikācija
2. Adatas labās puses dūriens

Apaju aplikāciju piešūšana

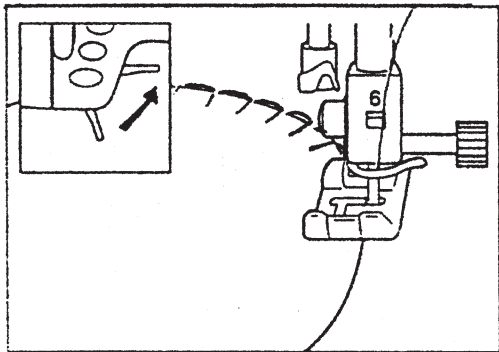

1. Apstādiniet mašīnu un novietojiet adatu
aplikācijas ārpusē.
2. Paceliet pēdiņu un pagrieziet audumu
vajadzīgajā virzienā.

MĒNESS DŪRIENS

}

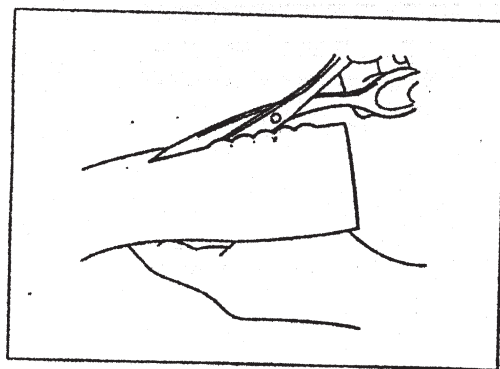
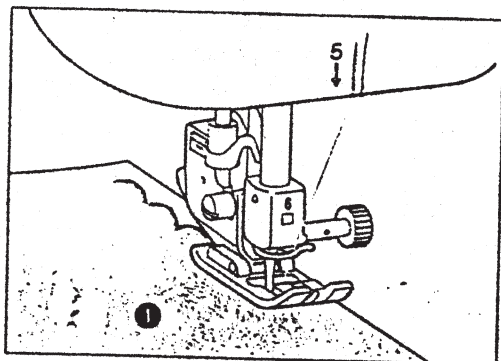

Maliņu dekorēšanai u.c.

1. Uzlieciet pēdiņu "N" un nošujiet auduma malu tā, lai dūriens atrastos mazā attālumā no auduma malas.

1. Auduma labā puse

- * Pirms šūšanas piespiediet automātiskā nostiprinājuma taustiņu, lai nostiprinātu vīli sākumā un beigās.

2. Uzmanīgi izgrieziet auduma malu, lai nesabojātu šuvi.

KROKOJUMA DŪRIENS

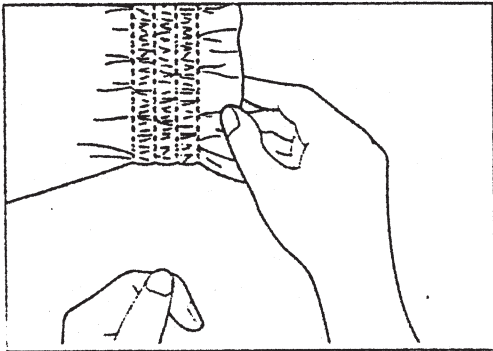
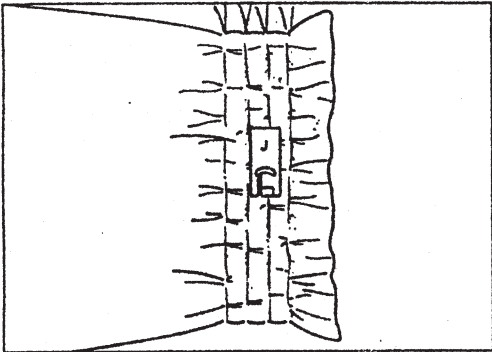
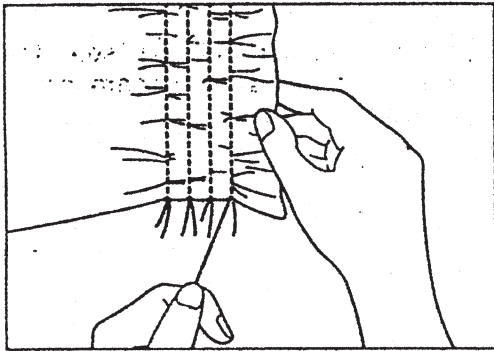
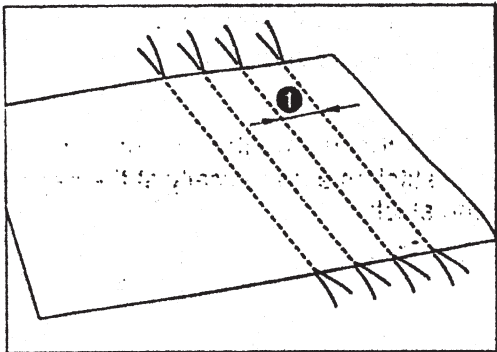

Dekoratīvu vīļu veidošanai

1. izvēlieties "01" dūrienu. Iestādiet dūriena garumu 4.0 mm un samaziniet augšējā diega spriegojumu. Šujiet taisno dūrienu rindas ar 1 cm intervālu starp rindām.

1. Apmēram 1 cm

2. Velkot aiz spolītes diega, izvēlieties vēlamo auduma krokojumu.

3. Uzlieciet pēdiņu "J" un, izvēloties dekoratīvo krokojuma dūrienu, nošujiet vairākas rindas virs taisnajiem dūrieniem.

4. Izvelciet ārā taisno dūrienu diegus.

AUDUMA GABALU SAVIENOŠANAS DŪRIENS

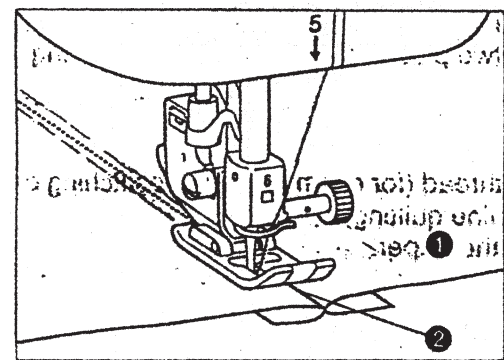
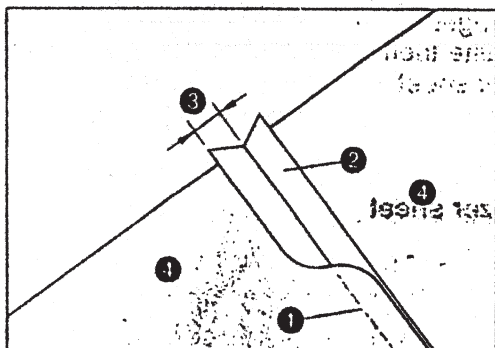

1. Savietojiet auduma kārtas ar labajām pusēm kopā un sašujiet kopā ar taisno dūrienu. Atveriet atlokus katru uz savu pusi un nogludiniet.

1. Taisnais dūriens

2. Atloki

3. 1 cm

4. Kreisā puse

2. Uzlieciet pēdiņu "J". Novietojiet pēdiņas centru uz šuves līnijas un nošujiet dūrienu.

1. Labā puse

2. Šuve

AUDUMU SAVIENOŠANAS AR ATSTARPI (FAGOTINGA) DŪRIENS

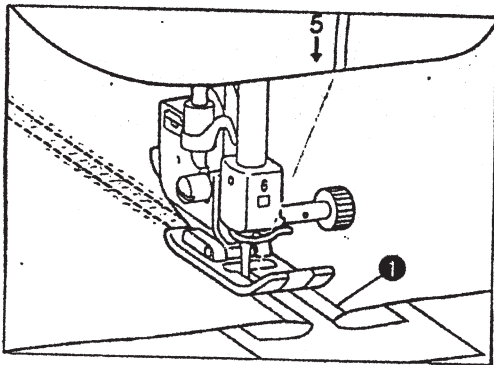
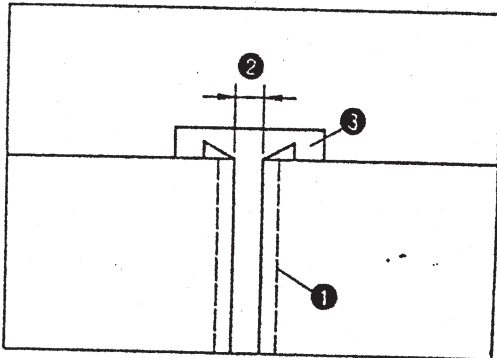

Savienošanai, dekorācijai u.c.

1. Atlokiet audumu malas, sadiedziet un novietojiet tās 0.4 cm attālumā vienu no otras apakšā paliekot papīru vai stabilizatoru.

1. Sadiegšanas vieta
2. 0.4 cm
3. Plāns papīrs vai stabilizators

2. Uzlieciet pēdiņu "J". Savietojiet pēdiņas centru ar šūšanas līniju un sāciet šūt.

1. Sadiegšanas vieta

- * Izmantojiet resnāku diegu (piemēram, #30 kokvilnas diegu)
- * Pēc šūšanas noplēsiet papīru.

Mašīnas tīrīšana

Ja mašīnas ārējās daļas ir netīras, notīriet tās ar neitrālā mzgāšanas līdzeklī samērcētu un nospiestu drānu. Pēc tam notīriet mašīnu ar sausu drānu.

! UZMANĪBU!

- Pirms tīrīšanas pārbaudiet, lai mašīna būtu izslēgta.
- Tīrot mašīnu, neizmantojiet tādas tīrīšanas līdzekļus kā veļas pulveris, šķīdinātājs vai benzols.

Kuģīša mehānisma tīrīšana

Notīriet rajonu zem adatas plāksnītes un kuģīša mehānismu kā attēlots zemāk.

- Izslēdziet mašīnu.
- Paceliet adatu un piespiedējpēdiņu augšējā stāvoklī
- Noņemiet noņemamo šūšanas galdu.

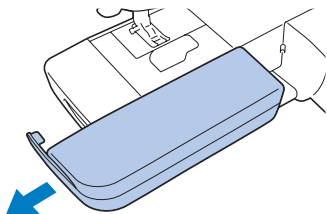

- Atskrūvējiet pēdiņas turētāja skrūvi un noņemiet to.
- Atskrūvējiet adatas turētāja skrūvi un izņemiet adatu.

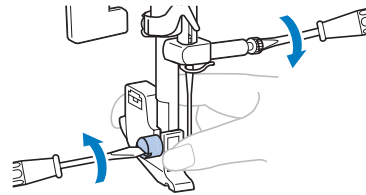

- Noņemiet adatas plāksnītes vāciņu, pabīdot to uz savu pusi kā attēlots zīmējumā.

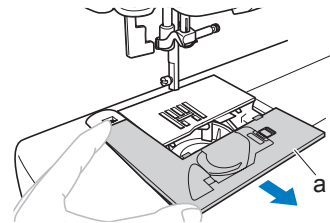

- a Adatas plāksnītes vāciņš

- Izņemiet spolītes turētāju.

Turot aiz spolītes turētāja priekšējo daļu, izņemiet to ārā kā attēlots zīmējumā.

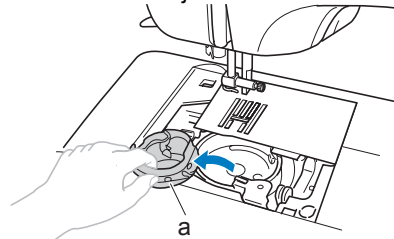

- a Spolītes turētājs

- Ar birstīti (ietilpst mašīnas komplektācijā) vai putekļu sūcēju iztīriet putekļus un diegu galus no kuģīša mehānisma.

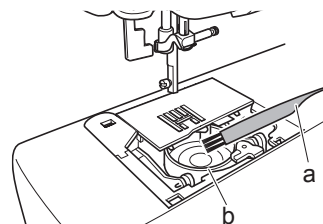

- a Birstīte tīrīšanai
b Kuģītis

• **Ne** oji**e** ar **e** u **ku** **t**i vai **spol** **tes** **tur** **t** **ju**

- h Ielieciet atpakaļ spolītes turētāju tā, lai izcilnis uz tā sakristu ar atsperi.

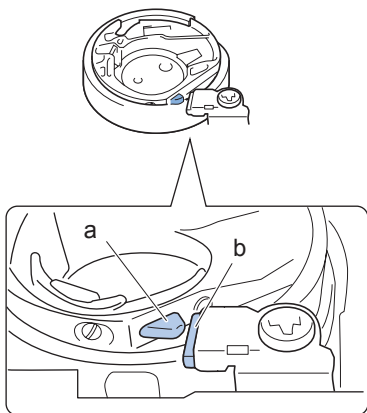
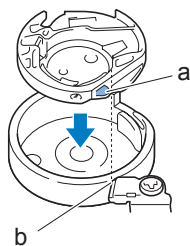

- a Izcilnis
b Atspere

- i Uzlieciet adatas plāksnītes vāciņu uz adatas plāksnītes un iebīdīet to atpakaļ.

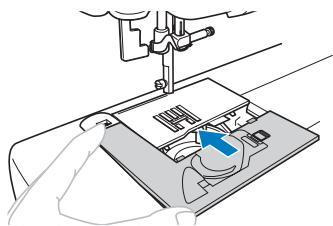

UZMANĪBU!

- Nelietojiet saskrāpētu spolītes turētāju, jo tas var radīt diega pārrāvumus un adatas lūzumu.
- Pārbaudiet vai spolītes turētājs ir uzstādīts pareizi, pagriežot ar roku galveno vārpstu par vienu apgrieziena (tai ir jāgriežas brīvi).

Adatas plāksnītes noņemšana

Ja iesprūdušu diegu neizdodas izņemt ar adatas plāksnītes vāciņa noņemšanu, ir jānoņem arī pati adatas plāksnīte.

- a Izpildiet darbības, kas aprakstītas iepriekš (49. lpp) a - f.
- b Atskrūvējiet skrūves un noņemiet adatas plāksnīti.

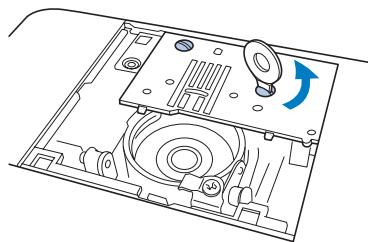

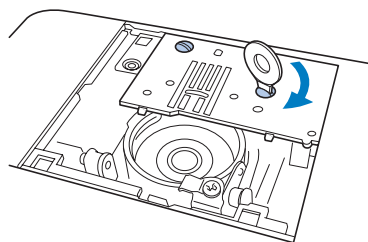

- c Izņemiet iesprūdušo diegu zem adatas plāksnītes.
- d Novietojiet atpakaļ adatas plāksnīti un aizskrūvējiet abas skrūves ar diskveida skrūvgriezi.



- e Izpildiet darbības, kas aprakstītas iepriekš: (49., 50. lpp.) g - i.

Kļūdu paziņojumi

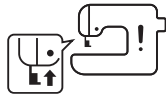
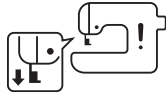
Ja, izvēloties dūrienu, kāda mašīnas iestādne ir izdarīta nepareizi, mašīna nešūs, bet uz ekrāna parādīsies ziņojums par kļūdu. Zemāk uzrādīti iespējamie kļūdu ziņojumi un paskaidrojumi kā tos novērst. Pareizi izpildot ieteikumus kļūdu ziņojums pazūd un mašīna ir gatava šūšanai.

Kļūdas ziņojums uz mašīnas ekrāna	Iespējamais iemesls	Risinājums
	Piespiests „Start/stop” vai „Atpakaļgaita / nostiprinājums” taustiņš (vai nospiests pedālis) pie paceltas pēdiņas	Nolaidiet pēdiņu
	Pie nolaista pogcauruma slēdža, izvēlēta operācija, kas nav „Pogcauruma izšūšana”	Paceliet pogcauruma slēdzi
	Izvēlēta operācija „Pogcauruma izšūšana” vai „Nostiprinājums”, bet nav nolaizts pogcauruma izšūšanas slēdzis.	Nolaidiet pogcauruma izšūšanas slēdzi
	Nospiests taustiņš „Atpakaļgaita/nostiprinājums” vai „Adata stāvoklis”, bet spolītes uztinējs atrodas stāvoklī pa labi (uztīšanas režīms)	Pabīdīet spolītes uztinēju stāvoklī- pa keisi
	Nospiests „Start/stop” taustiņš pie pieslēgta pedāļa	Atvienojiet pedāli un piespiediet „Start/stop” taustiņu vai šūjiet tikai ar pedāli
EE	Nobloķēts motors, jo ir sapinies diegs	Izslēdziet mašīnu un atbrīvojiet sapinušos diegu

PIEZĪME

- Ja darba laikā parādās paziņojumi ar apzīmējumu "F1" līdz "F9", tad tas liecina, ka mašīna nav darba kārtībā un Jums ir jāgriežas tuvākā Brother Servisa Centrā.

Problēmas ar diegu un dūrienu

Pirms meklēt padomu servisa centrā pārlasiet apakšā doto tabulu.

Simptoms	Iespējamais iemesls	Rīcība
1. Trūkst augšējais diegs	1. Augšējais diegs ievērts nepareizi.	1. Pārveriet augšējo diegu.
	2. Augšējais diegs iekēries.	2. Iztīriet kuģīti un spolītes turētāju no diega atlikumiem.
	3. Nepareizi uzstādīta diega spolīte.	3. Uzstādiet pareizi diega spolīti.
	4. Lietota nepareiza adata.	4. Nomainiet adatu pret pareizu.
	5. Bojāts kuģīša spolītes turētājs.	5. Griezieties servisa centrā.
2. Trūkst apakšējais diegs.	1. Apakšējais diegs iekēries.	1. Iztīriet kuģīti un spolītes turētāju no diega atlikumiem.
	2. Apakšējais diegs nav pareizi ievērts.	2. Ielieciet pareizi spolīti turētājā un ievadiet diegu kanāliņā.
3. Veidojas cilpas.	1. Adata nav pareizi uzstādīta.	1. uzstādiet pareizi adatu.
	2. Lietota nepareiza adata.	2. Nomainiet pret pareizu adatu.
	3. Nepareiza auduma, diega un adatas kombinācija.	3. Ieskatieties "AUDUMA/DIEGA/ADATAS KOMBINĀCIJU TABULĀ",
	4. Putekļi zem adatas plāksnītes.	4. Iztīriet putekļus ar birstīti.
	5. Augšējais diegs nav pareizi ievērts.	5. Pārveriet augšējo diegu.
4. Audums krokojas.	1. Diegi nepareizi ievērti.	1. Pārveriet augšējo un apakšējo diegu.
	2. Lietota nepareiza adata.	2. Uzlieciet pareizu adatu.
	3. Nepareiza auduma, diega un adatas kombinācija.	3. Ieskatieties "AUDUMA/DIEGA/ADATAS KOMBINĀCIJU TABULĀ",
	4. Diegu spriegojums ir par lielu.	4. Ieskatieties "DIEGU SPRIEGOJUMS", 27. lpp.
5. Adatas nestabilitāte.	1. Adatas pozīcija nav pareiza.	1. Iestādiet adatu vajadzīgajā pozīcijā, izmantojot "ADATAS POZĪCIJAS" taustiņu.
	2. Diega ievērēja āķis neieiet adatas actiņā.	2. Iestādiet adatu vajadzīgajā pozīcijā, izmantojot "ADATAS POZĪCIJAS" taustiņu.
6. Diegu spriegojumu nestabilitāte.	1. Augšējais diegs ievērts nepareizi.	1. Pārveriet augšējo diegu.
	2. Kuģīša diegs nepareizi ievērts.	2. Ielieciet spolīti turētājā un ievēriet pareizi kuģīša diegu.
	3. Nepareiza auduma, diega un adatas kombinācija.	3. Ieskatieties "AUDUMA/DIEGA/ADATAS KOMBINĀCIJU TABULĀ",
	4. Nepareizi uzstādīts pēdiņas turētājs.	4. Uzstādiet pareizi pēdiņas turētāju.

At your side.

brother®

Atbrīvošanās no vecas elektriskas un elektroniskas ierīces
(spēkā Eiropas Savienībā un citās valstīs ar atsevišķām savākšanas sistēmām)



Šis simbols uz preces vai iepakojuma norāda, ka ar šo elektrisko un elektronisko precī nedrīkst apieties kā ar sadzīves atkritumiem, bet iekārta ir nododama attiecīgam savākšanas punktam, lai to pārstrādātu.

Nodrošinot, ka atbrīvošanās no šīs preces ir pareiza, jūs palīdzēsiet novērst potenciālās negatīvās sekas videi un cilvēku veselībai, kas pretējā gadījumā var rasties no nepareizas apiešanās ar šīs ierīces atkritumiem.

Lai iegūtu sīkāku informāciju par šīs preces pārstrādi, sazinieties ar vietējo pašvaldību, atkritumu savākšanas dienestu vai veikalu, kur iegādājāties šo precī.

Brother servisa centrs: Rīga, A. Deglava 28, tel. 67291301.

At your side.
brother®