

# the Barista Express™



BES870

- LV LIETOŠANAS PAMĀCĪBA
- LT NAUDOJIMO INSTRUKCIJA
- EE KASUTUSJUHEND
- RU РУКОВОДСТВО ПО ЭКСПЛУАТАЦИИ

**Sage**™ by heston blumenthal®

# SAGE IESAKA VISPIRMS RŪPĒTIES PAR DROŠĪBU

Sage lieliski apzinās drošības svarīgumu. Sage izstrādā un ražo patēriņa produktus, vispirms domājot par savu klientu drošību. Tomēr lūdzam būt uzmanīgiem, izmantojot elektrisku ierīci, un ievērot šādus drošības pasākumus.

Svarīga informācija par drošību

## PIRMS IZMANTOŠANAS IZLASIET VISU PAMĀCĪBU UN SAGLABĀJIET TO TURPMĀKĀM UZZIŅĀM

- Pirms ierīces darbināšanas rūpīgi izlasiet lietošanas pamācību un paturiet to turpmākām uzziņām.
- Pirms Barista Express™ darbināšanas pirmo reizi noņemiet visus iesaiņojuma materiālus un uzlīmes, kā arī atbrīvojieties no tiem videi nekaitīgā veidā.

- Lai nepieļautu mazu bērnu aizrīšanos, noņemiet aizsargpārklāju, kas piestiprināts pie ierīces strāvas vada spraudņa, un atbrīvojieties no tā videi nekaitīgā veidā.
- Nenovietojiet Barista Express™ pie galda vai letes malas, kad to darbināt. Pārlicinieties, ka virsma ir līdzena, tīra un sausa.
- Nelietojiet Barista Express™ uz izlietnes virsmas.
- Nenovietojiet Barista Express™ uz karstas gāzes vai elektriskās plīts vai pie tās, kā arī neļaujiet tai pieskarties karstai cepeškrāsnij.
- Pirms Barista Express™ pieslēgšanas pie maiņstrāvas rozetes un darbināšanas noteikti pārlicinieties, ka ierīce ir pareizi salikta. Izpildiet norādījumus šajā pamācībā.
- Ierīci nav paredzēts darbināt, izmantojot ārējo taimeru vai atsevišķu tālvadības sistēmu.
- Izmantojiet tikai Barista Express™ komplektācijā iekļautos aksesuārus, nelietojiet citus.

- Darbiniet Barista Express™ tikai tā, kā norādīts šajā lietošanas pamācībā.
- Nedarbiniet kafijas dzirnaviņas, ja nav pareizi piestiprināts kafijas pupiņu tvertnes vāciņš. Darbināšanas laikā pirkstiem, rokām, matiem, drēbēm un virtuves piederumiem jābūt tālu no kafijas pupiņu tvertnes.
- Ūdens tvertnē ielejiet tikai aukstu krāna ūdeni. Nelietojiet citu šķidrumu.
- Nekādā gadījumā nedarbiniet Barista Express™, ja ūdens tvertnē nav ieliets ūdens.
- Pirms ierīces darbināšanas pārlicinieties, ka filtrkausiņš ir kārtīgi ievietots un fiksēts darba grupā.
- Nekādā gadījumā pagatavošanas laikā neizņemiet filtrkausiņu, jo ierīce ir zem spiediena.
- Nepārvietojiet Barista Express™, kamēr to darbināt.
- Neatstājiet Barista Express™ bez uzraudzības, kamēr tā ir ieslēgta.
- Nepieskarieties karstām virsmām. Pirms Barista Express™ pārvietošanas vai daļu tīrīšanas ļaujiet tai atdzist.
- Uz Barista Express™ drīkst novietot tikai uzsildīšanai paredzētās tasītes, nelieciet neko citu.
- Noteikti izslēdziet Barista Express™, piespiežot POWER taustiņu, tad atvienojot strāvas vadu no maiņstrāvas rozetes, ja ierīci atstāsiet bez uzraudzības, nelietosiet, pirms tīrīšanas, pārvietošanas, izjaukšanas, salikšanas un uzglabāšanas.
- Ierīcei un aksesuāriem jābūt tīriem. Skatiet norādījumus šajā pamācībā.

## **SVARĪGA INFORMĀCIJA PAR DROŠĪBU, KAS ATTIECAS UZ VISĀM ELEKTRISKĀM IERĪCĒM**

- Pirms izmantošanas pilnībā iztīniet strāvas vadu.
- Neļaujiet strāvas vadam nokarāties no galda vai letes malas, kā arī pieskarti karstām virsmām vai sapīties mezglā.
- Lai novērstu strāvas trieciena risku, nemērciet ierīci, strāvas vadu vai tā spraudni ūdeni vai citā šķidrumā.

- Šo ierīci nedrīkst izmantot personas (ieskaitot mazus bērnus) ar ierobežotām fiziskām un psihiskām spējām, bez nepieciešamās pieredzes un zināšanām, ja tās nav atbilstoši apmācījusi vai neuzmana par drošību atbildīga persona.
- Uzmaniet mazus bērnus, lai viņi nespēlētos ar šo ierīci.
- Ieteicams regulāri pārbaudīt ierīci. Nelietojiet to, ja pati ierīce, strāvas vads vai tā spraudnis ir bojāts. Nogādājiet visu ierīci tuvākajā autorizētajā Sage servisa centrā, lai to apskatītu un/vai remontētu.
- Jebkādi apkopes darbi, izņemot tīrīšanu, jāveic autorizētā Sage servisa centrā.
- Šo ierīci ir paredzēts izmantot tikai sadzīvē. Izmantojiet ierīci tikai tai paredzētajiem nolūkiem. Nelietojiet to transportlīdzekļos vai laivās, kas pārvietojas. Nelietojiet to ārpus telpām. Nepareiza izmantošana var radīt savainojumu risku.
- Ieteicams uzstādīt speciālo diferenciālo drošinātāju (drošības slēdzi) papildu aizsardzībai, kad lietojat elektriskas ierīces. Ieteicams ierīces elektriskajā ķēdē uzstādīt drošības slēdzi, kuram noteiktā strāvas stipruma starpība nepārsniedz 30 mA. Konsultējieties ar elektriķi.



## BRĪDINĀJUMS

Pirms izmantošanas pilnībā iztiniet vadu.

# SAGLABĀJIET ŠO PAMĀCĪBU



## Sastāvdaļas



- A. 450 g kafijas pupiņu tvertne**  
Fiksēšanas sistēma ļauj viegli izņemt, uzglabāt un pārvietot kafijas pupiņas.
- B. Integrētas dzirnaviņas ar koniskiem malšanas diskkiem.**
- C. Malšanas padeve**
- D. Malšanas aktivēšanas slēdzis**
- E. Brīvroku malšanas paliktņis.**
- F. GRIND SIZE selektors**  
Espresso maluma pakāpes iestatījumi no smalka līdz rupjam malumam.
- G. GRIND AMOUNT vadības ritenis**  
Regulē svaigi maltās kafijas daudzumu, kas padots filtra grozā, atbilstoši smalkam vai rupjam malumam.
- H. FILTER SIZE taustiņš**  
Atkarībā no tā, vai lietojiet 1 CUP vai 2 CUP filtra grozu, kafijas dzirnaviņas pagatavos vienas vai divu tasišu porcijai nepieciešamo kafijas daudzumu.
- I. POWER taustiņš**
- J. Integrēta noņemama 54 mm prese**
- K. Darba grupa**
- L. 54 mm nerūsējoša tērauda filtrkautiņš**  
Ar komerciāla stila tvaika padeves caurulītēm.
- M. Sevišķi liels augstums, lai ievietotu lielu kafijas krūzi**
- N. Izņemams mitrās un sausās kafijas separatora noteces tvertne**  
Ar "Empty Me!" pilnas tvertnes indikatoru.



- O. Uzglabāšanas tvertne (aiz noteces tvertnes)
- P. Paredzēta piederumu uzglabāšanai, kad tos nelietojat.  
360° lenķī pagriežama tvaika padeves caurulīte
- Q. Speciāls karstā ūdens padeves krāns
- R. Tvaika/karsta ūdens režīma pārslēgšanas ritenis ļauj izvēlēties tvaika un karsta ūdens režīmu.
- S. Tvaika/karstā ūdens lampiņa izgaismojas, lai norādītu, ka izvēlēta tvaika vai karstā ūdens funkcija.
- T. 1 CUP un 2 CUP taustiņi  
Ar iepriekšiestatītas, manuālas prioritātes vai ieprogrammējamas devas tilpumiem.
- U. CLEAN ME lampiņa izgaismojas, kad nepieciešams veikt tīrīšanas ciklu.
- V. Espresso ekstrakcijas spiediena mērītājs
- W. Programmēšanas taustiņš  
Pārprogrammē iepriekšiestatītos 1 CUP un 2 CUP devas tilpumus.
- X. Tasišu uzkarsēšanas virsma
- Y. (2 l) izņemama ūdens tvertne  
Ar izņemamu ūdens filtru, lai iztīrītu netīrumus un katlakmeni.

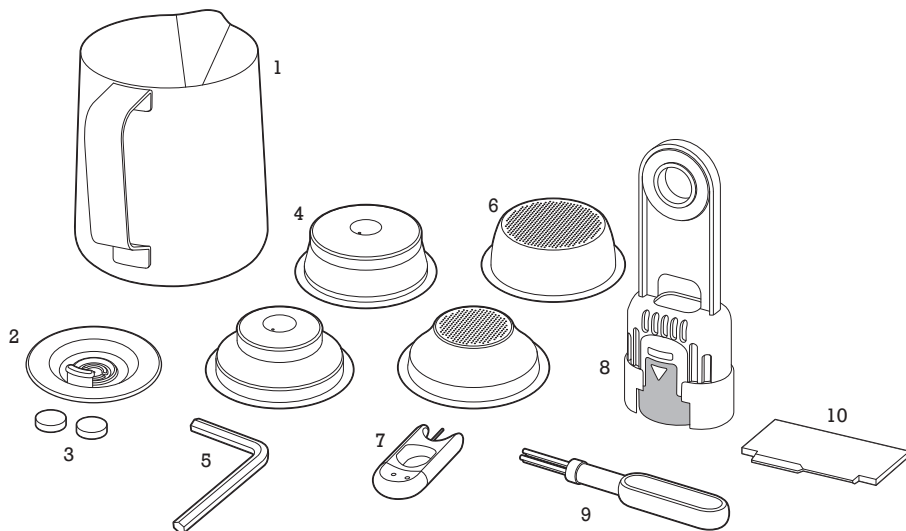

## PIEDERUMI

1. Nerūsējoša tērauda piena krūze
2. Tīrīšanas disks
3. Tīrīšanas tabletes
4. Divu slāņu filtra grozi  
(1 tase & 2 tases) Izmantojiet ar samalto kafiju.
5. Sešstūra atslēga
6. Viena slāņa filtra grozi  
(1 tase & 2 tases) Izmantojiet ar samaltām  
svaigām kafijas pupiņām.
7. Tīrīšanas rīks
8. Ūdens filtra turētājs ar filtru
9. Tīrīšanas birste
10. Razor™ porcijas precīzas noteikšanas rīks

## **INTEGRĒTAS DZIRNAVIŅAS AR KONISKIEM MALŠANAS DISKIEM**

Nerūsējoša tērauda koniski malšanas diski maksimāli palielina samaltās kafijas virsmas laukumu, lai varētu pilnībā izbaudīt espresso garšu.

Augšējo un apakšējo malšanas konusu var izņemt tīrīšanai.

## **NOREGULĒJAMA MALUMA PAKĀPE**

Espresso maluma pakāpes iestatījumi no smalka līdz rupjam, lai iegūtu optimālu ekstrakciju.

## **NOREGULĒJAMA MALUMA PAKĀPE**

Regulē svaigi maltās kafijas daudzumu, kas padots filtra grozā, atbilstoši smalkam vai rupjam malumam.

## **AUTOMĀTISKA PORCIJAS DAUDZUMA NOTEIKŠANA**

Izmantojiet FILTER SIZE taustiņu, lai ierīcē iestatītu 1 CUP vai 2 CUP filtra groza lietošanu. Kafijas automāts pagatavos vienas vai divu tasišu porcijai nepieciešamo kafijas daudzumu.

## **MALŠANA BRĪVROKU REŽIMĀ**

Automātiskas pārtraukšanas funkcija tiešai malšanai filtrkausiņā brīvroku režīmā.

## **RAZOR™ PORCIJAS PRECĪZAS NOTEIKŠANAS RĪKS**

Patentēts asmens pielāgo kafijas tipu līdz pareizajam līmenim, lai noteiktu precīzu devu un iegūtu pastāvīgu ekstrakciju.

## **TEMPERATŪRAS REGULĒŠANA**

Paredzēts kafijas optimālas garšas iegūšanai.

## **PID TEMPERATŪRAS REGULĒŠANA**

Elektroniska PID temperatūras vadība, lai nodrošinātu uzlabotu temperatūras stabilitāti.

## **AUTOMĀTISKA IZSKALOŠANA**

Automātiski noregulē ūdens temperatūru pēc tvaika optimālai espresso ekstrakcijas temperatūrai.

## **TERMOELEMENTA KARSĒŠANAS SISTĒMA**

Integrēts nerūsējoša tērauda ūdens termoelements precīzi regulē ūdens temperatūru.

## **KOMERCIĀLA STILA TVAIKA PADEVES CAURULĪTE**

Nerūsējoša tērauda 360° leņķī pagriežama tvaika padeves caurulīte, kas viegli nodrošina piena tekstūru.

## **TŪLĪTĒJA KARSTA ŪDENS IEGŪŠANA**

Speciāls karstā ūdens krāns, lai pagatavotu "long black" un priekškarsetu tasītes.

## **ZEMA SPIEDIENA SĀKOTNĒJA UZLIEŠANA**

Ekstrakcijas sākumā izmanto zemu ūdens spiedienu, maigi izplešot malto kafiju un nodrošinot vienmērīgu ekstrakciju.

## **ESPRESSO EKSTRAKCIJAS SPIEDIENA MĒRĪTĀJS**

Ļauj novērot espresso ekstrakcijas spiedienu.

## **TILPUMA REGULĒŠANA**

Iestata 1 & 2 tasišu tilpumu, manuālas prioritātes vai ieprogrammējas devas tilpumus.

## **SAUSO BIEZUMU RIPAS FUNKCIJA**

Pēc ekstrakcijas filtra grozā izspiež ūdeni no maltās kafijas biežumiem, lai atvieglotu atbrīvošanos no sausās kafijas biežumu „ripas”.





## Funkcijas

### PIRMS IZMANTOŠANAS PIRMO REIZI

#### Ierīces sagatavošana

Noņemiet un izmetiet visas uzlīmes un iesaiņojuma materiālus, kas piestiprināti pie espresso kafijas automāta. Pirms atbrīvošanās no iesaiņojuma pārliecinieties, ka izņēmat visas daļas un aksesuārus.

Nomazgājiet ierīces daļas un aksesuārus (ūdens tvertne, filtrkausiņš, filtru grozi un krūze) siltā ūdenī, kam pievienots nedaudz trauku mazgājamā šķīduma, tad kārtīgi noskalojiet. Ar mīkstu mitru drāniņu notīriet ierīces ārējo korpusu, kafijas pupiņu tvertni un noteces tvertni, tad rūpīgi nosusiniet. Neiemērciet ārējo korpusu, strāvas vadu vai strāvas vada spraudni ūdenī vai jebkādā citā šķīdumā.

Pirms mazgāsiēt ūdens tvertni, no tās nepieciešams izņemt ūdens filtru.



#### PIEBILDE

Visas daļas ir jāmazgā ar rokām siltā ūdenī vai vājā trauku mazgājamā līdzekļa šķīdumā. Nelietojiet abrazīvus tīrītājus, švammes vai drēbes, kas var saskrāpēt virsmu. Nemazgājiet ierīces daļas vai aksesuārus trauku mazgājamā mašīnā.

#### Ūdens filtra sagatavošana darbam

- Izņemiet filtru no plastmasas maisiņa un 5 minūtes iemērciet traukā ar ūdeni.
- Noskalojiet filtru zem auksta tekoša ūdens.
- Ar aukstu ūdeni nomazgājiet nerūsējošā tērauda režģi plastmasas filtra nodalījumā.
- Ievietojiet filtru turētājā.
- Iestatiet datuma vadības riteni 2 mēnešus uz priekšu.
- Lai ievietotu filtru, piespiediet uz leju, lai fiksētu paredzētajā vietā.
- Iebīdiēt ūdens tvertni paredzētajā vietā un fiksējiet.



#### PIEBILDE

Lai iegādātos ūdens filtrus, sazinieties ar Sage klientu apkalpošanas centru.

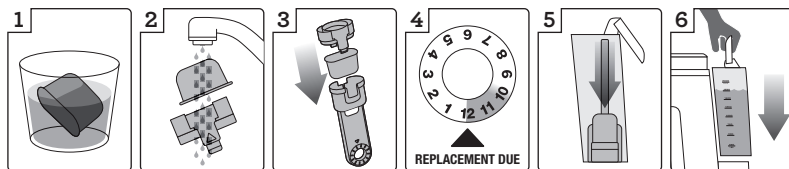

1 Iemērciet ūdens filtru 5 minūtes

2 Noskalojiet filtru un režģi

3 Samontējiet

4 Iestatiet 2 mēnešus uz priekšu

5 Ievietojiet filtru ūdens tvertnē

6 Ievietojiet un fiksējiet ūdens tvertni

## IZMANTOŠANA PIRMO REIZI

### Sākotnējās darbības

- Pārlicinieties, ka ūdens filtrs ir kārtīgi fiksēts ūdens tvertnē.
- Piepildiet ūdens tvertni ar aukstu, vēlams, filtrētu ūdeni līdz MAX zīmei. Kad ievietojat ūdens tvertni, noteikti to piespiediet līdz atdurei, lai fiksētu paredzētajā vietā.



### PIEBILDE

Pirms izmantošanas pārbaudiet ūdens līmeni un katru dienu nomainiet ūdeni. Ieteicams izmantot aukstu filtrētu ūdeni. Nav ieteicams izmantot demineralizētu vai destilētu ūdeni, vai jebkādu citu šķidrumu, jo tas var ietekmēt espresso garšu un kafijas automāta darbību.

- Pārlicinieties, ka kafijas pupiņu tvertne ir fiksēta paredzētajā pozīcijā.
- Pieslēdziet strāvas vada spraudni pie 220 V maiņstrāvas tīkla rozetes.
- Piespiediet POWER taustiņu, lai ieslēgtu kafijas automātu. POWER taustiņa izgaismojums mirgos, kamēr ierīce uzkaršējas.



### PIEBILDE

Ja kafijas pupiņu tvertne nav pareizi fiksēta paredzētajā vietā, mirgos FILTER SIZE gaismas diodes.

- Būs dzirdama sūkņēšanas skaņa. Tā ir normāla parādība.
- Kad kafijas automātā sasniegta darba temperatūra, POWER taustiņš pārtrauks mirgot un vadības panelī izgaismosies visi taustiņi. Automāts ir STANDBY režīmā, gatavs nākamajai darbībai "Kafijas automāta izskalošana".

### Kafijas automāta izskalošana

Ieteicams ūdens skalošanas darbību pabeigt bez maltās kafijas, lai nodrošinātu kafijas automāta labu darba stāvokli.

Kad ierīce pārslēgusies STANDBY (gaidīšanas) režīmā, veiciet turpmāk norādītās darbības.

1. Piespiediet 2 CUP taustiņu, lai karstais ūdens plūstu caur darba grupu.
2. Novietojiet tvaika padeves caurulīti virs noteces tvertnes. Pagrieziet STEAM/HOT WATER vadības riteni līdz STEAM pozīcijai un tvaika padeves caurulītē 10 sekundes palaidiet tvaiku.

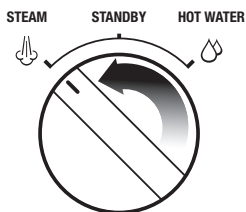

3. Pagrieziet STEAM/HOT WATER vadības riteni līdz HOT WATER pozīcijai un pa karstā ūdens krānu 10 sekundes palaidiet ūdeni.

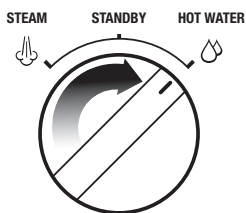

4. Atkārtojiet 1.-3. darbību, līdz ūdens tvertne ir tukša.

## IZMANTOŠANA

### Maluma pakāpes iestatīšana

Maluma pakāpe ietekmēs, cik ātri filtra grozā ūdens plūst cauri kafijai un tādējādi espresso garšu. Kad iestatāt maluma pakāpi, ņemiet vērā – malumam jābūt smalkam, taču ne pārāk smalkam kā pulverim.

Uz GRIND SIZE selektora ir skaitļi iestatījumi. Jo mazāks skaitlis, jo smalkāks malums. Jo lielāks skaitlis, jo rupjāks malums.

Ieteicams sākt ar 5. iestatījumu, pēc tam noregulēt, kā nepieciešams.

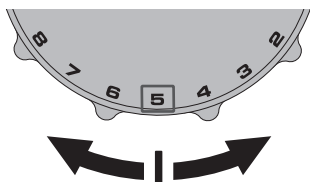

### Maluma daudzuma noregulēšana

Iestatiet GRIND AMOUNT (maluma daudzums) vadības riteni pulksteņa stundu rādītāja pozīcijā 3 kā porcijai paredzētā daudzuma sākumpunktā. Pēc nepieciešamības pagrieziet vadības riteni LESS (mazāk) vai MORE (vairāk) virzienā, lai noregulētu porcijai paredzēto daudzumu, lai PĒC presēšanas komplektācijā iekļautās preses gals atrastos vienā līmenī ar filtra groza augšējo malu.

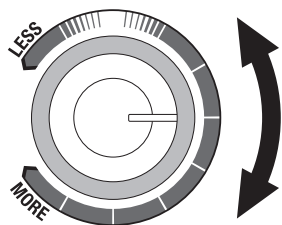

## PADOMI

Tas ir normāli, ka GRIND SIZE selektoru un GRIND AMOUNT vadības riteni vajadzēs dažas reizes noregulēt, lai iegūtu pareizu ekstrakciju. Sāciet ar ieteiktajiem iestatījumiem, veiciet espresso ekstrakciju, pēc tam skatieties ekstrakcijas ceļvedi 20. lpp., lai noteiktu nepieciešamos regulējumus.

### Filtera izmēra izvēle

Ievietojiet filtrkausiņā 1 CUP vai 2 CUP filtra grozu (skatiet "Filtera groza izvēle" 18. lpp.). Piespiediet FILTER SIZE taustiņu, lai izvēlētos SINGLE, ja lietojat 1 CUP filtra grozu, vai DOUBLE, ja lietojat 2 CUP filtra grozu.



### FILTER SIZE

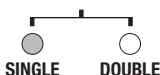

### Automātiska porcijas daudzuma noteikšana

- Pārliedzieties, ka kafijas pupiņu tvirtne ir fiksēta paredzētajā vietā un piepildīta ar svaigām kafijas pupiņām.
- Pirms filtrkausiņa ievietošanas malšanas paliktņi pārliedzieties, ka filtra grozs ir pilnīgi sauss.
- Piespiediet un atbrīvojiet filtrkausiņu, lai aktivizētu malšanas slēdzi, tad ļaujiet filtrkausiņā iebērt svaigi maltu kafiju.
- Malšana tiks automātiski pārtraukta, taču tad, ja vēlaties pārtraukt malšanu pirms cikla beigām, piespiediet un atbrīvojiet filtrkausiņu.



## PIEBILDE

Tas ir normāli, ja kafijas daudzums filtrkausiņā izskatās kā pārmērīgs. Nesapresētas kafijas tilpums ir apmēram trīs reizes lielāks, salīdzinot ar sapresētu kafiju.

## Manuālā porcijas noteikšana

- Ja vēlaties porciju noteikt manuāli, kad filtrkausiņš ievietots malšanas paliktņā, piespiediet un turiet filtrkausiņu, lai aktivizētu malšanas slēdzi. Turiet, līdz padots nepieciešamais maltās kafijas daudzums.
- Lai pārtrauktu malšanu, atbrīvojiet filtrkausiņu. Tas atbrīvos aktivizēšanas slēdzi un pārtrauks malšanas funkciju.

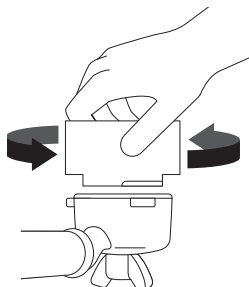

## Maltās kafijas presēšana

- Kad malšanas funkcija pabeigusi darbu, uzmanīgi izņemiet filtrkausiņu no malšanas paliktņa, lai neizbirtu maltā kafija, viegli uzsitiet, lai kafijas kaudzīte izlīdzinātos, tad ar piestiprināto presi stingri sapsesējiet (apmēram 15 – 20 kg spiediens).

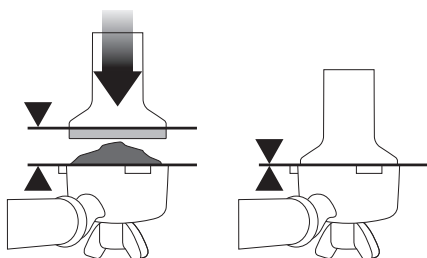

## Porcijas precīza noregulēšana

Razor™ porcijas precīzas noteikšanas rīks ļauj apstrādāt kafijas "ripu" līdz pareizam līmenim, lai panāktu vienmērīgu ekstrakciju.

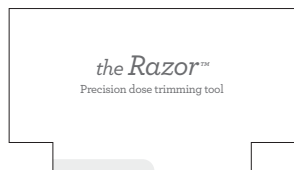

Ievietojiet Razor™ kafijas filtra grozā, līdz rīka pleci atbalstās uz filtra groza apmales. Porcijas precīzas noteikšanas rīka asmenim jāiegrimst sapsesētajā kafijā.

Pagrieziet Razor™ porcijas precīzas noteikšanas rīku uz priekšu un atpakaļ, kamēr filtrkausiņu turat sagāztu virs tvertnes, lai nobētu lieko kafiju. Kafijas filtra grozs nu ir piepildīts ar pareizu kafijas daudzumu.

Noslaukiet kafijas pārpalikumus no filtra groza apmales, lai nodrošinātu pareizu hermētisku savienojumu ar darba grupu.

## Darba grupas izskalošana

Pirms filtrkausiņa fiksēšanas darba grupā, īslaicīgi palaidiet ūdens plūsmu caur darba grupu, piespiežot 1 CUP taustiņu. Tas stabilizēs temperatūru pirms ekstrakcijas.

## Filtrkausiņa ievietošana

Novietojiet filtrkausiņu zem darba grupas, lai rokturis būtu savietots ar INSERT pozīciju. Ievietojiet filtrkausiņu darba grupā un pagrieziet rokturi centra virzienā, līdz sajūtat pretestību.

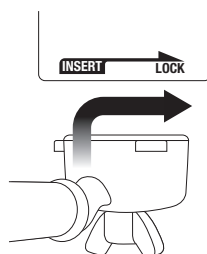

## Ieprogrammētais devas tilpums – 1 tasīte

Vienreiz piespiediet 1 CUP taustiņu. Notiks iepriekšiestatītas vienas espresso apmēram 30 ml devas ekstrakcija. Ierīce automātiski pārtrauks darbu, tiklīdz iegūts iestatītais tilpums.

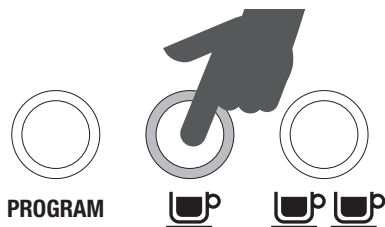

## PIEBILDE

Tasē ielietais espresso daudzums atšķiras atkarībā no maluma pakāpes un maluma daudzuma.

### Ieprogrammētais devas tilpums – 2 tasītes

Vienreiz piespiediet 2 CUP taustiņu. Notiks iepriekšiestatītais dubultas espresso apmēram 60 ml devas ekstrakcija. Ierīce automātiski pārtrauks darbu, tiklīdz iegūts iestatītais tilpums.

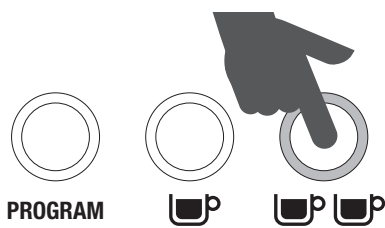

## PIEBILDE

Ja ieprogrammētā espresso režīma darbības laikā piespiežat 1 CUP vai 2 CUP taustiņu, ekstrakcija tiks pārtraukta.

### VIENAS ESPRESSO DEVAS IEPROGRAMMĒŠANA

1. Lai sāktu programmēšanu, vienreiz piespiediet PROGRAM taustiņu. Ierīcē vienreiz atskanēs skaņas signāls, un sāks mirgot programmas taustiņš. Tas norāda, ka ierīce ir programmēšanas režīmā.
2. Piespiediet 1 CUP taustiņu, lai sāktos espresso ekstrakcija. Vēlreiz piespiediet 1 CUP taustiņu, kad iegūts vēlamo espresso tilpums. Ierīcē divreiz atskanēs skaņas signāls, norādot, ka iestatīts jauns 1 CUP tilpums.

### Dubultās espresso devas programmēšana

1. Lai sāktu programmēšanu, vienreiz piespiediet PROGRAM taustiņu. Ierīcē vienreiz atskanēs skaņas signāls, un sāks mirgot programmas taustiņš. Tas norāda, ka ierīce ir programmēšanas režīmā.
2. Piespiediet 2 CUP taustiņu, lai sāktos espresso ekstrakcija. Vēlreiz piespiediet 2 CUP taustiņu, kad iegūts vēlamo espresso tilpums. Ierīcē divreiz atskanēs skaņas signāls, norādot, ka iestatīts jauns 2 CUP tilpums.

### Tilpumu sākotnējo iestatījumu atjaunošana

Lai ierīcē atjaunotu sākotnējos 1 CUP un 2 CUP devas tilpuma un espresso ūdens temperatūras iestatījumus, piespiediet un turiet piespiestu PROGRAM taustiņu, līdz ierīcē trīs reizes atskan skaņas signāls. Atbrīvojiet PROGRAM taustiņu. Ierīcē atjaunosies sākotnējie iestatījumi.

## PIEBILDE

Sākotnējie iestatījumi: 1 CUP devas tilpums ir apmēram 30 ml. 2 CUP devas tilpums ir apmēram 60 ml.

### ESPRESSO DEVAS TILPUMA MANUĀLA IESTATĪŠANA

Piespiediet un turiet piespiestu 1 CUP vai 2 CUP taustiņu. Atbrīvojiet taustiņu, kad pagājis pietiekams sākotnējās uzliešanas laiks, un tiks izmantots maksimālais sūkņa spiediens. Piespiediet 1 CUP vai 2 CUP taustiņu, kad iegūts pietiekams espresso tilpums.

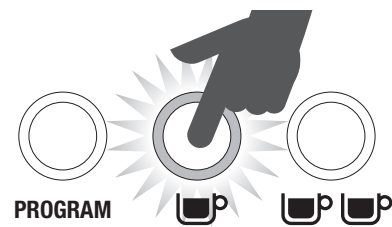

PIESPIEDIET UN TURIET PIESPIESTU



## PIEBILDE

Lai iegūtu optimālo garšu, kad izmantojat 1 tasītes filtra grozu, nepieciešams ekstrahēt apmēram 30 ml. Kad izmantojat 2 tasīšu filtra grozu, nepieciešams ekstrahēt apmēram 60 ml.



## BRĪDINĀJUMS

Filtrkausiņa metāla daļas būs ļoti karstas.

## ESPRESSO EKSTRAKCIJAS SPIEDIENA MĒRĪTĀJS

### Zema spiediena sākotnējā uzliesāna

Spiediena mērītāja adata ekstrakcijas sākumā atradīsies sākotnējās uzliesāšanas zonā, norādot, ka ierīcē darbojas zema spiediena sākotnējās uzliesāšanas režīms.

Zema spiediena sākotnējās uzliesāšanas režīmā ūdens spiediens tiek pakāpeniski paaugstināts, maigi izplešot malto kafiju un nodrošinot vienmērīgu ekstrakciju pirms maksimālā spiediena sasniegšanas.



### Ideāla espresso zona

Ekstrakcijas laikā spiediena mērītāja adata vidējā zonā norāda, ka espresso ekstrakcija notiks ar ideālu spiedienu.



### Nepietiekamas ekstrakcijas zona

Ekstrakcijas laikā spiediena mērītāja adata apakšējā zonā norāda, ka espresso ekstrakcija notiek ar nepietiekamu spiedienu. Tas notiek, kad ūdens plūsma caur malto kafiju ir pārāk ātra, tādējādi nepietiekami ekstrahētais espresso ir īdeņains, bez biezas putu kārtas un garšas.

Nepietiekamas ekstrakcijas cēloņu skaitā ir kafijas pupiņu pārāk rupja samalšana un/vai nepietiekams kafijas daudzums filtra grozā un/vai nepietiekami sapsesēta maltā kafija.



### Pārmērīgas ekstrakcijas zona

Ekstrakcijas laikā spiediena mērītāja adata augšējā zonā norāda, ka espresso ekstrakcija notiek ar pārāk lielu spiedienu. Tas notiek, kad ūdens plūsma caur malto kafiju ir pārāk lēna, tādējādi pārmērīgi ekstrahētais espresso ir ļoti tumšs un rūgts ar lāsumainu un nelīdzenu putu kārtu.

Pārmērīgas ekstrakcijas cēloņu skaitā ir kafijas pupiņu pārāk smalka samalšana un/vai pārmērīgs maltās kafijas daudzums filtra grozā.



## TVAIKA SELEKTORA RITENĀ IZMANTOŠANA

- Novietojiet tvaika padeves caurulīti virs noteces tvertnes. Pagrieziet STEAM selektora riteni tvaika režīma pozīcijā. Mirgo tvaika režīma balta lampiņa, norādot, ka ierīce tiek uzkarsēta, lai radītu tvaiku.
- Kad tvaika režīma lampiņa pārtrauc mirgot, tvaika padeves caurulīte ir gatava izmantošanai.
- Pirms tvaika padeves caurulītes iemērkšanas pienā apturiet tvaika režīma darbību, pagriežot selektora riteni atpakaļ STANDBY pozīcijā. Tas novērsīs piena izšļākšanos no krūzes (apturēšanas funkcija ilgst apmēram 8 sekundes, pēc tam tvaika režīms tiek atcelts).
- Ievietojiet tvaika padeves caurulīti pienā un pagrieziet tvaika selektora riteni no STANDBY pozīcijas STEAM pozīcijā, lai sāktu piena uzputošanu.
- Lai pārtrauktu darbību, pagrieziet STEAM selektora riteni atpakaļ STANDBY pozīcijā un izņemiet krūzi.



### PIEBILDE

Kad espresso kafijas automāts rada tvaiku, dzirdama sūknēšanas skaņa. Tas ir 15 bāru sūknja normālas darbības režīms.



### PIEBILDE

Pēc 5 minūšu nepārtrauktas tvaika padeves ierīce automātiski izslēgs tvaika funkciju. Mirgos tvaika režīma lampiņa. Šādā gadījumā pagrieziet tvaika selektora riteni atpakaļ STANDBY pozīcijā.

## KARSTĀ ŪDENS KRĀNA IZMANTOŠANA

Pagrieziet STEAM/HOT WATER selektora riteni karstā ūdens režīma pozīcijā. Mirgo tvaika režīma balta lampiņa, norādot, ka ierīce tiek uzkarsēta, lai iegūtu karstu ūdeni. Kad tvaika režīma lampiņa pārtrauc mirgot, sasniegta karstā ūdens nepieciešamā temperatūra. Lai pārtrauktu karstā ūdens plūsmu, pagrieziet tvaika selektora riteni atpakaļ STANDBY pozīcijā.

## AUTOMĀTISKA IZSKALOŠANA

Lai uzreiz pēc tvaika funkcijas izmantošanas veiktu espresso ekstrakciju, šai ierīcei ir automātiskās izskalošanas funkcija.

Automātiskās izskalošanas funkcija nodrošina, ka maltā kafija netiks apdedzināta ar pārāk karsto sākotnējo ūdens plūsmu no karsēšanas sistēmas. Šis ūdens tiek automātiski atbrīvots noteces tvertnē, nodrošinot, ka iekšējais termostats ir espresso ekstrakcijas optimālā temperatūrā.

Espresso vienmēr tiks ekstrahēts šajā optimālajā temperatūrā, tādējādi iegūsiet tikai vislabākās kvalitātes kafiju.



## Padomi

Ūdens pēc tvaika tiek automātiski izlaists noteces tvertnē, tādējādi nodrošinot, ka iekšējais termostats ir espresso ekstrakcijas optimālā temperatūrā. Tā ir normāla parādība. Ja ierīces priekšpusē ir iztecijs ūdens, pārliecinieties, ka pēc tvaika un karsta ūdens funkciju izmantošanas noteces tvertne ir stingri piespiesta paredzētajā vietā.

## UZLABOTO IESTATĪJUMU REŽĪMS

### 1. Ūdens temperatūras noregulēšana

Dažādām pupiņām nepieciešama atšķirīga ūdens temperatūra, lai iegūtu optimālo garšu.

Barista Express™ ļauj noregulēt ūdens temperatūru  $\pm 2^{\circ}\text{C}$  no sākotnēji iestatītās temperatūras ar  $1^{\circ}\text{C}$  soli.

Lai pārslēgtu uzlabotas temperatūras iestatīšanas režīmā:

- Izslēdziet ierīci.
- Piespiediet un turiet piespiestu PROGRAM taustiņu, tad piespiediet POWER taustiņu. Ierīcē vienreiz atskanēs skaņas signāls. Izgaismotais taustiņš norāda pašlaik izvēlēto temperatūru. Ja pēc pārslēgšanas uzlabotajā režīmā 5 sekunžu laikā nepiespiežat nevienu taustiņu, nekādas izmaiņas netiks veiktas, un ierīce atgriezīsies karsēšanas/gaidīšanas režīmā. Lai izvēlētos citu temperatūras vērtību, pēc pārslēgšanas uzlabotajā režīmā 5 sekunžu laikā piespiediet taustiņu, lai izvēlētos nepieciešamo temperatūru. Atskanēs divi skaņas signāli, lai apstiprinātu izmaiņas. Ja nepiespiedāt nevienu taustiņu, temperatūras iestatījums paliks nemainīgs, un ierīce atgriezīsies gaidīšanas režīmā.

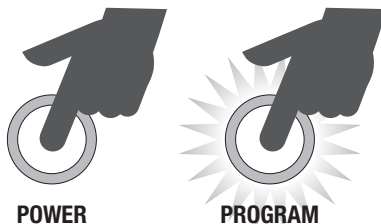

### 2. Temperatūras sākotnējais iestatījums

Uzlaboto iestatījumu režīmā piespiediet PROGRAM taustiņu.

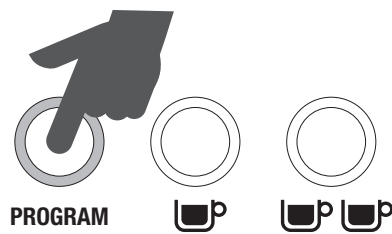

### 3. Ūdens temperatūras paaugstināšana par $+1^{\circ}\text{C}$

Uzlaboto iestatījumu režīmā piespiediet 1 CUP taustiņu.

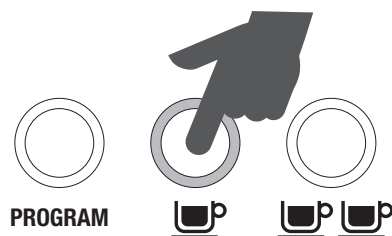

### 4. Ūdens temperatūras paaugstināšana par $+2^{\circ}\text{C}$

Uzlaboto iestatījumu režīmā piespiediet 2 CUP taustiņu.



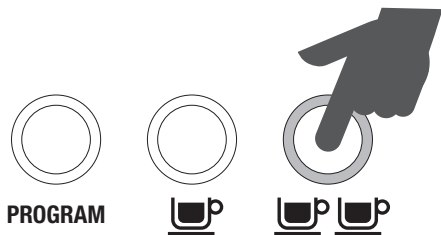

### 5. Ūdens temperatūras samazināšana par $-1^{\circ}\text{C}$

Uzlaboto iestatījumu režīmā piespiediet FILTER taustiņu.

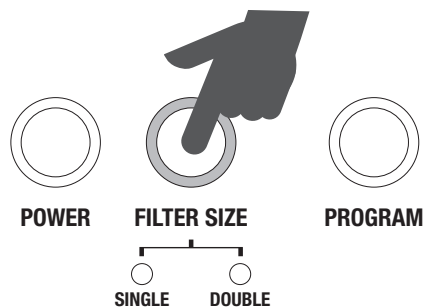

### 6. Ūdens temperatūras samazināšana par $-2^{\circ}\text{C}$

Uzlaboto iestatījumu režīmā piespiediet POWER taustiņu.

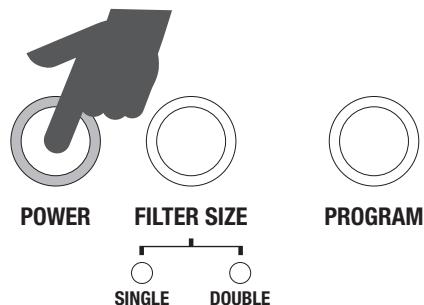

## PRIEKŠKARSĒŠANA

### Tasītes vai glāzes uzkaršēšana

Silta tasīte palīdzēs saglabāt kafijas optimālo temperatūru. Priekškaršējiet tasīti, to skalojot karstā ūdenī, un novietojiet uz tāsīšu uzkaršēšanas virsmas.

### Filtrkausiņa un filtra groza uzkaršēšana

Auksts filtrs var pietiekami pazemināt ekstrakcijas temperatūru, lai būtiski ciestu espresso kvalitāte. Pirms sākotnējās izmantošanas pārlicinieties, ka filtrkausiņš un filtra grozs ir priekškaršēts.



### PIEBILDE

Pirms maltās kafijas iebēršanas noteikti izslaukiet filtru un filtra turētāju, jo mitrums veicina situāciju, kad ekstrakcijas laikā ūdens izveido kanālus un apiet malto kafiju.

## FILTRA GROZA IZVĒLE

### Viena slāņa filtra grozi

Izmantojiet viena slāņa filtra grozus, ja samaļat svaigas veselas kafijas pupiņas.

Viena slāņa filtra grozi ļauj eksperimentēt ar maluma pakāpi, daudzumu un presēšanas spiedienu, lai iegūtu labāk sabalansētu espresso.

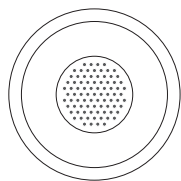

1 TASĪTE

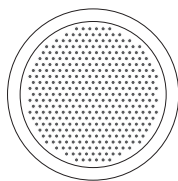

2 TASĪTES

### Divu slāņu filtra grozi

Izmantojiet divu slāņu filtra grozus, ja lietosiet jau gatavo malto kafiju.

Divu slāņu filtra grozi regulē spiedienu un palīdz optimizēt ekstrakciju neatkarīgi no maluma pakāpes, daudzuma, presēšanas spiediena vai svaiguma.



1 TASĪTE



2 TASĪTES

### PIEBILDE

Neatkarīgi no tā, vai lietojat viena vai divu slāņu filtra grozus, izmantojiet vienas tasītes filtra grozu, kad gatavojat espresso vienai tasītei, un izmantojiet divu tasīšu filtra grozu, kad gatavojat espresso divām tasītēm, stiprāku espresso vienai tasītei vai krūzei. Komplektā iekļautie filtra grozi ir paredzēti:

1 CUP filtra grozs = apm. 8-10 g.

Ja lietojat iepriekšmaltu kafiju, tas apmēram atbilst 2 ēdamkarotēm bez kaudzītes.

2 CUP filtra grozs = apm. 15-18 g.

Ja lietojat iepriekšmaltu kafiju, tas apmēram atbilst 3 ēdamkarotēm bez kaudzītes. Ja lietojat svaigi maltu kafiju, Ja lietojat iepriekšmaltu kafiju, tas apmēram atbilst 4 ēdamkarotēm bez kaudzītes. Šādas atšķirības cēlonis ir tas, ka

iepriekšmaltā kafija bieži ir rupjāka un tādējādi tās apjoms ir lielāks nekā smalkāk samaltai kafijai.

### PIEBILDE

Iespējams, vajadzēs eksperimentēt ar kafijas devu filtrkausiņā vai kafijas dzimaviņas darbības laiku, lai iegūtu pareizo daudzumu. Piemēram, kad smalkāku espresso malumu izmantojat viena slāņa filtra grozā, iespējams, vajadzēs palielināt maluma daudzumu, lai nodrošinātu pareizu kafijas daudzumu filtra grozā.

### PIEBILDE

Būs nepieciešams noregulēt maluma pakāpi un izmēru, ja maināt no viena slāņa filtra groza uz divu slāņu filtra grozu, vai otrādi.

### MALŠANA

Kad maļat kafijas pupiņas, ņemiet vērā – malumam jābūt smalkam, taču ne pārāk smalkam. Maluma pakāpe ietekmēs, cik ātri filtra grozā ūdens plūst cauri kafijai un tādējādi espresso garšu.

Ja maluma pakāpe ir pārāk smalka (līdzīga pulverim un uz tausti atgādina miltus), ūdens netecēs caur kafiju, kad zem spiediena. Iegūtais espresso būs ar PĀRMĒRĪGU EKSTRAKCIJU, tumšs un rūgts.

Ja maluma pakāpe ir pārāk rupja, ūdens pārāk ātri plūdis caur malto kafiju filtra grozā. Iegūtais espresso būs ar NEPIETIEKAMU EKSTRAKCIJU, blāvs un bezgaršīgs.

## KAFIJAS DEVA UN PRESĒŠANA

Izpildiet zemāk minētos norādījumus:

1. Maluma pakāpes iestatīšana, 11. lpp.
2. Maluma daudzuma iestatīšana, 11. lpp.
3. Filtra izmēra izvēle, 11. lpp.
4. Automātiska vai manuāla porcijas daudzuma noteikšana, 11. lpp.
5. Maltās kafijas presēšana, 12. lpp.
6. Porcijas precīza noteikšana, 12. lpp.

## DARBA GRUPAS IZSKALOŠANA

- Pirms filtrkausiņa fiksēšanas darba grupā, īslaicīgi palaidiet ūdens plūsmu caur darba grupu, piespiežot 1 CUP taustiņu. Tas iztīrīs visus maltās kafijas pārpalikumus no darba grupas un stabilizēs temperatūru pirms ekstrakcijas.

## FILTRKAUSIŅA IEVIETOŠANA

Novietojiet filtrkausiņu zem darba grupas, lai rokturis būtu savietots ar INSERT pozīciju. Ievietojiet filtrkausiņu darba grupā un pagrieziet rokturi centra virzienā, līdz sajūtat pretestību.

## ESPRESSO EKSTRAKCIJA

- Novietojiet uzkaršētu (-as) tasīti (-es) zem filtrkausiņa un piespiediet 1 CUP vai 2 CUP taustiņu, lai iegūtu nepieciešamo kafijas tilpumu.
- Parasti espresso sāks tecēt pēc 4 – 7 sekundēm (uzliešanas laiks), tam jābūt piloša medus konsistencei.

- Ja espresso sāk tecēt agrāk nekā pēc 3 sekundēm, filtra grozā iebērts pārāk maz maltās kafijas un/vai maluma pakāpe ir pārāk rupja. Tā ir NEPIETIEKAMAS EKSTRAKCIJAS kafijas deva.
- Ja espresso sāk pilēt, taču netek pēc 8 sekundēm, filtra grozā iebērts pārāk daudz maltās kafijas un/vai maluma pakāpe ir pārāk smalka. Tā ir PĀRMĒRĪGAS EKSTRAKCIJAS kafijas deva.
- Lieliska espresso pagatavošana ir salduma, skābuma un rūgtuma perfekta līdzsvara iegūšana.
- Kafijas garša būs atkarīga no daudziem faktoriem, piemēram, kafijas pupiņu tipa, grauzdēšanas pakāpes, svaiguma, maluma rupjuma vai smalkuma, maltās kafijas daudzuma un presēšanas spiediena.
- Eksperimentējiet, noregulējot šos faktoros pa vienam, lai iegūtu kafijas garšu atbilstoši savai gumei.

# EKSTRAKCIJAS NORĀDĪJUMI

## PAREIZA EKSTRAKCIJA



Espresso diapazonā



- Plūsma sākas pēc 4-7 sekundēm
- Lēna plūsma, kas atgādina siltu dušu
- Zeltaini brūnas putiņas ar smalka uzputēta tekstūru
- Espresso ir tumši brūnā krāsā
- Ekstrakcija ilgst 25-35 sekundes

## PĒC EKSTRAKCIJAS IZŅEMIET IZLIETOTO MĀLTO KAFIJU



Izlietotā maltā kafija veido "ripu". Ja rīpa ir mitra, skatiet sadaļā "Nepietiekama ekstrakcija".

## IZSKALOJIET FILTRA GROZU



Lai novērstu aizsprostošanu, filtra grozām ir jābūt tīrām. Bez maltās kafijas filtra grozā fiksējiet ierīcē filtrkausiņu un palaidiet karsto ūdeni.

## NEPIETIEKAMA EKSTRAKCIJA



Nepietiekamas ekstrakcijas espresso diapazons



- Plūsma sākas pēc 1-3 sekundēm
- Ātra plūsma kā ūdens
- Putiņas ir plānas un blāvas
- Espresso ir blāvi brūnā krāsā
- Rūgtā/asa, plīekana un udeņaina garša
- Ekstrakcija ilgst līdz 20 sekundēm

## RISINĀJUMI RISINĀJUMI

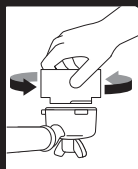

Ar Razor™ porcijas precīzas noteikšanas rīku pielāgojiet kafijas rīpu līdz pareizajam līmenim.

Vienmēr lietojiet Razor™ rīku un pēc presēšanas aizvāciet kafijas pārpalikumu.

## PĀRMĒRĪGA EKSTRAKCIJA



Pārmērīgas ekstrakcijas espresso diapazons



- Plūsma sākas pēc 8 sekundēm
- Šķidrums pil vai netek vispār
- Putiņas ir tumšas un plūnkumainas
- Espresso ir ļoti tumši brūnā krāsā
- Rūgtā un deguma garša
- Ekstrakcija ilgst vairāk par 40 sekundēm

## RISINĀJUMI



Maliet rupjāk Presējiet ar 15 kg spiedienu. Metāla vācīna augšējai malai ir jābūt vienā līmenī ar filtra groza augšējo malu PĒC maltās kafijas saspiešanas.

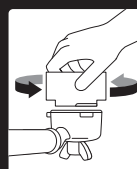

Ar Razor™ porcijas precīzas noteikšanas rīku pielāgojiet kafijas rīpu līdz pareizajam līmenim.

Vienmēr lietojiet Razor™ rīku un pēc presēšanas aizvāciet kafijas pārpalikumu.

	MALUMA PAKĀPE	+	MALUMA DAUDZUMS	+	PRESĒJUMS	=	PLŪSMA
<b>PĀRMĒRĪGA EKSTRAKCIJA</b> RŪGTS • MĒLI SĀVELKOŠS	PĀRĀK SMĀLKA		PĀRĀK DAUDZ		PĀRĀK SPECĪGS		VAIRĀK NEKĀ 40 SEKUNDES
<b>SABALANSĒTS</b>	VIDĒJA		10–12 G (☐☐) 18–20 G (☐☐☐☐)		15–20 KG		25–35 SEKUNDES
<b>NEPIETIEKAMA EKSTRAKCIJA</b> VĀJŠ • ŪDEŅAINS	PĀRĀK RUPJA		PĀRĀK MAZ		PĀRĀK VĀJŠ		MAZĀK NEKĀ 20 SEKUNDES

## MALŠANAS KONUSU NOREGULĒŠANA

Dažiem kafijas tiptiem, iespējams, būs nepieciešams plašāks maluma diapazons, lai iegūtu ideālu ekstrākciju vai pagatavošanu. Barista Express™ spēj paplašināt šo diapazonu, izmantojot noregulējamu augšējo malšanas konusu. Ieteicams noregulējumus veikt pa vienam.

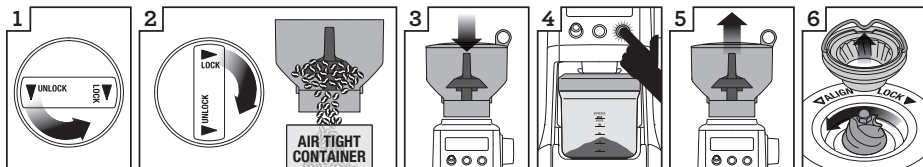

1  
Atbloķējiet kafijas pupiņu tvertni

2  
Turiet kafijas pupiņu tvertni virs trauka un pagrieziet riteni, lai traukā izbērtu pupiņas

3  
Novietojiet kafijas pupiņu tvertni tai paredzētajā pozīcijā

4  
Darbiniet dzirnaviņas, līdz tvertne ir tukša

5  
Noņemiet kafijas pupiņu tvertni

6  
Atvienojiet augšējo malšanas konusu

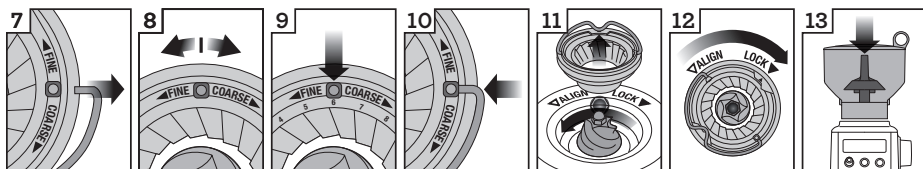

7  
Atvienojiet vada rokturi no konusa abām pusēm

8  
Pārvietojiet noregulējamo augšējo konusu par vienu ciparu uz rupjākā vai smalkākā maluma pusi

9  
Savietojiet ciparu ar roktura atveri

10  
Ievietojiet vada rokturi no abām konusa pusēm

11  
Stingri piespiediet augšējo konusu tam paredzētajā pozīcijā

12  
Fiksējiet augšējo konusu

13  
Novietojiet kafijas pupiņu tvertni tai paredzētajā pozīcijā

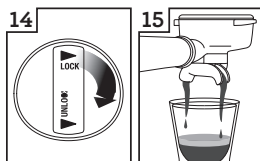

14  
Fiksējiet kafijas pupiņu tvertni

15  
Pārbaudiet, kā notiek ekstrākcija

## PIENA UZPUTOŠANA

Piena uzputošanai ir divi posmi - putu izveidošana un uzkarsēšana. Šīs divas darbības jāapvieno vienā, lai iegūtu maigi un vienmērīgi uzputotu pienu pareizā temperatūrā.

- Vienmēr sāciet ar svaigu aukstu pienu.
- Piepildiet krūzi gandrīz līdz "V" zīmei snīpja apakšā.
- Novietojiet tvaika padeves caurulītes galu virs noteces tvertnes un pagrieziet STEAM/HOT WATER riteni no STANDBY pozīcijas tvaika režīma pozīcijā un pagaidiet, līdz tvaika strūkļa kļūst spēcīga.
- Pagrieziet tvaika vadības riteni STANDBY pozīcijā, lai apturētu tvaika plūsmu, tad 8 sekunžu laikā iemērciet tvaika padeves caurules galu pienā un pagrieziet vadības riteni atpakaļ STEAM pozīcijā.



### PIEBILDE

Kad espresso kafijas automāts rada tvaiku, dzirdama sūkņēšanas skaņa. Tas ir 15 bāru sūkņa normālas darbības režīms.

- Ievietojiet tvaika padeves caurulītes galu 1 – 2 cm zem piena virsmas pie krūzes labās puses pulksteņa stundu rādītāja pozīcijā 3.
- Turiet caurulītes galu nedaudz zem piena virsmas, līdz piens virpuļo pulksteņa rādītāju kustības virzienā, radot virpuli (atvara efekts).
- Pienam griežoties, lēni nolaidiet krūzi. Tādējādi tvaika padeves caurulīte atradīsies uz piena virsmas un sāks pienā iepūst gaisu. Iespējams, tvaika padeves caurulīti vajadzēs nedaudz iemērk zem piena virsmas, lai nodrošinātu piena pietiekami ātru griešanos.
- Turiet caurulītes galu nedaudz zem piena virsmas, saglabājot piena virpuli. Turpiniet uzputot pienu, līdz iegūstat pietiekamu apjomu.
- Nolaidiet tvaika padeves caurulīti zem piena virsmas, un turpiniet piena virpuļa griešanos. Piena temperatūra ir pareiza (60 – 65°C), kad krūze kļūvusi karsta.
- Pirms tvaika padeves caurulītes gala

izņemšanas no piena pagrieziet tvaika vadības riteni STANDBY pozīcijā.

- Nedaudz sagāziet krūzi uz vienu pusi, ieslēdziet tvaika padevi, lai izpūstu piena pārpalikumu no tvaika padeves caurulītes, tad noslauciet tvaika padeves caurulīti ar mitru drāniņu.
- Izvadiet liekos burbulišus, trauku viegli uzsitot pret solu.
- Pagrieziet krūzi, lai atjaunotu uzputotā piena vienmērīgu konsistenci.
- Ielejiet pienu tieši espresso.
- Galvenais ir rīkoties ātri, pirms piens sāk noslāņoties.



### PADOMI

Ūdens pēc tvaika un karstā ūdens funkcijām tiek automātiski izlaists noteces tvertnē, tādējādi nodrošinot, ka iekšējais termostats ir espresso ekstrakcijas optimālā temperatūrā. Tā ir normāla parādība. Ja ierīces priekšpusē ir iztecējis ūdens, pārlicinieties, ka pēc tvaika un karsta ūdens funkciju izmantošanas noteces tvertne ir stingri piespiesta paredzētajā vietā.



### PADOMI UN NORĀDĪJUMI

- Lai iegūtu izcilu garšu un konsistenci, vienmēr lietojiet svaigi maltu kafiju.
- Izmantojiet svaigi grauzdētās kafijas pupiņas, kurām norādīts grauzdēšanas datums, un izlietojiet tās 2 nedēļu laikā kopš grauzdēšanas datuma.
- Uzglabājiet kafijas pupiņas vēsā, tumšā un sausā tvertnē. Ja iespējams, hermetizējiet ar vakuumsūkni.
- Iegādājieties kafijas pupiņas mazās porcijās, lai samazinātu uzglabāšanas laiku, un uzglabājiet tās ne vairāk par vienā nedēļā izmantojamo daudzumu.
- Samaliet pupiņas tieši pirms kafijas pagatavošanas, jo maltā kafija strauji zaudē savu garšu un smaržu.



## Apkope un tīrīšana

### FILTRA IEVIETOŠANA/ NOMAĪNA ŪDENS TVERTNĒ

- Komplektācijā iekļautais ūdens filtrs palīdz novērst katlakmens izveidošanos, kas laika gaitā var negatīvi ietekmēt kafijas automāta darbību, radot aizsprostojumus un uzkrāšanās problēmas.
- Nomainot ūdens filtru ik pēc diviem mēnešiem, samazināsies kafijas automāta atkalķošanas nepieciešamība.
- Ja dzīvojat reģionā, kur ūdens cietība ir augsta, ieteicams ūdens filtru mainīt biežāk.
- Izņemiet filtru no plastmasas maisiņa un 5 minūtes iemērciet traukā ar ūdeni
- 5 sekundes noskalojiet filtru zem auksta tekoša ūdens
- Ar ūdeni nomazgājiet nerūsējošā tērauda režģi plastmasas filtra nodalījumā un samontējiet filtru
- Iestatiet datuma vadības rīteni 2 mēnešus uz priekšu
- Lai ievietotu filtru, piespiediet uz leju, lai fiksētu paredzētajā vietā
- Ūdens filtru var izņemt no ūdens tvertnes darbināšanas laikā, ja tas nav nepieciešams.

Ja izmantojiet filtrētu vai pudelēs iepildītu ūdeni, izņemiet ūdens filtru.



### PIEBILDE

Par rezerves ūdens filtriem sazinieties ar Sage klientu apkalpošanas centru.

## TĪRĪŠANAS CIKLS

CLEAN ME lampiņa izgaismojas, kad nepieciešams veikt tīrīšanas ciklu. Tas ir ūdens padeves kanāla tīrīšanas cikls, kas atšķiras no atkalķošanas.

1. Ievietojiet filtrkausiņā 1 CUP filtra grozu, tad ievietojiet komplektācijā iekļauto tīrīšanas disku, pēc tam ievietojiet vienu tīrīšanas tableti.
2. Fiksējiet filtrkausiņu darba grupā un novietojiet lielu tvertni zem filtrkausiņa teknēm.
3. Pārlicinieties, ka ūdens tvertne ir piepildīta ar aukstu ūdeni, un noteces tvertne ir tukša.
4. Piespiediet POWER taustiņu, lai izslēgtu ierīci.
5. Vienlaikus piespiediet 1 CUP un 2 CUP taustiņus, pēc tam piespiediet arī POWER taustiņu. Apmēram 10 sekundes turiet nospiešus visus trīs taustiņus.
6. Tīrīšanas cikls sāks darboties un ilgs apmēram 5 minūtes. Šajā laikā ūdens ar pārtraukumiem plūdis no filtrkausiņa teknēm. Kad tas pabeigts, atskanēs trīs skaņas signāli.
7. Izņemiet filtrkausiņu un pārlicinieties, ka tablete ir pilnībā izšķīdusi. Ja tablete nav izšķīdusi, atkārtojiet darbības, līdz tablete ir izšķīdusi.

## ATKAĻKOŠANA

1. Pārlicinieties, ka kafijas automāts ir izslēgts.
2. Izņemiet filtra turētāju.
3. Izberiet vienu Sage atkaļķošanas līdzekļa maisiņa saturu (25 g) 1 litrā silta ūdens, samaisiet to, lai izšķīdinātu. Ielejiet šķīdumu ūdens tvertnē.
4. Izņemiet filtrkausiņu no darba grupas un novietojiet lielu tvertni zem darba grupas un tvaika caurulītes.
5. Piespiediet POWER taustiņu, lai ieslēgtu kafijas automātu. Kad sasniegta pagatavošanas temperatūra, un uz vadības paneļa izgaismojas visu taustiņu apmaļu izgaismojums, piespiediet un turiet piespiestu 1 CUP taustiņu, lai sāktu manuālo ieliešanu. Atbrīvojiet taustiņu, kad atkaļķošanas šķīduma puse ir izplūdusi caur darba grupu.
6. Iestatiet STEAM/HOT WATER vadības riteni HOT WATER pozīcijā un apmēram 30 sekundes pa karstā ūdens krānu

palaidiet karsto ūdeni. Pagrieziet vadības riteni atpakaļ STANDBY pozīcijā.

7. Pagrieziet STEAM/HOT WATER vadības riteni STEAM pozīcijā un tvaika padeves caurulītē apmēram 2 minūtes palaidiet tvaiku. Pagrieziet vadības riteni atpakaļ STANDBY pozīcijā.
8. Ja ūdens tvertnē ir šķīduma paliekas, piespiediet un turiet piespiestu 1 CUP taustiņu, lai sāktu manuālo ieliešanu. Atbrīvojiet taustiņu, kad tvertne ir tukša un nekas neplūst caur darba grupu.
9. Pēc atkaļķošanas izņemiet ūdens tvertni, rūpīgi izskalojiet, pēc tam piepildiet ar svaigu aukstu ūdeni. Lai izskalotu kafijas automātu, atkārtojiet 6. – 8. darbību.



## BRĪDINĀJUMS

Nemērciet strāvas vadu, strāvas vada spraudni vai pašu ierīci ūdenī vai citā šķīdumā. Atkaļķošanas laikā ūdens tvertni nedrīkst izņemt no ierīces vai pilnībā iztukšot.

## LAI TĪRĪTU DZIRNAVIŅAS AR KONISKIEM MAĻŠANAS DISKIEM

Šo dzirnaviņu tīrīšanas cikls notīra eļļas aplikumus uz maļšanas diskiem, kas var traucēt ierīces normālai darbībai.



Atbloķējiet kafijas pupiņu tvertni

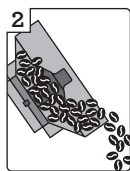

Iztukšojiet kafijas pupiņu tvertni

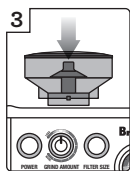

Novietojiet atpakaļ kafijas pupiņu tvertni

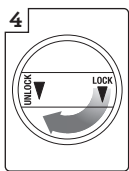

Fiksējiet kafijas pupiņu tvertni

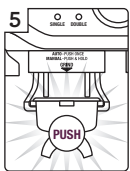

Darbiniet tukšas dzirnaviņas



Atbloķējiet kafijas pupiņu tvertni

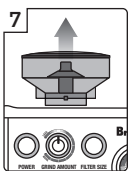

Noņemiet kafijas pupiņu tvertni

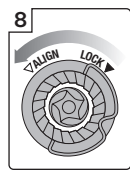

Atbloķējiet augšējo konisko maļšanas disku

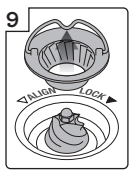

Noņemiet augšējo konisko maļšanas disku

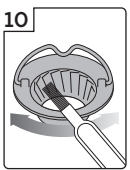

Notīriet konisko maļšanas disku ar birsti

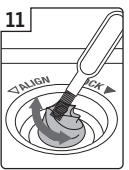

Notīriet apakšējo konisko maļšanas disku ar birsti

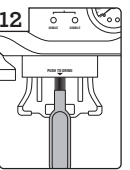





Iztīriet tekni ar birsti

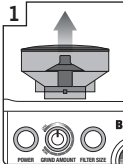
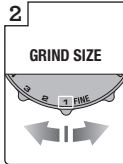

## LAI RŪPĪGĀK TĪRĪTU DZIRNAVIŅAS AR KONISKIEM MALŠANAS DISKIEM

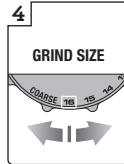
Šī darbība nepieciešama tikai tad, ja radijs sastrēgums starp malšanas diskem un dzirnaviņu atveri.

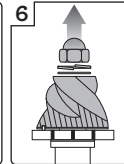
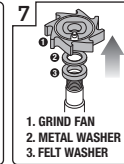
						
<p>Noņemiet kafijas pupiņu tvertni</p>	<p>Iestatiet "GRIND SIZE" uz "1" (smalkākā maluma pakāpe)</p>	<p>Izmantojiet 10 mm ligzdu. Pagrieziet pulksteņa rādītāju kustības virzienā, lai noskrūvētu uzgriezni</p>	<p>Iestatiet "GRIND SIZE" uz "16" (rupjākā maluma pakāpe)</p>	<p>Noņemiet augšējo konisko malšanas disku</p>	<p>Pirms apakšējā koniskā malšanas diska noņemšanas atbrīvojiet uzgriezni un izņemiet atspERPaplāksni un plakano starplika</p>	<p>Izmantojot garas knaibles, izņemiet malšanas uzgriezni un starplikas</p>

						
<p>Atbloķējiet maltās kafijas izejas tekni, izmantojot tīrīšanas suku vai pudeļu tīrītāju</p>	<p>Iztīriet tekni ar birsti</p>	<p>Izmantojot garas knaibles, ievietojiet malšanas uzgriezni un starplikas</p>	<p>Ievietojiet apakšējo konisko malšanas disku (lai sakristu piedziņas tapa un iedobums). Ievietojiet plakano paplāksni un atspERPaplāksni</p>	<p>Pagrieziet pretējo pulksteņa rādītāju kustības virzienam, lai pievilktu uzgriezni</p>	<p>Ievietojiet augšējo konisko malšanas disku</p>	<p>Iestatiet "GRIND SIZE" uz "5". Ievietojiet kafijas pupiņu tvertni</p>

### BRĪDINĀJUMS

Esiet uzmanīgi, jo koniskie malšanas diski ir ļoti asi.

## TVAIKA PADEVES CAURULĪTES TĪRĪŠANA

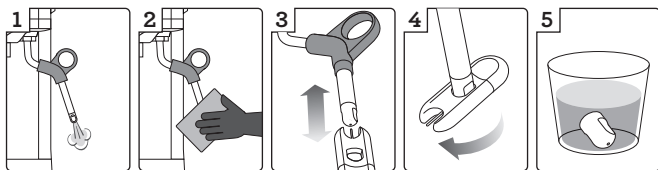

1  
Palaidiet tvaiku, lai pēc piena uzputošanas iztīrītu piena paliekas no tvaika padeves caurulītes

2  
Noslaukiet tvaika padeves caurulīti pēc katras izmantošanas reizes

3  
Iztīriet caurulītes atveri, izmantojot tapu

4  
Noņemiet caurulītes galiņu

5  
Atstājiet uz nakti iemērkta ūdenī, tad piestipriniet atpakaļ pie caurulītes

Tvaika padeves caurulīte vienmēr jāiztīra pēc piena uzputošanas.

- Notīriet tvaika padeves caurulīti ar mitru drāniņu, tad pagrieziet tvaika padeves caurulīti atpakaļ pret noteces tvertni un uz īsu brīdi iestatiet tvaika selektora riteni STEAM pozīcijā. Tādējādi tiks iztīrītas piena paliekas tvaika padeves caurulītē.
- Pārlicinieties, ka tvaika selektora ritenis ir STANDBY pozīcijā. Piespiediet POWER taustiņu, lai izslēgtu ierīci, un ļaujiet tai atdzist.
- Ja tvaika padeves caurulīte joprojām ir bloķēta, izmantojiet tīrīšanas rīka tapu, lai iztīrītu atveri.
- Ja tvaika padeves caurulīte tik un tā ir bloķēta, tās galu var noņemt, izmantojot uzgriežņu atslēgu tīrīšanas rīka vidū.
- Noskrūvējiet galu, izmantojot tīrīšanas rīku.

- Iemērciet galu karstā ūdenī, pirms mēģināsi ar tīrīšanas rīka tapu atbloķēt atveri. Piestipriniet galu atpakaļ pie tvaika padeves caurulītes un pievelciet, izmantojot tīrīšanas rīku.

## FILTRA GROZU UN FILTRKAUSIŅA TĪRĪŠANA

- Filtra grozi un filtrkausiņš jāskalo karstā ūdenī uzreiz pēc izmantošanas, lai notīrītu visas palikušās kafijas eļļas. Ja filtra groza atveres ir bloķētas, izmantojiet komplektācijā iekļautā tīrīšanas rīka gala tapu, lai iztīrītu atveri (-es).
- Ja atvere (-es) joprojām ir bloķēta (-as), izšķīdiniet tīrīšanas tableti karstā ūdenī un apmēram 20 minūtes mērcējiet filtra grozu un filtrkausiņu šajā šķīdumā. Rūpīgi izskalojiet.

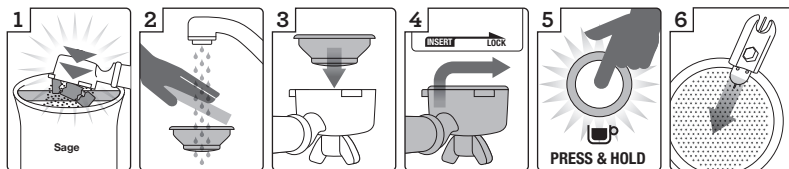

1  
Izsitiet maltās kafijas paliekas

2  
Iztīriet filtra grozu

3  
Ievietojiet filtra grozu filtrkausiņā

4  
Ievietojiet un fiksējiet filtrkausiņu darba grupā

5  
Palaidiet ūdens plūsmu caur ierīci

6  
Izmantojiet tīrīšanas rīku, lai atbloķētu filtra atver

## SIETIŅA TĪRĪŠANA

- Darba grupas iekšpusi un sietiņu nepieciešams noslaucīt ar mitru drāniņu, lai notīrītu maltās kafijas paliekas.
- Periodiski izskalojiet ierīci. Ievietojiet darba grupā tukšu filtra grozu un filtrkausiņu. Piespiediet un turiet piespiestu 1 CUP taustiņu un palaidiet nedaudz ūdens, lai izskalotu kafijas biezumus paliekas.

## NOTECES TVERTNES TĪRĪŠANA

Noteces tvertni nepieciešams regulāri izņemt, iztukšot un iztīrīt, sevišķi tad, kad pilnas noteces tvertnes indikators parāda EMPTY ME!

Noņemiet režģi, izņemiet nodalījumus un EMPTY ME! indikatoru no noteces tvertnes. Izmetiet atkritumu tvertnē biežumus no sauso biežumu nodalījuma. Izmazgājiet noteces tvertni ar siltu ziepjūdeni, izmantojot neabrazīvu mazgāšanas šķidrums, izskalojiet un rūpīgi nosusiniet. EMPTY ME! indikatoru var izņemt no noteces tvertnes, pavelkot to uz augšu, lai atbrīvotu sānu skavas.

Noteces tvertnes pamatni un vāku var mazgāt trauku mazgājamā mašīnā.

Visas daļas ir jāmazgā ar rokām siltā ūdenī vai vājā trauku mazgājamā līdzekļa šķīdumā.

Nelietojiet abrazīvus tīrītājus, švammes vai drēbes, kas var saskrāpēt virsmu. Nemazgājiet ierīces daļas vai aksesuārus trauku mazgājamā mašīnā.



### PIEBILDE

Visas daļas ir jāmazgā ar rokām siltā ūdenī vai vājā trauku mazgājamā līdzekļa šķīdumā.

Nelietojiet abrazīvus tīrītājus, švammes vai drēbes, kas var saskrāpēt virsmu. Nemazgājiet ierīces daļas vai aksesuārus trauku mazgājamā mašīnā.

## ĀRĒJA KORPUSA/TASIŠU UZKARSĒŠANAS VIRSMAS TĪRĪŠANA

Ierīces ārējo korpusu un tasišu uzkarsēšanas virsmu var tīrīt ar mīkstu, mitru drāniņu. Tad noslaukiet ar mīkstu, sausu drāniņu.

Nelietojiet abrazīvus tīrītājus, švammes vai drēbes, kas var saskrāpēt virsmu.

## UZGLABĀŠANAS TVERTNES TĪRĪŠANA

Uzglabāšanas tvertne atrodas aiz noteces tvertnes un tas tiek izvilkts uz priekšu, kad izbīdāt noteces tvertni. Notīriet tvertni ar mīkstu, mitru drāniņu (nelietojiet abrazīvus tīrītājus, švammes vai drēbes, kas var saskrāpēt virsmu).

## IERĪCES UZGLABĀŠANA

Pirms uzglabāšanas piespiediet POWER taustiņu, lai izslēgtu ierīci, pagrieziet tvaika vadības riteni STANDBY pozīcijā un atvienojiet strāvas vadu no rozetes.

Izņemiet pārpalikušās pupiņas no kafijas pupiņu tvertnes, iztīriet dzimaviņas (skatiet 29. lpp.), iztukšojiet ūdens tvertni un noteces tvertni.

Pārliecinieties, ka ierīce ir atdzisusi, tīra un sausa. Ievietojiet visus aksesuārus tiem paredzētajā vietā vai uzglabāšanas tvertnē.

Uzglabājiet vertikālā stāvoklī. Neko nelieciet uz ierīces.



### BRĪDINĀJUMS

Nemērciet strāvas vadu, strāvas vada spraudni vai pašu ierīci ūdenī vai citā šķīdumā.

## SEŠSTŪRA ATSLĒGAS IZMANTOŠANA

Lai nodrošinātu optimālu pagatavošanu, periodiski nomainiet sietiņa silikona blīvi.

1. Piespiediet POWER taustiņu, lai izslēgtu kafijas automātu, un atvienojiet strāvas vadu no maīnstrāvas rozetes.
2. Uzmanīgi izņemiet ūdens tvertni un noteces tvertni, un esiet sevišķi uzmanīgi, ja tās ir pilnas.
3. Ar iesmiņu vai līdzīgu priekšmetu iztīriet sietiņa centru no kafijas paliekām.

4. Ievietojiet skrūves centrā sešstūra atslēgas īsāko galu. Lai atbrīvotu skrūvi, pagrieziet pretēji pulksteņrādītāju kustības virzienam. Pirms sešstūra atslēgas ievietošanas iztīriet skrūves centru

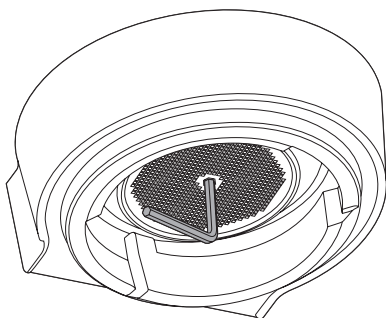

5. Pēc atbrīvošanas uzmanīgi izskrūvējiet skrūvi un novietojiet drošā vietā skrūvi, nerūsējošā tērauda sietiņu un melno dispersijas plātņi. Ievērojiet uz leju vērsto sietiņa un dispersijas plātnes pusi. Tas atvieglos salikšanu. Nomazgājiet sietiņu un dispersijas plātņi siltā ziepjūdenī, pēc tam rūpīgi nosusiniet.
6. Ar pirkstiem vai garām kņablēm noņemiet silikona blīvi. Ievietojiet jauno blīvi ar plakano pusi uz priekšu ar riboto pusi pret sevi.

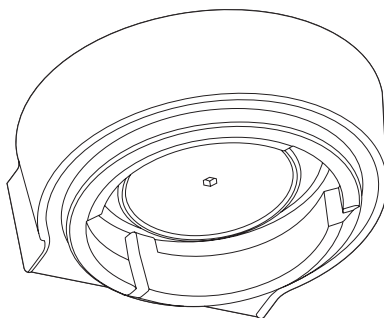

7. Ievietojiet atpakaļ dispersijas plātņi, tad sietiņu, pēc tam ieskrūvējiet skrūvi. Ar pirkstiem par 2-3 apgriezieniem pulksteņrādītāju kustības virzienā pagrieziet skrūvi, pēc tam ievietojiet sešstūra atslēgu un pievelciet, līdz skrūves galva ir vienā līmenī ar sietiņu.
8. Ievietojiet atpakaļ noteces tvertni un ūdens tvertni. Sazinieties ar Sage klientu apkalpošanas dienestu.



## Problēmu novēršana

PROBLĒMA	IESPĒJAMIE CĒLOŅI	IESINĀJUMI
Kad ierīce ir ieslēgta, mirgo tvaika un karstā ūdens lampiņas.	Tvaika selektora ritenis nav „STANDBY” pozīcijā.	Pagrieziet tvaika selektora riteni „STANDBY” pozīcijā. Ierīce sāks normālo uzkaršanās procedūru.
Kafija netiek pagatavota.	Ierīce nav ieslēgta vai pieslēgta pie maiņstrāvas rozetes.	Pārliedzieties, ka ierīces strāvas vads ir pieslēgts pie maiņstrāvas rozetes, ierīce ir ieslēgta pie rozetes un POWER taustiņš ir piespiests. „ON” pozīcijā.
	Ūdens tvertne ir tukša.	Piepildiet ūdens tvertni.
	Kafijas malums ir pārāk smalks.	Pārliedzieties, ka tiek izmantots piemērots kafijas malums. Skatiet nodaļā „Pareizas maluma pakāpes iestatīšana” 11. lpp.
	Pārāk daudz kafijas filtrā.	Skatiet nodaļā „Maluma daudzuma noregulēšana” 11. lpp.
	Kafija ir pārāk spēcīgi sapresēta.	Skatiet nodaļā „Maltās kafijas presēšana” 11. lpp.
	Filtrs ir aizsērējis.	Notīriet filtrus. Skatiet nodaļā „Filtru tīrīšana” 26. lpp.
Kafija iztek pārāk ātri.	Kafijas malums ir pārāk rupjš.	Pārliedzieties, ka tiek izmantots piemērots kafijas malums. Skatiet nodaļā „Pareizas maluma pakāpes iestatīšana” 11. lpp.
	Nepietiekams kafijas daudzums filtrā.	Skatiet nodaļā „Maluma daudzuma noregulēšana” 11. lpp.
	Maltā kafija nav pietiekami sapresēta.	Skatiet nodaļā „Maltās kafijas presēšana” 12. lpp.
Kafija ir pārāk auksta.	Tasītes nav priekšskarsētas.	Priekšskarsējiet tasītes. Skatiet nodaļā „Tasišu priekšskarsēšana” 17. lpp.
	Piens nav pietiekami uzkaršēts (ja gatavojat kapučīno vai “café latte”)	Kad krūzes pamatne ir pārāk karsta, lai tai pieskartos – piens ir uzkaršēts pareizā temperatūrā. Skatiet nodaļā „Piena uzputošana” 22. lpp.
Nav putu.	Kafija nav pietiekami sapresēta.	Piepildiet ūdens tvertni.
	Kafijas malums ir pārāk rupjš.	Pārliedzieties, ka tiek izmantots piemērots kafijas malums. Skatiet nodaļā „Pareizas maluma pakāpes iestatīšana” 11. lpp.
	Maltā kafija nav svaiga.	Nomainiet vecas pupiņas ar svaigi graudzētām vai tikko samaltām pupiņām. Malto kafiju neuzglabājiet ilgāk par nedēļu.
	Filtrs ir aizsērējis.	Ar tīrīšanas rīka tapu iztīriet atveres. Skatiet nodaļā „Filtru tīrīšana” 26. lpp.

<b>PROBLĒMA</b>	<b>IESPĒJAMIE CĒĻŅI</b>	<b>RISINĀJUMI</b>
Ierīce rada impulsveida/ sūkņejošu skaņu, kamēr notiek kafijas ekstrakcija vai piena tvaicēšana.	Ierīce izpilda 15 bāru spiediena sūkņa normālas darbības.	Nav nepieciešams neko darīt, jo ierīce darbojas normāli.
Kafija iztek pāri filtra turētāja malai.	Filtra turētājs nav pareizi ievietots darba grupā.	Skatiet nodaļā „Filtrkausiņa ievietošana” 19. lpp.
	Ap filtra apmali ir kafijas biežumi.	Notīriet kafijas graudiņus no filtra turētāja apmales, lai nodrošinātu tā pareizu fiksāciju darba grupā.
	Pārāk daudz kafijas filtrā.	Skatiet nodaļā „Maluma daudzuma neregulēšana” 11. lpp.
	Kafija ir pārāk spēcīgi sapresēta.	Skatiet nodaļā „Maltās kafijas presēšana” 12. lpp.
	Izmantots maltās kafijas daudzumam nepiemērots filtrs.	Mazo filtru izmantojiet vienai kafijas tasītei un lielāku filtru - divām kafijas tasītēm.
Pagatavošanas laikā kafija pil no filtrkausiņa.	Ūdens tvertne ir tukša vai nepietiekami pilna.	Piepildiet ūdens tvertni.
	Kafijas malums ir pārāk smalks.	Pārlicinieties, ka tiek izmantots piemērots kafijas malums. Skatiet nodaļā „Pareizas maluma pakāpes iestatīšana” 11 lpp.
	Ierīcē aizsērējusi ar minerālu nosēdumiem.	Atkalķojiet ierīci. Skatiet nodaļā „Atkalķošana” 24. lpp.
Aktivizēta dzirnaviņu drošības svira.	Pārplūdis filtra grozs izraisa padeves atgriezenisko piepildīšanos.	Iztīriet un iztukšojiet dzirnaviņas un malšanas kameru.
Ierīce rada skaļu un nepārtrauktu sūknēšanas troksni.	Ūdens tvertne ir tukša.	Piepildiet ūdens tvertni.
	Ūdens tvertne nav pareizi fiksēta.	Fiksējiet ūdens tvertni.
Nerodas tvaiki.	Ierīce nav ieslēgta.	Pārlicinieties, ka ierīces strāvas vads ir pieslēgts pie maiņstrāvas rozetes, ierīce ir ieslēgta pie rozetes un POWER taustiņš ir piespiests „ON” pozīcijā.
	Ūdens tvertne ir tukša.	Fiksējiet ūdens tvertni.
	Tvaika selektora ritenis nav „STEAM” pozīcijā.	Pagrieziet tvaika selektora riteni „STEAM” pozīcijā.
	Tvaika padeves caurulīte ir aizsērējusi.	Ar tīršanas rīka tapu iztīriet atveri. Ja tvaika padeves caurulīte joprojām ir aizsērējusi, noņemiet tā galiņu, izmantojot tīršanas rīku. Skatiet nodaļā „Apkope un tīršana” 23. lpp.

<b>PROBLĒMA</b>	<b>IESPĒJAMIE CĒĻŅI</b>	<b>RISINĀJUMI</b>
Piens pēc apstrādes nav putojošs.	Nav pietiekams tvaiks.	Iespējams, tvaika padeves caurulīte ir aizsērējusi. Skatiet nodaļā „Apkope un tīrīšana” 23. lpp.
	Piens nav svaigs un auksts	Izmantojiet aukstu, svaigu pienu. Skatiet nodaļā „Piena uzputošana” 22. lpp.
Ierīce nedarbojas.	Ierīce izskatās ieslēgta, taču pārtrauc darboties.	Iespējams, aktivizējies aizsardzības sistēma, jo pārkarsis sūknis vai dzirnaviņas. Izslēdziet ierīci un ļaujiet tai atdzist apmēram 30 – 60 minūtes.
No dzirnaviņām neiznāk maltā kafija.	Kafijas pupiņu tvertnē nav pupiņu.	Piepildiet kafijas pupiņu tvertni.
	Aizsērējusi dzirnaviņu padeve.	Iztīriet un iztukšojiet dzirnaviņu kameru un padevi. Skatiet nodaļā „Dzirnaviņu tīrīšana” 24. lpp.
	Ūdens/mitrums dzirnaviņu kamerā un padevē.	Iztīriet un iztukšojiet dzirnaviņu kameru un padevi. Skatiet nodaļā „Dzirnaviņu tīrīšana” 24. lpp.
Dzirnaviņas nesāk darboties, kad pieslēgts mikroslēdzis.	„Filter Size” lampiņas pamīšus izgaismojas viena slāņa un divu slāņu filtra režīmā. Kafijas pupiņu tvertnes drošības slēdzis ir atvērts (tvertne nav pareizi novietota).	Izņemiet tvertni, pārbaudiet, vai palikuši biežumi, tad pareizi ievietojiet tvertni.
Pārāk daudz/maz maltās kafijas tiek padots filtra grozā.	Maluma daudzuma iestatījums nav pareizs noteiktajai maluma pakāpei.	Ar maluma daudzuma rīteni palieliniet vai samaziniet daudzumu.
Pārāk daudz/maz espresso tiek ieliets tasītē.	Nepieciešams mainīt maluma daudzuma vai pakāpes iestatījumus.	Atjaunojiet ierīcei sākotnējos iestatījumus vai ieprogramējiet jaunus iestatījumus.

# IZMĒĢINIET DAŽĀDUS KAFIJAS VEIDUS



## KAPUČINO

Viena espresso deva ar uzputotu pienu, virsū uzkaisīts šokolādes pulveris. Tasītes tilpums 150 – 220 ml.



## ESPRESSO

Stiprs un aromātisks, pazīstams kā espresso vai "short black", tiek pasniegts mazā tasītē vai glāzē.



## LATTÉ

Latté sastāv no viena espresso ar uzputotu pienu un apmēram 10 mm putu kārtiņas. Glāzes tilpums 200 – 220 ml.



## MACCHIATO

Kaut gan tradicionāli to pasniedz ar mazāku ūdens daudzumu, macchiato tiek pasniegts arī kā "long black" ar nedaudz piena vai uzputota piena.



## LONG BLACK

Vispirms pielejiet karstu ūdeni, tad espresso (viena vai dubulta porcija), saglabājot putiņu kārtu.



## RISTRETTO

Ristretto ir ļoti stiprs espresso, kura tilpums ir apmēram 15 ml, tam ir raksturīga spēcīga garša un pēcgarša.





# SAGE REKOMENDUOJA: VISŲ PIRMA – SAUGUMAS

Bendrovė Sage visada rūpinasi saugumu. Mes kuriame ir gaminame produktus, visų pirma galvodami apie Jūsų, mūsų brangių klientų, saugumą. Taip pat prašome Jūsų saugiai naudotis elektros prietaisais bei imtis toliau nurodytų atsargumo priemonių.

Svarbi informacija dėl saugos

## PRIEŠ PRADĖDAMI NAUDOTI PRIETAISĄ, PERSKAITYKITE VISĄ NAUDOJIMO INSTRUKCIJĄ IR IŠSAUGOKITE JĄ ATEIČIAI

- Prieš pradėdami naudoti prietaisą, atidžiai perskaitykite visą naudojimo instrukciją ir išsaugokite ją ateičiai.
- Prieš pradėdami naudoti Barista Express™, nuimkite ir saugiai utilizuokite visas pakuotės medžiagas bei reklamines etiketes.

- Tam, kad nekiltų pavojus mažiems vaikams užspringti, nuimkite ir saugiai utilizuokite šio prietaiso apsauginį maitinimo laido kištuko dangtelį.
- Naudojimo metu jokių būdu nestatykite Barista Express™ arti stalviršio ar stalo krašto. Pasirūpinkite, kad paviršius būtų lygus, švarus ir sausas bei neužterštas kitomis medžiagomis.
- Nenaudokite Barista Express™ ant kriauklės džiovyklės.
- Nestatykite Barista Express™ šalia įkaitusių dujų ar elektros įrangos degiklių bei ten, kur jis galėtų liestis su įkaitusia orkaite.
- Visada užtikrinkite, kad Barista Express™ būtų tinkamai surinktas, prieš prijungiant jį prie maitinimo tinklo ir pradėdant naudoti. Vadovaukitės šioje knygelėje pateiktais nurodymais.
- Šis prietaisas nėra skirtas naudoti su išoriniu laikmačiu ar atskira nuotolinio valdymo sistema.
- Naudokite tik kartu su Barista Express™ pristatytus priedus.

- Nenaudokite Barista Express™ kitokiu būdu nei nurodyta šioje knygelėje.
- Nenaudokite kavos malūnėlio, jei neuždėtas malūnėlio indo dangtelis. Kavos malūnėliui veikiant, pirštus, rankas, plaukus, drabužius ir virtuvės reikmenis laikykite atokiau nuo indo-piltuvo.
- Į vandens indą pilkite tik šaltą vandenį iš čiaupo. Nepilkite jokio kito skysčio.
- Niekada nenaudokite Barista Express™, jei vandens inde nėra vandens.
- Prieš naudodami kavos aparatą, patikrinkite, ar į kavos plikymo galvutę tvirtai įstatytas filtras su rankenėle.
- Kavos ruošimo metu jokiai būdu nenuimkite filtro su rankenėle, kadangi aparatas veikia su slėgiu.
- Nejudinkite Barista Express™ naudojimo metu.
- Nepalikite įjungto Barista Express™ be priežiūros.
- Nelieskite įkaitusių paviršių. Leiskite Barista Express™ atvėsti, prieš judinant ar valant kokias nors jo dalis.
- Nieko nedėkite ant Barista Express™ viršaus, išskyrus puodelius pakaitinimui.
- Jei ketinate palikti prietaisą be priežiūros ir jeigu jis nėra naudojamas, prieš valydami, prieš perkeldami aparatą į kitą vietą, prieš išardydami, surinkdami ar padėdami į laikymo vietą visuomet išjunkite Barista Express™, paspauskite mygtuką POWER (maitinimas) į padėtį Off (išjungta) ir ištraukite kištuką iš elektros tinklo.
- Pasirūpinkite, kad prietaisas ir jo priedai būtų švarūs. Vadovaukitės šioje knygelėje pateiktais nurodymais dėl prietaiso valymo.

## **SVARBŪS SAUGOS NURODYMAI, TAIKOMI VISIEMS ELEKTROS PRIETAISAMS**

- Prieš naudodami prietaisą, pilnai išvyniokite maitinimo laidą.
- Pasirūpinkite, kad maitinimo laidas nekabėtų ant stalviršio ar stalo krašto, nesiliestų prie įkaitusių paviršių, nesusimazgytų.

- Tam, kad išvengtumėte elektros šoko pavojaus, nemerkitė maitinimo laidą, kištuko ar viso prietaiso į vandenį ar kokią kitą medžiagą.
- Šio prietaiso negalima naudoti asmenims (įskaitant vaikus), turintiems fizinę, jutiminę ar protinę negalia, taip pat neturintiems pakankamai žinių, kaip naudotis prietaisu, nebent juos prižiūri arba apmokina, kaip prietaisu naudotis, žmogus, atsakingas už jų saugą.
- Būtina prižiūrėti, kad su prietaisu nežaistų vaikai.
- Rekomenduojama reguliariai tikrinti prietaisą. Nenaudokite prietaiso, jeigu pažeistas jo maitinimo laidas, kištukas ar pats prietaisas. Gražinkite visą prietaisą į artimiausią įgaliojantį bendrovės Sage techninės priežiūros centrą apžiūrai ir (arba) remontui.
- Bet kokius priežiūros darbus, išskyrus valymą, reikėtų atlikti įgaliojame bendrovės Sage techninės priežiūros centre.
- Šį prietaisą rekomenduojama naudoti tik buityje. Naudokite šį prietaisą tik pagal paskirtį. Nenaudokite prietaiso judančiose transporto priemonėse ar laivuose. Nenaudokite prietaiso lauke. Netinkamai naudojantis prietaisu, galima susižeisti.
- Siekiant užtikrinti didesnę saugumą naudojantis elektros prietaisais, rekomenduojama sumontuoti liekamosios srovės įtaisą (apsauginį jungiklį). Rekomenduojama, kad prietaisą maitinančioje elektros grandinėje būtų sumontuotas ne didesnės negu 30 mA likutinės srovės apsauginis jungiklis. Profesionalaus patarimo kreipkitės į elektriką.



## ĮSPĖJIMAS

Prieš naudodami prietaisą, išvyniokite visą maitinimo laidą.

# IŠSAUGOKITE ŠIĄ NAUDOJIMO INSTRUKCIJĄ



## Komponentai



- A. 450g dydžio kavos pupelių talpa.
- B. Integruotas kūginis kavos malūnėlis  
Nerūdijančio plieno kūginis kavos malūnėlis maksimaliai padidina sumaltos kavos paviršiaus plotą, leisdamas atskleisti visapusišką espresso kavos aromatą.
- C. Malūnėlio išėjimo kanalas
- D. Jungiklis malimui įjungti
- E. Malūnėlio lizdas  
Tiesioginiam dozavimui į filtrą su rankenėle
- F. Malinio dydžio pasirinkimo funkcija  
19 malinio dydžio nustatymų nuo smulkaus iki rupaus
- G. Malinio kiekio nustatymo rankenėlė  
Reguliuoja šviežiai maltos kavos kiekį, dozuojamą į filtravimo sietelį.
- H. Automatinis dozavimas
- I. POWER (maitinimo) mygtukas
- J. Integruotas išimamas grūstuvus  
Tolygaus suspaudimo reguliavimui.
- K. Kavos aparato plikymo galvutė
- L. Nerūdijančio plieno filtras su rankenėle  
Su komercinio tipo snapeliais.
- M. Aukštis pritaikytas ypatingai dideliems kavos puodeliams
- N. Šlapios ir sausos kavos išėmimo funkcija  
Atskiriantis nutekančio skysčio surinkimo padėkliukas



- O. Nutekėjusio skysčio surinkimo padėkliuko prisipildymo indikatorius
- P. 360° besisukantis garų vamzdelis  
Lengvai kontroliuoja pieno putas gaminimą.
- Q. Momentinis karštas vanduo  
Specialus karšto vandens išleidimas juodos kavos ruošimui ir pirminiam puodelių pakaitinimui.
- R. GARŲ / Karšto vandens pasirinkimo rankenėlė  
Pasirinkimo rankenėlė reguliuoja garų ir karšto vandens funkcijas.
- S. Garų / karšto vandens lemputė  
Šviečia, įspėdama, kad įjungta garų arba karšto vandens funkcija.
- T. Programuojamas 1 CUP (puodelio) ir 2 CUP (puodelių) mygtukas.
- U. Lemputė CLEAN ME (laikas valyti)  
Įspėja, jog reikia atlikti valymo ciklą.
- V. Manometras  
Stebi espresso kavos ekstrahavimo slėgį.
- W. PROGRAM (programavimo) mygtukas  
Galite nustatyti pageidaujamus espresso kavos porcijų dydžius ir pasiekti papildomas temperatūros reguliavimo funkcijas.
- X. Puodelių šildymo padėklas  
Išimamas 2 litrų talpos vandens indas  
Pripildomas iš viršaus su integruota vandens filtravimo funkcija

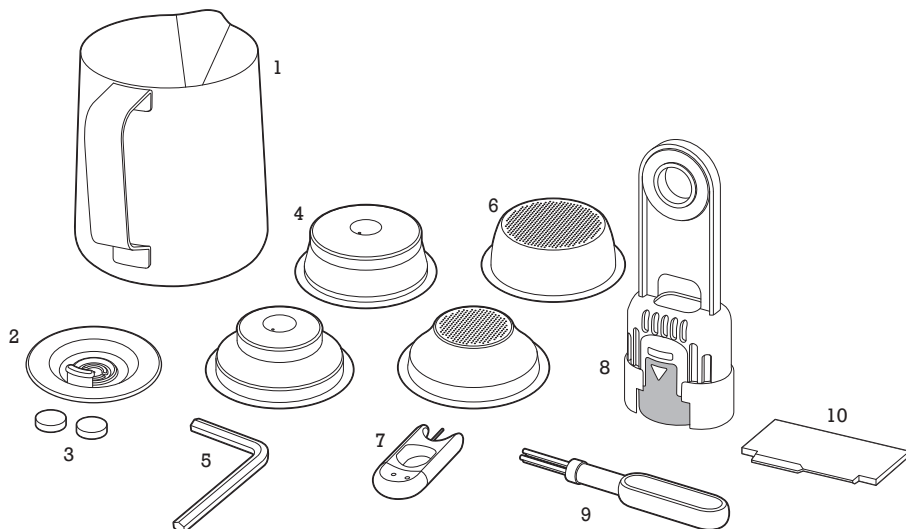

## REIKMENYS

1. dydžio nerūdijančio plieno ąsotėlis
2. Valymo ciklo diskas
3. Valymo tabletės
4. Filtravimo krepšeliai su dviguba sienele  
(Skirti 1 ir 2 puodeliams) Naudojami su iš anksto sumalta kava.
5. „Allen“ tipo raktas
6. Dozės tikslaus nustatymo priemonė  
(Skirti 1 ir 2 puodeliams) Naudojami, kai malamos šviežios kavos pupelės.
7. Valymo priedai
8. Vandens filtro laikiklis ir filtras
9. Valymo priemonė / šepetėlis
10. Tikslaus dozavimo įrankis „Razor“™

## **INTEGRUOTAS KŪGINIS KAVOS MALŪNĒLIS**

Nerūdijančiojo plieno kūginis malūnėlis pasižymi maksimaliu kavos malimo paviršiumi ir leidžia atskleisti visą espresso aromata.

Kad būtų galima išvalyti, viršutinę ir apatinę gimutes galima nuimti.

## **REGULIUOJAMAS MALINIO RUPUMAS**

Nuo smulkaus iki stambaus reguliuojamas rupumas užtikrina optimalų espresso ekstrahavimą.

## **REGULIUOJAMAS MALINIO KIEKIS**

Pareguliuoja malinio smulkumą ar stambumą atitinkantį į filtravimo krepšį dozuojamą šviežiai sumaltos kavos kiekį.

## **AUTOMATINIS DOZAVIMAS**

Panaudodami mygtuką „FILTER SIZE“ (FILTRO DYDIS), aparatui pasakykite, kokį filtravimo krepšėlį, 1 PUODELIO ar 2 PUODELIŲ, naudojate. Malūnėlis sumals vieno ar dviejų puodelių porciją atitinkantį kavos kiekį.

## **MALIMAS LAISVOMIS RANKOMIS**

Automatinis išsijungimas, kai laisvų rankų principu malama tiesiai į filtravimo rankenėlę.

PORCIJOS PAKOREGAVIMO ĮRANKIS „RAZOR™“

Patentuota pasukamoji mentelė kavos briketą tiksliai sumažina iki tolygų ekstrahavimą užtikrinančio lygio.

## **REGULIUOJAMAS TEMPERATŪROS VALDYMAS**

Naudojamas optimaliam kavos aromatui užtikrinti.

## **PID TEMPERATŪROS VALDYMAS**

Elektroninė PID temperatūros kontrolė užtikrina didesnę temperatūros stabilumą.

## **AUTOMATINIS PRAPŪTIMAS**

Automatiškai koreguoja po garų tiekiamo vandens temperatūrą ir taip užtikrina optimalią espresso ekstrahavimo temperatūrą.

## **KAITINIMO SISTEMA SU KAITINIMO SPIRALE**

Tikslią vandens temperatūrą užtikrina integruota iš nerūdijančiojo plieno pagaminta spirale.

## **KOMERCINIO TIPO GARŲ VAMZDELIS**

Pieniui be pastangų suplakti skirtas nerūdijančiojo plieno 360° pasukamas garų vamzdelis.

## **NEDELSIANT PATIEKIAMAS KARŠTAS VANDUO**

Specialus karšto vandens tiekimo kanalas, skirtas kavai „Long Black“ ruošti ir puodeliams pašildyti.

## **ŽEMO SLĖGIO PIRMINIS UŽPLIKYMAS**

Dėl ekstrahavimo pradžioje naudojamo žemo vandens slėgio sumalta kava išbrinksta ramiai ir tai užtikrina tolygų ekstrahavimą.

## **ESPRESO MANOMETRAS**

## **NAUDOJAMAS ESPRESO EKSTRAHAVIMO SLĖGIUI STEBĖTI.**

## **TŪRIO VALDYMAS**

Galima rankiniu būdu pakeisti arba perprogramuoti iš anksto užprogramuotą 1 ir 2 puodelių porcijos tūrį.

## **SAUSO KAVOS BRIKETO FUNKCIJA**

Kad būtų lengviau sutvarkyti kavos briketą, iš filtravimo krepšelyje esančios maltos kavos po ekstrahavimo pašalina vandens perteklių.





## Funkcijos

### PRIEŠ PIRMAJĄ NAUDOJIMĄ

#### Aparato paruošimas

Pašalinkite ir nuimkite visas etiketes ir pakavimo medžiagas, pritvirtintas prie espresso kavos virimo aparato. Prieš išmesdami pakuotę įsitikinkite, ar išėmėte iš jos visas aparato dalis ir priedus.

Išvalykite visas dalis ir priedus (vandens indą, filtrą su rankenėle, filtravimo sietelį ir ašotėlį), plaudami šiltu vandeniu, švelniu indų plovimo skysčiu ir gerai išskalaukite. Aparato korpusą, pupelių indą ir nutekėjusio skysčio surinkimo padėkliuką kruopščiai nuvalykite minkštu drėgnu skudurėliu ir nusausinkite. Nemerkite kavos aparato korpuso, maitinimo laido ar kištuko į vandenį ar kokį nors kitą skystį.

Vandens inde esantį vandens filtrą reikia išimti prieš vandens indo plovimą



#### PASTABA

Visas dalis reikia išvalyti rankiniu būdu, naudojant šiltą vandenį ir švelnų indų plovimo

skystį. Nenaudokite šveitimo priemonių, šveitimo kempinių ar šluosčių, nes jos subraižys paviršių. Jokių dalių ar reikmenų neplaukite indaplovėje.

### VANDENS FILTRO PRIEŽIŪRA

- Išimkite filtrą iš plastikinio maišelio ir 5 minutėms pamerkite į puodelį vandens.
- Nuplaukite filtrą po šaltu tekančiu vandeniu.
- Šaltu vandeniu nuplaukite nerūdijančio plieno tinklelį, esantį plastikiniame filtro korpuse.
- Įstatykite filtrą į laikiklį.
- Nustatykite datą 2 mėnesiams į priekį.
- Norėdami įdėti filtrą, spauskite žemyn, kol užsifiksuos.
- Pastumkite vandens talpą į reikiamą padėtį ir užfiksukite.



#### PASTABA

Norėdami įsigyti vandens filtrus, susisiekite su Sage klientų aptarnavimo centru.

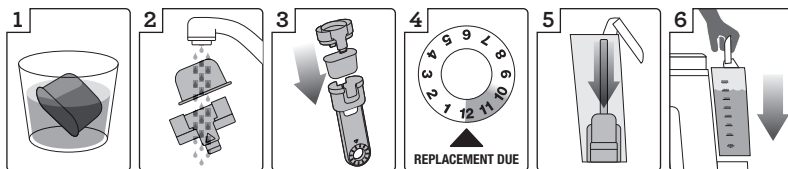

1 Šmirkykite vandens filtrą 5 minutėms

2 Išplaukite filtrą ir tinklelį

3 Surinkite Nustatykite

4 datą 2 mėnesiams į priekį

5 Įstatykite filtrą į vandens indą

6 Įstatykite ir užfiksukite vandens filtrą

## PIRMASIS NAUDOJIMAS

### Pirminis aparato paleidimas

- Įsitikinkite, kad vandens filtras kaip reikiant įstatytas į vandens rezervuarą.
- Į vandens rezervuarą iki žymės „MAX“ pripilkite šalto, geriausiu filtruoto, vandens. Vandens rezervuarą gražindami į jam skirtą vietą, jį nuspauskite iki pat galo, kad užsifikuotų.



### PASTABA

Prieš kiekvieną naudojimą patikrinkite vandens lygį ir kasdien pakeiskite vandenį. Patariame naudoti šaltą, filtruotą vandenį. Nepatariame naudoti demineralizuoto ar distiliuoto vandens ar kokio nors kitokio skysčio, nes dėl to gali pasikeisti espresso skonis ir normalus aparato veikimas.

- Įsitikinkite, kad rezervuaras užfiksuotas jam skirtoje vietoje.
- Į 230V elektros tinklo lizdą įstatykite maitinimo laido kištuką.
- Paspausdami mygtuką „POWER“, įjunkite aparatą. Kol aparatas kais, mirksės mygtukas „POWER“.



### PASTABA

Jeigu rezervuaras nėra kaip reikiant užfiksuotas jam skirtoje vietoje, mirksi FILTRO DYDŽIO LED-ai.

- Turi girdėtis, kaip veikia siurbliukas. Tai normalu.
- Kai aparatas pasiekia tinkamą darbinę temperatūrą, nustoja mirksėti mygtukas „POWER“ ir pradeda šviesti visi valdymo skydelyje esantys mygtukai. Dabar aparatas veikia PĀRENGTIES režimu ir yra pasiruošęs kitam veiksmui – aparato praplovimui.

### VANDENS NULEIDIMAS IŠ APARATO

Rekomenduojama paleisti vandenį be maltos kavos, kad būtų galima įsitikinti, ar kavos aparatas įkaito.

Kai aparatas pasiekia STANDBY (budėjimo) režimą, atlikite kitus 4 žingsnius.

1. Kad per galvutę pradėtų tekėti vanduo, paspauskite 2 PUODELIŲ mygtuką.
2. Garų vamzdelio antgalį nustatykite virš lašų padėkliuko. GARŲ ir KARŠTO VANDENS rankenėlę pasukite į GARŲ padėtį ir per garų vamzdelį 10 sekundžių leiskite karštą garus.

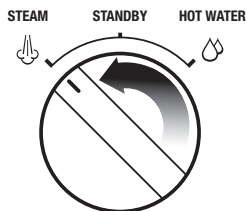

3. GARŲ ir KARŠTO VANDENS rankenėlę pasukite į KARŠTO VANDENS padėtį ir per karšto vandens tiekimo kanalą 10 sekundžių leiskite karštą vandenį.

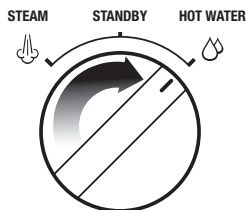

4. 1-3 žingsnius kartokite tol, kol ištuštės vandens rezervuaras..

## BENDROJI INFORMACIJA APIE NAUDOJIMĄ

### KAVOS MALINIO DYDŽIO NUSTATYMAS

Malinio rupumas turi įtakos vandens skverbimosi per kavą sietelyje greičiui, o tuo pačiu ir kavos skoniumi. Kavos malinys turėtų būti smulkus, tačiau ne per smulkus ir ne miltelių pavidalo.

Yra 18 MALINIO DYDŽIO pasirinkimo rankenėlės pozicijų – kuo mažesnis skaičius, tuo smulkesnis malinys gaminamas. Kuo didesnis skaičius, tuo rupesnis kavos malinys. Rekomenduojame pradėti nuo Nr. 5 nustatymo ir sureguliuoti, jei reikia.

Yra 18 MALINIO DYDŽIO pasirinkimo rankenėlės pozicijų – kuo mažesnis skaičius, tuo smulkesnis malinys gaminamas. Kuo didesnis skaičius, tuo rupesnis kavos malinys. Rekomenduojame pradėti nuo Nr. 5 nustatymo ir sureguliuoti, jei reikia.

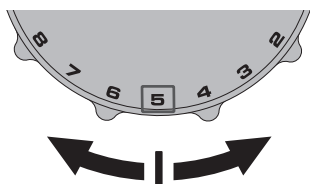

## MALINIO KIEKIO REGULIAVIMAS

Nustatykite MALINIO KIEKIO rankenėlę ties 3 val. padėtimi kaip atskaitinį dozės dydžio tašką. Nustatykite ties LESS (mažiau) ar MORE (daugiau), kad sureguliuotumėte dozės kiekį ir kartu pristatyto grūstovo viršūnėlė būtų lygi su viršutiniu filtravimo sietelio krašto apvadu PO suspaudimo.



## PASTABA

Gali reikėti sureguliuoti maltos kavos kiekį kelis kartus, kad gautumėte reikiamą malinio kiekį.

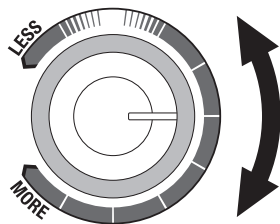

## PATARIMAI

Visai normalu, jeigu, norint gauti tinkamą ekstrahavimo greitį, tenka kelis kartus pereguliuoti MALINIO RUPUMO perjungiklio ir MALINIO DYDŽIO rankenėlės padėtis. Pradėkite nuo rekomenduojamų padėčių, ekstrahuokite espresą ir tada, pasižiūrėję į „Ekstrahavimo vadovo“ 52, puslapį, nustatykite kokias korekcijas reikia atlikti.

## FILTRO DYDŽIO PASIRINKIMAS

Į filtravimo rankenėlę įstatykite 1 PUODELIO arba 2 PUODELIŲ filtravimo krepšelį (žr. „Filtravimo krepšelio pasirinkimas“, 49 psl.). Jeigu naudojate 1 PUODELIO filtravimo krepšelį, pasinaudodami FILTRO DYDŽIO mygtuku, pasirinkite „SINGLE“, o jei naudojate 2 PUODELIŲ filtravimo krepšelį – „DOUBLE“.



## FILTER SIZE

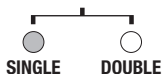

## AUTOMATINIS DOZAVIMAS.

- Įsitinkite, kad rezervuaras užfiksuotas jam skirtoje vietoje ir užpildytas šviežiomis kavos pupelėmis.
- Prieš filtravimo rankenėlę įstatydami į malimo lopšį, įsitinkite, kad filtravimo krepšelis visiškai sausas.

- Kad suveiktų malimo aktyvavimo mygtukas, paspauskite ir atpalaiduokite filtravimo rankenėlę ir tada leiskite šviežiai kavai užpildyti filtravimo rankenėlę.
- Malimas sustos automatiškai, tačiau, jeigu malimą norite sustabdyti nesibaigus ciklui, paspauskite ir atleiskite filtravimo rankenėlę.



## PASTABA

Visiškai normalu, jeigu atrodo, kad filtravimo rankenėlė perpildyta sumalta kava. Nesuplūktos kavos turis tris kartus didesnis nei suplūktos kavos.

## Rankinis dozavimas

- Jeigu dozuoti norite rankiniu būdu su įstatyta į malimo lopšį filtravimo rankenėle, kad suveiktų malimo aktyvavimo mygtukas, paspauskite ir prilaikykite filtravimo rankenėlę. Laikykite tol, kol bus sumaltas pageidautinas kavos kiekis.
- Norėdami sustabdyti malimą, atleiskite filtravimo rankenėlę. Tai padarius, bus atpalaiduotas malimo aktyvavimo mygtukas ir sustos malimas.

## Maltos kavos suspaudimas

- Kai malimo funkcija užbaigiama, atsargiai išimkite filtrą su rankenėle iš malūnelio lizdo, stengdamiesi neišbarstyti maltos kavos, pakratykite, kad susivienodintų, ir naudokite integruotą grūstuvą, tvirtai spauskite žemyn (apie 15-20 kg spaudimo jėga).

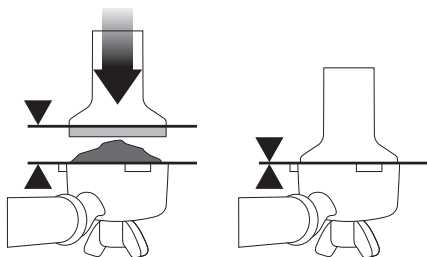

## Dozės tikslus nustatymas

Razor™ tikslios dozės nustatymo priemonė leidžia Jums nustatyti tinkamą tabletės dydį tolygiam ekstrahavimui.

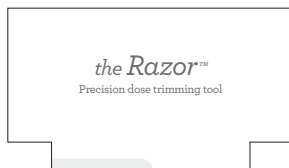

- Įstatykite Razor™ į kavos sietelį, kol priemonės briaunelės nusileidžia ant filtravimo sietelio krašto. Dozavimo priemonės mentelės turi prasiskverbti pro suspaustos kavos paviršių.
- Pasukite Razor™ dozavimo priemonę atgal ir į priekį, laikydami filtrą su rankenėle kampu virš nukratymui skirtos dėžutės, kad pašalintumėte kavos perteklių.
- Į Jūsų kavos filtro sietelį dozuojamas reikiamas kavos kiekis.
- Įstatykite filtrą su laikiklių į aparato galvutę, kad pradėtumėte kavos ekstrahavimą.

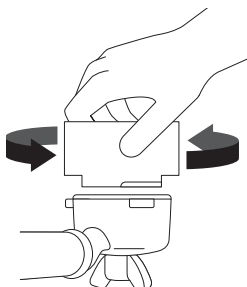

- Kad filtravimo krepšelis gerai priglustų prie galvutės, nuo jo krašto nuvalykite visą kavos perteklių.

## Išvalykite kavos aparato galvutę

- Prieš įstatydami filtrą su rankenėle į kavos aparato galvutę, trumpai praleiskite vandens srovę pro galvutę, paspausdami 1 puodelio mygtuką. Tokiu būdu išvalysite maltos kavos likučius iš galvutės ir stabilizuosite temperatūrą prieš ekstrahavimą.

## Filtro su rankenėle įstatymas

Įstatykite filtrą su rankenėle po aparato galvute taip, kad jo rankenėlė susilygiuotų su INSERT (įstatyti) padėtimi. Įstatykite filtrą su rankenėle po aparato galvute ir pasukite rankenėlę link centro, kol pajusite pasipriešinimą.

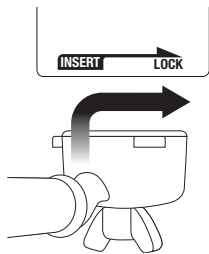

### Iš anksto užprogramuotas tūris – 1 puodeliai

Vieną kartą paspauskite 1 CUP (1 puodelis). Bus ekstrahuojamas iš anksto nustatytas maždaug 30 ml viengubos espresso kavos kiekis. Išbėgus nustatytam kiekiui vandens, aparatas automatiškai sustos.

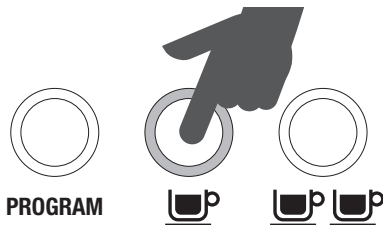

### PASTABA

Espresso kavos kiekis puodelyje skirsis priklausomai nuo malinio stambumo ir kiekio.

Jei užprogramuotos espresso funkcijos metu paspausite vieno ar dviejų puodelių mygtukus, aparatas iš karto nustos leisti kavą.

### Iš anksto užprogramuotas tūris – 2 puodeliai

Vieną kartą paspauskite 2 CUP (2 puodeliai). Bus ekstrahuojamas iš anksto nustatytas maždaug 60ml dvigubos espresso kavos kiekis. Išbėgus nustatytam kiekiui vandens, aparatas automatiškai sustos.

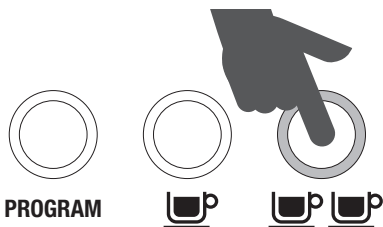

### Vieno espresso puodelio programavimas

1. Norėdami pradėti programavimą, vieną kartą paspauskite PROGRAM (programavimas) mygtuką. Aparatas vieną kartą supypsės, ir pradės mirksėti programavimo mygtukas. Tai reiškia, kad aparatas veikia programavimo režimu.
2. Paspauskite 1 CUP (2 puodeliai) mygtuką, kad pradėtumėte espresso kavos virimą. Paspauskite 1 CUP (2 puodeliai) mygtuką dar kartą, kai įpilamas norimas kiekis espresso kavos. Aparatas du kartus supypsės, išpėdamas, kad paruošta nauja 1 CUP (2 puodelių) porcija.

### Dvigubos espresso kavos programavimas

1. Norėdami pradėti programavimą, vieną kartą paspauskite PROGRAM (programavimas) mygtuką. Aparatas vieną kartą supypsės, ir pradės mirksėti programavimo mygtukas. Tai reiškia, kad aparatas veikia programavimo režimu.
2. Paspauskite 2 CUP (2 puodeliai) mygtuką, kad pradėtumėte espresso kavos virimą. Paspauskite 2 CUP (2 puodeliai) mygtuką dar kartą, kai įpilamas norimas kiekis espresso kavos. Aparatas du kartus supypsės, išpėdamas, kad paruošta nauja 2 CUP (2 puodelių) porcija.

### Numatytojo kiekio pakartotinis nustatymas

Norėdami pakartotinai nustatyti numatytąjį vieno ar dviejų puodelių vandens kiekį ir espresso kavai ruošti naudojamo vandens temperatūrą, paspauskite ir palaikykite nuspaudę PROGRAM (programavimo) mygtuką, kol aparatas tris kartus supypsės. Atleiskite PROGRAM (programavimo) mygtuką. Bus iš naujo nustatyti pirminiai numatytieji aparato parametrai.

## PASTABA

Numatytieji parametrai: 1 puodelio kiekis – apie 30 ml. 2 puodelių kiekis – apie 60 ml.

### Rankinis espresso kavos kiekio nustatymas

Paspauskite ir palaikykite nuspaudę vieno arba dviejų puodelių mygtuką. Atleiskite mygtuką, kai praeina pakankamas pirminio įpylimo laikas ir taikomas pilnas siurbimo slėgis. Paspauskite arba 1 puodelio arba 2 puodelių mygtuką, kai ekstrahuojamas pakankamas espresso kavos kiekis.

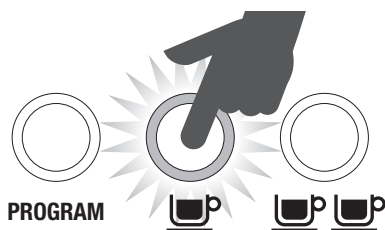

### PASPAUSKITE IR PALAIKYKITE

## PASTABA

Naudodami 1 puodelio filtravimo sietelį, optimaliam skoniui išgauti turėtumėte ekstrahuoti apie 30 ml kavos. Naudojant 2 puodelių filtravimo sietelį, turėtumėte ekstrahuoti apie 60 ml kavos.

## ĮSPĖJIMAS

Metalinės filtro su laikikliu dalys labai įkaista.

### ESPRESO MANOMETRAS

#### ŽEMO SLĖGIO PIRMINIS UŽPLIKYMAS

Ekstrahavimo pradžioje matuoklio rodyklė, rodydama, kad aparatas veikia žemo slėgio pirminio užplikymo režimu, bus pirminio užplikymo srityje.

Kad būtų užtikrintas tolygus ekstrahavimas, prieš panaudojant visą slėgį, žemo slėgio pirminio užplikimo metu po truputį didinat vandens slėgį, sumaltos kavos grūdeliai lėtai išbrinkinami.



#### Ideali espresso kavos zona

Matuoklio adata, nustatyta į viduriniąją zoną, nurodo, kad espresso kava bus ekstrahuojama esant idealiam slėgiui.



#### Per mažo ekstrahavimo zona

Ekstrahavimo metu matuoklio adata, nustatyta į apatinąją zoną, nurodo, kad espresso kava buvo ekstrahuojama esant nepakankamam slėgiui. Taip atsitinka, kai vandens srautas per sumaltą kavą yra per greitas ir to rezultatas – per mažai ekstrahuota espresso kava, kuri yra per daug vandeninga ir jai trūksta purumo ir skonio.

Per mažo ekstrahavimo priežastys – per stambiai sumalta kava ir (arba) nepakankamas kavos kiekis sietelyje ir (arba) suspaudimas.



### Per didelio ekstrahavimo zona

Ekstrahavimo metu matuoklio adata, nustatyta į viršutiniją zoną, nurodo, kad espresso kava buvo ekstrahuojama esant per dideliam slėgiui. Taip atsitinka, kai vandens srautas per sumaltą kavą yra per lėtas ir to rezultatas – per daug ekstrahuota espresso kava, kuri yra labai tamsi, karti ir su taškuota, nelygia pieno puta.

Per mažo ekstrahavimo priežastys – per smulkiai sumalta kava ir (arba) per didelis maltos kavos kiekis filtravimo sietelyje.



### GARŲ RANKENĖLĖS NAUDOJIMAS

- Įstatykite garų vamzdelį virš nutekėjusio vandens surinkimo padėkliuko. Pasukite garų rankenėlę į STEAM (garų) padėtį. Pradės mirksėti balta garų lemputė – vadinasi, aparatas kaista garams gaminti.
- Kai garų lemputė nustoja mirksėti, garų vamzdelis paruoštas naudojimui.
- Prieš merkdami vamzdelį į pieną, pristabdykite garų gamybą, pasukdami rankenėlę atgal į STANDBY (budėjimo) padėtį. Tokiu būdu išvengsite pieno taškymosi iš ąsotėlio (prieš išsijungiant garų režimui, ši sustabdymo funkcija trunka apie 8 sekundes).

- Įstatykite vamzdelį į pieną ir pasukite garų rankenėlę iš STANDBY (budėjimo režimo) į STEAM (garų) padėtį, kad pradėtųmėte pieno putos gaminimą.
- Norėdami sustabdyti šildymą, grąžinkite garų rankenėlę į STANDBY (budėjimo) padėtį ir patraukite ąsotėlį.



### PASTABA

Espresso kavos aparatui gaminant garus, galite girdėti siurbimo garsą. Tai yra įprasta veikiant 15 barų slėgio itališkam siurbliukui.



### PASTABA

5 minutes be pertraukos gaminantis garams, aparatas automatiškai išjungs garų funkciją. Pradės mirksėti garų lemputė. Kai tai įvyks, atsukite garų rankenėlę atgal į STANDBY (budėjimo) padėtį.

### KARŠTO VANDENS IŠLEIDIMO NAUDOJIMAS

Pasukite STEAM/HOT WATER (garų / karšto vandens) rankenėlę į karšto vandens padėtį. Pradės mirksėti balta garų lemputė – vadinasi, aparatas kaista ir gamina karštą vandenį. Kai garų lemputė nustoja mirksėti, karštas vanduo yra tinkamos temperatūros. Norėdami sustabdyti karštą vandenį, grąžinkite garų rankenėlę į STANDBY (budėjimo režimo) padėtį.

### AUTOMATINIO NUPYLIMO FUNKCIJA

Kad būtų galima paruošti espresso kavos iš karto po to, kai buvo naudota garų funkcija, šis aparatas naudoja automatinio nupylimo funkciją.

Ši funkcija užtikrina, kad kavos malinio nedegintų pirmoji pernelgų įkaitinto vandens srovė. Todėl vanduo aparato viduje automatiškai nuleidžiamas į nutekėjusio skysčio surinkimo padėkliuką, kad vidinis termostatas sureguliuotų optimalią temperatūrą espresso kavai ekstrahuoti.

Jūsų espresso kava visuomet bus ekstrahuojama esant šiai optimaliajai temperatūrai, tokiu būdu suteikiant galimybę paruošti geriausio skonio kavą.



## Patarimai

Siekiant užtikrinti, kad kaitinimo spiralė būtų espresso ekstrahavimui reikalingos optimalios temperatūros, po garų vanduo automatiškai išleidžiamas į lašų padėkliuką. Tai normalu. Jeigu pastebite, kad priešais aparatą atsiranda vandens, tai įsitinkinkite, kad po garų ir karšto vandens funkcijų panaudojimo, lašų padėkliukas kaip reikiant įstumiamas į jam skirtą vietą.

### IŠPLĖSTINIS REŽIMAS

#### 1. Vandens temperatūros reguliavimas

Skirtingoms pupelėms reikia skirtingos vandens temperatūros, kad būtų išgaunamas optimalus aromatas.

Barista Express™ kavos virimo aparatas leidžia reguliuoti vandens temperatūrą  $\pm 2^{\circ}\text{C}$   $1^{\circ}\text{C}$  padidiniu nuo numatytosios temperatūros.

Norėdami nustatyti išplėstinį temperatūros nustatymų režimą:

- Išjunkite aparatą.
- Paspauskite ir palaikykite PROGRAM (programavimo) mygtuką, tada paspauskite POWER (maitinimo) mygtuką. Aparatas vieną kartą supypsės. Šviečiantis mygtukas parodys esamą pasirinktą temperatūrą. Jei per 5 sekundes nebus paspaustas joks mygtukas po išplėstinio režimo atidarymo, nebus padaryti jokie pakeitimai ir mašina grįš prie kaitinimo / budėjimo režimo. Norėdami pasirinkti temperatūros pokytį, per 5 sekundes po išplėstinio režimo nustatymų atidarymo, paspauskite mygtuką norimos temperatūros pasirinkimui. Išgirsite 2 pyptelėjimus, kurie patvirtina pakeitimą. Jei nepaspaudžiami jokie mygtukai, temperatūrą išlieka nepakeista aparatas sugrįžta prie budėjimo režimo.

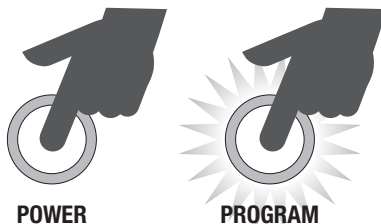

#### 2. Numatytieji temperatūros nustatymai:

Atidarę išplėstinį režimą, paspauskite PROGRAM (programavimo) mygtuką.

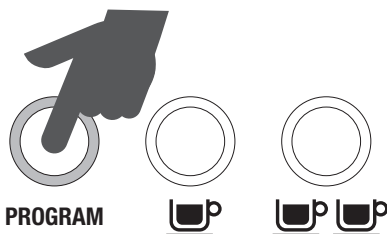

#### 3. Padidinkite vandens temperatūrą $+1^{\circ}\text{C}$ :

Atidarę išplėstinį režimą, paspauskite 1 CUP (1 puodelio) mygtuką.

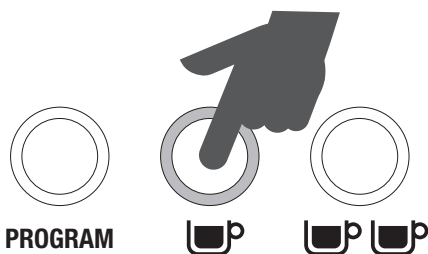

#### 4. Padidinkite vandens temperatūrą $+2^{\circ}\text{C}$ :

Atidarę išplėstinį režimą, paspauskite 2 CUP (2 puodelių) mygtuką.

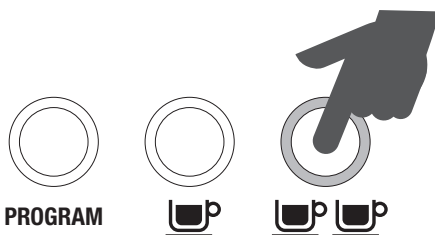



### 5. Sumažinkite vandens temperatūrą -1°C:

Atidaryę išplėstinį režimą, paspauskite FILTER (filtravimo) mygtuką.

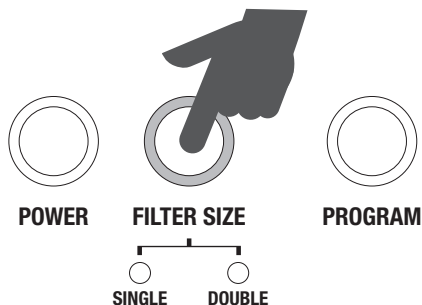

### 6. Sumažinkite vandens temperatūrą -2°C:

Atidaryę išplėstinį režimą, paspauskite POWER (maitinimo) mygtuką.

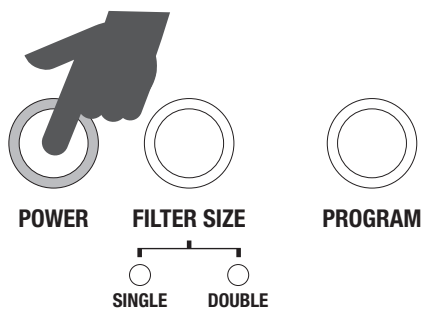

## PIRMINIS KAITINIMAS

Pakaitinkite savo puodelį arba stiklinę

Šiltame puodelyje išsilaukys optimali kavos temperatūra. Iš anksto įkaitinkite savo puodelį, perplaudami karštu vandeniu arba pastatykite ant puodelio šildymo padėklo.

### Karšto vandens išleidimo naudojimas

Pasukite STEAM/HOT WATER (garų / karšto vandens) rankenėlę į karšto vandens padėtį. Ims mirksėti priekiniame skydelyje esanti Steam/Hot Water (garų / karšto vandens) LED lemputė, įspėdama, kad buvo pasirinkta karšto vandens funkcija ir maitinimo elementas didina temperatūrą. Karštas vanduo bus išleidžiamas iš karšto vandens snapelio. Pasukite rankenėlę atgal ties

STANDBY (budėjimo režimo) padėtimi, kad sustabdytumėte karšto vandens tekėjimą.

Pakaitinkite filtrą su rankenėle ir filtravimo sietelį.

Dėl šalto filtro su laikikliu gali sumažėti ekstrahavimo temperatūra, todėl gali smarkiai pakisti jūsų espreso kavos kokybę. Užtikrinkite, kad filtras su rankenėle ir filtravimo sietelis yra iš anksto įkaitinti karštu vandeniu prieš pirminį naudojimą.



### PASTABA

Sausai išvalykite filtrą ir filtro laikiklį, prieš dozuojant maltą kavą, kadangi drėgmė gali paskatinti „kanalų“ formavimąsi ten, kur vanduo prateka pro sumaltą kavą ekstrahavimo metu.

## FILTRAVIMO KREPŠELIO PASIRINKIMAS

Filtravimo krepšeliai su vienguba sienele

Jeigu malate šviežias kavos pupeles, naudokite filtravimo krepšelius su vienguba sienele.

Filtravimo krepšeliai su vienguba sienele leidžia, eksperimentuojant su malimo rupumu, porcijos dydžiu ir suplūkimu, gauti labiau subalansuotą espresą.

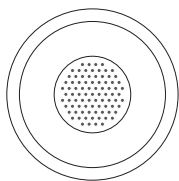

1 Puodelis

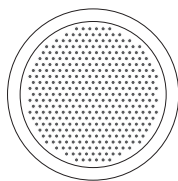

2 Puodelis

### Filtravimo krepšeliai su dviguba sienele

Naudodami iš anksto sumaltą kavą, dirbkite su filtravimo krepšeliais su dviguba sienele.

Filtravimo krepšeliai su dviguba sienele sureguliuoja slėgį ir padeda optimizuoti ekstrahavimą, nepriklausomai nuo rupumo, porcijos, suplūkimo slėgio ir šviežumo.



1 Puodelis



2 Puodelis



### PASTABA

Nepriklausomai nuo to, kokį filtravimo krepšelį naudojate, užplikydami vieną puodelį, naudokite 1 PUODELIO krepšelį, o užplikydami du puodelius arba vieną puodelį stipresnės kavos ar didelį kavos puodelį – 2 PUODELIŲ krepšelį.

Komplekte esančių filtravimo krepšelių paskirtis yra tokia:

1 PUODELIO krepšelis = maždaug 8–10 g.

Jeigu naudojate iš anksto sumaltą kavą, tai yra maždaug 2 nubraukti valgomieji šaukštai.

2 PUODELIŲ krepšelis = maždaug 15–18 g.

Jeigu naudojate iš anksto sumaltą kavą, tai yra maždaug 3 nubraukti valgomieji šaukštai.

Jeigu naudojate šviežiai sumaltą kavą, tai yra maždaug 4 nubraukti valgomieji šaukštai. Toks skirtumas gaunasi todėl, kad iš anksto sumalta

kava dažniausiai būna rupesnė ir todėl užima didesnį tūrį nei smulkiai sumalta kava.



### PASTABA

Norint nustatyti, kiek kavos telpa į filtravimo krepšelį arba kiek laiko malūnėlis turi veikti, kad būtų gautas tinkamas kiekis, gali tekti paeksperimentuoti. Pavyzdžiui, filtravimo krepšeliuose su vienguba sienele naudojant smulkiau sumaltą espresą, siekiant užtikrinti, kad filtravimo krepšelyje būtų tinkama porcija, gali tekti padidinti malinio kiekį.



### PASTABA

Pereinant nuo viengubo krepšelio prie dvigubo ar priešingai, gali tekti pareguliuoti malinio dydį ir rupumą.

### MALTA KAVA

Malant kavos pupeles, malinio grūdelių dydis turi būti smulkus, bet ne per daug. Malinio rupumas turi įtakos vandens skverbimosi per kavą sietelyje greičiui, o tuo pačiu ir kavos skoniui.

Jei kavos malinys pernelyg smulkus (atrodo lyg milteliai, o patrynus tarp pirštų atrodo lyg miltai), vanduo nesiskverbs net su slėgiu. Pagaminta espreso kava bus PERNELYG EKSTRAHUOTA, tamsios spalvos ir karti.

Jeigu kavos malinys pernelyg rupus – vanduo skverbsis per jį filtravimo sietelyje pernelyg greitai. Paruošta espreso kava bus PER MAŽAI EKSTRAHUOTA, jai trūks spalvos ir skonio.

### KAVOS DOZĖ IR SUSPAUDIMAS

Laikykitės toliau išvardintų nurodymų.

1. Malinio rupumo nustatymas, 42 psl.
2. Malinio dydžio nustatymas, 43 psl.
3. Filtro dydžio pasirinkimas, 43 psl.
4. Automatinis dozavimas arba rankinis dozavimas 43 psl.
5. Maltos kavos suplūkimas, 44 psl.
6. Porcijos pakoregavimas, 44 psl.

## IŠVALYKITE KAVOS APARATO GALVUTĘ

Prieš įstatydami filtrą su rankenėle į kavos aparato galvutę, trumpai praleiskite vandens srovę pro galvutę, paspausdami 1 puodelio mygtuką. Tokiu būdu išvalysite maltos kavos likučius iš galvutės ir stabilizuosite temperatūrą prieš ekstrahavimą.

### FILTRO SU RANKENĖLE ĮSTATYMAS

Įstatykite filtrą su rankenėle po aparato galvutę taip, kad jo rankenėlė susilygiuotų su INSERT (įstatyti) padėtimi. Įstatykite filtrą su rankenėle po aparato galvutę ir pasukite rankenėlę link centro, kol pajusite pasipriešinimą.

### ESPRESO KAVOS EKSTRAHAVIMAS

- Pastatykite iš anksto pakaitintus puodelius po filtru su rankenėle ir paspauskite 1 puodelio arba 2 puodelių mygtuką reikiamam kiekiui.
- Kaip orientyras, espresso kava ims tekėti po 4-8 sekundžių (įpylimo laikas) ir turi būti tekančio medaus konsistencijos.
- Jei espresso kava ima tekėti praėjus mažiau nei 3 sekundėms, Jūs įdėjote per didelį kiekį kavos į filtro laikiklį ir (arba) malinys yra per stambus. Kava bus **PER MAŽAI EKSTRAHUOTA**.
- Jei espresso kava ima lašėti, bet nepradedą tekėti po 10 sekundžių, Jūs įdėjote per didelį kiekį kavos į filtro laikiklį ir (arba) malinys yra per smulkus. Kava bus **PERNELYG EKSTRAHUOTA**.

Tinkama espresso kava gaunama, pasiekus tinkamą balansą tarp saldumo, rūgštumo ir kartumo.

Jūsų kavos skonis priklausys nuo daugelio veiksnių, tokių kaip kavos pupelių rūšis, skrudinimo laipsnis, šviežumas, malinio rupumas arba smulkumas, maltos kavos kiekis ir spaudimo slėgis.

Eksperimentuokite, palaipsniui reguliuodami šiuos veiksnius, kol pasieksite Jūsų norimą skonį.

## REKOMENDACIJOS DĖL EKSTRAHAVIMO

### TEISINGAS EKSTRAHAVIMAS



Rodyklė „Espresso Range“ ribose



- Srautas pradeda tekėti po 4–7 sekundžių.
- Srautas teka lėtai lyg šiltas medus.
- Putelė rusvos su auksu atspalviu spalvos ir putėsių konsistencijos.
- Espresso tamsiai rudas.
- Ekstrahavimas trunka 25–35 sekundes

### PO EKSTRAHAVIMO



Panaudoti maliniai suformuoja kavos „briketą“. Jeigu briketas šlapias, skaitykite skyrelį „Nepakankamas ekstrahavimas“

### IŠSKALAUKITE FILTRAVIMO KREPŠELĮ



Kad filtravimo krepšelis neužsikistų, jis visą laiką turi būti švarus. Iš filtravimo krepšelio pašalinkite kavą, aparate užfiksukite filtravimo rankenėlę ir per ją paleiskite karštą vandenį.

### NEPAKANKAMAS EKSTRAHAVIMAS



Žemiau „Espresso Range“ ribos

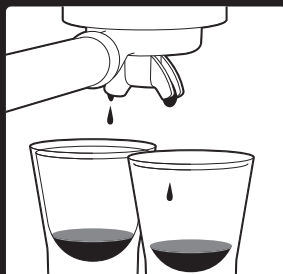

- Srautas pradeda tekėti po 1–3 sekundžių.
- Srautas teka greitai lyg vanduo.
- Putelė plona ir blanki.
- Espresso šviesiai rudas.
- Skonis kartus ar aštrus, silpnas ir pavandenijęs.
- Ekstrahavimas trunka iki 20 sekundžių.

### SPRENDIMAI

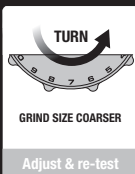

GRIND SIZE COARSER

Adjust & re-test

Sumalkite smulkiau.

Suplūkite, naudodami 30–40 lbs (13–18 kg) spaudimą. Ant plūktuvo esančio metalinio dangtelio viršutinis kraštas turi sutapti su filtravimo krepšelio viršumi.

PO suplūkimo.

Panaudodami tikslaus dozavimo įrankį „Razor™“ kavos briketą sumažinkite iki tinkamo lygio.

Po suplūkimo visuomet panaudokite įrankį „Razor™“ ir nubraukite truputį kavos.

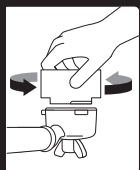

### PER STIPRUS EKSTRAHAVIMAS



Virš „Espresso Range“ ribos



- Srautas pradeda tekėti po 8 sekundžių.
- Srautas lašų pavidalo arba jo visai nėra.
- Putelė tamsi ir dėmėta.
- Espresso labai tamsiai rudas.
- Skonis kartus ir pridedęs.
- Ekstrahavimas trunka ilgiau nei 40 sekundžių.

### SPRENDIMAI



GRIND SIZE FINER

Adjust & re-test

Malkite rupiau.

Suplūkite naudodami 15 kg spaudimą. Ant plūktuvo esančio metalinio dangtelio viršutinis kraštas turi sutapti su filtravimo krepšelio viršumi.

PO suplūkimo.

Panaudodami tikslaus dozavimo įrankį „Razor™“ kavos briketą sumažinkite iki tinkamo lygio.

Po suplūkimo visuomet panaudokite įrankį „Razor™“ ir nubraukite truputį kavos.

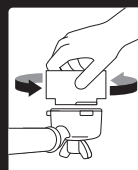

## REKOMENDACIJOS DĖL EKSTRAHAVIMO

MALINYS + MALINIO KIEKIS + SUSPAUDIMAS = GREITIS

<b>PER DAUG EKSTRAHUOTA</b> KARTI • AITRI	PER SMULKUS	PER DAUG	PER STIPRUS	VIRŠ 40 S
<b>SUBALANSUOTA</b>	VIDUTINIS	10G – ☕ 18G – ☕☕	15-20 KG JĖGA	25-35 S
<b>PERMAŽAI EKSTRAHUOTA</b> SILPNA • VANDENINGA	PER STAMBUS	PER MAŽAI	PER MAŽAS	MAŽIAU NEGU 20 S

## KŪGINIŲ GIRNELIŲ REGULIAVIMAS

Kad būtų pasiektas idealus ekstrahavimas ar užplikymas, tam tikrų rūšių kavai gali prireikti platesnio malimo diapazono. Barista Express™ pasižymi tuo, kad, panaudojant viršutinę reguliuojamą girmelę, šį diapazoną galima išplėsti. Vienu kartu patariame atlikti tik vieną reguliavimą.

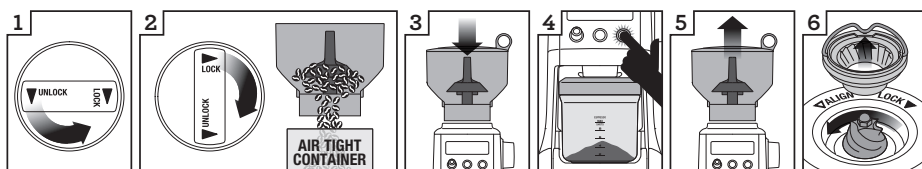

1 Atpalaiduokite piltuvą

2 Piltuvą laikydami virš rezervuaro, pasukite rankenėlę ir į indą išpilkite pupeles

3 Piltuvą įstatykite į jam skirtą vietą.

4 Įjunkite malūnėlį ir palaukite, kol jis ištuštės.

5 Nuimkite piltuvą.

6 Nuimkite viršutinę girmelę.

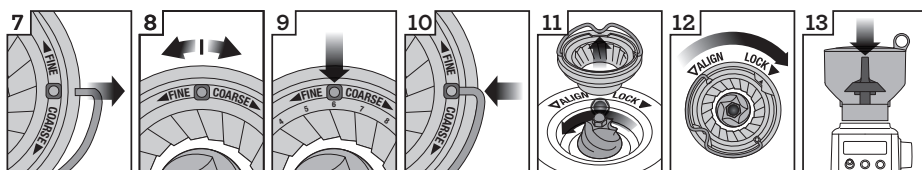

7 Nuo abiejų girmelės pusių nuimkite vielinį laikiklį.

8 Viršutinę girmelę per 1 padėtį nustatykite grubesniai ar smulkesniai malimui.

9 Numerį sutapdinkite su laikiklio anga.

10 Abiejose girmelės pusėse įstatykite vielinį laikiklį.

11 Viršutinę girmelę tvirtai įstatykite į viršutinę girmelę.

12 Užfiksuokite tvirtai įstatytą viršutinę girmelę.

13 Piltuvą įstatykite į jam skirtą vietą.

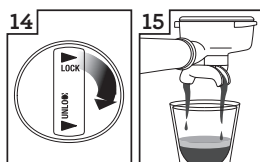

14 Užfiksuokite piltuvą.

15 Patikrinkite ekstrahavimą

## PIENO PUTOS GAMINIMAS

Yra du pieno putos gaminimo ir kaitinimo etapai. Šie du etapai atliekami kartu, siekiant pagaminti šilkinio lygumo pieno putą, esant tinkamai temperatūrai.

- Visada pradėkite su šviežiu šaltu pienu.
- Pripildykite ąsotį žemiau V snapelio apačioje.
- Nustatykite garų vamzdelio atgalį virš skysčio nutekėjimo surinkimo padėkliuko ir pasukite STEAM/HOT WATER (garų / karšto vandens) rankenėlę iš STANDBY (budėjimo režimo) į garų padėtį ir palaukite, kol garai ims stipriai veržtis.
- Pasukite garų rankenėlę ties STANDBY (budėjimo režimo) padėtimi, kad sustabdytumėte garus, tada per 8 sekundes įstatykite garų vamzdelio galiuką į pieną ir pasukite rankenėlę atgal ties STEAM (garų) padėtimi.



### PASTABA

Kai aparatas gamina garus, gali girdėtis pumpavimo triukšmas. Tai normalus 15 bar itališko siurbliuko veikimas.

- Įstatykite garų vamzdelį 1-2 cm žemiau pieno paviršiaus arti dešinėsios ąsotėlio pusės ties 3 val. padėtimi.
- Laikykite galiuką negiliai ties pieno paviršiumi, kol pienas sukamas pagal laikrodžio rodyklę, sudarydamas sūkurį (vandens sūkurio efektas).
- Pienui besisukant, lėtai nuleiskite ąsotėlį. Tokiu būdu garų vamzdelio galiukas bus pieno paviršiuje ir į pieną bus tiekiamas oras. Jums gali tekti švelniai pajudinti pieno paviršių su galiuku, kad pienas pakankamai greitai sukūptųsi.
- Laikykite galiuką ties paviršiumi arba šiek tiek žemiau paviršiaus, išlaikydami sūkurį. Gaminkite pieno putą tol, kol išgaunamas pakankamas kiekis.
- Nuleiskite galiuką žemiau paviršiaus, tačiau išlaikykite besisukantį pieno sūkurį. Pienas yra reikiamos temperatūros (60-65° C), kai ąsotėlis įkaista.
- Pasukite garų rankenėlę ties STANDBY

(budėjimo režimo) padėtimi, prieš ištraukdami vamzdelio galiuką iš pieno

- Pastatykite ąsotėlį į vieną pusę, įjunkite garus, kad pašalintumėte likusį pieną iš garų vamzdelio ir nuvalykite jį drėgna šluoste.
- Pakratykite ąsotėlį, kad panaikintumėte burbuliukus.
- Pasukite ąsotėlį, kad sulygintumėte ir sujungtumėte tekstūrą.
- Išpilkite pieną tiesiai į espresso kavą.
- Svarbu tai atlikti greitai, kol pienas nepradėjo atsiskirti.



### PATARIMAI

Siekiant užtikrinti, kad kaitinimo spiralė būtų espresso ekstrahavimui reikalingos optimalios temperatūros, po garų ir karšto vandens funkcijų vanduo automatiškai išleidžiamas į lašų padėkliuką. Tai normalu. Jeigu pastebite, kad priešais aparatą atsiranda vandens, tai įsitikinkite, kad po garų ir karšto vandens funkcijų panaudojimo, lašų padėkliukas kaip reikiant įstumiamas į jam skirtą vietą..

### NAUDINGI PATARIMAI

- Visada naudokite šviežiai maltą kavą, kad išlaikytumėte aukščiausios kokybės aromatą ir vientisumą.
- Naudokite šviežiai skrudintas kavos pupeles, ant kurių pakuotės nurodyta skrudinimo data ir sunaudokite per 2 savaites po šios datos.
- Laikykite kavos pupeles vėsioje, tamsioje ir sausoje talpoje. Jei įmanoma, talpa turi būti sandari.
- Pirkite kavos pupeles mažais kiekiais, kad jų laikymo laikas būtų trumpesnis, ir laikykite ne ilgiau nei vienai savaitei skirtą kiekį.
- Sumalkite pupeles nedelsiant prieš kvos virimą, kadangi maltos pupelės greitai praranda savo skonį ir aromatą.



## Priežiūra ir valymas

### FILTRO ĮSTATYMAS Į VANDENS INDĄ IR PAKEITIMAS

- Vandens filtras suteikia apsaugą nuo kalkių formavimosi, kurios laikui bėgant gali turėti įtakos Jūsų aparato veikimui ir gali paskatinti užsikimšimo bei kaitinimo problemų atsiradimą.
- Vandens filtro keitimas kas porą mėnesių sumažins poreikį pašalinti kalkes iš aparato.
- Jei gyvenate tokioje vietoje, kuriai būdingas kietas vanduo, rekomenduojama keisti vandens filtrą dažniau.
- Išimkite filtrą iš plastikinio maišelio ir 5 minutėms pamerkite į puodelį vandens.
- 5 sekundes plaukite filtrą po šalto vandens srove.
- Nerūdijančio plieno tinklėlį, esantį plastikiniame filtro korpuse, nuplaukite vandeniu ir įdėkite į filtrą.
- Nustatykite datą 2 mėnesiams į priekį.
- Norėdami įdėti filtrą, spauskite žemyn, kol užsifiksuos.
- Jei vandens filtras nereikalingas, jį galima išimti iš vandens indo aparatui veikiant.

Jeigu naudojamas filtruotas vanduo arba vanduo iš butelių, reikia išimti vandens filtrą.



### PASTABA

Norėdami pakeisti vandens filtrus, susisieki su Sage klientų aptarnavimo centru.

### VALYMO CIKLAS

Kai reikia atlikti valymo ciklą, šviečia indikatorius „CLEAN ME“ (IŠVALYKITE MANE). Tai atbulinio praplovimo ciklas, kuris skiriasi nuo nuovirų šalinimo.

1. Į filtravimo rankenėlę įdėkite 1 PUODELIO filtravimo krepšelį, po to – valymo diską, po to – 1 valymo tabletę.
2. Filtravimo rankenėlę užfiksukite galvutėje ir po filtravimo rankenelės snapeliais

padėkite didelį indą.

3. Įsitinkinkite, kad vandens rezervuaras užpildytas šaltu vandeniu, o lašų padėkliukas tuščias.
4. Paspausdami mygtuką „POWER“, išjunkite aparatą.
5. Vienu metu nuspauskite 1 PUODELIO ir 2 PUODELIŲ mygtukus ir, juos laikydami, paspauskite mygtuką „POWER“. Visus 3 mygtukus palaikykite maždaug 10 sekundžių.
6. Prasidės valymo ciklas ir truks maždaug 5 minutes. Tuo metu vanduo su pertrūkiais tekės iš filtravimo rankenelės snapelių. Pabaigoje pasigirs 3 pyptelėjimai.
7. Nuimkite filtravimo rankenėlę ir įsitinkinkite, kad visiškai ištirpo tabletė. Jeigu tabletė neištirpusi, valymą kartokite tol, kol ji ištirps.

### NUOVIRŲ ŠALINIMAS

1. Įsitinkinkite, kad aparatas išjungtas.
2. Išimkite filtro laikiklį.
3. Vieną Sage Descaler maišelį (25 g) supilkite į 1 litrą šilto vandens ir pamaišykite, kad ištirptų. Tirpalą supilkite į vandens rezervuarą.
4. Iš galvutės išimkite filtravimo rankenėlę ir po galvutės bei garų vamzdeliu padėkite didelį indą.
5. Paspausdami mygtuką POWER, įjunkite aparatą. Kai bus pasiekta užplikymo temperatūra ir pradės šviesti visi valymo skydelyje esantys mygtukai, kad pradėtumėte rankiniu būdu leisti tirpalą, nuspauskite ir laikykite 1 PUODELIO mygtuką. Kai per galvutę pratekės pusė nuovirų šalinimo tirpalo, mygtuką atleiskite.
6. GARŲ ir KARŠTO VANDENS rankenėlę pasukite į KARŠTO VANDENS padėtį ir per karšto vandens tiekimo kanalą 30 sekundžių leiskite karštą vandenį. Rankenėlę pasukite atgal į PARENGTIES padėtį.
7. GARŲ ir KARŠTO VANDENS rankenėlę pasukite į GARŲ padėtį ir per garų

vamzdelį maždaug 2 minutes leiskite garus. Rankenėlę pasukite atgal į PARENGTIES padėtį.

8. Jei gu vandens rezervuare lieka kažkiek tirpalo, paspauskite 1 PUODELIO mygtuką ir pradėkite rankiniu būdu leisti vandenį. Mygtuką atleiskite tada, kai rezervuaras ištuštėja ir per galvutę niekas nebeteka.
9. Baigę šalinti nuoviras, išimkite vandens rezervuarą, gerai jį išskalaukite ir užpildykite šviežiu šaltu vandeniu.
10. Kad išskalautumėte aparatą, pakartokite 6–8 žingsnius.



## DĖMESIO!

Maitinimo laido, kištuko ar paties prietaiso nepanardinkite į vandenį ar kitą skystį.

Šalinant nuoviras, negalima išimti vandens rezervuaro ar leisti jam visiškai ištuštėti.

## KŪGINIO KAVOS MALŪNĖLIO VALYMAS

Malūnėlio valymo ciklo metu nuvalomi ant malimo galvučių susikaupiantys aliejai, galintys trukdyti malūnėlio darbui.

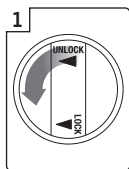

Atidarykite pupelių indą

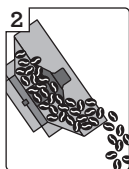

Ištuštinkite pupelių indą

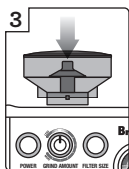

Išstatykite pupelių indą atgal

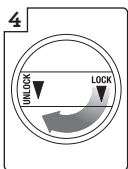

Užfiksuokite pupelių indą

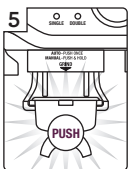

Paleiskite grūsttuvą veikti be pupelių



Atidarykite pupelių indą

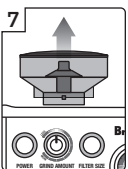

Išimkite pupelių indą

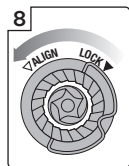

Atraskinkite viršutinį malūnėlį

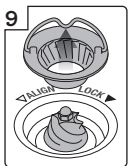

Išimkite viršutinį malūnėlį

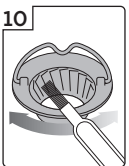

Išvalykite malūnėlį šepetėliu

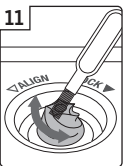

Išvalykite apatinį malūnėlį valymui skirtu šepetėliu

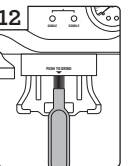

Išvalykite apatinį malūnėlį šepetėliu



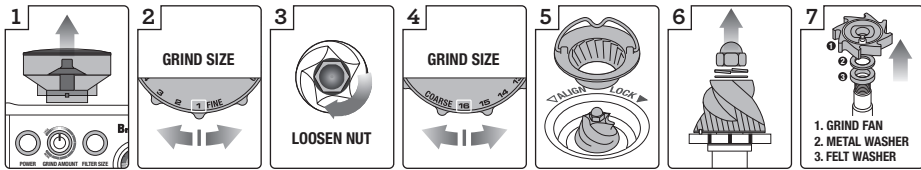

Išimkite pupelių indą

Nustatykite GRINDER SIZE (malinio dydis) ties 1 (smulčiausias)

Naudokite 10 mm movą. Pasukite pagal laikrodžio rodyklę, kad nuimtumėte veržlę.

Nustatykite GRINDER SIZE (malinio dydis) ties 16 (stambiausias)

Išimkite viršutinį malūnėlį

Prieš išimdami apatinį malūnėlį, atlaisvinkite veržlę ir išimkite spyruoklinę bei plokščią poveržles.

1. GRIND FAN  
2. METAL WASHER  
3. FELT WASHER

## KŪGINIO KAVOS MALŪNĖLIO PAPILDOMAS VALYMAS

Šių žingsnių reikia tik tuo atveju, jei užsikimšo tarpelis tarp malūnėlių ir išleidimo latakėlis.

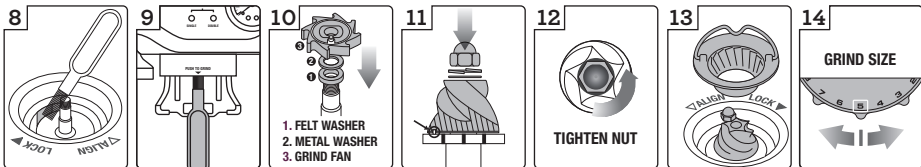

Atkūškite malūnėlio išleidimo latakėlį, naudodami valymo šepetėlį arba vamzdeliams valyti pritaikytą priemonę.

Išvalykite latakėlį šepetėliu

Įstatykite malūnėlio mentelę ir poveržles, naudodami ilgas replės.

Įstatykite apatinį malūnėlį (išlyginkite kaitį ir angą). Įstatykite plokščią ir spyruoklinę poveržles.

Sukdami prieš laikrodžio rodyklę, priveržkite veržlę.

Įstatykite viršutinį malūnėlį

Nustatykite GRINDER SIZE (malinio dydis) ties 5. Įstatykite pupelių indą.



## ĮSPĖJIMAS

Elkitės atsargiai, kadangi malūnėlis yra itin aštrus.

## GARŲ VAMZDELIO VALYMAS

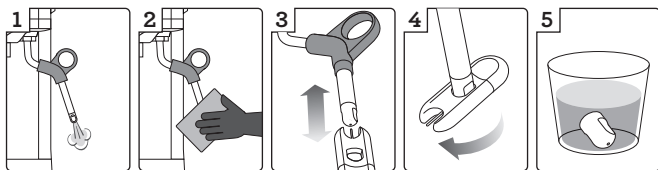

1  
Paleiskite garus, kad išvalytumėte pieno likučius po putos formavimo

2  
Nuvalykite garų vamzdelį po kiekvieno naudojimo

3  
Išvalykite angą su kaiščiu

4  
Nuimkite antgalį

5  
Išmirkykite antgalį per naktį ir tada vėl įstatykite

Garų vamzdelį reikėtų visada valyti po pieno putos gaminimo.

- Garų vamzdelį nušluostykite drėgnu skudurėliu, tada atsukite vamzdelį į nutekėjusio skysčio padėklą ir trumpam pasukite garų rankenėlę atgal į STEAM (garų) padėtį. Tokiu būdu pašalinsite garų vamzdelio viduje likusį pieną.
- Pasukite garų rankenėlę į STANDBY (budėjimo režimo) padėtį. • Prietaisui išjungti paspauskite POWER (maitinimo) mygtuką ir palaukite, kol aparatas atvės.
- Jei garų vamzdelis vis dar užsikimšęs, valymo įrankio smeigtuku išvalykite kiaurymę.
- Jei garų vamzdelis vis tiek užsikimšęs, vamzdelio galiuką galima nuimti valymo įrankio viduryje esančia detaile.
- Valymo įrankiu atsukite vamzdelio galiuką.

- Kad vamzdelio galiukas atsikimštų, prieš valydami valymo įrankio smeigtuku, pamirkykite jį karštame vandenyje. Galiuką uždėkite atgal ant garų vamzdelio ir pritvirtinkite valymo įrankiu.

## FILTRAVIMO KREPŠELIŲ IR FILTRAVIMO RANKENĖLĖS VALYMAS

- Po kiekvieno naudojimo filtravimo krepšelius ir filtravimo rankenėlę nedelsdami išskalaukite po karštu vandeniu ir taip pašalinkite visus kavos aliejų likučius. Jeigu yra užsikimšusių filtravimo krepšelio skylučių, tai, pasinaudodami komplekte esančio valymo įrankio gale esančiu smeigtuku, tas skylutes atkiškite.
- Jeigu skylutės neatsikemša, tai karštame vandenyje ištirpdykite valymo tabletes ir maždaug 20 minučių į gautą tirpalą pamerkite filtravimo krepšelį bei filtravimo rankenėlę. Gerai išskalaukite.

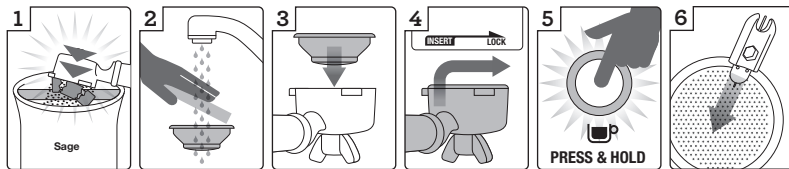

1 Iškratykite  
maltos kavos  
likučius

2 Išvalykite  
filtravimo  
sietelį

3 Įstatykite  
filtravimo  
sietelį į filtrą su  
rankenėle

4 Įstatykite ir  
užfiksuokite  
filtrą su  
rankenėle  
aparato  
galvutėje

5 Praleiskite  
vandenį

6 Valymui  
skirtu įrankiu  
atkimškite filtro  
angas

## PURŠKIAMOJO TINKLINIO FILTRO VALYMAS

- Galvutės vidų ir purškiamąjį tinklinį filtrą reikia iššluostyti drėgna šluoste, kad juose neliktų maltos kavos kruopelių.
- Aparatą periodiškai prapūskite. Į galvutę įstatykite tuščią filtravimo krepšelį ir filtravimo rankenėlę. Paspaudę ir laikydami 1 PUODELIO mygtuką, trumpam paleiskite vandens srautą ir išskalaukite visus kavos likučius.

## NUTEKĖJUSIO SKYSČIO SURINKIMO PADĖKLIUKO VALYMAS

Nutekėjusio skysčio surinkimo padėkliuką reikia reguliariai išimti, išpilti iš jo skystį, ypač kai pilno padėkliuko indikatorius nurodo EMPTY ME! (laikas valyti).

Nuo nutekėjusio skysčio surinkimo padėkliuko nuimkite groteles, skyrelius bei EMPTY ME! (laikas valyti) indikatorių. Tirščius iš sauso skyriaus išmeskite į šiukšlių dėžę. Skysčio nutekėjimo padėkliuką plaukite šiltu vandeniu ir neabrazyviniu indų plovikliu, nuplaukite švariu vandeniu ir kruopščiai nusausinkite. EMPTY ME! (Laikas valyti) indikatorių galima išimti iš padėkliuko, patraukiant jį į viršų, kad atsilaisvintų šoniniai fiksatoriai.

Nutekėjusio skysčio surinkimo padėkliuko

pagrindą ir dangtelį galima plauti indaplovėje.



### PASTABA

Visas dalis reikia išvalyti rankiniu būdu, naudojant šiltą vandenį ir švelnų indų plovimo skystį.

Nenaudokite šveitimo priemonių, šveitimo kempinių ar šluosčių, nes jos subraižys paviršių. Jokių dalių ar reikmenų neplaukite indaplovėje.

## PRIEDŲ LAIKYMO DĖŽUTĖS VALYMAS

Laikymo dėžutė yra už nutekėjusio skysčio surinkimo padėkliuko ir ištraukiama į priekį, kai ištraukiate nutekėjusio skysčio surinkimo padėkliuką. Išvalykite dėžutę švelniu, sausu skudurėliu (nenaudokite abrazyvinių valiklių, šiurkščių kempinėlių ar šluosčių, kurios gali subraižyti paviršių).

## KORPUSO IR PUODELIŲ ŠILDYMO PADĖKLO VALYMAS

Kavos aparato korpuso išorę ir puodelių šildymo padėklą galima valyti minkštu drėgnu skudurėliu. Tuomet nuvalykite minkštu sausu skudurėliu.

Nenaudokite abrazyvinių valiklių, šiurkščių kempinėlių ar šluosčių, galinčių subraižyti prietaiso paviršių.

## PRIETAISO LAIKYMAS

Prieš padėdami kavos aparatą į laikymo vietą, paspauskite POWER (maitinimo) mygtuką į padėtį OFF (išjungta), pasukite garų rankenėlę į STANDBY (budėjimo režimo) padėtį, išjunkite maitinimo jungiklį ir ištraukite kištuką iš elektros lizdo.

Iš pupelių indo išimkite likusias pupeles, išvalykite malūnėlį (žr. 29 psl.), iš vandens indo ir iš nutekėjusio skysčio surinkimo padėkliuko išpilkite vandenį.

Patikrinkite, ar prietaisas atvėšęs, švarus ir sausas. Visus priedus įstatykite į tam skirtas vietas arba sudėkite į priedų laikymo dėžutę. Prietaisą laikykite vertikaliai. Nieko nedėkite ant viršaus.



### ĮSPĖJIMAS

Nemerkite į vandenį ar kitą skystį maitinimo laido, kištuko ar paties prietaiso. Kalkių šalinimo metu vandens indo negalima išimti ar visiškai ištuštinti.

## ŠEŠIAKAMPIO RAKTO NAUDOJIMAS

Siekiant užtikrinti optimalų ekstrahavimą, praėjus tam tikram laikui, reikia pakeisti purškiamąjį tinklinį filtrą supantį silikoninį tarpiklį.

1. Paspausdami mygtuką POWER, išjunkite aparatą ir tada iš elektros tinklo lizdo ištraukite kištuką.
2. Atsargiai išimkite vandens rezervuarą ir lašų padėklą. Jeigu jie pilni, būkite ypač atsargūs.
3. Panaudodami iešmą ar panašų daiktą, iš varžto centro pašalinkite visus kavos likučius.
4. Į varžto centrą įstatykite trumpesnį šešiakampio rakto galą. Sukdami prieš laikrodžio rodyklę, atpalaiduokite varžtą. Prieš įstatydami šešiakampį raktą, išvalykite varžto centrą.

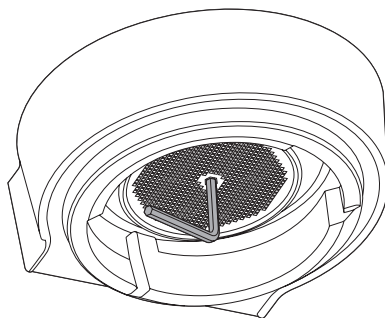

5. Atpalaidavę, atsargiai išimkite ir prilaikykite varžtą, nerūdijančiojo plieno purškiamąjį tinklinį filtrą ir juodą dispersinę plokštelę. Įsidėmėkite, kuri purškiamojo tinklinio filtro ir dispersinės plokštelės pusė yra nukreiptos žemyn. Tai palengvins surinkimą. Purškiamąjį tinklinį filtrą ir dispersinę plokštelę išplaukite šiltame muiluotame vandenyje ir gerai išdžiovinkite.
6. Pirštais arba pora ilganasių plokščiareplių išimkite silikoninį tarpiklį. Pirmiausia įdėkite naują tarpiklį; rautyta pusė turi būti nukreipta į jus.

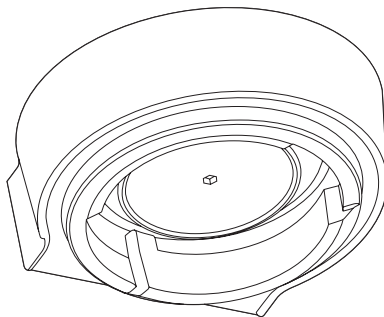

7. Vėl įstatykite dispersinę plokštelę, purškiamąjį tinklinį filtrą ir varžtą. Varžtą pirštais įsukite 2-3 apsisukimus ir tada, įstatę šešiakampį raktą, priveržkite tiek, kad varžtas susilygintų su purškiamuoju tinkliniu filtru.
8. Vėl įstatykite lašų padėklą ir vandens rezervuarą. Kreipkitės į Sage klientų aptarnavimo padalinį



## Trikčių diagnostika

PROBLEMA	GALIMOS PRIEŽASTYS	KĄ DARYTI
Kai kavos aparatas įjungtas, mirksi garų ir karšto vandens lemputės	Garų rankenėlė nesusukta į „STANDBY“ („budėjimo“) padėtį.	Pasukite garų rankenėlę į „STANDBY“ („budėjimo“) padėtį. Prietaisas pradės įprastą kaitinimo procedūrą.
Nebėga kava.	Prietaisas neprijungtas prie elektros tinklo arba neįjungtas.	Patikrinkite, ar prietaisas prijungtas prie elektros tinklo, ar įjungtas maitinimo jungiklis, ar mygtukas POWER paspaustas į padėtį „On“ („įjungta“).
	Tuščias vandens indas.	Užpildykite rezervuarą.
	Per smulkiai sumalta kava.	Naudokite tinkamą espreso malinį. Skaitykite skyrių „Tinkamo malinio stambumo parinkimas“ 42 puslapyje.
	Sietelyje per daug kavos.	Skaitykite skyrių „Malinio kiekio reguliavimas“ 43 puslapyje.
	Per kietai suspaustas kavos malinys.	Skaitykite skyrių „Maltos kavos suspaudimas“ 44 puslapyje.
	Užsikimšęs sietelis.	Išvalykite sietelius. Skaitykite skyrių „Sietelių valymas“ 58 puslapyje.
Kava išbėga pernelyg greitai	Per stambiai sumalta kava.	Naudokite tinkamą espreso malinį. Skaitykite skyrių „Tinkamo malinio stambumo parinkimas“ 42 puslapyje.
	Sietelyje yra per mažai maltos kavos.	Skaitykite skyrių „Malinio kiekio reguliavimas“ 43 puslapyje.
	Malta kava nepakankamai stipriai suspausta.	Skaitykite skyrių „Maltos kavos suspaudimas“ 44 puslapyje.
Kava per šalta	Nebuvo pašildyti puodeliai.	Iš anksto pašildykite puodelius. Skaitykite skyrių „Puodelių pašildymas“ 49 puslapyje.
	Nepakankamai pašildomas pienas (jei ruošiate kapučino ar latté kavą).	Kai šotėlio dugnas pasidaroma per karštas prisiliesti, pienas būna įkaitęs iki reikiamos temperatūros. Skaitykite skyrių „Pieno putos gaminimo menas“ 54 puslapyje.

<b>PROBLEMA</b>	<b>GALIMOS PRIEŽASTYS</b>	<b>KĄ DARYTI</b>
<b>Nėra kavos putos</b>	Malta kava nepakankamai stipriai suspausta.	Skaitykite skyrių „Maltos kavos suspaudimas“ 44 puslapyje.
	Per stambiai sumalta kava.	Naudokite tinkamą espresso malinį. Skaitykite skyrių „Tinkamo malinio stambumo parinkimas“ 42 puslapyje.
	Malta kava nėra šviežia.	Pakeiskite senąsias pupeles šviežiai skrudintomis arba iš anksto malta kava. Sumaltos kavos nereikėtų laikyti ilgiau negu savaitę.
	Užsikimšusios sietelio skylutės.	Valymo įrankio smeigtuku išvalykite sietelio skylutes. Skaitykite skyrių „Sietelių valymas“ 58 puslapyje.
<b>Plikant kavą ar garais šildant pieną prietaisas skleidžia pulsuojančius / siurbimo garsus</b>	Prietaisas veikia įprastai su 15 barų galio siurbliuku.	Nereikia imtis jokių veiksmų, nes taip prietaisas ir turi veikti.
<b>Kava bėga per filtro kraštą</b>	Filteras netinkamai įstatytas į kavos aparato galvutę.	Skaitykite skyrių „Įstatykite filtrą su rankenėle“ 44 puslapyje.
	Ant filtro su rankenėle kraštelių yra kavos grūdelių.	Nuo filtro kraštelių nuvalykite maltos kavos likučius, kad filteras tinkamai įstatytų į kavos aparato galvutę
	Sietelyje per daug kavos.	Skaitykite skyrių „Malinio kiekio reguliavimas“ 43 puslapyje.
	Malta kava buvo pernelyg stipriai suspausta.	Skaitykite skyrių „Maltos kavos suspaudimas“ 44 puslapyje.
	Pagal naudojamą maltos kavos kiekį netinkamai parinktas sietelis.	Mažąjį sietelį naudokite 1 puodeliui kavos , o didesnį sietelį - 2 puodeliams kavos paruošti.
<b>Kava iš filtro laša</b>	Vandens inde yra mažai vandens arba jis yra tuščias.	Užpildykite rezervuarą.
	Per smulkiai sumalta kava.	Naudokite tinkamą espresso malinį. Skaitykite skyrių „Tinkamo malinio stambumo parinkimas“ 42 puslapyje.
	Prietaisas užsikimšo mineralų apnašomis.	Iš prietaiso pašalinkite nuoviras. Skaitykite skyrių „Nuovirų šalinimas“ 55 puslapyje.
<b>Įsijungė apsauginis kavos malūnėlio užraktas</b>	Perpildytas sietelio krepšelis, todėl latakas prisipildo.	Išvalykite ir ištuštinkite malūnėlį ir malūnėlio indą.
<b>Prietaisas skleidžia ilgą nesustojantį siurbimo garsą</b>	Tuščias vandens indas.	Užpildykite rezervuarą.
	Netvirtai įstatytas vandens indas.	Iki galo įstatykite vandens rezervuarą.

<b>PROBLEMA</b>	<b>GALIMOS PRIEŽASTYS</b>	<b>KĄ DARYTI</b>
<b>Negaminami garai</b>	Prietaisas neįjungtas.	Patikrinkite, ar prietaisas prijungtas prie elektros tinklo, ar įjungtas maitinimo jungiklis, ar mygtukas POWER paspaustas į padėtį „On“ („įjungta“).
	Tuščias vandens indas.	Užpildykite rezervuarą.
	Garų rankenėlė nepasukta į „STEAM“ („garų“) padėtį.	Pasukite garų rankenėlę į „Steam“ (garų) padėtį.
	Užsikimšęs garų vamzdelis.	Valymo įrankio smeigtuku išvalykite kiaurymę. Jei garų vamzdelis vis tiek užsikimšęs, vamzdelio galiuką galima nuimti valymo įrankio viduryje esančia detale. Skaitykite skyrių „Priežiūra ir valymas“ 55 puslapyje.
<b>Po putos gaminimo pienas nesuputojo</b>	Nepakanka garo.	Gali būti užsikimšęs garų vamzdelis. Skaitykite skyrių „Priežiūra ir valymas“ 55 puslapyje.
	Pienas nešviežias ir nešaltas.	Naudokite šaltą šviežią pieną. Skaitykite skyrių „Pieno putos gaminimo menas“ 54 puslapyje.
<b>Prietaisas neveikia</b>	Prietaisas įjungtas, tačiau nustoja veikti.	Gali būti, kad perkaitus siurbliukui ar malūnėliui suveikė šiluminė apsauga. Išjunkite kavos aparatą ir palaukite maždaug 30-60 minučių, kol jis atvės.
<b>Iš malūnėlio nebyra malta kava</b>	Malūnėlio inde nėra kavos pupelių.	Pripildykite malūnėlio indą.
	Užsikimšo malūnėlio piltuvas.	Išvalykite ir ištuštinkite malūnėlio indą ir piltuvą. Skaitykite skyrių „Kavos malūnėlio valymas“ 57 puslapyje.
	Kavos malūnėlio inde ir piltuve yra vandens ar drėgmės.	Išvalykite ir ištuštinkite malūnėlio indą ir piltuvą. Skaitykite skyrių „Kavos malūnėlio valymas“ 57 puslapyje.
<b>Paspaudus mikrojungiklį, kavos malūnėlis neįsijungia</b>	Užsidega tai viengubo, tai dvigubo sietelio dydžio lemputės. Atviras kavos pupelių indo apsauginis užraktas (neteisingai įstatytas pupelių indas).	Nuimkite pupelių indą, patikrinkite, ar jame nėra jokių nešvarumų, tuomet įstatykite indą į tam skirtą vietą.
<b>Į sietelio krepšelį pribyra per daug/per mažai maltos kavos</b>	Konkrečiam malinio stambumui netinkamai nurodytas malinio kiekis.	Malinio kiekiui padidinti ar sumažinti pasukite malinio kiekio rankenėlę.
<b>Į puodelį pribėga per daug/ per mažai espresso kavos</b>	Reikia nurodyti kitokį malinio kiekį ir/arba malinio stambumą.	Grąžinkite numatytuosius prietaiso parametrus arba iš naujo užprogramuokite kavos porcijos duomenis.

# KAVOS, KURIAS REIKĖTŲ IŠBANDYTI



## KAPUČINO KAVA

Viena porcija espresso kavos su pieno puta, papuošta geriamuoju šokoladu. Puodelio dydis 150-220 ml.



## ESPRESO KAVA

Intensyvi ir aromatinga, taip pat žinoma kaip espresso arba juodoji kava ir pateikiama mažame puodelyje ar stiklinaitėje.



## LATĖ KAVA

Latė kavą sudaro viena porcija espresso kavos su pieno puta ir maždaug 10 mm putų. Stiklinaitės dydis 200-220 ml.



## MACCHIATO KAVA (ESPRESAS SU PIENO PUTA)

Paprastai pateikiama greitai, macchiato kava taip pat pateikiama kaip juoda kava su plaktu pienu arba nedideliu kiekiu pieno putos.



## JUODOJI KAVA

Pirmausia įpilkite karšto vandens, tada vieną porciją espresso kavos (viengubą arba dvigubą), kad būtų išlaikoma pieno puta.



## RISTRETTO (SODRUSIS ESPRESAS)

Ristretto yra itin greitai estrahuojama espresso kava – maždaug 15 ml, išsiskirianti intensyviu aromatu ir burnoje išliekanč**breville14**





# SAGE PEAB KÕIGE OLULISEMAKS OHUTUST

Sage töötajad hoolivad väga ohutusest. Seadmete kavandamisel ja tootmisel peame ennekõike silmas teie kui meie hinnatud kliendi turvalisust. Palume teil siiski elektriseadmete kasutamisel teatud määral ettevaatlik olla ning järgida alltoodud ettevaatusabinõusid.

Olulised ohutusjuhised

## LUGEGE ENNE SEADME KASUTUSELEVÕTTU LÄBI KÕIK JUHISED NING HOIDKE NEED EDASPIDISEKS KASUTAMISEKS ALLES

- Lugege enne seadme kasutuselevõttu juhised hoolikalt läbi ning hoidke need tulevikuks alles.
- Enne seadme esimest kasutuskorda eemaldage kõik pakkematerjalid ja etiketid ning kõrvaldage need kasutusest vastavalt nõuetele.

- Eemaldage seadme voolupistikku kaitsekate ning visake see ära. Lapsed võivad selle alla neelata ja lämbuda.
- Ärge asetage töötavat seadet laua serva lähedale. Veenduge, et pind, kuhu seadme asetate, on sile, puhas ja kuiv.
- Ärge kasutage seadet kraanikausi nõrgumisrestil.
- Ärge asetage seadet kuumale gaasi- ega elektripliidile või nende lähedusse või kohta, kus see võib puutuda kokku kuuma ahjuga.
- Enne seadme ühendamist vooluvõrku ja kasutamise alustamist veenduge, et seade on õigesti kokku pandud. Järgige selles kasutusjuhendis toodud teavet.
- Seade ei ole ette nähtud kasutamiseks välise taimeri või kaugjuhtimispuldiga.
- Kasutage ainult seadmega kaasasolevaid tarvikuid.
- Kasutage seadet ainult selles kasutusjuhendus kirjeldatud eesmärgil.

- Ärge kasutage jahvatusseadist ilma kohviubade anuma kaaneta. Hoidke sõrmed, käed, juuksed, rõivad ja söögiriistad töötava seadme kohviubade anumast eemal.
- Täitke veepaak ainult külma kraaniveega. Ärge kasutage muud vedelikku.
- Ärge kasutage tühja veepaagiga seadet. Enne seadme kasutamist veenduge, et portafilter on kindlalt sisestatud ja tõmbamiskambri külge kinnitatud.
- Ärge kunagi eemaldage töötavalt seadmelt portafiltrit, sest seade on surve all.
- Ärge liigutage töötavat seadet.
- Ärge jätke töötavat seadet järelevalveta.
- Ärge puudutage kuumi pindu. Laske seadmelt enne selle liigutamist või osade puhastamist jahtuda.
- Seadme peale tohib panna ainult tasse, et neid soojendada.
- Kui seade jääb järelevalveta, kui seadet ei kasutata ning enne seadme puhastamist, kohalt liigutamist, koost lahti võtmist, kokkupanekut või hoiulepanekut lülitage seade

alati sisse-välja lülitamise nupust välja ning tõmmake selle pistik vooluvõrgust.

- Hoidke seade ja selle tarvikud puhtad. Järgige selles kasutusjuhendis toodud puhastamisjuhiseid.

## **OLULISED OHUTUSJUHISED ELEKTRISEADMETE KASUTAMISEL**

- Enne seadme kasutamist kerige toitejuhe täielikult lahti.
- Ärge laske juhtmel laua või leti servalt alla rippuda, kuumade pindadega kokku puutuda või keerdu minna.
- Elektrilöögi ohu vältimiseks ärge kastke toitejuhet, pistikut ega seadet vette ega muusse vedelikku.
- Isikud (kaasa arvatud lapsed), kes oma füüsiliste või vaimsete võimete või kogenumatuse või teadmatuse tõttu ei ole võimelised seadet ohutult kasutama, ei tohiks seda teha järelevalveta või vastutava isiku juhendamiseta.
- Jälgige, et lapsed seadmega ei mängiks.

- Soovitame seadet regulaarselt kontrollida. Ärge kasutage seadet, kui selle toitejuhe, pistik või seade ise on mingil viisil kahjustada saanud. Toimetage seade ülevaatamiseks ja/või remondiks lähimasse volitatud Sage teeninduskeskusesse.
- Kogu hoolduse (v.a puhastamine) peab läbi viima selleks volitatud Sage teeninduskeskus.
- Seade on mõeldud kasutamiseks ainult kodumajapidamises. Kasutage seadet ainult ettenähtud eesmärgil. Ärge kasutage seadet liikuvates sõidukites või veesõidukites. Ärge kasutage seadet välitingimustes. Valesti kasutamine võib põhjustada vigastusi.
- Täiendava kaitse tagamiseks elektriseadmete kasutamisel on soovitatav paigaldada rikkevoolukaitse (ohutuslüüti), mida läbiv vool ei ületa 30mA. Küsige nõu elektrikult.



## HOIATUS

Kerige toitejuhe enne kasutamist täielikult lahti.



See sümbol näitab, et seadet ei tohi visata tavalise olmeprügi hulka.

Viige kasutuskõlbmatuks muutunud seade vastavasse kohalikku kogumispunkti või sellekohast teenust pakkuvale edasimüüjale. Lisateavet saate kohalikust omavalitsusest.

# HOIDKE SEE JUHEND ALLES



## Seadme osad



### A. 450 g kohviubade anum

Lukustussüsteemiga, mis võimaldab kohviube hõlpsalt eemaldada, hoiustada ja edasi liigutada.

### B. Sisseehitatud kooniline jahvatusseadis

### C. Jahvatatud kohvipulbri väljumisava

### D. Jahvatamise käivitamise lüliti

### E. Käed-vaba jahvatussüsteem.

### F. Jahvatusastme valikuketas

Espresso jahvatusastmed peenikesest kuni jämedani.

### G. Jahvatuskoguse valikuketas

Reguleerige filtrikorvi doseeritav värskest jahvatatud kohvipulbri kogus vastavalt jahvatusastme peensusele või jämedusele.

### H. Filtri suuruse nupp

Andke seadmele teada, kas te kasutate ühe tassitäie (1 CUP) või kahe tassitäie (2 CUP) filtrikorvi, ning jahvatusseadis jaotab vajaliku koguse jahvatatud kohvipulbrit ühele või kahele tassitäiele.

### I. Toitenupp POWER

### J. Sisseehitatud ja eemaldatav 54 mm pressija

### K. Filtri seadis

### L. 54 mm roostevastast terasest portafilter Kaubanduslikus stiilis tiladega.

### M. Eriti kõrge tassikõrgus kohvikruuside jaoks

### N. Eemaldatav märja ja kuiva

kohvipaku eraldaja tilgaalus koos tühjendamisnäidikuga Aluse täitumise näidik



O. Hoiualus (asub tilgaaluse taga)  
Seal saab hoida tarvikuid, mida ei kasutata.

P. 360° pöörlev auruotsak

Q. Kuuma vee väljalaskeava

R. Auru / kuuma vee valikuketas  
Auru ja kuuma vee valikunupp.

S. Auru / kuuma vee märgutuli  
Selle põlemine tähendab, et on valitud auru / kuuma vee funktsioon.

T. Ühe ja kahe tassitäie nupud (1 CUP ja 2 CUP).

Eelseadistatud, käsitsi seadistatavate või programmeeritavate kogustega.

U. Puhastamise märgutuli CLEAN ME

V. Süttib, kui on vaja käivitada puhastustsükkel.

Espresso survemõõtur

W. Programminupp

Programmeerib uuesti ühe või kahe tassitäie (1 CUP ja 2 CUP) kogused.

X. Tassi soojendusalus

Y. (2-liitrine) eemaldatav veepaak.

Vahetatav veefilter vähendab mustust ja katlakivi

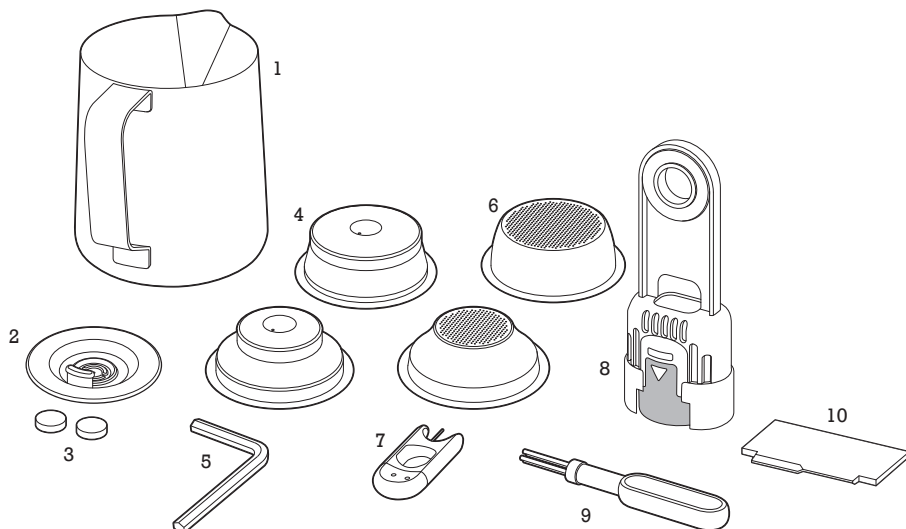

## TARVIKUD

1. Roostevabast terasest piimakruus
2. Puhastusketas
3. Puhastustabletid
4. Kaheseinalised filtrikorvid  
(1 tassitäiele ja 2 tassitäiele) Kasutage  
eeljahvatatud kohvipulbriga.
5. Mutrivõti
6. Üheseinalised filtrikorvid  
(1 tassitäiele ja 2 tassitäiele) Kasutage  
tervete kohviubade jahvatamiseks.
7. Puhastustarvik
8. Veefiltri hoidik ja filter
9. Puhastuspintsel
10. Täpse doseerimiskoguse reguleerimise  
tööriist Razor™

## **REGULEERITAV JAHVATUSASTE**

Espresso jahvatusastmed peenikesest kuni jämedani.

## **REGULEERITAV JAHVATUSKOGUS**

Reguleerige filtrikorvi doseeritav värskelt jahvatatud kohvipulbri kogus vastavalt jahvatusastme peensusele või jämedusele.

## **AUTOMAATNE DOSEERIMINE**

Kasutage filtri suuruse nuppu FILTER SIZE, et anda masinale teada, kas te kasutate ühe tassitäie (1 CUP) või kahe tassitäie (2 CUP) filtrikorvi. Jahvatusseadis jahvatab soovitud koguse kohvi ühe või kahe tassitäie jaoks.

## **KÄED-VABA JAHVATUSSÜSTEEM**

Automaatselt seiskuv käed-vaba jahvatamine otse portafiltrisse.

## **TÄPSE DOSEERIMISKOGUSE REGULEERIMISE TÖÖRIIST™**

Patenteeritud keeratav tera tagab jahvatatud kohvipulbri täpse taseme ja ühtlase tõmbamise.

## **TEMPERATUURI REGULEERIMISE NUPP**

Parima võimaliku maitsega kohvi valmistamiseks.

## **PID TEMPERATUURI REGULAATOR**

Elektrooniline PID temperatuuri regulaator võimaldab seadme töötemperatuuri stabiilsemana hoida.

## **AUTOMAATNE PUHASTAMINE**

Vee temperatuuri automaatne reguleerimine pärast auru tootmist, et saavutada parim võimalik espresso valmistamise temperatuur.

## **TERMOSPIRAALIGA SOOJENDUSSÜSTEEM**

Sisseehitatud roostevabast terasest veespiraali veetemperatuuri täpseks kontrollimiseks.

## **KAUBANDUSLIKUS STII LIS AURUOTSAK**

Roostevabast terasest 360° pööratav auruotsak piima hõlpsaks vahustamiseks.

## **KUUM VESI**

Kuuma vee väljalaskeava suure koguse musta kohvi jaoks ja tasside eelnevaks soojendamiseks.

## **NÕRGA SURVEGA EELTÕMBAMINE**

Nõrk surve tõmbamise alguses, et jahvatatud kohvioad ühtlaseks tõmbamiseks ette valmistada.

## **ESPRESSO SURVEMÕÕDIK**

Surve mõõtmiseks espresso tõmbamisel.

## **MAHU REGULEERIMISE NUPP**

Eelseadistatud 1 või 2 tassitäiele, käsitsi seadistatavate või programmeeritavate kogustega.

## **KUIVA KOHVIPAKSU FUNKTSIOON**

Filtrikorvis olevast jahvatatud kohvist eemaldatakse pärast tõmbamist liigne vesi, et kohvipaksu kõrvaldamine oleks hõlpsam.





## Funktsioonid

### ENNE ESIMEST KASUTUSKORDA

#### SEADME ETTEVALMISTAMINE

Eemaldage espressomasinalt kõik etiketid ja pakkematerjalid ning visake need ära. Enne pakkematerjalide äraviskamist kontrollige, et olete kõik seadme osad ja tarvikud välja võtnud.

Puhastage seadme osad ja tarvikud (veepaak, portafilter, filtrikorvid ja tass) sooja vee ja õrnatoimelise nõudepesuvahendiga ning loputage põhjalikult. Pühkige seadme välispinda, kohviubade mahutit ja tilgaalust pehme niiske lapiga. Kuivatage hoolikalt. Ärge kastke seadme korpust, toitejuhet ega pistikut vette ega muusse vedelikku.

Veepaagis olev veefilter tuleb enne veepaagi puhastamist välja võtta.



#### MÄRKUS

Kõiki osi tuleb pesta käsitsi sooja vee ja õrnatoimelise nõudepesuvahendiga. Ärge kasutage abrasiivseid puhastusvahendeid ega svamme, mis võivad pinda kriimustada. Ühtegi seadme osa ei tohi pesta nõudepesumasinas.

#### VEEFILTRI TÖÖKORDA SEADMINE

- Võtke filter kilekotist välja ja leotage seda viis minutit tassitäies vees.
- Loputage filtrit külma voolava veega.
- Peske plastist filtrikorpusel olevat roostevabast terasest võrku külma veega.
- Asetage filter filtrihoidikusse.
- Seadke kuupäev kaks kuud edasi.
- Pange filter oma kohale ja suruge seda allapoole, kuni filter lukustub.
- Lükake veepaak oma kohale ja lukustage see sinna.



#### MÄRKUS

Veefiltreid saab osta Stollari klienditeenindusest.

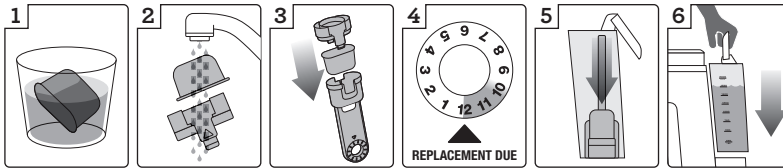

1 Leotage veefiltrit viis minutit.

2 Loputage filter & võrk

3 Pange filter kokku

4 Seadke kuupäev kaks kuud edasi

5 Paigaldage filter veepaaki

6 Paigaldage veepaak seadmesse ja fikseerige see oma kohale

## ESIMENE KASUTUSKORD

### Esmakordne käivitamine

- Kontrollige, et veefilter oleks kindlalt veepaaki paigaldatud.
- Täitke veepaak kuni maksimumtähiseni külma veega. Veepaagi tagasipanekul oma kohale veenduge, et lükkate selle oma kohale lukustamiseks täielikult alla.



### MÄRKUS

Enne seadme kasutamist kontrollige veepaagi veetaset. Vahetage vett iga päev. Soovitage kasutada külma, filtreeritud vett. Me ei soovita kasutada demineraliseeritud ega destilleeritud vett ega muud vedelikku, sest see võib espresso maitset ja seadme tööd mõjutada.

- Kontrollige, et lehter oleks lukustatud oma asendisse.
- Sisestage toitejuhtme pistik 230 V vooluga seinapistikupessa.
- Seadme sisselülitamiseks vajutage toitenuppu POWER. Seadme soojenemise ajal toitenupu märgutuli vilgub.



### MÄRKUS

Kui lehter pole korralikult oma asendisse lukustunud, siis filtri suuruse (FILTER SIZE) LED-tuled vilguvad.

- Kostab pumpamise hääl. See on tavapärane.
- Kui seade on saavutanud töötemperatuuri, siis lõpetab nupu POWER tuli vilkumise ja juhtpaneelil sütvivad kõikide nuppude märgutuled. Seade on nüüd seisurežiimis STANDBY ja loputamiseks valmis.

## SEADME LOPUTAMINE

Seadme töökorda seadmiseks on soovitatav see ilma jahvatatud kohvi lisamata veega läbi loputada.

Pärast seadme minekut seisurežiimi STANDBY toimige järgnevalt:

1. Vajutage 2 tassitäie nuppu, et vesi voolaks läbi filtriseadise.
2. Pange auruotsak tilgaaluse kohale. Pöörake auru / kuuma vee valikuketast asendisse STEAM ja laske aurul 10 sekundi jooksul läbi auruotsaku voolata.

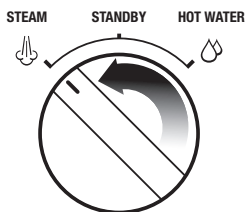

3. Pöörake auru / kuuma vee valikuketast asendisse HOT WATER ja laske veel 10 sekundi jooksul läbi kuuma vee väljalaskeava voolata.

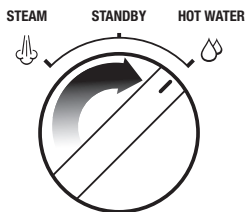

4. Korrake samme 1-3, kuni veepaak on tühi.

## ÜLDINE KASUTAMINE

### Jahvatusastme reguleerimine

Jahvatusastmest sõltub, millisel määral vesi läbi filtrikorvis oleva jahvatatud kohvi voolab ning ka espresso maitse. Kohvioad tuleb jahvatada peeneks, kuid mitte liiga peeneks ega pulbriks.

Jahvatusastme valikukettal on 18 valikut – mida väiksem number, seda peenikesem jahvatusaste. Mida suurem number, seda

jämedam jahvatusaste. Soovitame alustada jahvatusastmest number 5 ning reguleerida seda vastavalt vajadusele.

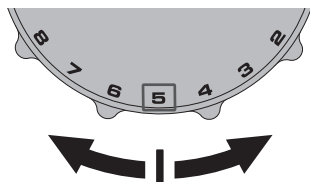

### Jahvatuskoguse seadistamine

Doseerimiskoguse valimiseks seadke jahvatuskoguse valikuketast (GRIND AMOUNT) kella kolme peale. Reguleerige doseerimiskogust väiksemaks (LESS) või suuremaks (MORE). Pressija kate peab PÄRAST pressimist olema kohakuti filtrikorvi ülemise servaga.



### MÄRKUS

Võimalik, et peate õige jahvatuskoguse saavutamiseks jahvatuskoguse valikuketast mitu korda reguleerima.

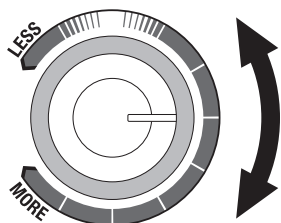

### NÕUANDED

See on tavapärane, et jahvatusastme valikuketast ja jahvatuskoguse valikuketast tuleb mitu korda reguleerida, et sobiv seadistus saavutada. Alustage soovitatud seadistusest, valmistage espresso ja seejärel vaadake lk 83 toodud juhiseid, et saada teada, mida tuleb reguleerida.

### Kohvi jahvatamine

Sisestage portafiltrisse kas ühe või kahe tassitäie (1 CUP või 2 CUP) filtrikorvi (vt 'Filtrikorvi valimine', lk 81). Vajutage filtri

suuruse nuppu FILTER SIZE, et valida SINGLE (ühekordne), kui kasutate ühe tassitäie filtrikorvi, või DOUBLE (kahekordne), kui kasutate kahe tassitäie filtrikorvi.



### FILTER SIZE



### Automaatne doseerimine

- Veenduge, et lehter on lukustatud oma asendisse ja täidetud värskete kohviubadega.
- Kontrollige enne portafiltri asetamist jahvatusseadmesse, et filtrikorv oleks täielikult kuiv.
- Vajutage portafiltrit ja laske see lahti, et fikseerida jahvatamise käivitamise lüliti. Seejärel laske portafiltril värsket jahvatatud kohvipulbriga täituda.
- Jahvatamine peatub automaatselt. Kui soovite jahvatamise katkestada enne tsükli lõppu, vajutage portafiltrit ja laske see lahti.



### MÄRKUS

See on tavapärane, et portafilter täitub liiga suure koguse jahvatatud kohvipulbriga. Kokkusurumata kohvil on surutud kohvist kolm korda suurem maht.

### Käsitsi doseerimine

- Kui eelistate doseerida käsitsi, sisestage portafilter jahvatusseadisesse ning vajutage ja hoidke portafiltrit, et jahvatamise käivitamise lüliti fikseerida. Hoidke nii kaua, kuni on doseeritud soovitud kogus jahvatatud kohvipulbrit.
- Jahvatamise lõpetamiseks laske portafilter lahti. Lüliti vabastatakse ja jahvatamine katkeb.

## Jahvatatud kohvi pressimine

Kui jahvatusfunktsioon on lõppenud, võtke portafilter ettevaatlikult jahvatusraamist välja, et jahvatatud kohv sellest välja ei pudeneks. Koputage portafiltrit, et kohv alla langeks ning pressige jahvatatud kohvi sisseehitatud pressijaga tugevasti, kasutades ligikaudu 15-20 kg survet.

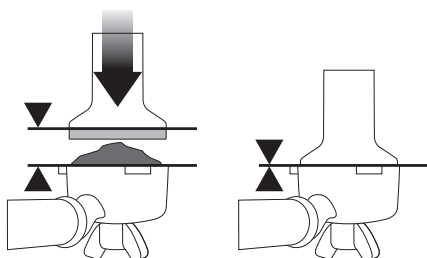

## DOSEERIMISKOGUSE REGULEERIMINE

Täpse doseerimiskoguse reguleerimise tööriist Razor™ võimaldab reguleerida jahvatatud kohvi koguse tõmbamiseks vajalikule tasemele

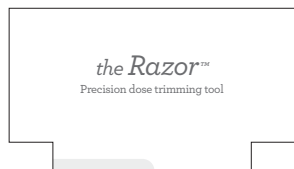

Paigaldage Razor™ filtrikorvi, nii et selle servad toetuvad filtrikorvi servale. Doseerimiskoguse tööriista tera peab olema läbi pressitud kohvi pinna.

Keerake Razor™ edasi ja tagasi, hoides portafiltrit samal ajal nurga all üle aluse, et liigne jahvatatud kohv sealt eemaldada.

Filtrikorvis on seejärel õige kogus kohvi.

Paigaldage portafilter filtri seadisesse ja pange kohv tõmbama.

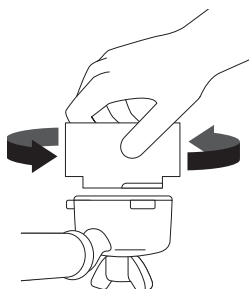

Pühkige kohvijäägid filtrikorvi äärelt ära. Nii tagate filtri seadise tiheda sulgemise.

## FILTRI SEADISE PUHASTAMINE

- Enne portafiltri paigaldamist filtri seadisesse laske läbi filtri seadise veidi vett, vajutades nuppu 1 CUP. Nii uhitakse filtri seadise välja viimsedki kohvijäägid ning stabiliseeritakse temperatuur enne espresso valmistamist

## PORTAFILTRI PAIGALDAMINE

Asetage portafilter filtri seadise alla, nii et käepide on kohakuti märgistusega INSERT. Sisestage portafilter filtri seadisesse ja pöörake käepidet seadme keskosa suunas, kuni tunnete vastusurvet.

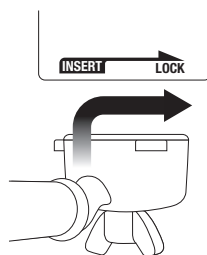

## Eelnevalt programmeeritud joogi väljavalamise maht – 1 tass

Vajutage üks kord nuppu 1 CUP . Valmistatakse eelnevalt seadistatud tavaline kogus espressot (ligikaudu 30 ml). Kui espresso on valmis, lülitub seade automaatselt välja.

## MÄRKUS

Tassi valatava joogi kogus võib sõltuvalt kohvi jahvatusastmest ja jahvatuskogusest erineda.

Kui programmeeritud espresso valmistamise ajal vajutatakse nuppu 1 CUP või 2 CUP, siis lõpetatakse espresso valmistamine kohe.

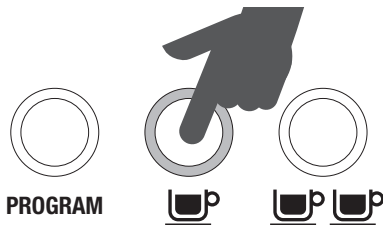

### Eelnevalt programmeeritud joogi väljavalamise maht – 2 tass

Vajutage üks kord nuppu 2 CUP .

Valmistatakse eelnevalt seadistatud topeltkogus espressot (ligikaudu 60 ml). Kui espresso on valmis, lülitub seade automaatselt välja.

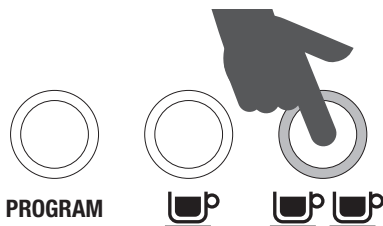

### Ühekordse koguse espresso programmeerimine

1. Vajutage üks kord programminuppu PROGRAM . Kostub piisk ja programminupp hakkab vilkuma. See näitab, et seade on programmeerimisrežiimis.
2. Espresso valmistamise alustamiseks vajutage nuppu 1 CUP . Kui espresso on valmis, vajutage uuesti nuppu 1 CUP . Seade teeb kaks piisku, mis näitab, et seadistatud on uus maht 1 tassi.

### Topeltespresso programmeerimine

1. Vajutage üks kord programminuppu PROGRAM . Kostub piisk ja programminupp hakkab vilkuma. See näitab, et seade on programmeerimisrežiimis.
2. Espresso valmistamise alustamiseks vajutage nuppu 2 CUP . Kui espresso on valmis, vajutage uuesti nuppu 2 CUP. Seade teeb kaks piisku, mis näitab, et seadistatud on uus maht 2 tassi.

### Vaikimisi valitud väärtuste ümberseadistamine

Seadme seadistamiseks vaikimisi valitud väärtustele 1 CUP ja 2 CUP (1 tass ja 2 tassi) ja espresso vee temperatuuri seadistamiseks vajutage programminuppu PROGRAM ja hoidke seda all, kuni seade teeb kolm piisku. Laske programminupp lahti. Seade läheb tagasi vaikimisi valitud originaalseadistusele.

## MÄRKUS

Vaikimisi valitud seadistused: 1 tass ehk 1 CUP on ligikaudu 30 ml. 2 tassi ehk 2 CUP on ligikaudu 60 ml.

### Espresso väljavalamine käsitsi

Vajutage nuppu 1 CUP või 2 CUP ja hoidke seda all. Kui kohv on saanud piisavalt tõmmata ja pump rakendub täie survega, laske nupp lahti. Kui kohvi tõmbamine on lõppenud, vajutage nuppu 1 CUP või 2 CUP.

## MÄRKUS

Kui kasutate 1 tassi filtrikorvi, siis tuleb parima võimaliku maitsega joogi saamiseks lasta tõmmata ligikaudu 30 ml. Kui kasutate 2 tassi filtrikorvi, siis tuleb parima võimaliku maitsega joogi saamiseks lasta tõmmata ligikaudu 60 ml.

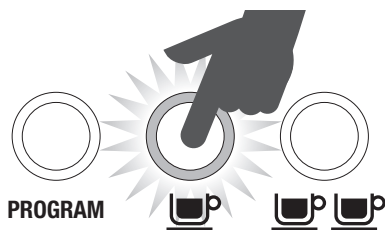

## HOIATUS!

Portafiltri metallosad muutuvad väga kuumaks.

## ESPRESSO SURVEMÕÕDIK

### Nõrga survega eeltõmbamine

Kui näidiku nõel osutab kohvi valmistamise ajal eeltõmbamise vahemikule, tähendab see, et seade on nõrga survega eeltõmbamise režiimis.

Nõrga survega eeltõmbamise käigus suurendatakse veesurvet järk-järgult, et jahvatatud kohv enne täieliku surve rakendamist ühtlaseks tõmbamiseks ette valmistada.



### Ideaalne espressovahemik

Kui näidiku nõel osutab kohvi valmistamise ajal keskmisele vahemikule, tähendab see, et espressot valmistatakse parima võimaliku survega.



### Alatõmmanud kohvi vahemik

Kui näidiku nõel osutab espresso valmistamise ajal madalale vahemikule, tähendab see, et espresso valmistamisel ei kasutata piisavat survet. See juhtub siis, kui vesi voolab läbi filtris oleva kohvipulbri liiga kiiresti ning tulemus on liiga vähe tõmmanud espresso, mis jääb vesine ning ilma vahu ja maitseta.

Vähese tõmbamise teised võimalikud põhjused on liiga jämedalt jahvatatud kohv ja/või liiga väike kogus kohvi filtrikorvis ja/või vähene pressimine.



### Ületõmmanud kohvi vahemik

Kui näidiku nõel osutab espresso valmistamise ajal kõrgele vahemikule, tähendab see, et espresso valmistamisel kasutatakse liigselt survet. See juhtub siis, kui vesi voolab läbi filtris oleva kohvipulbri liiga aeglaselt ning tulemus on liiga palju tõmmanud espresso, mis jääb väga tume ja mõru ning laigulise ja ebaühtlase vahuga.

Liigse tõmbamise teised võimalikud põhjused on liiga peenelt jahvatatud kohv ja/või liiga suur kogus kohvi filtrikorvis.



## AURU VALIKUKETTA KASUTAMINE

- Pange auruotsak tilgaaluse kohale. Keerake auru valikuketas auruasendisse. Valge auru märgutuli vilgub, mis tähendab, et seade soojeneb auru tootmiseks.
- Kui auru märgutuli vilkumise lõpetab, on auruotsak kasutamiseks valmis.
- Enne auruotsaku panekut piima sisse katkestage auru tootmine, keerates valikuketta tagasi seisuasendisse STANDBY. Nii ei pritsi piim tassist välja (pausifunktsioon kestab enne auru režimist väljumist ligikaudu kaheksa sekundit).
- Piima vahustamiseks sisestage auruotsak piima sisse ning keerake auru valikuketas tagasi auruasendisse.
- Auru tootmise peatamiseks keerake auru valikuketas seisuasendisse STANDBY ja võtke tass seadme alt ära.



### MÄRKUS

Auru tootmise ajal kostab seadmest pumpamise heli. See on 15-baarise Itaalia pumba tavapärane töömüra.



### MÄRKUS

Pärast viit minutit katkematut aurutootmist katkestatakse aurufunktsioon automaatselt. Auru märgutuli vilgub. Sel juhul keerake auru valikuketas tagasi seisuasendisse STANDBY.

## KUUMA VEE VÄLJALASKEAVA KASUTAMINE

Keerake auru / kuuma vee valikuketas kuuma vee asendisse. Valge auru märgutuli vilgub, mis tähendab, et seade soojeneb kuuma vee tootmiseks. Kui auru märgutuli vilkumise lõpetab, on kuum vesi vajalikul temperatuuril. Kuuma vee jaotamise peatamiseks keerake auru valikuketas seisuasendisse STANDBY.

## AUTOMAATNE PUHASTAMINE

Espresso valmistamise alustamiseks kohe pärast aurufunktsiooni kasutamist on seadmel automaatse puhastamise funktsioon.

Selle funktsiooniga tagatakse, et termospiiraalst tulev esialgne liiga kuum veevool jahvatatud kohvi ei kõrvetaks. Vesi lastakse seadme sees automaatselt tilgaalusele, tagades, et termospiiraal on espresso valmistamiseks parimal võimalikul temperatuuril.

Espresso valmistatakse alati parimal võimalikul temperatuuril, tagades selle parima võimaliku maitse.



## Näpunäited

Vesi lastakse seadme sees automaatselt tilgaalusele pärast seda, kui termosspiraal on espresso valmistamiseks parimal võimalikul temperatuuril. See on tavapärane. Kui seadme esikülje lähedal on vett, kontrollige, et tilgaalus oleks pärast auru ja kuuma vee funktsioonide kasutamist tugevalt oma kohale lükatud.

## TÄIUSTATUD REŽIIM

### 1. Veetemperatuuri reguleerimine

Erinevate kohviubade korral tuleb parima võimaliku maitsega kohvi saamiseks kasutada erineva temperatuuriga vett. Barista Express™ võimaldab reguleerida veetemperatuuri  $\pm 2^{\circ}\text{C}$  võrra  $1^{\circ}\text{C}$  kraadi kaupa alates vaikimisi valitud temperatuurist. Täiustatud temperatuuri seadistamise režiimi sisenemiseks:

- Lülitage seade välja.
- Vajutage programminuppu, hoidke seda all ning vajutage sisse-välja lülitamise nuppu. Seadme kostub üks piiks. Helendav nupp näitab valitud temperatuuri. Kui pärast täiustatud režiimi sisenemist ei vajutata viie sekundi jooksul ühtegi nuppu, ei tehta mingeid muudatusi ning seade läheb tagasi soojenemis- / seisurežiimi. Temperatuuri muutmiseks vajutage viie sekundi jooksul pärast täiustatud režiimi sisenemist nuppu, et valida soovitud temperatuur. Muudatuse kinnitamisest antakse märku kahe piiksuga. Kui ühtegi nuppu ei vajutata, siis temperatuuri ei muudeta ja seade läheb tagasi seisurežiimi STANDBY.



POWER



PROGRAM

### 2. Vaikimisi valitud temperatuuriseadistus:

Vajutage täiustatud režiimis programminuppu.

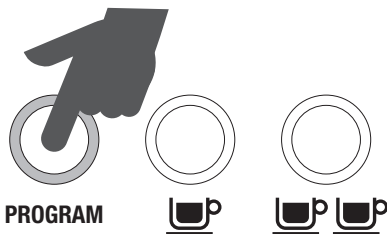

### 3. Veetemperatuuri suurendamine $1^{\circ}\text{C}$ võrra:

Vajutage täiustatud režiimis ühe tassi nuppu 1 CUP.

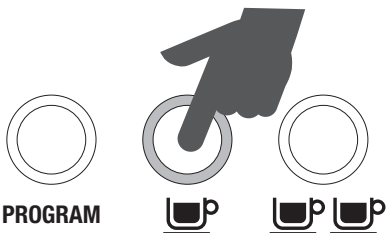

### 4. Veetemperatuuri suurendamine $2^{\circ}\text{C}$ võrra:

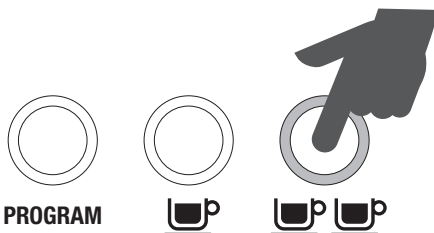

### 5. Veetemperatuuri vähendamine $1^{\circ}\text{C}$ võrra:

Vajutage täiustatud režiimis filtrinuppu.



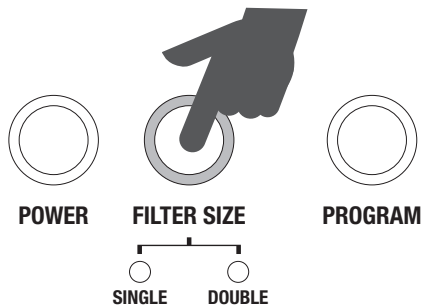

## 6. Veetemperatuuri vähendamine 2 °C võrra:

Vajutage täiustatud režiimis sisse-välja lülitamise nuppu.

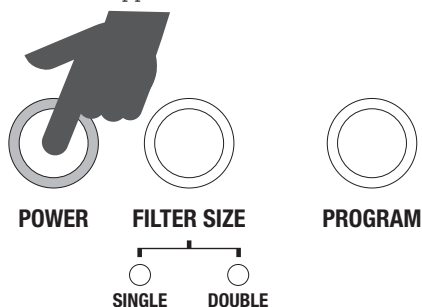

## EELSOOJENDAMINE

### Tassi või klaasi soojendamine

Soe tass aitab säilitada kohvi parimat võimalikku temperatuuri. Eelsoojendage tass, loputades seda kuuma veega ja asetades tassi soojale alusele.

### Portafiltri ja filtrikorvi soojendamine

Külm portafilter ja filtrikorv võivad espresso temperatuuri valmistamise ajal piisavalt vähendada, et see espresso kvaliteeti märkimisväärselt mõjutaks. Soojendage portafilter ja filtrikorv enne esimest kasutuskorda kuuma veega.

### MÄRKUS

Enne jahvatatud kohvi panemist filtrisse ja filtrihooidikusse pühkige need kuivaks, sest niiskus võib soodustada „kanaliseerimist“, kus

vesi espresso valmistamise ajal jahvatatud kohvist mööda voolab.

## FILTRIKORVI VALIMINE

### Single-wall filtrid

Single-Wall filtrid (1 & 2 tassile) on mõeldud kasutamiseks värskelt jahvatatud kohviga ning võimaldavad eksperimenteerida jahvatusastme ja doseerimisega, et valmistada tasakaalustatuma maitsega espresso.

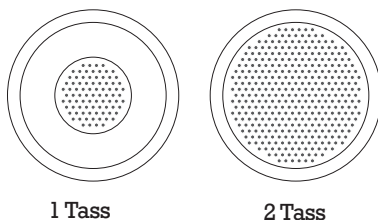

### Kaheseinalised filtrikorvid

Kaheseinalised filtrikorvid sobivad eelnevalt jahvatatud kohvile.

Kaheseinalised filtrikorvid reguleerivad survet ja aitavad optimeerida espresso valmistamist, olenemata selle jahvatusastmest, doseerimisest, pressimissurvest või värskusest.

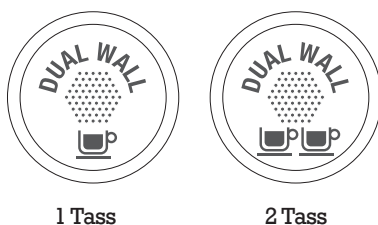

### MÄRKUS

Olenemata sellest, kas kasutate ühe- või kaheseinalisi filtrikorve, kasutage ühe tassitäie valmistamiseks korvi 1 CUP ja kahe tassitäie või ühe tassitäie kangema joogi valmistamiseks korvi 2 CUP.

Kaasasolevad filtrikorvid on mõeldud järgmistele kogustele:

1 CUP = u 8–10g.

Eeljahvatatud kohvipulbri kasutamisel on see umbes kaks triiki täis supilusikatäit.

2 CUP = u 15-18 g.

Eeljahvatatud kohvipulbri kasutamisel on see umbes kolm triiki täis supilusikatäit. Värskest jahvatatud kohvipulbri kasutamisel on see umbes neli triiki täis supilusikatäit. Selle erinevuse põhjus on, et eeljahvatatud kohv on tihti jämedam ning mahult suurem kui peenelt jahvatatud kohv.



## MÄRKUS

Õige koguse saavutamiseks peate võib-olla katsetama erineva koguse kohvipulbri doseerimisega filtrikorvi või jahvatamise kestusega. Näiteks, kui kasutate kõige peenemat jahvatusastet, mis on mõeldud ühekordse seinaga filtrikorvile, siis on vaja jahvatatava kohvi kogust suurendada, et tagada selle õige doseerimine.



## MÄRKUS

Ühekordselt korvilt kahekordsele üle minnes ja vastupidi tuleb reguleerida jahvatamiskogust või vastupidi.

## JAHVATAMINE

Kohvioad tuleb jahvatada peeneks, kuid mitte liiga peeneks. Jahvatamisastmest sõltub, millisel määral vesi läbi filtrikorvis oleva jahvatatud kohvi voolab ning ka espresso maitse.

Kui jahvatatud kohv on liiga peenike (näeb välja nagu pulber ning tundub sõrmede vahel hõõrudes nagu jahu), siis ei voola surve all olev vesi sellest läbi. Tulemus on ÜLETÖMMANUD espresso – tume ja mõru.

Kui jahvatatud kohv on liiga jäme, siis voolab vesi filtrikorvis olevast kohvist liiga kiiresti läbi. Tulemus on ALATÖMMANUD espresso, millel puudub värv ja maitse.

## KOHVI DOSEERIMINE JA PRESSIMINE

### Järgige juhiseid.

1. Jahvatusastme seadistamine, lk 74.
2. Jahvatuskoguse seadistamine, lk 75.
3. Filtri suuruse valimine, lk 81.
4. Automaatne või käsitsi doseerimine, lk 75.
5. Jahvatatud kohvipulbri pressimine, lk 76.
6. Koguse reguleerimine, lk 76.

## FILTRI SEADISE PUHASTAMINE

- Enne portafiltri paigaldamist filtri seadisesse laske läbi filtri seadise veidi vett, vajutades nappu 1 CUP. Nii uhutakse filtri seadisest välja viimsedki kohvijäägid ning stabiliseeritakse temperatuur enne espresso valmistamist.

## PORTAFILTRI PAIGALDAMINE

Asetage portafilter filtri seadise alla, nii et käepide on kohakuti märgistusega INSERT. Sisestage portafilter filtri seadisesse ja pöörake käepidet seadme keskosa suunas, kuni tunnete vastusurvet.

## ESPRESSO VALMISTAMINE

Asetage portafiltri alla eelsoojendatud tass(id) ning vajutage nappu CUP 1 või CUP 2.

- Espresso hakkab seadmest voolama 4-8 sekundi pärast ning see peaks välja nägema nagu tilkuv mesi.
- Kui espresso hakkab voolama vähem kui 3 sekundi pärast, siis on filtrikorvis liiga vähe kohvi ja/või jahvatatud kohv on liiga jäme.. Tulemus on ALATÖMMANUD jook.
- Kui espresso hakkab voolama kauem kui 10 sekundi pärast, siis on filtrikorvis liiga palju kohvi ja/või jahvatatud kohv on liiga peenike. Tulemus on ÜLETÖMMANUD jook.

Maitsva espresso puhul on selle magusus, happelisus ja kibedus tasakaalus.

Kohvi maitse sõltub paljudest teguritest nagu kohviubade liik, röstimisaste ja värskus, jahvatatud kohvi jämedus või peensus, jahvatatud kohvi doseerimiskogus ja pressimissurve.

Sobiva maitsega joogi saamiseks katsetage nende teguritega (üks korraga).

## JUHISED ESPRESSO VALMISTAMISEKS

### ÕIGE TÕMBAMINE



Õigesti valmistatud espresso



- Hakkab voolama 4-7 sekundi pärast
- Voolab aeglaselt nagu soe mesi
- Vaht on kuldpruun ja peene tekstuuriga
- Espresso on tumepruun
- Tõmbamiseks kulub 25-36 sekundit

### PÄRAST TÕMBAMIST KOHVIPURU EEMALDAMINE



Kasutatud kohvipulbrit moodustub kohvipuru. Kui kohvipuru on märg vt "Alatõmbamine".

### FILTRIKORVI LOPUTAMINE



Urumistuste vältimiseks hoidke filtrikorb puhas. Arge pange filtrikorvi jahvatatud kohvipulbrit. Lukustage portafilter seadmesse ja laske kuumal veel sellest läbi voolata.

### ALATÕMBAMINE



Alatõmmanud espresso



- Hakkab voolama 1-3 sekundi pärast
- Voolab kiiresti nagu vesi
- Vaht on vedel ja kahvatu
- Espresso on kahvatupruun
- Maitseb kibedalt / teravalt, lahjalt ja vesiselt
- Tõmbamiseks kulub kuni 20 sekundit

### LAHENDUSED LAHENDUSED



Jahvatage peenemalt

Pressige jahvatatud kohvi (kasutades 13-18 kg survet), Pressija metallkorgi ülemine serv peab olema ühetasane filtrikorvi ülaosaga.

### ÜLETÕMBAMINE



Ületõmmanud espresso



- Hakkab voolama 8 sekundi pärast
- Tilgub või ei voola üldse
- Vaht on tume ja laiguline
- Espresso on väga tumepruun
- Maitse on kibe ja kõrbenud
- Tõmbamiseks kulub rohkem kui

### LAHENDUSED



Jahvatage jämedamalt

Pressige jahvatatud kohvi 15 kg survega. Pressija metallkorgi ülemine serv peab olema ühetasane filtrikorvi ülaosaga.

### PÄRAST pressimist.

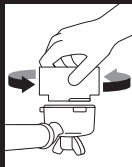

Reguleerige lehter doseerimiskoguse reguleerimise tööriista Razor™ abil õigele tasemele.

Kasutage alati Razor™ tööriista ja eemaldage pärast pressimist veidi kohvi.

### PÄRAST pressimist.

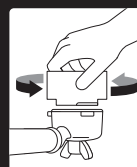

Reguleerige lehter doseerimiskoguse reguleerimise tööriista Razor™ abil õigele tasemele.

Kasutage alati Razor™ tööriista ja eemaldage pärast pressimist veidi kohvi.

## JUHISED ESPRESSO VALMISTAMISEKS

JAHVATUSJÄMEDUS + PULBRI KOGUS + TAMPIMINE = VEEVOOL

<b>ÜLETÖMMANUD KIBE ÜLIKANGE</b> KIBE • PAAKUV	LIIGA PEEN	LIIGA PALJU	LIIGA TUGEV	ÜLE 40 SEK
<b>TASAKAALUSTATUD</b>	KESKMINE	10 G – ☕ <sup>P</sup> 18 G – ☕ <sup>P</sup> ☕ <sup>P</sup>	15 – 20 KG	25-35 SEK
<b>ALATÖMMANUD NÕRK VESINE</b>	LIIGA JÄME	LIIGA VÄHE	LIIGA KERGE	VÄHEM KUI 20 SEK

## KOONILISTE VESKITE REGULEERIMINE

Erinevat tüüpi kohvi valmistamiseks tuleb kohvioad jahvatada erineva jahvatusastmega. Barista Express™ Pro on võimalik reguleerida, muutes ülemise veski seadistust. Soovitame seadistust korraga muuta ainult ühe astme võrra.

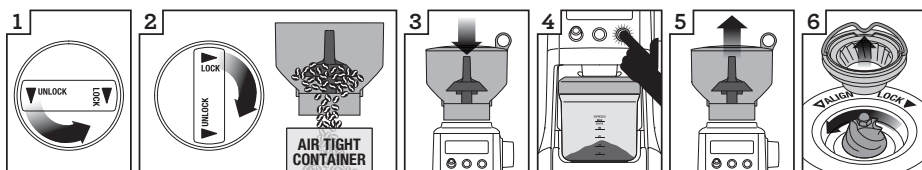

1  
Lukustage kohviubade anum lahti

2  
Hoidke kohviubade anumat hoiuanuma kohal ja keerake valikuketast, et kohvioad hoiuanumasse valada.

3  
Pange kohviubade anum oma kohale.

4  
Jahvatage, kuni anum on tühjaks saanud

5  
Eemaldage kohviubade anum

6  
Eemaldage ülemine veski

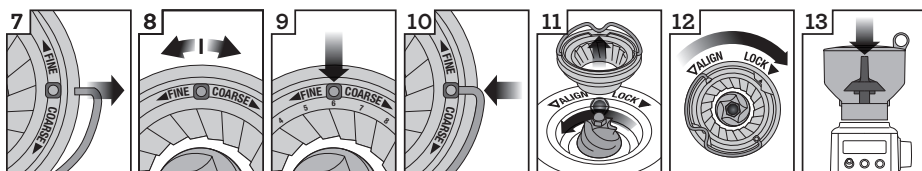

7  
Eemaldage veski külgedelt traadist käepide

8  
Liigutage reguleeritavat ülemist veskit ühe astme võrra jämedamaks või peenemaks

9  
Pange number kohakuti käepideme avaga

10  
Sisestage traadist käepide veski mõlemale küljele

11  
Vajutage ülemine veski kindlalt oma kohale

12  
Lukustage ülemine veski

13  
Pange kohviubade anum oma kohale.

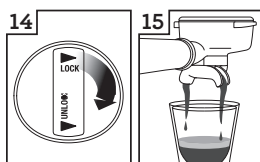

14  
Lukustage kohviubade anum

15  
Kontrollige, kas seadistatud jahvatusaste on sobiv

## PIIMA VAHUSTAMINE

Piima vahustamisel on kaks etappi: „venitamine“ ja soojendamine. Siidise tekstuuri ja õige temperatuuriga vahustatud piima saamiseks tuleb need kaks etappi ühendada.

- Kasutage alati värsket külma piima.
- Täitke tass kuni tila põhjas oleva V-märgistuseni.
- Pange auruotsak tilgaaluse kohale, keerake auru / kuumaa vee valikuketast seisuasendist STANDBY auru tootmise asendisse ning oodake, kuni seadmest hakkab eralduma tugevat auru.
- Auru tootmise katkestamiseks keerake auru valikuketast seisuasendisse STANDBY, pange järgneva kaheksa sekundi jooksul auruotsak piima sisse ning keerake valikuketast tagasi auruasendisse STEAM.



### MÄRKUS

Auru tootmise ajal kostab seadmest pumpamise heli. See on 15-baarise Itaalia pumba tavapärase töömüra.

- Sisestage auruotsaku ots 1-2 cm ulatuses tassi paremast äärest kella kolme juurest piima sisse.
- Hoidke auruotsaku otsa piima pealispinna all, kuni piim keerleb päripäeva nagu keeris.
- Laske tassi veidi allapoole. Nii tõuseb auruotsak piima pinnale ning selle kaudu hakkab piima sisenema õhk. Võimalik, et peate piima piisava keerlemise tagamiseks sellesse otsakuga augu torkama.
- Hoidke auruotsaku ots kergelt pealispinna all, jätkates keerise moodustumist. Vahustage piima kuni soovitud tulemuseni.
- Laske auruotsaku ots piima pealispinna alla, kuid hoidke piim keerisena pöörlemas. Piim on õigel temperatuuril (60-65 °C), kui tass on katsudes kuum.
- Enne otsaku piimast välja võtmist liigutage auru valikuketast seisuasendisse STANDBY.
- Seadke kruus ühele küljele ja lülitage auru tootmine sisse. Nii puhastate auruotsaku piimajääkidest. Pühkige auruotsakut niiske lapiga.

- Koputage kruusi vastu lauda, et piimast mullid kaoksid.
- Viimistlemiseks keerutage kruusi.
- Valage piim espresso peale.
- Tegutseda tuleb kiiresti, enne kui piimaosakesed üksteisest eralduma hakkavad.



### NÄPUNÄITED

Vesi lastakse seadme sees pärast auru ja kuumaa vee funktsioonide kasutamist automaatselt tilgaalusele, tagamaks, et termospiiraal on espresso valmistamiseks parimal võimalikul temperatuuril. See on tavapärase. Kui seadme esikülje lähedal on vett, kontrollige, et tilgaalus oleks pärast auru ja kuumaa vee funktsioonide kasutamist tugevalt oma kohale lükatud.



### NÄPUNÄITED JA NÕUANDED

- Kasutage alati värskelt jahvatatud kohvi, mis tagab parima lõhna ja maitse.
- Kasutage värskelt röstitud kohviube.
- Hoidke kohviube jahedas, pimedas ja kuivas kohas. Võimalusel hoidke neid vaakumpakendis.
- Ostke kohviube väikeses koguses, et vähendada nende hoiuaega. Ärge ostke korraga rohkem kui ühe nädala jaoks vajalik kogus.
- Jahvatage oad vahetult enne kohvi valmistamist, sest jahvatatud kohv kaotab kiiresti oma maitse ja lõhna.



## Puhastamine ja hooldus

### FILTRI PAIGALDAMINE VEEPAAKI JA ÄRAVÕTMINE

Veefilter aitab ennetada katlakivi teket, mis aja jooksul seadme töömادusi kahjustada võib. Eelkõige võivad tekkida ummistused ja probleemid soojenemisel.

Kui vahetate veefiltrit iga kahe kuu tagant, siis ei ole vaja seadet nii tihti katlakivist puhastada.

Kui teie piirkonna vesi on kare, soovitame filtrit vahetada sagedamini.

Veefiltri vahetamine

- Võtke filter kilekotist välja ja leotage seda viis minutit tassitäies vees.
- Loputage filtrit viis sekundit voolava vee all.
- Peske plastist filtrikorpused olevat roostevabast terasest võrku veega ja pange filter kokku.
- Seadke kuupäev kaks kuud edasi.
- Pange filter oma kohale ja suruge seda allapoole, kuni filter oma kohale lukustub.

Vajadusel saab veefiltri seadme tööajal veepaagist välja võtta.

Filtreeritud või pudelivee kasutamisel tuleks veefilter eemaldada.



### MÄRKUS

Varuveefiltreid saate osta Sage klienditeenindusest.

### PUHASTUSTSÜKKEL

Puhastustsükli aktiveerimise vajadusest antakse märku automaatselt süttiva märgutulega CLEAN ME. See tsükkel on katlakivi eemaldamisest eraldiolev.

1. Paigaldage portafiltrisse 1 CUP filtrikorpus ja kaasasolev puhastusketas ning üks puhastustablett.
2. Lukustage portafilter filtri seadisesse ja asetage portafiltri tilade alla suur anum.

3. Kontrollige, et veepaak oleks täidetud külma veega ja et tilgaalus oleks tühi.
4. Seadme väljalülitamiseks vajutage toitenuppu POWER.
5. Vajutage üheaegselt nuppe 1 CUP ja 2 CUP ning seejärel vajutage toitenuppu POWER. Hoidke kõiki kolme nuppu umbes 10 sekundit all.
6. Puhastustsükkel töötab umbes viis minutit. Selle aja jooksul voolab portafiltri tiladest aeg-ajalt välja vett. Selle lõppedes kuulete kolme piiksu.
7. Võtke portafilter välja ja kontrollige, et tablett

### KATLAKIVI EEMALDAMINE

1. Veenduge, et seade on välja lülitatud.
2. Eemaldage filtrihoidja.
3. Valage ühe koti Sage katlakivieemaldaja sisu (25 g) 1 liitrisse sooja vette ja segage, kuni sisu on lahustunud. Valage lahus veepaaki.
4. Võtke portafilter filtri seadisest ära ja pange filtri seadise ja auruotsaku alla suur anum.
5. Seadme sisselülitamiseks vajutage toitenuppu POWER. Kui kohvikeetmise temperatuur on saavutatud ja kõikide nuppude tuled juhtpaneelil põlevad, vajutage ja hoidke all ühe tassitäie nuppu (1 CUP), et teostada käsitsi valamine. Laske nupp lahti, kui pool katlakivi eemaldamise lahusest on jooksnud läbi filtri seadise.
6. Keerake auru / kuuma vee valikuketas kuuma vee asendisse HOT WATER ja laske kuumal veel umbes 30 sekundit läbi väljalaskeava voolata. Keerake ketas tagasi seisuasendisse STANDBY.
7. Keerake auru / kuuma vee valikuketas auruasendisse STEAM ja laske aurul umbes kaks minutit läbi auruotsaku tulla. Keerake ketas tagasi seisuasendisse STANDBY.
8. Kui veepaaki jääb katlakivieemaldaja lahust, vajutage ja hoidke all ühe tassitäie nuppu (1 CUP), et teostada käsitsi valamine. Laske nupp lahti, kui mahuti on tühi ja läbi filtri seadise enam midagi ei tule.

9. Pärast katlakivi eemaldamist võtke veepaak seadmest, loputage seda hoolikalt ja täitke puhta külma veega. Seadme loputamiseks korrake samme 6-8.



## HOIATUS!

Ärge pange toitejuhet, pistikut ega seadet vette ega muusse vedelikku. Veepaaki ei tohi katlakivi eemaldamise ajal eemaldada ega täielikult tühjendada.

## KOONILISE JAHVATUSSEADISE PUHASTAMINE

Jahvatusseadise puhastustsükli käigus eemaldatakse teradele kogunenud õli, mis võib mõjutada jahvatusseadise töomoadusi.



1 Lukustage kohviubade anum lahti

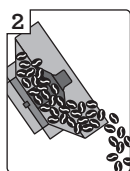

2 Tühjendage kohviubade anum

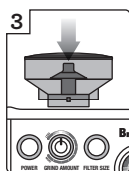

3 Pange kohviubade anum oma kohale tagasi

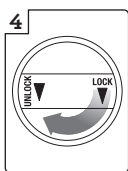

4 Lukustage kohviubade anum

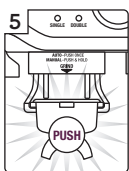

5 Käivitage jahvatusseadise tühjalt



6 Lukustage kohviubade anum lahti

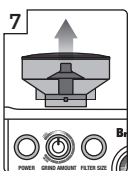

7 Eemaldage kohviubade anum

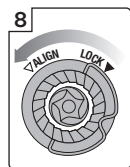

8 Lukustage ülemine tera lahti

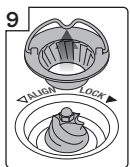

9 Eemaldage ülemine tera



10 Puhastage tera harjaga



11 Puhastage alumine tera puhastusharjaga

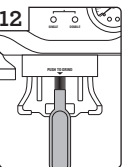

12 Puhastage renn harjaga

## KOONILISE JAHVATUSSEADISE PÕHJALIK PUHASTAMINE

Jahvatusseadist on põhjalikumalt vaja puhastada ainult juhul, kui jahvatusterad ja jahvatusseadise väljalaskeava on ummistunud.

<p>Eemaldage kohviubade anum</p>	<p>Seadke jahvatusaste 'GRIND SIZE' asendisse '1' (kõige peenem)</p>	<p>Keerake mutrit 10 mm mutrivõtmeaga päripäeva, et see eemaldada</p>	<p>Seadke jahvatusaste 'GRIND SIZE' asendisse '16' (kõige jämedam)</p>	<p>Eemaldage ülemine tera</p>	<p>Enne alumise tera eemaldamist keerake mutter lõdvemaks ning eemaldage vedru ja lameseib</p>	<p>Eemaldage jahvatusseadise ventilaator ja seibid pikkade tangide abil</p>

<p>Puhastage jahvatusseadise väljalaskerenn harjaga</p>	<p>Puhastage renn harjaga</p>	<p>Paigaldage jahvatusseadise ventilaator ja seibid pikkade tangidega abil oma kohale tagasi</p>	<p>Paigaldage alumine lõiketera (juhtvõll ja õõnsus peavad olema kohakuti). Paigaldage lameseib ja vedruseib</p>	<p>Keerake mutter vastupäeva kinni</p>	<p>Paigaldage ülemine tera</p>	<p>Seadke jahvatusaste 'GRIND SIZE' asendisse '5'. Paigaldage kohviubade anum</p>

**HOIATUS!**

Olge ettevaatlik, sest jahvatusseadise terad on äärmiselt teravad.



## AURUOTSAKU PUHASTAMINE

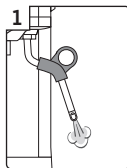

1 Pärast vahustamist laske otsaku puhastamiseks piimajääkidest sellest aur läbi.

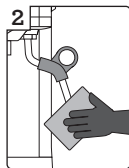

2 Pühkige auruotsakut pärast igat kasutuskorda.

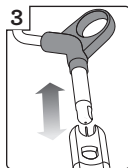

3 Puhastage ava oraga.

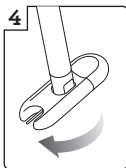

4 Võtke otsaku ots küljest.

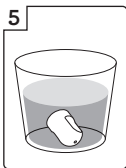

5 Leotage seda öö läbi ja pange seejärel oma kohale tagasi.

Pärast piima vahustamist tuleb otsakut alati puhastada.

- Pühkige auruotsakut niiske lapiga, suunake see otse tilgaaluse poole ning keerake auru valikuketast korra auruasendisse STEAM. Nii puhastatakse auruotsak sinna jäänud piimajääkidest.
- Kontrollige, et auru valikuketast on seisuasendis STANDBY. Lülitage seade välja ja laske sel jahtuda.
- Kui auruotsak on endiselt ummistunud, puhastage selle ava puhastamistöõriista küljes oleva oraga.
- Kui ka see ummistust ei kõrvalda, siis on võimalik auruotsaku ots puhastamistöõriista keskel oleva nutrivõtme abil eemaldada.
- Kruvige ots puhastamistöõriistaga lahti.

- Leotage otsa kuumas vees ning kasutage seejärel ummistuse kõrvaldamiseks puhastamistöõriista küljes olevat teravat ora. Pange ots auruotsaku külge tagasi ning

## FILTRIKORVIDE JA PORTAFILTRI PUHASTAMINE

- Loputage filtrikorve ja portafiltrit kohe pärast kasutamist kuumas veega. Nii eemaldate kohvijäägid. Kui filtrikorvi augud on blokeeritud, torgake need läbi kaasasoleva puhastustööõriista otsas asuva vardaga.
- Kui filtrikorvide avad on ummistunud, siis lahustage kuumas vees puhastustabletti ja leotage filtrikorvi ja portafiltrit selles lahuses umbes 20 minutit. Loputage hoolikalt.



1 Koputage kohvipuru välja



2 Puhastage filtrikorv

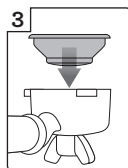

3 Asetage filtrikorv portafiltrisse.

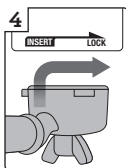

4 Paigaldage portafilter filtri seadisesse ja fikseerige see oma kohale



5 Loputage veega

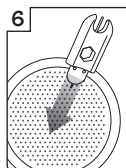

6 Kõrvaldage puhastamistöõriista abil filtrivade ummistus

## VÕRGU PUHASTAMINE

- Pühkige filtri seadise sisepinda ja võrku niiske lapiga, et neilt kohvijäägid eemaldada.
- Loputage seadet aeg-ajalt. Pange tühi filtrikorb ja portafilter filtri seadisesse. Vajutage ja hoidke all nuppu 1 CUP ja laske veel lühiajaliselt voolata, et kohvijäägid välja loputada.

## TILGAALUSE PUHASTAMINE

Tilgaalus tuleb tühjendamiseks ja puhastamiseks regulaarsete ajavahemike järel eemaldada, eelkõige juhul, kui tilgaaluse täitumise näidikul kuvatakse EMPTY ME.

Eemaldage tilgaaluse rest, sahtlid ja täitumise näidik. Valage kuiva kohvipurujäägid prügikasti. Peske tilgaalust sooja vee ja mitteabrasiivse pesuvahendiga, loputage ja kuivatage hoolikalt. Tilgaaluse täitumise näidiku eemaldamiseks tõmmake seda tilgaaluselt ülespoole ja küljesakkide vahelt välja.

Tilgaaluse alust ja kaant võib pesta nõudepesumasinas.



### MÄRKUS

Kõiki osi tuleb pesta käsitsi sooja vee ja õrnatoimelise nõudepesuvahendiga.

Ärge kasutage abrasiivseid puhastusvahendeid ega nuustikuid, mis pinda kriimustada võivad. Ühtegi seadme osa ei tohi pesta nõudepesumasinas.

## HOIUALUSE PUHASTAMINE

Hoiualus paikneb tilgaaluse tagaküljel ning tilgaaluse välja lükkamisel tõmmatakse see ettepoole. Puhastage hoiualust pehme, niiske lapiga. Ärge kasutage abrasiivseid puhastusvahendeid ega nuustikuid, mis pinda kriimustada võivad.

## SEADME VÄLISPINNA / TASSI SOOJENDUSPLAADI PUHASTAMINE

Seadme välispinda ja soojendusplaati võib puhastada pehme, niiske lapiga. Pärast puhastamist hõõruge seda pehme, kuiva lapiga.

Ärge kasutage abrasiivseid puhastusvahendeid ega nuustikuid, mis pinda kriimustada võivad.

## SEADME HOIULEPANEK

Enne hoiulepanekut lülitage seade välja, keerake auru valikuketast seisuasendisse STANDBY ja tõmmake seadme pistik vooluvõrgust.

Tühjendage kohviubade anum kohviubadest, puhastage jahvatusseadis (vt lk 29), tühjendage veepaak ja tilgaalus.

Kontrollige, et seade on jahtunud, puhas ja kuiv. Paigaldage kõik tarvikud oma kohale või hoiualusele.

Pange seade hoiule püstiasendis. Ärge asetage midagi seadme peale.



### HOIATUS!

Ärge kastke toitejuhet, pistikut ega seadet vette ega muusse vedelikku. Katlakivi eemaldamise ajal ei tohi veepaaki kunagi seadmest välja võtta ega täielikult tühjendada.

## MUTRIVÕTME KASUTAMINE

Aja jooksul tuleb filtrit ümbritsev silikoontihend välja vahetada, et tagada seadme töomadused.

1. Seadme väljalülitamiseks vajutage toitenuppu POWER. Tõmmake pistik seinapistikupesast välja.
2. Eemaldage veepaak ja tilgaalus, olles ettevaatlikud, kui need on täis.
3. Puhastage kruvi keskosa varda või sarnase esemega kohvijääkidest.
4. Sisestage mutrivõtme lühem ots kruvi keskossa. Keerake kruvi vastupäeva lahti. Puhastage kruvi keskosa enne mutrivõtme sisestamist.

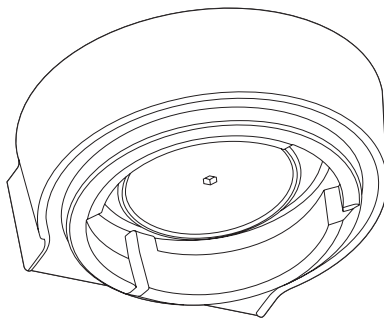
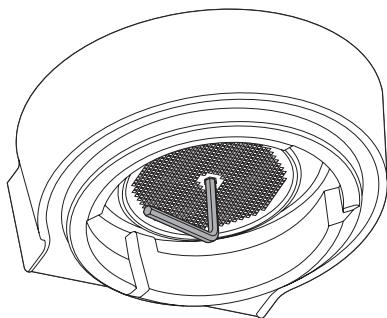

5. Eemaldage lahtikeeratud kruvi, roostevabast terasest filter ja must plaat ettevaatlikult. Jälgige filtril ja plaadil toodud märgiseid, mille kohaselt need peavad olema suunaga allapoole. See hõlbustab hilisemat kokkupanekut. Peske filter ja plaat sooja seebivahuse veega ja kuivatage hoolikalt.
6. Võtke silikoontihend sõrmede või tangide abil ära. Paigaldage uus tihend, esmalt lapik pool, nii et sooniline pind jääb teie poole.
7. Pange plaat, filter ja kruvi oma kohale tagasi. Keerake kruvi sõrmedega päripäeva 2-3 pööret. Seejärel sisestage mutrivõti ja keerake kruvi, kuni see on filtriga vabalt kohakuti.
8. Pange tilgaalus ja veepaak oma kohale tagasi. Pöörduge Sage klienditeenindusse.



## Veaotsing

PROBLEEM	VÕIMALIKUD PÕHJUSED	MIDA TEHA
Kui masin on sisse lülitatud, vilguvad auru ja kuumu vee tuled.	Auruvalimisnupp ei ole asendis STANDBY.	Keerake auruvälimisnupp asendisse "STANDBY". Masin alustab normaalset soojenemisprotseduuri.
Kohv ei voola läbi.	Masin ei ole sisse lülitatud või on vooluvõrgust väljas.	Veenduge, et masin on vooluvõrku ühendatud, sisse lülitatud ning POWER-nupp on asendis ON.
	Veepaak on tühi.	Täitke paak veega.
	Kohvipulber on liiga peen.	Veenduge, et kasutate sobivat espressopulbrit. Vt peatükki „Õige jahvatusjämeduse määramine“ lk 74.
	Filtris on liiga palju kohvi.	Vt peatükki „Jahvatuskoguse määramine“ lk 75.
	Kohv on liiga kokku pressitud.	Vt peatükki „Kohvipulbri pressimine“ lk 76.
	Filter on ummistunud.	Puhastage filtrid. Vt peatükki „Filtrite puhastamine“ lk 89.
Kohv valmib liiga kiiresti.	Kohvipulber on liiga jäme.	Veenduge, et kasutate sobivat espressopulbrit. Vt peatükki „Õige jahvatusjämeduse määramine“ lk 74.
	Filtris ei ole piisavalt pulbrit.	Vt peatükki „Jahvatuskoguse määramine“ lk 75.
	Kohvipulber on halvasti pressitud.	Vt peatükki „Kohvipulbri pressimine“ lk 76.
Kohv on liiga külm.	Tassid on eelsoojendamata.	Eelsoojendage tasse. Vt peatükki „Tasside eelsoojendamine“ lk 76.
	Piima ei ole piisavalt kuumutatud (cappuchino või latté valmistamise korral).	Kui kannu alus muutub liiga tuliseks, et seda puudutada, on piim soojendatud õige temperatuurini. Vt peatükki „Piima ettevalmistamise kunst“ lk 85.

PROBLEEM	VÕIMALIKUD PÕHJUSED	MIDA TEHA
Vaht puudub.	Kohvipulber on halvasti pressitud.	Vt peatükki „Kohvipulbri pressimine“ lk 76.
	Kohvipulber on liiga jäme.	Veenduge, et kasutate sobivat espressopulbrit. Vt peatükki „Õige jahvatusjämeduse määramine“ lk 74.
	Jahvatatud kohvipulber ei ole värsk.	Vahetage vanad oad uute röstitud ubade või eeljahvatatud kohvi vastu. Kohvipulbrit ei tohiks hoida kauem kui nädal.
	Filtriavad on ummistunud.	Kasutage avade puhastamiseks puhastustarviku küljes olevat nõela. Vt peatükki „Filtriite puhastamine“ lk 89.
Masin toob kohvi tõmbamisel või piima aurutamisel kuuldavale pulseerivaid/pumpavaid helisid.	Masin teeb 15-baarise pumbaga oma normaalseid tööd.	Tarvis ei ole teha midagi, kuna tegemist on seadme normaalse tööga.
Kohv voolab filtrihooldja serva mööda alla.	Filtrihooldja ei ole korralikult filtri seadises.	Vt peatükki „Portafiltri sisestamine“ lk 76.
	Filtriserval on kohvipulbrit.	Eemaldage pulber filtriserval, et selle saaks kindlalt kohvi pressimise seadisesse asetada.
	Filtris on liiga palju kohvipulbrit.	Vt peatükki „Jahvatuskoguse määramine“ lk 75.
	Kohvipulber on liiga kokku surutud.	Vt peatükki „Kohvipulbri pressimine“ lk 76.
	Kasutatava pulbrikoguse jaoks kasutatakse valet filtrit.	Jälgige, et kasutaksite ühe tassi kohvi jaoks väikset ja kahe tassi jaoks suuremat filtrit.
Kohv eraldub portafiltrist tilkadena.	Veepaak on tühi või tühjaks saamas.	Lükake veepaak täielikult seadmesse ja sulgege selle kinnitusseadis.
	Kohvipulber on liiga peen.	Veenduge, et kasutate sobivat espressopulbrit. Vt peatükki „Õige jahvatusjämeduse määramine“ lk 74.
	Lubjajäägid on masina ummistanud.	Eemaldage katlakivi. Vt lk 86 peatükki „Katlakivi eemaldamine“.
Jahvataja turvalüliti on aktiveerunud.	Ületäitunud filtrikorv sunnib renni oma sisu tagasi ajama.	Puhastage ja tühjendage jahvataja ja kamber.
Masin toob kuuldavale valju ja pideva pumpava heli.	Veepaak on tühi.	Täitke paak veega.
	Veepaak ei ole kindlalt oma kohal.	Lükake veepaak täielikult seadmesse ja sulgege selle kinnitusseadis.

PROBLEEM	VÕIMALIKUD PÕHJUSED	MIDA TEHA
<b>Auru ei teki.</b>	Masin ei ole sisse lülitatud.	Veenduge, et masin on vooluvõrku ühendatud, sisse lülitatud ning POWER-nupp on asendis ON.
	Veepaak on tühi.	Täitke paak veega.
	Auruvalimisnupp ei ole asendis Steam.	Keerake auruvälimisnupp asendisse "Steam".
	Aurutoru on ummistunud.	Kasutage ava puhastamiseks puhastustarviku küljes olevat nõela. Kui aurutoru on endiselt ummistunud, eemaldage selle ots puhastustarviku keskel oleva tarviku abil. Vt lk 86 peatükki Puhastamine ja hooldus.
<b>Piim ei ole pärast töötlemist vahune.</b>	Auru ei ole piisavalt.	Aurutoru võib olla ummistunud. Vt lk 86 peatükki Puhastamine ja hooldus.
	Piim ei ole värske ega külm.	Kasutage külma värsket piima. Vt peatükki „Piima ettevalmistamise kunst“ lk 86.
<b>Masin ei tööta.</b>	Seade näib olevat asendis „ON“, kuid masin ei tööta.	Pumba või veski ülekuumenemise tõttu võib olla aktiveerunud kuumatundlik ohutuslülit. Lülitage masin välja ja laske sellel 30-60 minutit jahtuda.
<b>Veskist ei tule kohvipulbrit.</b>	Kohviubade anum as ei ole ube.	Täitke kohviubade anum.
	Jahvataja renn on ummistunud.	Puhastage ja tühjendage kamber ja renn. Vt lk 87 peatükki Veski puhastamine.
	Jahvataja kambris ja rennis on vesi või niiskus.	Puhastage ja tühjendage kamber ja renn. Vt lk 87 peatükki Veski puhastamine.
<b>Jahvataja ei käivitu mikrolüliti vajutamisel.</b>	Filtrisuuruse nuppude valgustused vilguvad vaheldumisi ühe ja kahe tassi vahel. Kohviubade anuma turvalüliti on lahti (anum ei ole korralikult oma kohal).	Eemaldage kohviubade anum, kontrollige, ega seal ole prahti, ning asetage anum õiges asendis tagasi.
<b>Filtrikorvi jõuab liiga palju/liiga vähe kohvipulbrit.</b>	Jahvatuskoguse sätted ei sobi konkreetsele jahvatusjämedusele.	Suurendage või vähendage jahvatuskogust jahvatuskoguse valimise nupust.
<b>Tassi jõuab liiga palju/liiga vähe espressot</b>	Jahvatuskoguse sätted või jahvatussuurus vajavad muutmist.	Lähtestage masin algsätetele või programmeerige kohvikoguse seaded uuesti.

# KOHVID, MIDA PROOVIDA



## CAPPUCCINO

Ühekordne kogus espressot vahustatud piimaga, kaunistatud riivitud šokolaadiga. 150–220 ml tass.



## ESPRESSO

Seda kanget ja aromaatsset musta kohvi serveeritakse väiksest tassist või klaasist.



## LATTÉ

Ühekordne kogus espressot vahustatud piima ja umbes 10 mm piimavahuga. 200–220 ml tass.



## MACCHIATO

Espresso vähese vahustatud piimaga.



## MUST KOHV

Lisage kõigepealt kuum vesi ja seejärel espresso (ühekordne või topelt), nii et selle vaht säiliks.



## RISTRETTO

Ristretto on väga väikses koguses (15 ml) espresso, mida iseloomustab tugev lõhn ja järelmaitse.

# РЕКОМЕНДАЦИЯ SAGE – БЕЗОПАСНОСТЬ НА ПЕРВОМ МЕСТЕ

Компания Sage очень серьезно относится к безопасности. Мы разрабатываем и производим продукцию с учетом обеспечения безопасности потребителя. Кроме того, мы просим вас соблюдать известную осторожность при использовании любых электроприборов и следовать нижеизложенным инструкциям.

## ПРОЧИТАЙТЕ ВСЕ ИНСТРУКЦИИ ДО НАЧАЛА ИСПОЛЬЗОВАНИЯ ПРИБОРА И НА ВСЯКИЙ СЛУЧАЙ СОХРАНИТЕ ИХ.

## Важные меры предосторожности

- Внимательно прочитайте все инструкции до начала использования прибора и на всякий случай сохраните их.
- Удалите и с надлежащими мерами предосторожности выбросьте все упаковочные материалы и рекламные ярлыки или наклейки перед первым использованием Sage Barista Express™.
- Чтобы защитить маленьких детей от опасности удушья, удалите и с надлежащими мерами предосторожности выбросьте защитную оболочку со штекера питания прибора.
- Не ставьте включенный Barista Express™ на край стола или скамьи. Убедитесь, что поверхность ровная и чистая, и на ней нет воды или других субстанций.
- Не используйте Barista Express™ на сточной панели мойки.



- Не ставьте Varista Express™ на горячие газовые или электрические конфорки или вблизи них, а также в места, где он может соприкоснуться с нагретой духовкой.
- Всегда проверяйте правильность сборки Varista Express™ перед подключением к розетке питания и использованием. Следуйте инструкциям, изложенным в этом руководстве.
- Прибор не предназначен для использования при помощи внешнего таймера или отдельной системы дистанционного управления.
- Не используйте никакие другие принадлежности, кроме поставляемых вместе с Varista Express™.
- Не пытайтесь управлять Varista Express™ какими-либо методами, кроме описанных в этой инструкции.
- Никогда не включайте кофемолку без крышки в надлежащем положении. Не касайтесь воронки пальцами, руками одеждой или столовыми приборами во время работы.
- Заполняйте резервуар для воды только холодной водой из-под крана. Не используйте какие-либо другие жидкости.
- Никогда не используйте Varista Express™ без воды в резервуаре.
- Перед использованием аппарата убедитесь, что рожок вставлен и надежно зафиксирован в варочной головке.
- Никогда не удаляйте рожок во время варки, поскольку аппарат находится под давлением.
- Не передвигайте Varista Express™, когда он работает.
- Не оставляйте Varista Express™ без присмотра во время работы.

- Не дотрагивайтесь до горячих поверхностей. Дайте Barista Express™ остыть, прежде чем снимать или чистить какие-либо части.
- Не помещайте никаких предметов, кроме чашек для подогрева, на Barista Express™.
- Всегда выключайте Barista Express™ при помощи кнопки POWER (ПИТАНИЕ), отключайте его от розетки питания, если он будет оставаться без присмотра или когда аппарат не используется, а также перед очисткой, перемещением, разборкой, сборкой и помещением на хранение.
- Держите прибор и принадлежности в чистоте. Следуйте инструкциям по чистке, приведенным в этом руководстве.

## **ВАЖНЫЕ ПРАВИЛА БЕЗОПАСНОСТИ ПРИ ИСПОЛЬЗОВАНИИ ЛЮБЫХ ЭЛЕКТРИЧЕСКИХ ПРИБОРОВ**

- Перед использованием полностью разматывайте шнур питания.
- Не допускайте, чтобы шнур питания свисал с края стола, касался горячих поверхностей или завязывался узлами.
- Чтобы избежать удара электрическим током, не погружайте прибор, шнур питания или штекер питания в воду или какую-либо другую жидкость.
- Этот прибор не предназначен для использования людьми (в том числе детьми) с ограниченными физическими, сенсорными или умственными способностями, а также теми, кто не имеет опыта или знаний, без надзора или руководства лиц, ответственных за их безопасность.

- Следите, чтобы дети не играли с прибором.
- Рекомендуется регулярно проверять прибор. Не используйте прибор, если каким-либо образом поврежден шнур питания, штекер питания или сам прибор. Сдайте прибор в ближайший авторизованный сервисный центр Sage для проверки и/или ремонта.
- Любое обслуживание, помимо чистки, должно производиться в авторизованном сервисном центре Sage.
- Этот прибор рекомендован только для бытового использования. Не используйте этот прибор в каких-либо иных целях, кроме его назначения. Не используйте в движущихся транспортных средствах или на лодках. Используйте только в помещениях. Неправильное использование может привести к травмам.
- Рекомендуется установить устройство дифференциальной защиты (защитный выключатель) для дополнительной защиты при использовании электроприборов. Рекомендуется установить защитный выключатель с расчетным рабочим током, не превышающим 30 мА, в сети питания прибора. Обратитесь к электрику за профессиональной консультацией.



## **ВНИМАНИЕ**

Полностью размотайте шнур питания перед использованием.

# СОХРАНИТЕ ЭТО РУКОВОДСТВО



## КОМПОНЕНТЫ



- A. Емкость воронки для кофейных зерен 450 г**
- B. Встроенный конический жерновой измельчитель**  
Конические жернова из нержавеющей стали максимально увеличивают поверхность частиц молотого кофе для достижения полного вкуса эспрессо.
- C. Выход кофемолки**
- D. Выключатель кофемолки**
- E. Мелющий блок**  
Для прямого дозирования в рожок.
- F. Выбор размера помола**  
19 настроек помола от мелкого до крупного.
- G. Ручка регулировки объема**  
Контролирует объем свежего молотого кофе, дозируемого в сетку фильтра.
- H. Автоматическое дозирование**  
Выбирайте одинарную или двойную сетку фильтра.
- I. Кнопка питания**  
Вокруг кнопки загорается подсветка, когда аппарат включен.
- J. Интегрированный съемный трамбовщик**  
Для равномерного контроля утрамбовки.
- K. Групповая головка**
- L. Рожок из нержавеющей стали**  
С краниками профессионального типа.
- M. Дополнительная высота для кружек**
- N. Съемный каплеуловитель и разделитель сухого и влажного кофе**



- O. Индикатор заполненности каплеуловителя**
- P. Поворотный краник для пара 360°**  
Легко устанавливается в удобное положение для взбивания молока.
- Q. Мгновенная подача горячей воды**  
Специальный вывод горячей воды для больших кружек черного кофе и подогрева чашек.
- R. Ручка пара/горячей воды**  
Ручка выбора пара и горячей воды.
- S. Индикатор пара/горячей воды**  
Загорается, чтобы указать, используется ли функция пара или горячей воды.
- T. Программируемая кнопка 1 ЧАШКА и 2 ЧАШКИ.**
- U. Индикатор НУЖНА ОЧИСТКА**  
Показывает, когда требуется цикл очистки.
- V. Манометр**  
Контролирует давление экстракции эспрессо.
- W. Кнопка выбора программы**  
Позволяет отрегулировать объем по своему вкусу и дает доступ к дополнительным температурным функциям.
- X. Подставка для подогрева чашек**
- Y. Съёмный резервуар для воды (2 л)**  
С заменяемым водным фильтром для удаления примесей и накипи

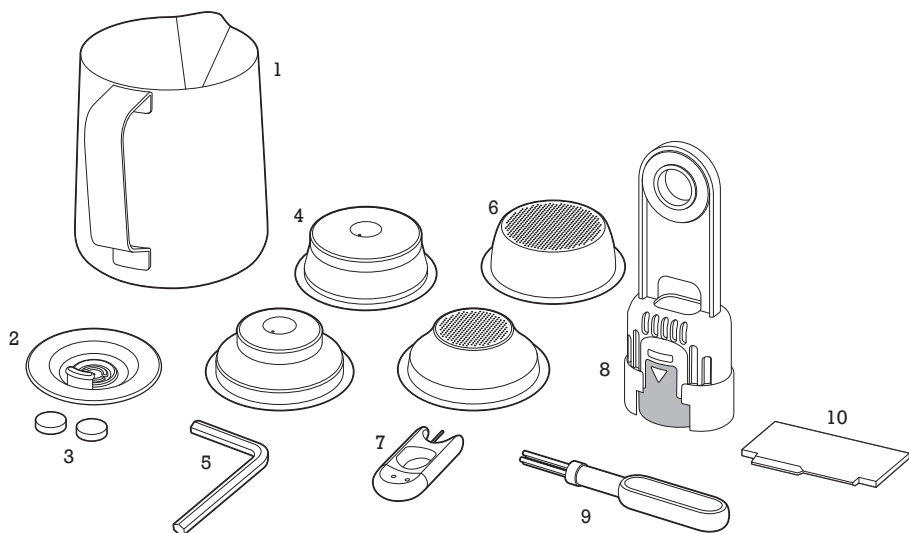

## АКСЕССУАРЫ

1. Кувшин из нержавеющей стали
2. Диск цикла очистки
3. Чистящие таблетки
4. Двустенные фильтры  
(1 чашка и 2 чашки) Используйте с  
готовым молотым кофе.
5. Торцовый ключ
6. Сетки одностенных фильтров для  
свежемолотого кофе.  
(1 чашка и 2 чашки) Используйте с  
цельными кофейными зёрнами.
7. Принадлежности для чистки
8. Держатель водяного фильтра и  
фильтр
9. Чистящий инструмент/щетка

## **ВСТРОЕННЫЙ КОНИЧЕСКИЙ ЖЕРНОВОЙ ИЗМЕЛЬЧИТЕЛЬ**

Конические жернова из нержавеющей стали максимально увеличивают поверхность частиц молотого кофе для достижения полного вкуса эспрессо.

Верхний и нижний конусы снимаются для очистки.

## **РЕГУЛИРУЕМЫЙ ПОМОЛ**

Настройки помола эспрессо от мелкого до крупного для оптимальной экстракции.

## **РЕГУЛИРУЕМЫЙ ОБЪЕМ ПОМОЛА**

Регулирует объем свежемолотого кофе, поступающего в корзину фильтра в зависимости от размера помола.

## **АВТОМАТИЧЕСКОЕ ДОЗИРОВАНИЕ**

Используйте кнопку FILTER SIZE (РАЗМЕР ФИЛЬТРА), чтобы сообщить аппарату, какой фильтра вы используете – на 1 чашку или на 2 чашки. Кофемолка отмерит необходимое количество молотого кофе для одной или двух чашек.

## **ПРЯМОЙ ПОМОЛ**

Автоматическая остановка для помола напрямую в рожок – без рук.

## **СРЕДСТВО РЕГУЛИРОВКИ ДОЗЫ RAZOR™**

Патентованное поворотное лезвие для точного дозирования и стальной экстракции.

## **РЕГУЛИРУЕМАЯ ТЕМПЕРАТУРА**

Для оптимального вкуса кофе.

## **ПИД-КОНТРОЛЬ ТЕМПЕРАТУРЫ**

Электронный ПИД-контроль температуры для повышенной стабильности температуры.

## **АВТОСПУСК**

Автоматически регулирует температуру воды после пара для оптимальной температуры экстракции эспрессо.

## **СПИРАЛЬНАЯ СИСТЕМА НАГРЕВА**

Встроенная нагревательная спираль из нержавеющей стали точно контролирует температуру воды.

## **ПАРОВОЙ КРАН ПРОФЕССИОНАЛЬНОГО ТИПА**

Паровой кран из нержавеющей стали с поворотом на 360° для взбивания молока без лишних усилий.

## **МГНОВЕННАЯ ПОДАЧА ГОРЯЧЕЙ ВОДЫ**

Специальный вывод горячей воды для больших кружек черного кофе и подогрева чашек.

## **ПРЕДВАРИТЕЛЬНАЯ ЭКСТРАКЦИЯ ПРИ НИЗКОМ ДАВЛЕНИИ**

Подает воду под низким давлением в начале экстракции для мягкого расширения молотого кофе и равномерной экстракции.

## **МАНОМЕТР ЭСПРЕССО**

Контролирует давление экстракции эспрессо.

## **ОБЪЕМНЫЙ КОНТРОЛЬ**

С предустановленным объемом на 1 и 2 чашки, а также ручными и программируемыми объемами.

## **СУХОЙ ОСТАТОК**

Устраняет лишнюю воду из молотого кофе в сетке фильтра после экстракции для простого удаления кофейной гущи.



## Функции

### ПЕРЕД ПЕРВЫМ ИСПОЛЬЗОВАНИЕМ

#### ПОДГОТОВКА ПРИБОРА

Удалите все ярлычки и упаковочные материалы с эспрессо-аппарата. Перед выбрасыванием упаковки убедитесь, что вы достали все части и аксессуары.

Очистите части и принадлежности (резервуар для воды, рожок, сетки фильтров и кувшин) теплой водой со щадящим средством для мытья посуды и тщательно сполосните. Протрите внешний корпус, воронку для зерен и каплесборник мягкой влажной тканью и тщательно высушите. Не погружайте внешний корпус, шнур питания или штекер питания в воду или какую-либо другую жидкость.

Перед мытьем резервуара для воды необходимо удалить водяной фильтр, расположенный внутри резервуара.



#### ПРИМЕЧАНИЕ

Очищайте все части теплой водой и щадящим моющим средством. Не используйте абразивные чистящие средства, мочалки или ткани, которые могут поцарапать поверхность. Не мойте никакие части и принадлежности в посудомоечной машине.

#### ФИЛЬТР ПОДГОТОВКИ ВОДЫ

- Удалите фильтр из пластикового пакета и замочите в кружке воды на 5 минут.
- Промойте фильтр холодной проточной водой.
- Холодной водой промойте сетку из нержавеющей стали в пластиковом отделении фильтра.
- Вставьте фильтр в держатель фильтра.
- Установите дату на 2 месяца вперед.
- Чтобы установить фильтр, надавите на него, чтобы он защелкнулся на месте.
- Установите резервуар для воды в нужное положение и зафиксируйте на месте.



#### ПРИМЕЧАНИЕ

Чтобы приобрести водяные фильтры, обратитесь в сервисный центр Sage.

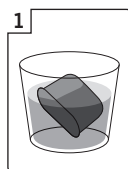

1  
Замочите  
водяной  
фильтр на 5  
минут

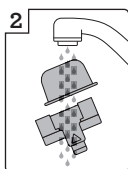

2  
Сполосните  
фильтр и  
сетку

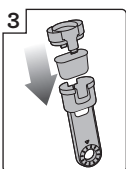

3  
Соберите

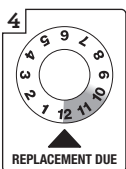

4  
Установите  
дату на  
2 месяца  
вперед

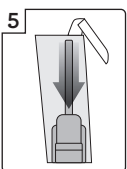

5  
Установите  
фильтр в  
резервуар  
для воды

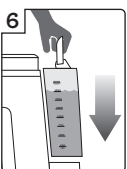

6  
Установите и  
зафиксируйте  
резервуара  
для воды



## ПЕРВОЕ ИСПОЛЬЗОВАНИЕ

### Первый запуск

- Убедитесь, что водяной фильтр надежно установлен внутри резервуара для воды.
- Наполните резервуар водой (желательно фильтрованной) до отметки MAX. Устанавливая резервуар на место, надавите на него, чтобы он надежно встал на место.



### ПРИМЕЧАНИЕ

Проверяйте уровень воды перед каждым использованием и ежедневно меняйте воду. Мы рекомендуем использовать холодную фильтрованную воду.

Мы не рекомендуем использовать деминерализованную или дистиллированную воду или какую-либо другую жидкость, поскольку это может повлиять на вкус эспрессо и работу аппарата.

- Убедитесь, что воронка надежно встала на место.
- Подсоедините шнур питания к розетке 220 В.
- Нажмите кнопку POWER (ПИТАНИЕ), чтобы включить аппарат. Подсветка кнопки питания будет мигать, пока аппарат нагревается.



### ПРИМЕЧАНИЕ

Если воронка не установлена надлежащим образом, будет мигать индикатор FILTER SIZE (РАЗМЕР ФИЛЬТРА).

- Будет слышен звук насоса. Это нормально.
- Когда аппарат достигнет нужной рабочей температуры, кнопка POWER (ПИТАНИЕ) перестанет мигать, и загорится подсветка всех кнопок на панели управления. Это означает, что аппарат находится в режиме ожидания и готов к следующему этапу – промывке аппарата.

## ПРОМЫВКА АППАРАТА

Рекомендуется выполнить операцию промывки без добавления молотого кофе, чтобы подготовить аппарат к работе.

Когда аппарат перейдет в режим ожидания (STANDBY), выполните следующие 4 шага.

1. Нажмите кнопку 2 CUP (2 ЧАШКИ), чтобы начать подачу горячей воды через варочную головку.
2. Расположите паровой кран над каплесборником. Поверните ручку STEAM/HOT WATER (ПАР/ГОРЯЧАЯ ВОДА) в положение STEAM (ПАР) и пропускайте пар через паровой кран в течение 10 секунд.

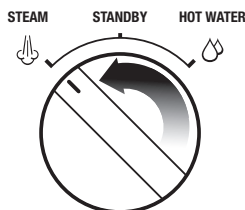

3. Поверните ручку STEAM/HOT WATER (ПАР/ГОРЯЧАЯ ВОДА) в положение HOT WATER (ГОРЯЧАЯ ВОДА) и пропускайте воду через выход для воды в течение 10 секунд.

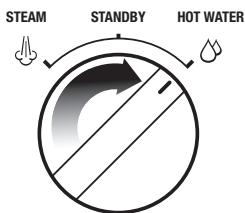

4. Повторяйте шаги 1–3, пока в резервуаре не кончится вода.

## ИСПОЛЬЗОВАНИЕ

### Установка степени помола

Степень помола влияет на скорость прохождения воды через кофе в сетке фильтра и на вкус эспрессо. При установке степени помола следует учитывать, что он должен быть мелким, но не слишком мелким и порошкообразным.

Существует 18 настроек на ручке настройки степени помола (GRIND SIZE): чем меньше цифра, тем мельче помол. Чем больше цифра, тем грубее помол. Мы рекомендуем начать с № 5, а затем по необходимости отрегулировать помол.

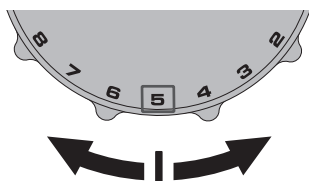

### РЕГУЛИРОВКА ОБЪЕМА ПОМОЛА

Установите ручку объема (GRIND AMOUNT) в положение на 3 часа а качестве начальной точки объема доза. Регулируйте в сторону «больше» (MORE) или «меньше» (LESS) по необходимости, чтобы отрегулировать дозу так, чтобы крышка на прилагаемом трамбователе находилась на одном уровне с верхним краем кромки сетки фильтра ПОСЛЕ утрамбовки.

## ПРИМЕЧАНИЕ

Для достижения оптимального объема может потребоваться подрегулировать объем несколько раз.

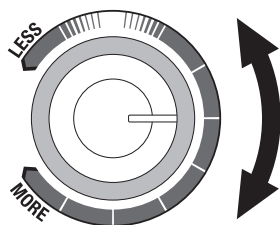

## СОВЕТЫ

Обычно требуется несколько регулировок при помощи ручек выбора степени помола и объема помола, чтобы добиться правильной скорости экстракции. Начните с предлагаемых настроек, сделайте эспрессо, а затем изучите руководство по экстракции на странице 116, чтобы определить, какие необходимы корректировки.

### Измельчение кофе

Вставьте фильтр на 1 или на 2 чашки в рожок (см. «Выбор сетки фильтра», стр. 114). Нажмите кнопку FILTER SIZE (РАЗМЕР ФИЛЬТРА) и выберите SINGLE (ОДИНАРНЫЙ), если используете фильтр на 1 чашку, и DOUBLE (ДВОЙНОЙ), если используете фильтр на 2 чашки.

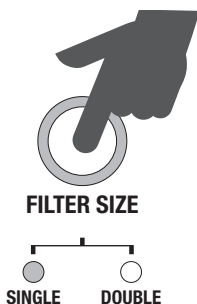

## АВТОМАТИЧЕСКОЕ ДОЗИРОВАНИЕ

- Убедитесь, что воронка надежно зафиксирована на месте и заполнена свежими зернами кофе.
- Убедитесь, что фильтр абсолютно сухой, прежде чем устанавливать рожок в мелющий блок.
- Нажмите на рожок и отпустите, чтобы задействовать выключатель кофемолки, и дождитесь, пока рожок не заполнится свежесмолотым кофе.
- Кофемолка остановится автоматически, но если вы хотите прекратить

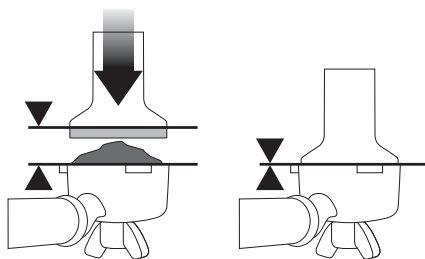

### Средство точной регулировки дозы

Средство точного дозирования Razor™ позволяет достичь нужного уровня для равномерной экстракции.

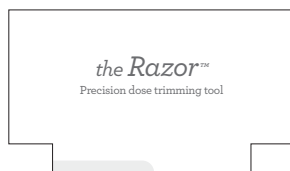

### ПРИМЕЧАНИЕ

Рожок может выглядеть переполненным молотым кофе. Это нормально. Объем неутрамбованного кофе в три раза превышает объем утрамбованного кофе.

### Ручное дозирование

- Если вы предпочитаете ручное дозирование, вставьте рожок в мелющий блок, нажмите на него и удерживайте, чтобы задействовать выключатель кофемолки. Продолжайте удерживать, пока не будет получен желаемый объем молотого кофе.
- Чтобы прекратить перемалывание, отпустите рожок. Это отпустит активирующий выключатель, и кофемолка остановится.

### Утрамбовка молотого кофе

- По завершении перемалывания осторожно вытащите рожок из мелющего блока. Будьте внимательны, чтобы не рассыпать молотый кофе, постучите, чтобы кофе осел, и при помощи трамбователя плотно утрамбуйте его (с давлением прибл. 15–20 кг).

Вставьте Razor™ в сетку фильтра, чтобы выступы опирались на кромку сетки фильтра. Нож дозирующего устройства должен пройти через поверхность утрамбованного кофе.

Поворачивайте Razor™, удерживая рожок под углом над ящиком, чтобы снять лишний кофе.

Теперь в фильтру находится нужный объем кофе.

Вставьте рожок в групповую головку, чтобы начать экстракцию кофе

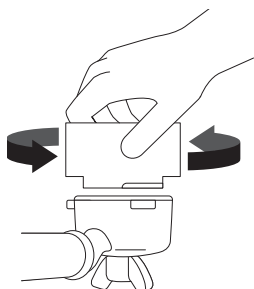

Сотрите лишний кофе с кромки сетки фильтра, чтобы обеспечить надлежащее прилегание к варочной головке.

### Промывка групповой головки

- Перед установкой рожка в групповую головку, коротко пропустите поток воды через головку, нажав кнопку 1 ЧАШКА. Это удалит остатки молотого кофе с головки и стабилизирует температуру перед экстракцией.

### Установка рожка

Поместите рожок под групповую головку, чтобы ручка совпала с положением ВСТАВИТЬ (INSERT). Вставьте рожок в групповую головку и поворачивайте ручку по направлению к центру, пока не почувствуете сопротивление.

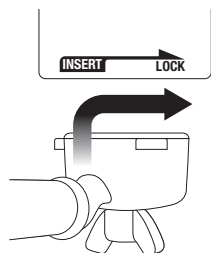

### Заранее запрограммированный объем порции – 1 чашка

Нажмите 1 ЧАШКА один раз. Предварительно установленный объем экстракции одного эспрессо – приблизительно 30 мл. Аппарат автоматически остановится, когда завершится экстракция предустановленного объема.

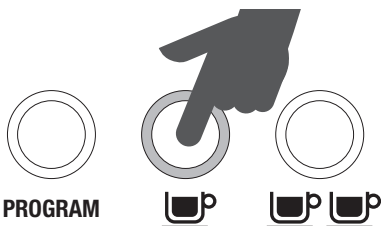

### ПРИМЕЧАНИЕ

Объем эспрессо в чашке будет разным в зависимости от степени и объема помола. При нажатии кнопки 1 ЧАШКА или 2 ЧАШКИ во время запрограммированного приготовления эспрессо экстракция немедленно остановится.

### ЗАРАНЕЕ ЗАПРОГРАММИРОВАННЫЙ ОБЪЕМ ПОРЦИИ – 2 ЧАШКИ

Нажмите кнопку 2 ЧАШКИ один раз. Предварительно установленный объем экстракции двойного эспрессо – приблизительно 60 мл. Аппарат автоматически остановится, когда завершится экстракция предустановленного объема.

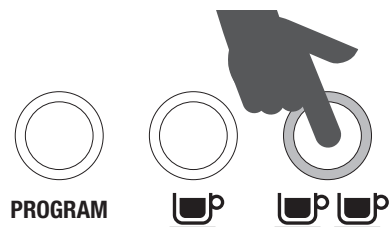

### Программирование одного эспрессо

1. Чтобы начать программирование, нажмите кнопку программирования (PROGRAM) один раз. Аппарат выдаст один звуковой сигнал, и кнопка программирования начнет мигать. Это указывает на то, что аппарат находится в режиме программирования.

- Нажмите кнопку 1 ЧАШКА, чтобы начать экстракцию эспрессо. Нажмите 1 ЧАШКА еще раз, когда будет получен желаемый объем эспрессо. Аппарат выдаст два звуковых сигнала для подтверждения, что новый объем для функции 1 ЧАШКА установлен.

### Программирование двойного эспрессо

- Чтобы начать программирование, нажмите кнопку программирования (PROGRAM) один раз. Аппарат выдаст один звуковой сигнал, и кнопка программирования начнет мигать. Это указывает на то, что аппарат находится в режиме программирования.
- Нажмите кнопку 2 ЧАШКИ, чтобы начать экстракцию эспрессо. Нажмите 2 ЧАШКИ еще раз, когда будет получен желаемый объем эспрессо. Аппарат выдаст два звуковых сигнала для подтверждения, что новый объем для функции 2 ЧАШКИ установлен.

### Восстановление исходных объемов

Чтобы вернуть аппарат к первоначальным объемам 1 ЧАШКИ и 2 ЧАШЕК и температуре воды, нажмите и удерживайте кнопку PROGRAM, пока аппарат не выдаст три сигнала. Отпустите кнопку PROGRAM. Аппарат вернется к своим оригинальным настройкам.



#### ПРИМЕЧАНИЕ

Настройки по умолчанию: объем 1 ЧАШКИ – прибл. 30 мл. 2 ЧАШКИ – прибл. 60 мл.

### Объем эспрессо при ручной дозировке

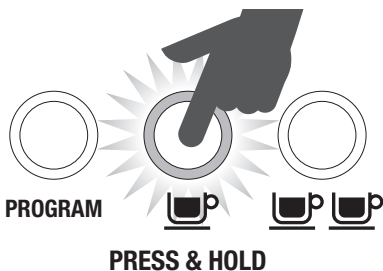

Нажмите и удерживайте кнопку 1 ЧАШКА или 2 ЧАШКИ. Отпустите кнопку, когда пройдет достаточное время предварительной экстракции и будет включено полное давление насоса. Нажмите кнопку 1 ЧАШКА или 2 ЧАШКИ, когда будет достигнут достаточный объем экстракции.



#### ПРИМЕЧАНИЕ

Для оптимального вкуса при использовании сетки фильтра на 1 ЧАШКУ объем экстракции должен составлять приблизительно 30 мл. При использовании сетки фильтра на 2 чашки объем экстракции должен составлять приблизительно 60 мл.



#### ПРИМЕЧАНИЕ

Металлические части рожка будут очень горячими.

## МАНОМЕТР ЭСПРЕССО

### ПРЕДВАРИТЕЛЬНАЯ ЭКСТРАКЦИЯ ПРИ НИЗКОМ ДАВЛЕНИИ

Игла манометра будет расположена в зоне предварительной вытяжки в начале экстракции, что указывает на то, аппарат находится в режиме предварительной экстракции при низком давлении.

Во время предварительной экстракции при низком давлении постепенно повышается давление воды для расширения молотого кофе для равномерной экстракции перед переходом к полному давлению.



### ИДЕАЛЬНАЯ ЗОНА ЭСПРЕССО

Положение стрелки манометра в средней зоне во время экстракции указывает на то, что экстракция эспрессо происходит при идеальном давлении.



### ЗОНА НЕДОСТАТОЧНОЙ ЭКСТРАКЦИИ

Положение стрелки манометра в нижней зоне во время экстракции указывает на то, что экстракция эспрессо произошла при недостаточном давлении. Это происходит, когда скорость прохождения воды через

молотый кофе слишком высокая, что дает слишком водянистый вкус эспрессо без пенки и аромата.

Возможные причины недостаточной экстракции: слишком крупный помол и/или недостаточный объем кофе в сетке фильтра и/или недостаточная утрамбовка.



### Зона чрезмерной экстракции

Положение стрелки манометра в верхней зоне во время экстракции указывает на то, что экстракция эспрессо произошла при чрезмерном давлении. Это происходит, когда скорость прохождения воды через молотый кофе слишком низкая, что дает слишком сильную экстракцию и очень черный и горький кофе с неравномерной пенкой.

Возможные причины недостаточной экстракции: слишком мелкий помол и/или чрезмерный объем молотого кофе в сетке фильтра.



### ИСПОЛЬЗОВАНИЕ РУЧКИ РЕГУЛИРОВКИ ПАРА

- Расположите краник для пара над каплесборником. Поверните ручку регулировки пара в положение пара. Замигает белый индикатор, что означает, что аппарат нагревается для производства пара.

- Когда индикатор перестанет мигать, пар готов.
- Перед помещением краника в молоко приостановите пар, вернув ручку регулировки обратно в положение STANDBY. Это предотвратит выплескивание молока из кувшина (эта пауза длится примерно 8 секунд перед выходом из режима пара).
- Опустите краник в молоко и поверните ручку регулировки из положения ожидания в положение ПАР (STEAM), чтобы начать взбивать молоко.
- Чтобы прекратить, верните ручку в положение STANDBY и уберите кувшин.



### ПРИМЕЧАНИЕ

Когда аппарат производит пар, слышна работа насоса. Это нормально для итальянского насоса 15 бар.



### ПРИМЕЧАНИЕ

Через 5 минут постоянного производства пара аппарат автоматически выключит функцию пара. Замигает индикатор пара. Когда это произойдет, верните ручку регулировки в положение ожидания.

## ИСПОЛЬЗОВАНИЕ ВЫХОДА ГОРЯЧЕЙ ВОДЫ

Поверните ручку выбора ПАР/ГОРЯЧАЯ ВОДА (STEAM/HOT WATER) в положение горячей воды. Замигает белый индикатор горячей воды, что означает, что аппарат нагревается для производства горячей воды. Когда индикатор перестанет мигать, горячая вода нагрета до нужной температуры. Чтобы остановить поток горячей воды, верните ручку в положение ожидания.

## АВТОСПУСК

Для экстракции эспрессо непосредственно после использования функции пара в аппарате предусмотрена функция автоспуска.

Функция автоспуска обеспечивает, что молотый кофе не будет сожжен, из-за того что сначала вода, подаваемая с нагревательной спирали, будет слишком горячей. Вода внутри автоматически спускается в каплесборник, обеспечивая оптимальную температуру нагревательной спирали для экстракции эспрессо.



## Советы

После пара вода автоматически сливается в каплесборник, обеспечивая оптимальную температуру нагревательной спирали для экстракции эспрессо. Это нормально. Если вы обнаружите воду вокруг передней части аппарата, убедитесь, что после использования функций пара и горячей воды каплесборник был как следует задвинут на место.

## РАСПИРЕННЫЙ РЕЖИМ

### 1. Регулировка температуры воды

Разные зерна требуют разной температуры воды для оптимальной экстракции ароматов.

Varista Express™ позволяет регулировать температуру  $\pm 2$  °C с шагом 1 °C от температуры по умолчанию.

Чтобы перейти в режим расширенных настроек:

- Выключите питание аппарата.
- Нажмите и удерживайте кнопку PROGRAM, затем нажмите кнопку питания (POWER). Аппарат выдаст один звуковой сигнал. Подсветенная кнопка будет указывать выбранную температуру. Если в течение 5 секунд после перехода в расширенный режим не будет нажата ни одна кнопка, никаких изменений не будет произведено, и аппарат вернется в режим нагрева/ожидания. Чтобы выбрать изменение температуры, в течение 5 секунд после перехода в расширенный режим нажмите кнопку, чтобы выбрать желаемую температуру. Вы услышите 2 звуковых сигнала, подтверждающих изменения. Если никакая кнопка не будет нажата, температура останется без изменений и аппарат вернется в режим ожидания.

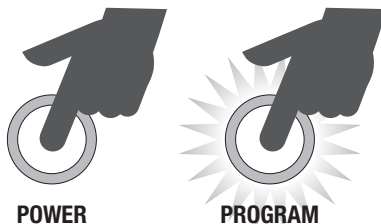

### 2. Настройка температуры по умолчанию:

В расширенном режиме нажмите кнопку PROGRAM.

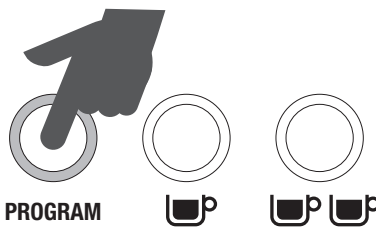

### 3. Увеличьте температуру воды +1 °C:

В расширенном режиме нажмите кнопку 1 ЧАШКА.

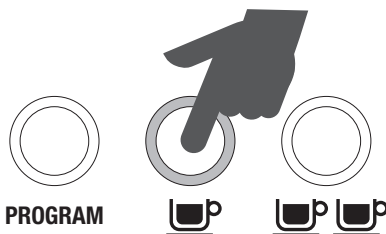

### 4. Увеличьте температуру воды +2 °C:

В расширенном режиме нажмите кнопку 2 ЧАШКИ.



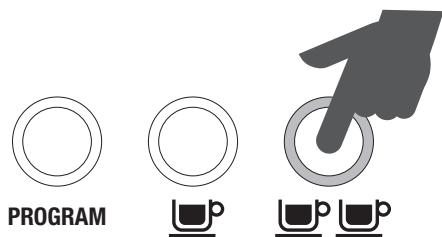

### 5. Уменьшите температуру воды -1 °C:

В расширенном режиме нажмите кнопку **FILTER**.

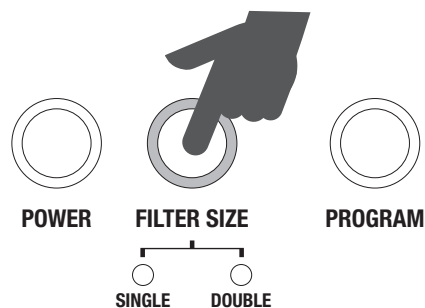

### 6. Уменьшите температуру воды -2 °C:

В расширенном режиме нажмите кнопку питания.

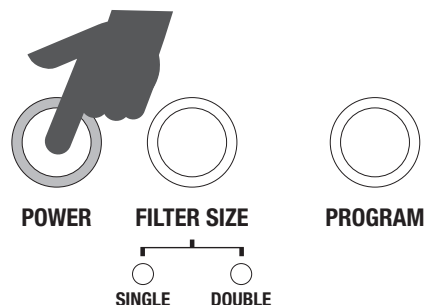

## ПРЕДВАРИТЕЛЬНЫЙ НАГРЕВ

### Подогрев чашки или кружки

Теплая чашка поможет сохранить оптимальную температуру кофе. Подогрейте чашку, сполоснув ее горячей водой и поместив на подставку для подогрева чашек.

### Использование вывода горячей воды

Поверните ручку ПАР/ГОРЯЧАЯ ВОДА в положение горячей воды. Индикаторный светодиод пара/горячей воды на передней панели начнет мигать, что означает, что была выбрана функция горячей воды и температура нагревательной спирали повышается. Горячая вода дозируется через краник для горячей воды. Чтобы остановить поток горячей воды, верните ручку в положение ожидания.

### Нагрев рожка и сетки фильтра

Низкая температура рожка и сетки фильтра может снизить температуру экстракции достаточно, чтобы значительно повлиять на качество эспрессо. Обязательно предварительно подогревайте рожок и сетку фильтра в горячей воде перед первым использованием.



### ПРИМЕЧАНИЕ

Протрите фильтр и держатель фильтра насухо перед дозированием молотого кофе, поскольку влага может создать каналы, через которые вода пойдет мимо молотого кофе в процессе экстракции.

## ВЫБОР СЕТКИ ФИЛЬТРА

Сетки одностенных фильтров

Используйте сетки одностенных фильтров, если вы мелете целые кофейные зерна.

Сетки одностенных фильтров позволяют экспериментировать с помолом, дозой и степенью трамбовки для создания более сбалансированного эспрессо.

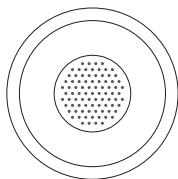

1 чашка

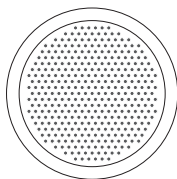

2 чашка

Двустенные фильтры

Используйте сетки двустенных фильтров для заранее смолотого кофе. Сетки двустенных фильтров регулируют давление и помогают оптимизировать экстракцию вне зависимости от помола, дозировки, давления трамбовки или свежести.



1 чашка



2 чашка

### ПРИМЕЧАНИЕ

Вне зависимости от того, используете ли вы одностенные или двустенные фильтры,

используйте фильтр на 1 чашку, когда делаете одну чашку, и на 2 чашки, когда делаете две чашки, более крепкий кофе или большую кружку.

Входящие в комплект фильтры: Фильтр на 1 чашку – пригл. 8–10 г.

Если вы используете готовый молотый кофе, это примерно 2 столовых ложки без горки. Фильтр на 2 чашки – пригл. 15–18 г.

Если вы используете готовый молотый кофе, это примерно 3 столовых ложки без горки. Если вы используете свежемолотый кофе, это примерно 4 столовых ложки без горки. Эта разница обусловлена тем, что готовый молотый кофе часто имеет более грубый помол и поэтому занимает больший объем, чем кофе более тонкого помола.



### ПРИМЕЧАНИЕ

Также может быть необходимо поэкспериментировать с тем, сколько кофе дозируется в фильтр и как долго должна работать кофемолка, чтобы получить нужный объем. Например, при использовании более мелкого помола эспрессо и одностенного фильтра может понадобиться увеличить объем кофе, чтобы обеспечить правильное дозирование в фильтр.



### ПРИМЕЧАНИЕ

При переходе с одинарного фильтра на двойной и наоборот необходимо заново настраивать объем и степень помола.

## ПОМОЛ

При перемальвании кофейных зерен следует помнить, что помол должен быть мелким, но не слишком мелким. Степень помола влияет на скорость прохождения воды через молотый кофе в сетке фильтра и на вкус эспрессо.

Если помол слишком мелкий (похож на порошок и напоминает муку, если растереть пальцами), вода не будет проходить через кофе при подаче давления. В результате ЭКСТРАКЦИЯ БУДЕТ ЧРЕЗМЕРНОЙ, и эспрессо будет темного цвета и горьким на вкус.

Если помол слишком крупный, вода будет проходить через молотый кофе в сетке фильтра слишком быстро. В результате ЭКСТРАКЦИЯ БУДЕТ НЕДОСТАТОЧНОЙ,

и эспрессо будет светлого цвета и со слабым вкусом.

## ДОЗА КОФЕ И ТРАМБОВКА

Следуйте инструкциям:

1. Установка степени помола, стр. 106.
2. Установка объема помола, стр. 106.
3. Выбор размера фильтра, стр. 106.
4. Автоматическое дозирование и ручное дозирование, стр. 107.
5. Утрамбовка молотого кофе, стр. 107.
6. Выравнивание дозы, стр. 107.

## ПРОМЫВКА ГРУППОВОЙ ГОЛОВКИ

- Перед установкой рожка в групповую головку, коротко пропустите поток воды через головку, нажав кнопку 1 ЧАШКА. Это удалит остатки молотого кофе с головки и стабилизирует температуру перед экстракцией.

## УСТАНОВКА РОЖКА

Поместите рожок под групповую головку, чтобы ручка совпала с положением ВСТАВИТЬ (INSERT). Вставьте рожок в групповую головку и поворачивайте ручку по направлению к центру, пока не почувствуете сопротивление.

## ЭКСТРАКЦИЯ ЭСПРЕССО

- Поместите подогретую чашку(-и) под рожок и нажмите кнопку 1 ЧАШКА или 2 ЧАШКИ, чтобы получить желаемый объем.
- Ориентировочно эспрессо начнет течь через 4–8 секунд (время экстракции) и должно иметь консистенцию жидкого меда.

- Если эспрессо начнет течь менее чем через 3 секунды, то в сетке фильтра слишком мало кофе и/или помол слишком крупный. Это порция с НЕДОСТАТОЧНОЙ ЭКСТРАКЦИЕЙ.
- Если эспрессо начнет капать, но не начнет течь через 10 секунд, то в сетке фильтра слишком много кофе и/или помол слишком мелкий. Это порция с ЧРЕЗМЕРНОЙ ЭКСТРАКЦИЕЙ.

Отличный эспрессо – это идеальный баланс между сладостью, кислотой и горчинкой.

Аромат кофе зависит от множества факторов, таких как тип кофейных зерен, степень поджарки, свежесть, степень помола, доза молотого кофе и давление при утрамбовке.

Поэкспериментируйте с этими факторами по одному, чтобы получить вкус, который нравится именно вам.

# РУКОВОДСТВО ПО ЭКСТРАКЦИИ

## ПРАВИЛЬНАЯ ЭКСТРАКЦИЯ



В диапазоне эспрессо



- Поток начинает течь через 4–7 с
- Медленный поток, напоминающий нагретый мед
- Пенка золотисто-коричневая с мелкой воздушной текстурой
- Эспрессо темно-коричневый
- Экстракция занимает 25–35 с

### ПОСЛЕ ЭКСТРАКЦИИ УДАЛИТЕ ИСПОЛЬЗОВАННЫЙ КОФЕ



Использованный молотый кофе образует гущу. Если гуща мокрая, см. «Недостаточная экстракция».

### ПРОМОЙТЕ СЕТКУ ФИЛЬТРА



Держите сетку фильтра чистой, чтобы избежать засорения. Без молотого кофе в фильтре установите рожок в аппарат и прогоните через него горячую воду.

## НЕДОСТАТОЧНАЯ ЭКСТРАКЦИЯ



с Поток начинает течь через 1-3 с

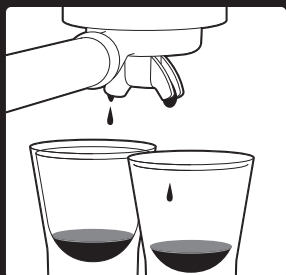

- Быстрый поток – как вода
- Пенка тонкая и бледная
- Эспрессо бледно-коричневый
- Вкус горький/реактивный, слабый и водянистый
- Экстракция занимает до 20 с

### РЕШЕНИЯ

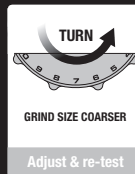

GRIND SIZE COARSER

Adjust & re-test

Более мелкий помол  
Утрамбуйте с давлением 30–40 фунтов. Верхний край металлической крышки на трамбователе должен быть на одном уровне с верхом сетки фильтра,

### ПОСЛЕ

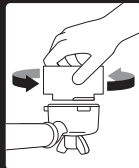

того как кофе будет утрамбован. Снимите кофе до нужного уровня при помощи средства дозирования Razor™. Всегда используйте Razor™ и снимайте немного молотого кофе после трамбовки.

## ЧРЕЗМЕРНАЯ ЭКСТРАКЦИЯ



Выше диапазона эспрессо



- Поток начинает течь через 8 с
- Жидкость капает или вообще не появляется
- Пенка темная и пятнистая
- Эспрессо очень темно-коричневый
- На вкус горький и створевший
- Экстракция занимает более 40с

### РЕШЕНИЯ



GRIND SIZE FINER

Adjust & re-test

Более крупный помол  
Утрамбуйте с давлением 15 кг. Верхний край металлической крышки на трамбователе должен быть на одном уровне с верхом сетки фильтра,

### ПОСЛЕ

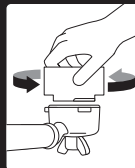

ПОСЛЕ того как кофе будет утрамбован. Снимите кофе до нужного уровня при помощи средства дозирования Razor™. Всегда используйте Razor™ и снимайте немного молотого кофе после трамбовки.

## РУКОВОДСТВО ПО ЭКСТРАКЦИИ

ПОМОЛ + КОЛИЧЕСТВО + УПЛОТНЕНИЕ = ПОТОК

<b>СИЛЬНАЯ ЭКСТРАКЦИЯ</b> ГОРЬКИЙ • ВЯЖУЩИЙ	ОЧЕНЬ ТОНКИЙ	МНОГО	СИЛЬНО	БОЛЕЕ 40 с
<b>СБАЛАНСИРОВАННЫЙ</b>	СРЕДНИЙ	10–12 г (☞☞) 18–20 г (☞☞☞)	15-20 кг	25-35 с
<b>МАЛО ЭКСТРАГИРОВАННЫЙ</b> СЛАБЫЙ • ВОДЯНИСТЫЙ	ГРУБЫЙ	МАЛО	СЛАБО	МЕНЕЕ 20 с

## РЕГУЛИРОВКА КОНИЧЕСКИХ ЖЕРНОВОВ

Некоторым типам кофе требуется более широкий диапазон помола для достижения идеальной экстракции. Barista Express™ позволяет увеличить этот диапазон при помощи регулируемого верхнего жернова. Рекомендуем одновременно регулировать только одну настройку.

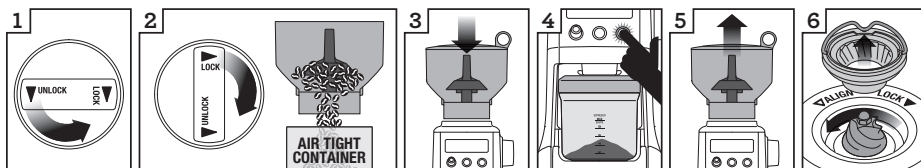

1 Освободите воронку.

2 Держите воронку над контейнером и поверните ручку, чтобы высыпать зерна в контейнер.

3 Установите воронку на место.

4 Включите кофемолку и дайте ей опорожниться.

5 Снимите воронку.

6 Снимите верхний жернов.

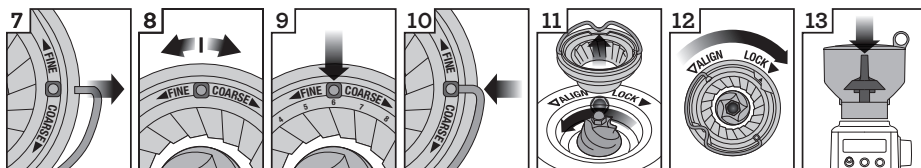

7 Снимите проволочные ручки с обеих сторон жернова.

8 Переместите регулируемый верхний жернов, номер 1, на более крупный или мелкий помол.

9 Совместите номер с отверстием ручки.

10 Вставьте проволочные ручки с обеих сторон жернова. место.

11 Надежно установите жернов на место.

12 Зафиксируйте верхний жернов.

13 Установите воронку на место.

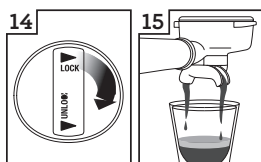

14 Зафиксируйте воронку.

15 Проверьте экстракцию.

## ПРИДАНИЕ ТЕКСТУРЫ МОЛОКУ

Придание текстуры молоку имеет две фазы – растягивание и нагрев. Эти две операции объединяются в одну с целью получения бархатистого молока правильной температуры.

- Всегда начинайте со свежего холодного молока.
- Наполните кувшин чуть ниже V-образного низа носика.
- Расположите кончик парового краника над каплесборником и переведите ручку выбора пара/горячей воды (STEAM/HOT WATER) из положения STANDBY на пар и подождите, пока поток пара не станет сильным.
- Поверните ручку регулирования пара в положение STANDBY, чтобы приостановить подачу пара, а затем в течение 8 секунд опустите кончик парового краника в молоко и верните ручку в положение STEAM.



### ПРИМЕЧАНИЕ

Когда аппарат производит пар, слышна работа насоса. Это нормально для итальянского насоса 15 бар.

- Опустите кончик парового крана на 1–2 см от поверхности молока ближе к правой стороне кувшина в положении на 3 часа.
- Держите кончик чуть ниже поверхности молока, пока молоко не начнет вращаться по часовой стрелке, создавая водоворот.
- Пока молоко вращается, медленно опускайте кувшин. Это поднимет кончик к поверхности молока, и в молоко начнет попадать воздух. Может потребоваться осторожно нарушить поверхность молока кончиком, чтобы заставить молоко вращаться достаточно быстро.
- Держите кончик совсем близко к поверхности, продолжая поддерживаться водоворот. Продолжайте, пока молоко достаточно не увеличится в объеме.

- Опустите кончик под поверхность, но сохраняйте вращение водоворота. Молоко достигает нужной температуры (60–65 °C), когда кувшин становится горячим на ощупь.
- Переведите ручку регулирования в положение STANDBY, прежде чем вынуть кончик из молока.
- Отставьте кувшин в сторону, включите пар, чтобы удалить все остатки молока в паровом кране, и протрите паровой краник влажной тканью.
- Постучите кувшином по столу, чтобы удалить пузырьки.
- Покрутите кувшин, чтобы выровнять и объединить текстуру.
- Вылейте молоко прямо в эспрессо.
- Главное действовать быстро, пока молоко не начнет рассекаться.



### СОВЕТЫ

После использования функции горячей воды и пара вода автоматически сливается в каплесборник, обеспечивая оптимальную температуру нагревательной спирали для экстракции эспрессо. Это нормально. Если вы обнаружите воду вокруг передней части аппарата, убедитесь, что после использования функций пара и горячей воды каплесборник был как следует задвинут на место.



### СОВЕТЫ И ПОДСКАЗКИ

- Всегда используйте свежемолотый кофе, чтобы получить превосходный аромат и насыщенность вкуса.
- Используйте свежееобжаренные кофейные зерна с указанной датой обжарки и используйте их в течение 2 недель после даты обжарки.
- Храните зерна в прохладном, темном и сухом контейнере. По возможности используйте вакуумную упаковку.

- Покупайте кофейные зерна небольшими порциями, чтобы уменьшить время хранения, не более чем на одну неделю за один раз.
- Мелите кофе непосредственно перед варкой, поскольку молотый кофе быстро теряет свой вкус и аромат.



## УХОД И ЧИСТКА

### УСТАНОВКА/ЗАМЕНА ФИЛЬТРА В РЕЗЕРВУАРЕ ДЛЯ ВОДЫ

- Входящий в комплект водяной фильтр предотвращает образование накипи, которая со временем может повлиять на работу аппарата и, возможно, вызвать закупорку и проблемы с нагревом.
- Замена фильтра каждый два месяца снизит потребность в очистке аппарата от накипи.

Если в вашем районе жесткая вода, рекомендуем менять водяной фильтр чаще.

#### Замена водяного фильтра

- Удалите фильтр из пластикового пакета и замочите в кружке воды на 5 минут.
- Промойте фильтр холодной проточной водой в течение 5 секунд.
- Промойте сетку из нержавеющей стали в пластиковом отделении фильтра холодной водой и соберите.
- Установите дату на 2 месяца вперед.
- Чтобы установить фильтр, надавите на него, чтобы он защелкнулся на место.
- Водяной фильтр можно удалить из резервуара во время работы, если он не нужен.

Если вы используете фильтрованную или кипяченую воду, необходимо удалить водяной фильтр.



### ПРИМЕЧАНИЕ

За сменными фильтрами обращайтесь в сервисный центр Sage.

### ЦИКЛ ОЧИСТКИ

Индикатор CLEAN ME (НУЖНА ОЧИСТКА) загорается, когда требуется цикл очистки. Это цикл обратной промывки, отдельный от удаления накипи.

1. Вставьте фильтр на 1 чашку в рожок, затем диск для очистки, а затем 1 чистящую таблетку.
2. Установите рожок в варочную головку и поставьте большой контейнер под носики рожка.
3. Убедитесь, что резервуар заполнен холодной водой и каплесборник пуст.
4. Нажмите кнопку POWER (ПИТАНИЕ), чтобы выключить аппарат.
5. Одновременно нажмите на кнопки 1 CUP (1 ЧАШКА) и 2 CUP (2 ЧАШКИ), а затем на кнопку POWER (ПИТАНИЕ). Удерживайте все три кнопки нажатыми примерно 10 секунд.
6. Цикл очистки начнется и продлится приблизительно 5 минут. В это время вода будет периодически протекать через носики рожка. По завершении прозвучит 3 сигнала.
7. Удалите рожок и убедитесь, что таблетка полностью растворилась. Если таблетка не растворилась, повторяйте, пока она не растворится.

### ОЧИСТКА ОТ НАКИПИ

1. Убедитесь, что аппарат выключен.
2. Снимите держатель фильтра.
3. Опорожните один пакетик Sage Descaler (25 г) в 1 л теплой воды и перемешайте до растворения. Вылейте раствор в резервуар.
4. Извлеките рожок из варочной головки и поставьте большой контейнер под варочную головку и паровой кран.
5. Нажмите кнопку POWER (ПИТАНИЕ), чтобы включить аппарат. Когда будет достигнута температура варки и подсветка всех кнопок на панели управления загорится, нажмите и удерживайте кнопку 1 CUP (1 ЧАШКА),



- чтобы начать ручной налив. Отпустите кнопку, когда половина раствора для очистки от накипи протечет через варочную головку.
6. Поверните ручку STEAM/HOT WATER (ПАР/ГОРЯЧАЯ ВОДА) в положение HOT WATER (ГОРЯЧАЯ ВОДА) и пропускайте горячую воду через выход для воды в течение примерно 30 секунд. Верните ручку в положение STANDBY (ОЖИДАНИЕ).
  7. Поверните ручку STEAM/HOT WATER (ПАР/ГОРЯЧАЯ ВОДА) в положение STEAM (ПАР) и пропускайте пар через паровой кран в течение примерно 2 минут. Верните ручку в положение STANDBY (ОЖИДАНИЕ).
  8. Если в резервуаре осталось какое-то количество раствора, нажмите и удерживайте кнопку 1 CUP (1 ЧАШКА), чтобы начать ручной налив. Отпустите кнопку, когда резервуар будет пустым и ничего не будет течь через варочную головку.

9. После удаления накипи снимите резервуар для воды, тщательно промойте и заполните чистой холодной водой.

Чтобы промыть аппарат, повторите шаги 6–8.



## ВНИМАНИЕ

Не погружайте шнур питания, штекер питания или аппарат в воду или какую-либо другую жидкость. Резервуар для воды никогда не должен сниматься или полностью опорожняться во время удаления накипи.

## ОЧИСТКА КОНИЧЕСКОГО ЖЕРНОВОГО ИЗМЕЛЬЧИТЕЛЯ

Цикл очистки измельчителя удаляет скопление масла на жерновах, которое может ухудшить производительность.

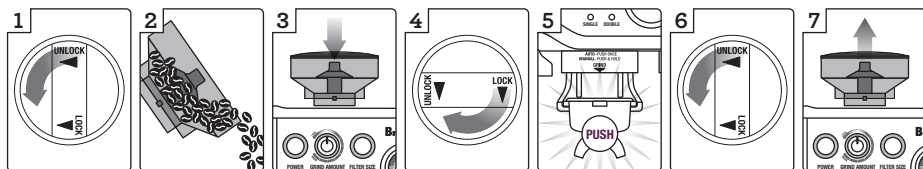

1 Освободите воронку.

2 Опорожните воронку.

3 Установите воронку на место

4 в воронку.

5 Запустите измельчитель пустым.

6 Освободите воронку.

7 Освободите воронку.

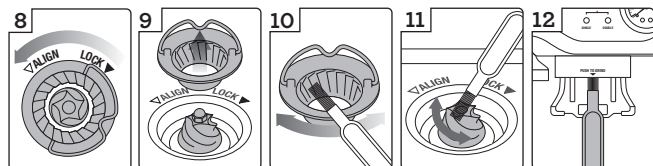

8 Освободите верхний жернов.

9 Снимите верхний жернов.

10 Очистите верхний жернов щеткой.

11 Очистите нижний жернов щеткой.

12 Очистите канал щеткой.

## ДОПОЛНИТЕЛЬНАЯ ОЧИСТКА КОНИЧЕСКОГО ЖЕРНОВОГО ИЗМЕЛЬЧИТЕЛЯ

Эта процедура требуется только в случае наличия затора между жерновами и выходом из измельчителя.

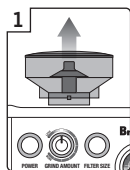

Снимите воронку.

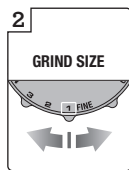

Установите размер помола на 1 (самый мелкий).



Используйте ключ 10 мм. Поверните по часовой стрелке, чтобы ослабить гайку.

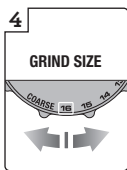

Установите размер помола на 16 (самый крупный).

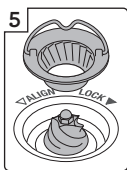

Снимите верхний жернов.

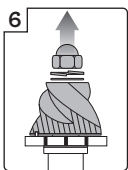

Перед снятием нижнего жернова ослабьте гайку и снимите пружину и плоскую шайбу.

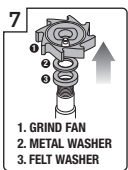

1. GRIND FAN  
2. METAL WASHER  
3. FELT WASHER



Освободите выходной канал измельчителя при помощи щетки или ершика для труб.

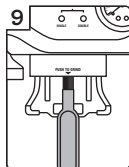

Очистите канал щетки.

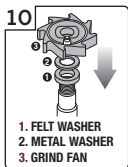

1. FELT WASHER  
2. METAL WASHER  
3. GRIND FAN

При помощи острогубцев вставьте мелющий вентилятор и шайбы.

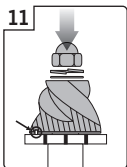

Установите нижний жернов (штифт привода и углубление должны совместиться). Вставьте плоскую шайбу и пружинную шайбу.



TIGHTEN NUT

Поверните против часовой стрелки, чтобы затянуть гайку.

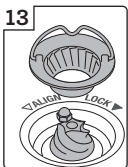

Установите верхний жернов.

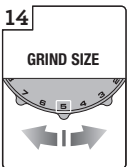

GRIND SIZE

Установите размер помола на 5. Установите воронку.



### ВНИМАНИЕ

Необходимо проявлять осторожность, поскольку жернова измельчителя очень острые.

## ОЧИСТКА ПАРОВОГО КРАНИКА

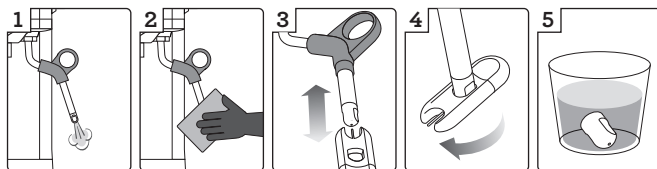

1 Включайте пар, чтобы очистить краник от молока после взбивания молока.

2 Протирайте паровой краник после каждого использования.

3 Очистите отверстие штифтом.

4 Удалите кончик.

5 Замочите на ночь, затем установите на место.

Краник необходимо очищать после каждого взбивания молока.

- Протрите паровой краник влажной тканью, а затем при паровом кранике, направленном в каплесборник, ненадолго переведите ручку регулирования в положение STEAM. Это очистит внутреннюю поверхность краника от остатков молока.
- Убедитесь, что ручка регулирования находится в положении STANDBY. Нажмите кнопку POWER, чтобы выключить аппарат, и дайте ему остыть.
- Если паровой краник по-прежнему остается заблокированным, используйте штифт на инструменте для чистки, чтобы освободить отверстие.
- Если паровой краник по-прежнему остается заблокированным, можно снять кончик краника при помощи разводного ключа.
- Открутите кончик при помощи инструмента для чистки.
- Замочите кончик в горячей воде, а затем используйте штифт, чтобы освободить отверстие. Установите кончик обратно на паровой краник и зафиксируйте при помощи инструмента для чистки.

## ОЧИСТКА СЕТОК ФИЛЬТРА И РОЖКА

- Необходимо промывать сетки фильтра и рожок горячей водой сразу после использования, чтобы удалить все остатки кофе. Если какие-либо отверстия в сетке фильтра засорятся, используйте булавку на конце входящего в комплект инструмента для чистки, чтобы прочистить отверстия.
- Если отверстия по-прежнему будут засорены, растворите чистящую таблетку в горячей воде и замочите сетку и рожок в этом растворе приблизительно на 20 минут. Тщательно смойте.

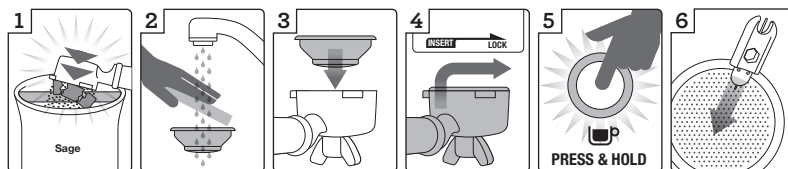

1 Удалите измельчители.

2 Очистите сетку фильтра.

3 Вставьте сетку фильтра в рожок.

4 Вставьте рожок в групповую головку и зафиксируйте.

5 Промойте водой.

6 Используйте инструмент для чистки, чтобы освободить засоренные ячейки фильтра.

## ОЧИСТКА СЕТКИ

- Внутренние поверхности и сетку необходимо протирать влажной тканью, чтобы удалить частицы молотого кофе.
- Периодически продувайте аппарат. Установите пустой фильтр и рожок в варочную головку. Нажмите и удерживайте кнопку 1 CUP (1 ЧАШКА). Пропустите небольшой объем воды, чтобы смыть остатки кофе.

## ОЧИСТКА КАПЛЕСБОРНИКА

Каплесборник необходимо регулярно снимать, опорожнять и чистить, в особенности, если индикатор заполненности каплесборника показывает EMPTU ME! (ОПОРОЖНИТЬ!).

Снимите решетку, отделения и индикатор EMPTU ME! с каплесборника. Удалите содержимое сухого отделения. Вымойте каплесборник теплой мыльной водой с неабразивным моющим средством, промойте и тщательно высушите. Индикатор EMPTU ME! можно снять с каплесборника, потянув его вверх, чтобы ослабить боковые зажимы.

Основание и крышку каплесборника можно мыть в посудомоечной машине.



### ПРИМЕЧАНИЕ

Очищайте все части теплой водой и щадящим моющим средством.

Не используйте абразивные чистящие средства, мочалки или ткани, которые могут поцарапать поверхность. Не мойте никакие части и принадлежности в посудомоечной машине.

## ОЧИСТКА ЛОТКА ДЛЯ ХРАНЕНИЯ

Лоток для хранения расположен за каплесборником и выдвигается вперед, когда удаляется каплесборник. Очищайте лоток влажной мягкой тканью (не используйте абразивные чистящие средства, мочалки или ткани, которые могут поцарапать поверхность).

## ОЧИСТКА ВНЕШНЕГО КОРПУСА/ ПОДСТАВКИ ДЛЯ ПОДОГРЕВА ЧАШЕК

Внешний корпус и подставки для подогрева чашек влажной мягкой тканью. Затем отполируйте сухой мягкой тканью.

Не используйте абразивные чистящие средства, мочалки или ткани, которые могут поцарапать поверхность.

## ХРАНЕНИЕ АППАРАТА

Перед помещением на хранение отключите питание при помощи кнопки POWER, поверните регулятора пара в положение STANDBY и отсоедините штекер питания от розетки.

Удалите неиспользованные кофейные зерна из воронки, очистите измельчитель (см. стр. 29), опорожните резервуар для воды и каплесборник.

Убедитесь, что аппарат холодный, чистый и сухой. Установите все принадлежности на место или поместите в лоток для хранения.

Храните в вертикальном положении. Не кладите ничего сверху.



### ПРИМЕЧАНИЕ

Не погружайте шнур питания, штекер питания или аппарат в воду или какую-либо другую жидкость. Резервуар для воды никогда не должен сниматься или полностью опорожняться во время удаления накипи.

## ИСПОЛЬЗОВАНИЕ ТОРЦЕВОГО КЛЮЧА

Со временем силиконовое уплотнение вокруг сетки потребует замены для обеспечения оптимального заваривания.

1. Нажмите кнопку POWER (ПИТАНИЕ), чтобы выключить аппарат, и отсоедините его от розетки питания.
2. Аккуратно снимите резервуар для воды и каплесборник, соблюдая особую осторожность, если они заполнены.
3. При помощи шпажки или подобного предмета очистите центр винта от остатков кофе.
4. Вставьте более короткий конец торцевого ключа в центр винта. Поверните против часовой стрелки, чтобы ослабить винт.

Очистите центр винта, прежде чем использовать торцевой ключ.

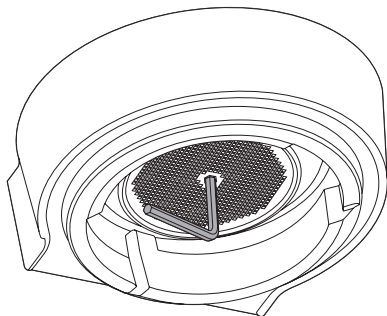

5. Ослабив винт, аккуратно извлеките и отложите винт, стальную сетку и черную рассеивающую пластину. Запомните, какая сторона сетки и пластины была направлена вниз. Так вам будет проще установить их на место. Вымойте сетку и пластину теплой мыльной водой, а затем тщательно высушите.
6. Снимите силиконовое уплотнение пальцами или длинногубцами. Установите новое уплотнение так, чтобы ребристая сторона была направлена к вам.

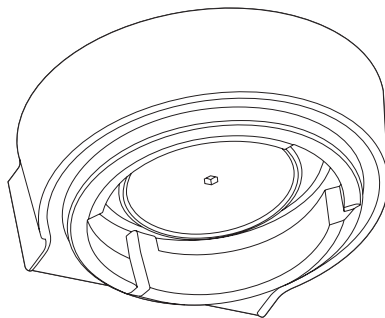

7. Снова вставьте рассеивающую пластину, затем сетку, а затем винт. Пальцами закрутите винт по часовой стрелке на 2–3 оборота, а затем вставьте торцевой ключ и затяните так, чтобы винт не выступал из сетки.
8. Установите каплесборник и резервуар для воды на место. Обратитесь в службу поддержки клиентов Sage.



## Поиск и устранение неисправностей

ПРОБЛЕМЫ	ВОЗМОЖНЫЕ ПРИЧИНЫ	ЧТО ДЕЛАТЬ
<b>После включения машины начинают мигать индикаторы пара и горячей воды.</b>	Регулятор подачи пара не в положении ожидания 'STANDBY'.	Перевести регулятор подачи пара в положение 'STANDBY'. Машина начнет нормальный процесс разогрева.
<b>Кофе не выходит из головки</b>	Машина не включена или не подсоединена к сети.	Подключите машину к сетевой розетке, включить автомат на распределительном щите нажать кнопку POWER в положение 'on'.
	Емкость для воды пустая.	Заполните резервуар для воды.
	Слишком тонкий помол кофе.	Убедиться, что помол годится для эспрессо. См. 'Настройка тонкости помола' на стр. 106.
	Слишком много кофе в фильтре.	См. 'Настройка количества', на стр. 106.
	Кофе в фильтре чрезмерно уплотнен.	См. 'Уплотнение кофе', на стр. 107.
<b>Кофе выходит слишком быстро</b>	Слишком грубый помол кофе.	Убедиться, что размер помола установлен правильно. См. 'Настройка тонкости помола' на стр. 106.
	В фильтре недостаточно кофе.	См. 'Настройка количества', на стр. 106
	Молотый кофе недостаточно уплотнен.	См. 'Уплотнение кофе, на стр. 107.
	Отверстия фильтра засорены.	Прочистить фильтры. См. 'Очистка фильтров', на стр. 123.
<b>Кофе не горячий</b>	Чашка не подогрета.	Подогреть чашки. См. 'Подогрев чашек', на стр. 113.
	Молоко недостаточно нагрето (если готовите капучино или кофе-латте).	Молоко нагрето правильно, когда горячо прикоснуться ко дну кружки для вспенивания. См. 'Придание текстуры молоку', на стр. 118.
<b>Нет пенки</b>	Кофе недостаточно уплотнен.	См. 'Уплотнение кофе', на стр. 107.
	Слишком грубый помол. Убедитесь, что размер помола годится для эспрессо.	См. 'Настройка тонкости помола' на стр. 106.
	Старые кофейные зерна.	Заменить старые зерна свежеподжаренными или использовать готовый молотый кофе. Не держите молотый кофе более одной недели.
	Отверстия фильтра засорены.	Очистить отверстия иглой на инструменте для очистки. См. 'Очистка фильтров', на стр. 123.

<b>ПРОБЛЕМЫ</b>	<b>ВОЗМОЖНЫЕ ПРИЧИНЫ</b>	<b>ЧТО ДЕЛАТЬ</b>
<b>Слышен пульсирующий звук работающего насоса при экстракции кофе или вспенивании паром молока</b>	Это звук нормально работающего насоса при давлении 15 бар.	Ничего не предпринимать - машина работает нормально.
<b>Кофе выходит вокруг кромок держателя фильтра</b>	Держатель фильтра не до конца вставлен в головку машины.	См. 'Вставляем держатель фильтра', на стр. 108.
	Ободок фильтра не очищен от излишков молотого кофе.	Удалить излишки кофе с ободка держателя фильтра, чтобы держатель правильно вставлялся в головку.
	Слишком много молотого кофе в фильтре. Емкость для воды пустая.	См. 'Настройка количества', на стр. 106.
	Молотый кофе чрезмерно уплотнен.	См. 'Уплотнение кофе', на стр. 107.
	Использован фильтр не соответствующий выбранному количеству кофе.	Убедиться, что для 1 чашки используется маленький фильтр, а для 2 чашек - большой.
<b>Кофе выходит каплями</b>	В емкости нет или мало воды.	Заполните резервуар для воды.
	Слишком мелкий помол кофе. Убедитесь, соответствует ли размер помола требованиям технологии эспрессо.	См. 'Настройка тонкости помола' на стр. 106.
	Каналы машины заблокированы известковым налетом.	Провести обработку по удалению извести. См. 'Удаление извести', на стр. 120.
<b>Срабатывание защитной муфты жерновов</b>	Из-за переполнения корзинок фильтра помол заполнил выходной канал.	Очистить жернова и размольную камеру
<b>Слышен громкий непрерывный звук работающего насоса</b>	Емкость для воды пустая	Заполните резервуар для воды.
	Емкость для воды не правильно вставлена	Полностью вставьте резервуар и закройте защелку.
<b>Пар не образуется</b>	Машина не включена	Проверить подключен ли питающий провод к розетке. Проверить автомат защиты в распределительной панели и положение кнопки POWER - 'on'.
	Емкость для воды пустая	Полностью вставьте резервуар и закройте защелку.
	Регулятор подачи пара не в положении 'Steam'	Перевести регулятор пара в положение 'Steam'.
	Трубка подачи пара засорена	Прочистить отверстие иглой на инструменте для очистки. Если трубка подачи пара остается засоренной, то выверните наконечник трубки с помощью имеющегося в комплекте инструментов. См. 'Уход и очистка', на стр. 120.

<b>ПРОБЛЕМЫ</b>	<b>ВОЗМОЖНЫЕ ПРИЧИНЫ</b>	<b>ЧТО ДЕЛАТЬ</b>
<b>Молоко после об- работки не пенное</b>	Мало пара. Возможно, трубка подачи пара засорена.	См. 'Уход и очистка', на стр. 120.
	Молоко не свежее и не холодное	Используйте свежее холодное молоко. См. 'Придание текстуры молоку', на стр. 118.
<b>Машина не работает</b>	Машина включена кнопкой POWER, но не работает	Возможно, сработал автомат теплозащиты из-за перегрева насоса или мельницы. Выключите машину и позвольте ей остыть в течение примерно 30-60 минут.
<b>Из мельницы не вы- ходит молотый кофе</b>	Нет зерен кофе в загрузочной воронке	Заполнить загрузочную воронку.
	Засорен канал выхода помола	Очистить камеру помола и канал выхода. См. 'Очистка жерновов', стр. 121.
	Вода / влажность в камере помола и канал выхода помола	Очистить камеру помола и канал выхода. См. 'Очистка жерновов', стр. 121.
<b>Мельница не включается после нажатия на микро-выключатель. Поочередно включаются индикаторы размера фильтра 'Filter Size' одинарный / двойной.</b>	Замок загрузочной воронки не закрыт (воронка установлена не правильно)	Снимите воронку, проверьте наличие и удалите обломки кофейных зерен, после чего поставьте воронку на место
<b>В корзинке фильтра мало/много молотого кофе</b>	Неправильная установка количества смолотого кофе для выбранного размера помола	С помощью регулятора количества помола увеличьте или уменьшите дозу
<b>В чашку вышло мало/много эспрессо</b>	Дозу жидкости и размер помола следует изменить	Возвратите заводские установки машины или перепрограммируйте новые объемы порции



# ВИДЫ КОФЕ, КОТОРЫЕ СТОИТ ПОПРОБОВАТЬ



## КАПУЧИНО

Одна порция эспрессо с взбитым молоком, украшенная какао порошком. Размер чашки 150–220 мл.



## ЭСПРЕССО

Интенсивный и ароматный эспрессо подается в маленьких чашках.



## ЛАТТЕ

Латте состоит из одной порции эспрессо с взбитым молоком и приблизительно 10 мм пены. Размер чашки 200–220 мл.



## МАКИАТО

Традиционно подается крепким, но также может быть более слабым с небольшим количеством молока и молочной пеной.



## КЛАССИЧЕСКИЙ ЧЕРНЫЙ

Сначала добавьте горячей воды, а затем порцию эспрессо (одну или двойную) для сохранения пенки.



## РИСТРЕТТО

Ристретто – это чрезвычайно крепкий эспрессо объемом приблизительно 15 мл, отличающийся интенсивным вкусом и послевкусием.





Sage™ by Heston Blumenthal® Customer Service Centre  
B.T.U. Company Ltd.  
Phone number: +371 6779 0720  
Email: sage@btu.lv

Registered in England & Wales No. 8223512. Due to continued product improvement, the products illustrated or photographed in this document may vary slightly from the actual product.

Copyright BRG Appliances 2016.

BES870 A16