



MSM 63.. / 64.. / 65.. / 66.. / 67..

iv Lietošanas instrukcija



Sadzīves Tehnika

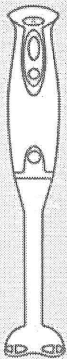

MSM6600

BOSCH

Šis iemērcamais blenderis ir paredzēts lietošanai māsājniecībā, nevis rūpnieciskos nolūkos. Izmantojiet šo ierīci tikai māsājniecībai piemērotā pārtikas daudzuma pārstrādāšanai piemērotā laikā. Šī lietošanas instrukcija attiecas uz vairākiem modeļiem Lapās ar attēliem jūs atradīsiet dažādus iemērcamu blenderu modeļus. Glabājiet lietošanas instrukciju drošā vietā. Nododot ierīci lietošanā trešajai personai, pievienojiet arī lietošanas instrukciju.

Pārskats

Lūdzu, atlokiēt ilustrētās lapas.

1 Blendera kājiņa/rīku stiprinājums

Piestipriniet blendera kājiņu/rīku stiprinājumu un nofiksējiet.

2 Ieslēgšanas pogas

- a Ieslēgšanas poga ar apgrieztienu regulēšanas slēdzi (3) ātruma regulēšanai
- b Turbo ātruma ieslēgšanas poga.

Blenderis ir ieslēgts, kamēr ir piespiesta ieslēgšanas poga (a vai b).

3 Ātruma regulēšanas poga +/-

Ātrumu var regulēt pakāpeniski (tikai kopā ar pogu 2a).

- Pagriežot uz -, ātrums samazinās.
- Pagriežot uz +, ātrums palielinās.

4 Atbrīvošanas pogas

Šīs pogas paredzētas blendera kājiņas/piederumu turētāja noņemšanai, spiediet tās kopā.

5 Blendera kājiņa

Atkarībā no blendera modeļa kājiņa var būt plastmasas (a) vai metāla (b).

6 Putotājs ar piederumu turētāju

Putotājs (a) ir jānofiksē piederumu turētājā (b).

7 Blendera krūze ar vāku

Blendera krūzes (a) izmantošana novērsīs produktu šlakstīšanos. Uzlieciet vāciņu (b) uz blendera krūzes, lai varētu uzglabāt apstrādātos produktus.

Dažos modeļos (skatiet modeļu pārskatu):

8 Universālais smalcinātājs (a) ar stiprinājumu (b), vāciņš (c) un ledus smalcināšanas asmens (d)

Uzlieciet smalcināšanas stiprinājumu uz universālā smalcinātāja un pagrieziet līdz galam pulksteņrādītāja virzienā, līdz ir dzirdams klikšķis. Uzlieciet vāciņu uz blendera krūzes, lai varētu uzglabāt apstrādātus produktus.

Ja universālais smalcinātājs nav pievienots blenderim (skatiet modeļu pārskatu), to var pasūtīt klientu apkalpošanas servisā, pasūt. nr. 48 0397; ledus smalcināšanas asmens nav iekļauts).

9 Sienas stiprinājums

Šis stiprinājums ir paredzēts blendera uzglabāšanai. Piestipriniet sienas stiprinājumu pie vertikālas virsmas ar 2 skrūvēm, kas iekļautas piegādes komplektā.

10 Modeļu pārskats

Drošības norādījumi



Strāvas trieciena risks!

Pieslēdziet un lietojiet ierīci tikai saskaņā ar norādījumiem uz tehnisko specifikāciju plāksnītes.

Nelietojiet ierīci, ja ierīces tīkla vads vai pati ierīce ir bojāta.

Turiet bērņus atstatu no ierīces.

Pēc ierīces lietošanas, pirms tīrīšanas, atstājot telpu, vai traucējumu gadījumā vienmēr izraujiet tīkla vadu no rozetes.

Nepieļaujiet tīkla vada saskaršanos ar karstām virsmām, nevelciet to pār asiem stūriem. Lai izvairītos no savainojumiem, blendera remontu (piemēram, bojāta tīkla vada nomaiņu) uzticiet mūsu klientu apkalpošanas servisa speciālistam.

Nelietojiet ierīci ar slapjām rokām un nelietojiet ierīci, ja tā ir tukša.

Lietojiet ierīci ar oriģinālām detaļām.

Uzmanīgi darbojieties ar karstiem šķidrumiem. Šķidrumi var šakstīties.

Nedrīkst mērkāt blenderi šķidrumā dziļāk par kājiņas un pamatnes savienojuma vietu.

Nekad nemērciet šķidrumā piederumu turētāju.



Risks savainoties ar aso asmeni/rotējošo pievadu!

Nekad neaiztieciat ar rokām blendera kājiņas asmeni/universā griezēja asmeni. Nekad netīriet blendera kājiņas asmeni/universā griezēja asmeni ar plikām rokām. Izmantojiet birsti. Drīkst turēties tikai aiz smalcinātāja plastmasas roktura.

Svarīgi!

Blendera kājiņu, piederumu turētāju un universālā smalcinātāja piederumu var uzstādīt un noņemt tikai, kad blenderis ir pilnībā apstājies.

Norādes par utilizāciju

Par pašreizējām utilizācijas metodēm jautājiet izplatītājam vai vietējā pašvaldībā.

Ierīces lietošana

- Pilnīgi attīniet vadu.

Blendera kājiņa

Majonēzes, mērču, dzērienu, bērnu pārtikas jaukšanai, sīpolu, ledus, vārītu dārzenu un augļu griešanai.



Rokas blenderis nav piemērots kartupeļu biežputras gatavošanai.

Attēls 5

- Ievietojiet blendera kājiņu pamatnē un nofiksējiet.
- Iespraudiet kontaktdakšu rozetē.
- Ielieciet produktus blendera krūzē.

- Iestatiet ātrumu. Pieturiet blenderi un krūzi. Lai nepieļautu produktu šļakstīšanas, nespiediet ieslēgšanas pogu, kamēr blendera kājiņa nav ielikta produktos.

i Vienmēr izslēdziet blenderi pirms izņemšanas no produktiem.

Putotājs

Krējuma putošanai, olu baltumu kulšanai un piena kokteiju gatavošanai (vislabāk putojiet aukstu pienu, 8 °C).

Attēls 7

- Ievietojiet piederumu stiprinājumu pamatnē un nofiksējiet.
- Ievietojiet putotāju stiprinājumā un nofiksējiet.
- Iespraudiet kontaktdakšu rozetē.
- Ielieciet produktus blendera krūzē.
- Iestatiet ātrumu (ieteicams liels apgriezīgu skaits).
- Pieturiet blenderi un krūzi un piespiediet ieslēgšanas pogu.

Universālais smalcinātājs

Augu, sīpolu, augļu, dārzeņu griešanai, ledus smalcināšanai, cieta siera un gaļas griešanai (skat. "Padomi par universālo smalcinātāju").

Jūs varat sasmalcināt ledu ar ledus smalcināšanas asmeni (dažos modeļos). Optimālais apstrādes daudzums: 4-6 ledus gabaliņi.

Uzmanību!

Pirms gaļas griešanas izņemiet skrimšļus, kaulus un cīpslas.

Universālais smalcinātājs nav piemērots kafijas pupiņu smalcināšanai un rutku griešanai.

Lietojiet universālo smalcinātāju tikai ar maksimālo ātrumu.

Attēls 8

- Novietojiet universālo smalcinātāju uz līdzenas, tīras darba virsmas un piespiediet.
- Ielieciet asmeni.
- Pievienojiet produktus.
- Ielieciet universālajā smalcinātājā rīku stiprinājumu un pagrieziet līdz galam pulksteņrādītāja virzienā, līdz būs dzirdams klikšķis.
- Ielieciet blendera pamatni smalcinātāja stiprinājumā un turiet to piespiestu.
- Iespraudiet kontaktdakšu rozetē.
- Cieši turiet pamatni un universālo smalcinātāju un piespiediet ieslēgšanas pogu.

Pēc ierīces lietošanas / tīrīšana

Uzmanību!

Nekad nemērciet pamatni un piederumu turētāju ūdenī un nemazgājiet trauku mazgājamā mašīnā.

Nelietojiet tvaika tīrītājus!

Blendera pamatnes tīrīšana

- Izrauļiet kontaktdakšu no rozetes.
- Piespiediet atbrīvošanas pogas un izņemiet blendera kājiņu/piederumu turētāju no pamatnes.
- Noslaukiet pamatni ar mitru drēbi un pēc tam nožāvējiet.
- Blendera krūzi var mazgāt trauku mazgājamā mašīnā.

 Apstrādājot, piemēram, sarkanās bietes, plastmasas daļas var nokrāsoties. Krāsu iespējams noņemt ar dažiem pilieniem augu eļļas.

Blendera kājiņas tīrīšana

- Blendera kājiņu var mazgāt trauku mazgājamā mašīnā vai ar birsti zem tekoša ūdens.
- Žāvējiet blendera kājiņu vertikālā stāvoklī (ar blendera asmeni uz augšu) tā, lai ūdens var iztecēt.

Putotāja tīrīšana

- Izņemiet putotāju no stiprinājuma.
- Putotāju var mazgāt trauku mazgāšanā, bet piederumu stiprinājumu noslaukiet tikai ar mitru drēbi.

Universālā smalcinātāja tīrīšana

Uzmanību!

Nekad nemērciet universālo smalcinātāju ūdenī un nemazgājiet trauku mazgājamā mašīnā.

- Izrauļiet kontaktdakšu no rozetes.
- Noņemiet pamatni no stiprinājuma.
- Pagrieziet stiprinājumu pretēji pulksteņrādītāja virzienam un izņemiet no universālā smalcinātāja.
- Paņemiet asmeni aiz plastmasas daļas un izņemiet no smalcinātāja.
- Universālo smalcinātāju un asmeni var mazgāt trauku mašīnā. Stiprinājumu drīkst noslaucīt tikai ar mitru drēbi.

Mēs paturam tiesības veikt izmaiņas.

Padomi par universālo smalcinātāju

	Maks. daudzums	Sagatavošana	Laiks (sekundes)
Pētersīļi	1 saišķītis	Iznemiet stiebrus	10-20
Sīpoli	100 g	Sadalīt ceturtdaļās	5-10
Bērnu pārtika	175 g	Uzvāriņi un sagriezt gabaliņos	10-20
Vidēji ciets siers (piemēram, ementāles)	200 g	Atdzesēts (ledusskapī)	10
Ciets siers	100 g	Sagriezt 1 cm lielos kubiņos	20-30
Sausa maize	150 g	Sagriezt gabaliņos	15-20
Gaļa	200 g	Sagriezt 1 cm lielos kubiņos	15-25
Žāvēti augļi (¹ / ₄ vīģes, ¹ / ₄ plūmes, ² / ₄ medus)	200 g	Atdzesēts (ledusskapī)	5

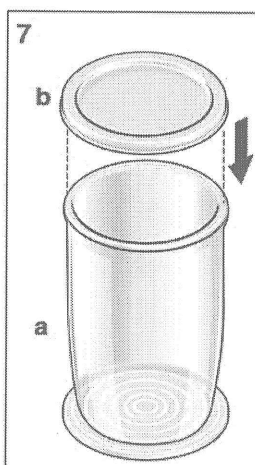
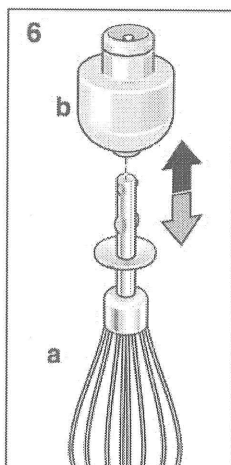
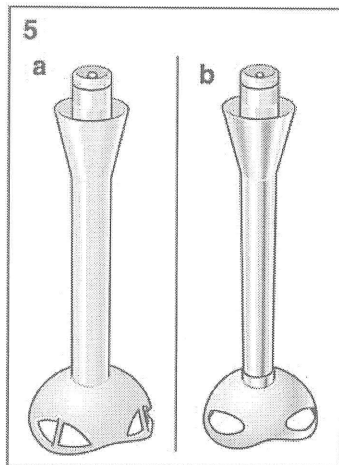
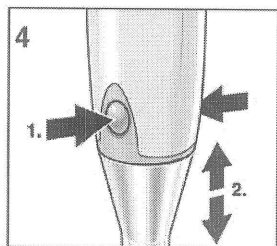
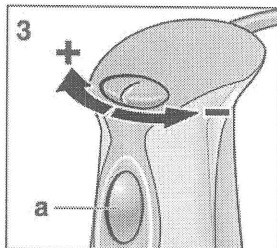
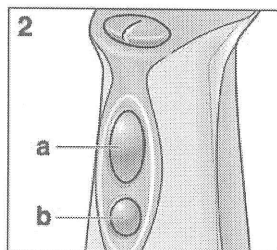
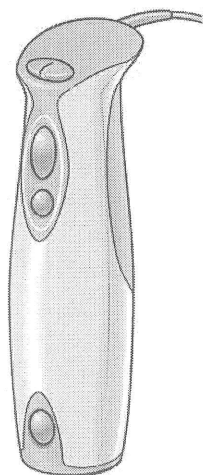
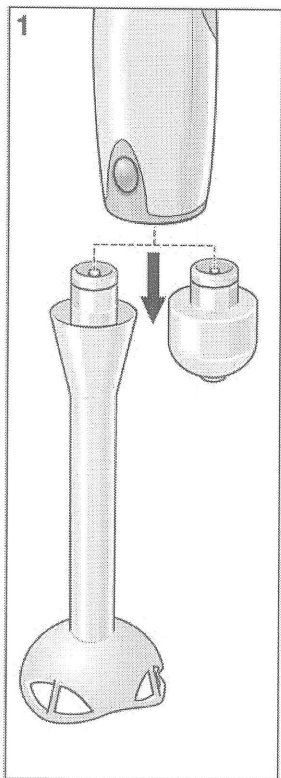

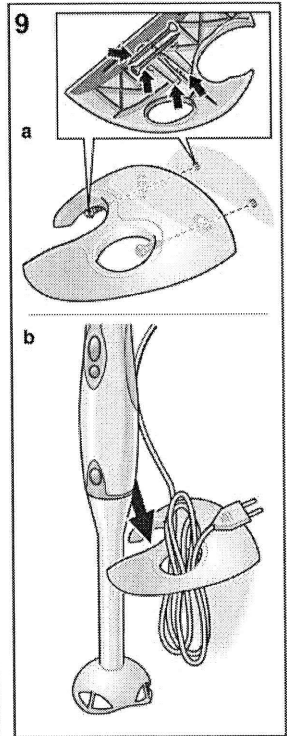
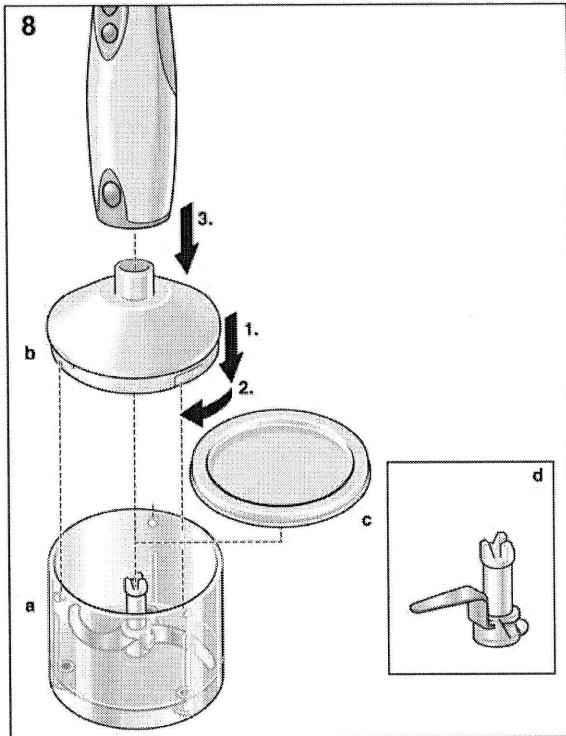

10

	5a	5b	6a	6b	7a	8a/b	7b/8c	8d	9
MSM 6300	X				X	X	X/X		X
MSM 6400	X		X	X	X		X/-		X
MSM 6500		X			X	X	X/X		X
MSM 6600	X		X	X	X	X	X/X	X	X
MSM 6700		X	X	X	X	X	X/X	X	X

Cienījamais klient!

Klientu serviss ir blakus neatkarīgi no jūsu dzīvesvietas, un viens no mūsu servisa tehniķiem ir atbildīgs par jūsu reģionu.

Mūsu padoms:

Pirms sazināties ar klientu apkalpošanas servisu, pārbaudiet, vai nevarat pašrocīgi salabot radušos traucējumu. Tā jūs izvairīsieties no izdevumiem par tehniķa vizīti. Attiecīgos norādījumus var atrast lietošanas instrukcijā.

Turklāt mēs palīdzēsim jums ātri, labi un par mērenu cenu!

Mūsu kvalificētie speciālisti ir jūsu rīcībā visās valstīs. Pie viņiem ir pieejamas oriģinālas detaļas visām ierīcēm. Tas ietaupa gan laiku, gan naudu.

Traucējums? Tas ir jānovērš!

Šajā sadaļā norādīti jums tuvāko klientu apkalpošanas servisu telefona numuri un adrese jūsu valstī.

Tas paātrinās jūsu problēmas risinājumu!
Sniedziet mums šādu informāciju:

1. Precīza jūsu adrese un telefona numurs
2. Precīzs sūdzības apraksts
3. Iegādes datums
4. Produkta numurs (E-No.) uz specifیکāciju etiķetes
5. Ražošanas datums (FD) uz specifیکāciju etiķetes

Jūsu lietošanas instrukcijā ir pateikts, kurā vietā atrodama tehnisko specifیکāciju plāksnīte.

Specifیکāciju etiķetes piemērs

E-Nr. XYZ1234/00		F07202
GU01442	0 705 144 011	
GEFRIGERGERAT DIN 8953	KLASSE N	BRUTTOVOLUMEN 136 l
		NETZVOLUMEN 113 l
GEFRIGERKAPAZITAT 17 kg/24h		
KOHLFRIEGEBER 220-240 V, 50 Hz 120 W		
KOHLTHERMIEFEL 112 0,140 kg		
ZUL. BETRIEBSUBDRUCK 40/15 bar	EIGENSICHER	
 TYP GU 5D 14.1	made in Germany	
		

Šajā sadaļā minētie klientu apkalpošanas servisi ir paredzēti tikai jūsu reģionālā servisa izplatīto produktu apkopei un remontam.

Tomēr, ja nepieciešams, mēs varam arī nodrošināt rezerves daļas un remontu ierīcēm, kas iegādātas citā valstī un ievestas nepareizā veidā.

Garantijas noteikumi

Garantijas nosacījumus šai ierīcei definē mūsu pārstāvji attiecīgajā valstī. Garantijas nosacījumus pēc pieprasījuma var saņemt mazumtirdzniecības/vairumtirdzniecības vietā, kurā iegādāta ierīce. Sūdzības gadījumā garantijas laikā uzrādiet ierīces iegādes čeku.

LV Latvija / Latvia

Olimpeks Elektroniks Ltd.

Buļļu street 70c

Rīga, LV-1067

Latvia

tel. +371 674 252 32

fax. +371 674 733 00

e-mail: service@olimpeks.lv

Baltijas servisa centrs

Brīvības gatve 201

Rīga LV-1039

Latvia

Tel: +371 670 705 20, +371 670 705 36

Fax: +371 670 705 24

e-mail: domoservice@elkor.lv

SIA Elektronika-Serviss

Tadaikņu Str.4

Rīga, LV-1004

Latvia

Tel.: +371 677 170 60

Fax: +371 676 012 35

e-mail: vj@elektronika.lv