

EVK8E00V
EVK8E00X
EVK8E00Z
EVKBE00T
KVKBE00X



LV Mikroviļņu krāsns

Lietošanas instrukcija

legūstiet vislabāko no jūsu ierīces



Lai ātri piekļūtu rokasgrāmatām, ceļvežiem,
atbalstam un citiem pakalpojumiem ar mūsu
foto reģistrācijas palīdzību, apmeklējiet
electrolux.com/register



Electrolux

SATURS

1. DROŠĪBAS INFORMĀCIJA.....	3
2. DROŠĪBAS NORĀDĪJUMI.....	5
3. IZSTRĀDĀJUMA APRAKSTS.....	8
4. VADĪBAS PANELIS.....	8
5. PIRMS PIRMĀS LIETOŠANAS REIZES.....	10
6. IZMANTOŠANA IKDIENĀ.....	10
7. PULKSTEŅA FUNKCIJAS.....	13
8. AUTOMĀTISKĀS PROGRAMMAS.....	14
9. PIEDERUMU LIETOŠANA.....	15
10. PAPILDFUNKCIJAS.....	15
11. IETEIKUMI UN PADOMI.....	17
12. KOPŠANA UN TĪRĪŠANA.....	23
13. PROBLĒMRISINĀŠANA.....	24
14. ENERGOEFEKTIVITĀTE.....	26

MĒS DOMĀJAM PAR JUMS

Pateicamies, ka iegādājāties Electrolux ierīci. Ierīces ražošanā un modernizēšanā uzkrāta gadu desmitiem ilga pieredze. Tā radīta pārdomāta un mūsdienīga, tieši kā jums. Katru reizi to lietojot, varat būt pārliecināti, ka gūsiet labus rezultātus. Laipni lūdzam Electrolux!

Apmeklējiet mūsu mājas lapu:



Atradiet lietošanas padomus, brošūras, informāciju par traucējumu novēršanu un apkopi:

www.electrolux.com/webselfservice



Reģistrējiet savu produktu, lai uzlabotu pakalpojumu:

www.registerelectrolux.com



legādājieties ierīcei oriģinālās rezerves daļas, materiālus un piederumus:

www.electrolux.com/shop

KLIENTU APKALPOŠANA UN PAKALPOJUMI

iesakām izmantot oriģinālās rezerves daļas.

Sazinoties ar apkalpes dienestu, pārliecinieties, vai jums ir šādi dati: Modelis, izstrādājuma Nr., sērijas numurs.

Šo informāciju var atrast tehnisko datu plāksnītē.

 Drošības informācija brīdinājumam un piesardzībai

 Vispārēja informācija un padomi

 Informācija par apkārtējo vidi

Izmaiņu tiesības rezervētas.

1. ⚠ DROŠĪBAS INFORMĀCIJA

Pirms ierīces uzstādīšanas un lietošanas rūpīgi izlasiet pievienotos norādījumus. Ražotājs neatbild par savainojumiem un bojājumiem, kas radušies ierīces nepareizas uzstādīšanas vai izmantošanas rezultātā. Glabājiet šīs instrukcijas drošā, pieejamā vietā, lai tās varētu izmantot nākotnē.

1.1 Bērnu un neaizsargātu cilvēku drošība

- Šo ierīci drīkst izmantot bērni no 8 gadu vecuma un cilvēki ar ierobežotām fiziskām, sensorām vai garīgām spējām, vai pieredzes un zināšanu trūkumu atbildīgās personas uzraudzībā vai, ja tie ir informēti par ierīces drošu lietošanu un izprot potenciālos riskus.
- Bērniem no 3 līdz 8 gadu vecumam un personām ar ļoti plašu un sarežģītu invaliditāti jāliedz piekļuve ierīcei, ja vien tos nepārtraukti neuzrauga.
- Ierīces tuvumā nedrīkst atrasties bērni līdz 3 gadu vecumam bez uzraudzības.
- Neļaujiet bērniem spēlēt ar ierīci.
- Neļaujiet bērniem tuvoties iepakojumam un atbrīvojieties no tā attiecīgi.
- Neļaujiet bērniem un dzīvniekiem tuvoties ierīcei tās darbības vai dzesēšanas laikā. Pieejamās sastāvdaļas ir karstas.
- Ja ierīcei ir bērnu drošības ierīce, tā jāaktivizē.
- Bērni nedrīkst tīrīt ierīci un veikt tās apkopi bez uzraudzības.

1.2 Vispārīgi drošības norādījumi

- Tikai kvalificēta persona drīkst uzstādīt ierīci un nomainīt vadu.
- **BRĪDINĀJUMS!** Lietošanas laikā ierīce sakarst. Nepieskarieties sildelementiem.
- Vienmēr izmantojiet cepeškrāsns cimdsus, izņemot vai ievietojot papildpiederumus vai cepeškrāsns traukus.

- Pirms apkopes veikšanas atvienojiet ierīci no elektrotīkla.
- Pirms lampas mainīšanas pārlicinieties, vai ierīce ir izslēgta, lai neizraisītu elektrošoku.
- Netīriet ierīci ar tvaika tīrītāju.
- Stikla durvju tīrīšanai neizmantojiet raupjus, abrazīvus tīrīšanas līdzekļus vai asus metāla skrāpjus, jo tie var saskrāpēt virsmas, un tādējādi stikls var saplīst.
- Ja elektrības padeves vads ir bojāts, lai izvairītos no elektrības trieciena riska, to jānomaina ražotājam, autorizētajam servisa centram vai citam kvalificētam speciālistam.
- Neieslēdziet ierīci, ja tā ir tukša. Metāla daļas iekšpusē var radīt elektrisko dzirksteļošanu.
- Ēdienu un dzērienu metāla iepakojumi nav atļauti mikroviļņu gatavošanas režīmā. Tas neattiecas uz gadījumiem, kad ražotājs ir norādījis metāla iepakojuma izmēru vai formu, kas ir piemēroti mikroviļņu gatavošanas režīmam.
- Ja durvis vai durvju blīves ir bojātas, ierīci nedrīkst izmantot, līdz bojājumu novērsīs kvalificēta persona.
- Tikai kvalificēta persona var veikt apkopes vai remontdarbus, kas saistīti ar pārsega, kas aizsargā pret pakļaušanu mikroviļņu enerģijai, noņemšanu.
- Nesildiet šķidrumus un citu pārtiku noslēgtos traukos. Tie var uzsprāgt.
- Izmantojiet tikai tādus piederumus, kas ir piemēroti izmantošanai mikroviļņu krāsnīs.
- Uzsildot pārtiku plastmasas vai papīra traukos, uzraugiet ierīci iespējamās aizdegšanās dēļ.
- Ierīce paredzēta pārtikas un dzērienu uzsildīšanai. Pārtikas kaltēšana, drēbju žāvēšana vai sildošo spilventiņu, čību, sūkļu, mitru drānu un līdzīgu priekšmetu sildīšana var izraisīt traumu, aizdegšanās vai ugunsgrēka risku.

- Ja ierīce izdala dūmus, izslēdziet to vai atvienojiet no elektrības padeves un neveriet vaļā durvis, lai apslāpētu liesmas.
- Dzērienu sakarsēšana ar mikroviļņiem var izraisīt pēkšņu vārošā šķidruma izvirdumu. Izņemot traukus, esiet piesardzīgi.
- Barošanas pudelīšu saturs un mazu bērnu pārtikas burciņas ir jāapmaisa vai jāsakrata un pirms pasniegšanas jāpārbauda to temperatūra, lai izvairītos no apdegumiem.
- Olas čaumalās un veselas cieti novārītas olas nedrīkst uzsildīt ierīcē, jo tās var uzsprāgt pat pēc tam, kad mikroviļņu sildīšana ir beigusies.
- Ierīce regulāri jātīra un jālikvidē visas pārtikas paliekas.
- Neuzturot ierīci tīru, virsma var bojāties un tas var negatīvi ietekmēt ierīces darbību, kā arī potenciāli izraisīt bīstamu situāciju.

2. DROŠĪBAS NORĀDĪJUMI

2.1 Uzstādīšana



BRĪDINĀJUMS!

Ierīci drīkst uzstādīt tikai kvalificēta persona.

- Noņemiet visu iepakojumu.
- Neuzstādiet un nelietojiet bojātu ierīci.
- Ievērojiet kopā ar ierīci piegādātās uzstādīšanas norādes.
- Vienmēr uzmanīgi pārvietojiet ierīci, jo tā ir smaga. Vienmēr izmantojiet drošības cimdus un ierīces komplektācijā iekļautos apavus.
- Nevelciet ierīci aiz roktura.
- Nodrošiniet starp blakus uzstādītām ierīcēm piemērotu attālumu.
- Uzstādiet ierīci drošā un atbilstošā vietā, kas atbilst uzstādīšanas prasībām.
- Ierīce ir aprīkota ar elektrisku dzesēšanas sistēmu. Tā jādarbina ar strāvu.

2.2 Elektrības padeves pieslēgšana



BRĪDINĀJUMS!

Var izraisīt ugunsgrēku un elektrošoku.

- Elektrības padeves pieslēgšana jāveic sertificētam elektriķim.
- Ierīce jābūt iezemētai.
- Pārlicinieties, ka tehnisko datu plāksnītē norādītie parametri atbilst elektroīkla parametriem.
- Vienmēr izmantojiet pareizi uzstādītu, drošu kontaktlīgzdu.
- Nelietojiet daudzkontakta adapterus vai pagarinātājus.
- Rīkojieties uzmanīgi, lai nesabojātu kontaktspraudni un strāvas vadu. Ja iekārtas elektropadeves kabeli nepieciešams nomainīt, to jāveic tuvākajā autorizētajā servisa centrā.
- Neļaujiet strāvas kabeļiem saskarties ar ierīces durvīm vai atrasties to tuvumā, it īpaši, ja durvis ir karstas.

- Daļas, kas nodrošina aizsardzību pret elektrošoku no strāvu vadošiem un izolētajiem elementiem, jānostiprina tā, lai tos nevarētu noņemt bez instrumentiem.
- Pieslēdziet kontaktspraudni kontaktligzdai tikai uzstādīšanas beigās. Pārbaudiet, vai pēc uzstādīšanas kontaktspraudnim var brīvi piekļūt.
- Ja kontaktligzda ir vaļīga, neievietojiet tajā kontaktspraudni.
- Nekad neatslēdziet ierīci no tīkla, velkot aiz barošanas kabeļa. Vienmēr velciet aiz spraudkontakta.
- Ir jāizmanto atbilstošas izolācijas ierīces: automātslēdži, drošinātāji (no turētājiem izskrūvējami drošinātāji), zemējuma noplūdes automātslēdži un savienotāji.
- Elektroinstalācijā jābūt izolācijas ierīcei, kas ļauj atvienot ierīci no visiem elektroītīkla poliem. Izolācijas ierīcē atstarpei starp kontaktiem jābūt vismaz 3 mm.
- Ierīce atbilst Eiropas Savienības direktīvām.

2.3 Izmantošana



BRĪDINĀJUMS!

Pastāv traumu, apdegumu, elektrošoka vai sprādziena risks.

- Šī iekārta paredzēta tikai izmantošanai mājās.
- Nemainiet šīs ierīces specifikācijas.
- Pārliedcinieties, vai ventilācijas atveres nav bloķētas.
- Neatstājiet ieslēgtu ierīci bez uzraudzības.
- Atslēdziet ierīci pēc katras lietošanas reizes.
- Atverot ierīces durvis, kad tā tiek lietota, rīkojieties uzmanīgi. Var izplūst karsts gaiss.
- Nedarbiniet ierīci ar mitrām rokām vai, ja tā saskaras ar ūdeni.
- Nebalstieties uz atvērtām cepeškrāsns durvīm.
- Nelietojiet ierīci kā darbvirsmu vai uzglabāšanai paredzētu virsmu.
- Atveriet ierīces durvis uzmanīgi. Alkoholu saturošu sastāvdaļu

lietošana var radīt spirta un gaisa maisījumu.

- Neļaujiet dzirkstelēm un atklātai liesmai saskarties ar ierīci, kad atverat durvis.
- Neievietojiet ierīcē, neturiet tās tuvumā vai uz tās viegli uzliesmojošas vielas vai ar viegli uzliesmojošām vielām piesūcinātus priekšmetus.
- Nelietojiet mikroviļņu funkciju cepeškrāsns uzsildīšanai.



BRĪDINĀJUMS!

Pastāv ierīces bojājumu risks.

- Lai emalja nesaplaisātu un nezaudētu krāsu:
 - nenovietojiet alumīnija foliju nepastarpināti uz ierīces grīdas.
 - neļejiet ūdeni karstā ierīcē.
 - neatstājiet ierīcē mitrus traukus un produktus pēc gatavošanas beigām.
 - izņemot vai uzstādot piederumus, rīkojieties uzmanīgi.
- Emaljas vai nerūsējošā tērauda krāsas maiņa neietekmē ierīces darbību.
- Gatavojot mitras kūkas, izmantojiet dziļo cepešpannu. Augļu sulas var atstāt nenotīrāmus traipus.
- Šī ierīce paredzēta tikai ēdiena gatavošanai. To nedrīkst lietot citiem nolūkiem, piemēram, telpu apsildei.
- Gatavojiet ēdienu tikai tad, ja cepeškrāsns durvis ir aizvērtas.
- Ja ierīce ir uzstādīta aiz mēbeļu paneļa (piemēram, aiz durvīm), nodrošiniet, lai durvis nekad nebūtu aizvērtas, kad ierīce darbojas. Aiz aizvērtā mēbeļu paneļa var uzkrāties siltums un mitrums, kas var sabojāt ierīci, mēbeli, kurā tā iebūvēta, vai grīdu. Neaizveriet mēbeļu paneli, kamēr ierīce pēc lietošanas nav pilnībā atdzisusi.

2.4 Aprūpe un tīrīšana



BRĪDINĀJUMS!

Pastāv savainojumu un ierīces aizdegšanās un bojājumu risks.

- Pirms apkopes izslēdziet ierīci un atvienojiet to no elektrofikla.
- Pārļiecinieties, vai ierīce ir auksta. Pastāv risks, ka stikla paneli var iepļīst.
- Ja durvju stikla paneli tiek bojāti, nomainiet tos nekavējoties. Sazinieties ar pilnvaroto servisa centru.
- Pārļiecinieties, vai iekšpuse un durvis ir noslaucītas sausas pēc katras lietošanas. Ierīces darbības laikā saražotais tvaiks veido kondensātu uz iekšpuses sienām un var izraisīt koroziju.
- Regulāri tīriet ierīci, lai novērstu virsmas materiāla nolietošanos.
- Ierīcē atlikušās taukvielas un pārtika var izraisīt ugunsgrēku un elektrisko izlādi, lietojot mikroviļņu funkciju.
- Tīriet ierīci ar mitru, mīkstu drānu. Lietojiet tikai neitrālus tīrīšanas līdzekļus. Neizmantojiet abrazīvus izstrādājumus, abrazīvus sūkļus, šķīdinātājus vai metāla priekšmetus.
- Ja lietojat cepeškrāsni tīrīšanai paredzētus aerosolus, ievērojiet ražotāja drošības norādījumus, kas atrodami uz iepakojuma.
- Netīriet katalītisko emaljas pārklājumu (ja tāds ir) ar jebkāda veida tīrīšanas līdzekli.

2.5 Iekšējais apgaismojums



BRĪDINĀJUMS!

Pastāv risks saņemt elektrošoku.

- Šajā ierīcē izmantotā spuldze vai halogēna spuldze ir paredzēta tikai mājsaimniecības ierīcēm. Nelietojiet to telpu apgaismošanai.
- Pirms spuldzes nomainīšanas atvienojiet ierīci no elektrotīkla.
- Izmantojiet tikai tādu pašu specifikāciju spuldzes.

2.6 Servisa izvēlne

- Lai salabotu ierīci, sazinieties ar pilnvarotu servisa centru.
- Lietojiet tikai oriģinālas rezerves daļas.

2.7 Ierīces utilizācija



BRĪDINĀJUMS!

Pastāv savainošanās vai nosmakšanas risks.

- Atvienojiet ierīci no elektropadeves.
- Nogrieziet strāvas kabeli netālu no ierīces un utilizējiet to.
- Noņemiet durvju fiksatoru, lai bērni vai mājdzīvnieki nevarētu ierāpties veļas žāvētāja tilpnē un tur sevi ieslēgt.

3. IZSTRĀDĀJUMA APRAKSTS

3.1 Vispārējs pārskats

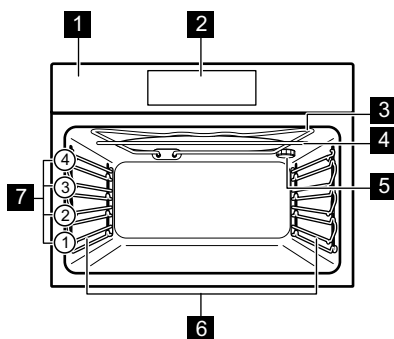

- 1** Vadības panelis
- 2** Elektroniskais programmētājs
- 3** Sildelements
- 4** Mikrovilņu ģenerators
- 5** Lampa
- 6** Izņemams plaukta atbalsts
- 7** Cepšanas līmeņi

3.2 Piederumi

Restots plaukts

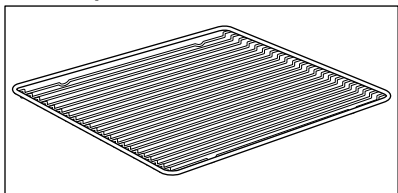

Ēdiena gatavošanas traukiem, kūku un cepešu formām.

4. VADĪBAS PANELIS

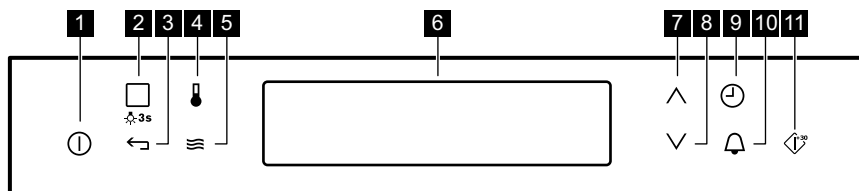

4.1 Elektroniskais programmētājs



Ierīces vadībai izmantojiet sensora laukus.

Ja tie nav redzami, pieskarieties , lai tos aktivizētu.

Sensora lauks	Funkcija	Komentāri
1 	IESLĒGT/ IZSLĒGT	Lai ieslēgtu vai izslēgtu ierīci.





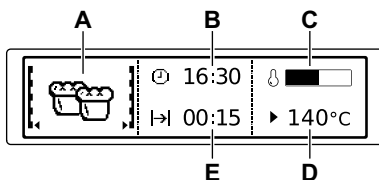





Sensora lauks	Funkcija	Komentāri
2 	Grilēšana vai Receptes	Pieskarieties sensora laukam vienreiz, lai izvēlētos karsēšanas funkciju vai izvēlni: Receptes. Vēlreiz pieskarieties sensora laukam, lai pārslēgtos starp funkcijām: Grilēšana, Receptes. Lai ieslēgtu vai izslēgtu apgaismojumu, pieskarieties laukam 3 sekundes.
3 	Atpakaļ taustiņš	Lai dotos atpakaļ izvēlnē. Lai parādītu galveno izvēlni, pieskarieties laukam 3 sekundes.
4 	Temperatūras at-lase	Lai iestatītu temperatūru vai parādītu pašreizējo ierīces temperatūru.
5 	Mikroviļņu krāsns funkcija	Lai aktivizētu mikroviļņu funkciju. Izmantojot mikroviļņu funkciju ar funkciju: Darb. Laiks ilgāk par 7 minūtēm un kombinētajā režīmā, mikroviļņu jauda nedrīkst būt lielāka par 600 W.
6 -	Displejs	Rāda ierīces pašreizējos iestatījumus.
7 	Taustiņš uz augšu	Lai pārvietotos izvēlnē uz augšu.
8 	Taustiņš uz leju	Lai pārvietotos izvēlnē uz leju.
9 	Laiks un papild-funkcijas	Lai iestatītu dažādas funkcijas. Kad darbojas karsēšanas funkcija, pieskarieties sensora laukam, lai iestatītu taimeri vai funkcijas: Funkciju Bloķēšana, Izlase, Karstums + Pauze, Iestatīt + Aiziet!.
10 	Laika Atgādinājums	Lai iestatītu funkciju: Laika Atgādinājums.
11 	OK/Mikroviļņu ātrais starts	Lai apstiprinātu izvēli vai iestatījumus. Lai aktivizētu mikroviļņu funkciju. To var lietot, kad ierīce ir izslēgta.

4.2 Displejs



- A. Karsēšanas funkcija vai mikroviļņu funkcija
- B. Diennakts laiks
- C. Karsēšanas indikators
- D. Mikroviļņu temperatūra vai jauda
- E. Funkcijas darbības laiks vai beigu laiks

Citi indikatori displejā:

Simbols		Funkcija
	Laika Atgādinājums	Funkcija darbojas.
	Diennakts laiku	Displejs rāda pašreizējo laiku.
	Darb. Laiks	Displejs rāda gatavošanai nepieciešamo laiku.
	Beigu Laiks	Displejs rāda laiku, kad gatavošana būs pabeigta.
	Temperatūra	Displejā būs redzama temperatūra.
	Laika Indikācija	Displejs rāda, cik ilgi darbojas karšēšanas funkcija. Nospiediet  un  vienlaikus, lai atiestatītu laiku.
	Sakarsēšanas indikators	Displejs rāda temperatūru cepeškrāsnī.
	Automātisks Svars	Displejs rāda, ka aktivizēta automātiskās svēršanas sistēma vai ka svaru var mainīt.
	Karstums + Pauze	Funkcija ir ieslēgta.

5. PIRMS PIRMĀS LIETOŠANAS REIZES

**BRĪDINĀJUMS!**

Skatiet sadaļu "Drošība".

5.1 Pirmā tīrīšana



Izņemiet visus papildpiederumus un noņemamās plauktu balstus no cepeškrāsns.

Skatiet sadaļu "Kopšana un tīrīšana".

Iztīriet cepeškrāsnī un notīriet piederumus pirms pirmās lietošanas. Ielieciet atpakaļ visus piederumus un izņemamos plauktu balstus to sākotnējā pozīcijā.

5.2 Pirmā pieslēgšana

Pirmo reizi pieslēdzot cepeškrāsnī elektroītklam vai pieslēdzot to pēc elektrības padeves pārtraukuma, jāiestata valoda, displeja kontrasts, displeja spilgtums, kā arī diennakts laiks.



1. Nospiediet  vai , lai iestatītu vērtību.
2. Apstipriniet ar .

6. IZMANTOŠANA IKDIENĀ



**BRĪDINĀJUMS!**

Skatiet sadaļu "Drošība".

6.1 Pārvietošanās izvēlnēs





1. Ieslēdziet cepeškrāsnī.
2. Lai izvēlētos izvēlnes iespēju, piespiediet  vai .

3. Nospiediet , lai atvērtu apakšizvēlni vai apstiprinātu iestatījumu.





 Jebkurā brīdī var atgriezties atpakaļ galvenajā izvēlnē, izmantojot .











6.2 Izvēlņu pārskats

Galvenā izvēlne



Simbols/izvēlnes pozīcija	Lietojums
 Grilēšana	Karsēšanas funkcija, lai grilētu plakanus produktus plaukta centrā. Lai grauzdētu maizi.
 Receptes	Ietver automātisko programmu sarakstu.
 Pamata iestatījumi	Izmanto, lai iestatītu ierīces konfigurāciju.
 Izlase	Ietver lietotāja izveidoto sarakstu ar gatavošanas programmām.

Apakšizvēlne: Pamata iestatījumi

Simbols/izvēlnes pozīcija	Apraksts
 Iestatīt dienakts laiku	Iestata pulksteņa laiku.
 Laika Indikācija	Aktivizētais displejs rāda pulksteņa laiku, kad ierīce tiek izslēgta.
 Iestatīt + Aiziet!	Lai iestatītu funkciju un aktivizētu to vēlāk, nospiežot jebkuru simbolu vadības panelī.
 Karstums + Pauze	Uztur pagatavoto ēdienu siltu 30 minūtes pēc gatavošanas cikla pabeigšanas.

Simbols/izvēlnes pozīcija	Apraksts
 Laika Regulēšana	Ieslēdz un izslēdz Laika pagarinājuma funkciju.
 Displeja Kontrasts	Pakāpeniski regulē displeja kontrastu.
 Displeja Spilgtums	Pakāpeniski regulē displeja spilgtumu.
 Valoda	Iestata displeja valodu.
 Skaņas Signāla Skaļums	Pakāpeniski regulē taustiņu toņu un signālu skaļumu.
 Taustiņu Skaņa	Ieslēdz un izslēdz skārienjūtīgo lauku skaņu. Ieslēgšanas/izslēgšanas skārienjūtīgā lauka skaņu nevar izslēgt.
 Brīdinājuma/ Kļūdas Signāls	Ieslēdz un izslēdz skaņas signālus.
 DEMO režīms	Aktivizēšanas / deaktivizēšanas kods: 2468.
 Servisa Izvēlne	Rāda programmatūras versiju un konfigurāciju.
 Rūpnīcas Iestatījumi	Atjauno sākotnējos ierīces iestatījumus.



6.3 Karsēšanas funkcijas iestatīšana



1. Ieslēdziet cepeškrāsni.
2. Izvēlieties funkciju: Grilēšana.
3. Apstipriniet ar .
4. Iestatiet temperatūru.
5. Apstipriniet ar .



6.4 Mikroviļņu funkcijas

Funkcijas	Apraksts
Mikroviļņi	Rada karstumu pašā ēdienā. Izmantojiet šo režīmu, lai sildītu ēdienus un dzērienus, lai atkausētu gaļu vai augļus un lai gatavotu dārzeņus un zivis.
Kombinētā funkcija	Izmantojiet to, lai vadītu karsēšanas funkciju un mikroviļņu režīmu kopā. Izmantojiet to, lai pagatavotu ēdienu īsākā laikā un to apbrūninātu.
Ātra darba sāksšana	Izmantojiet to, lai aktivizētu mikroviļņu funkciju, vienu reizi pieskaroties simbolam  ar augstu mikroviļņu jaudu un īsu darbības laiku: 30 sekundes.

6.5 Mikroviļņu funkciju iestatīšana

1. Izņemiet visus piederumus.
2. Ieslēdziet cepeškrāsni.
3. Nospiediet , lai ieslēgtu mikroviļņu funkciju.
4. Nospiediet . Funkcija: Funkcija Darb. Laiks tiek iestatīta uz 30 sekundēm un mikroviļņi sāk darboties.

 Katrs pieskāriens pie  pieskaita 30 sekundes šīs funkcijas laikam: Darb. Laiks.



 Ja jūs nepiespiežat , cepeškrāsns izslēdzas pēc 20 sekundēm.

5. Nospiediet , lai iestatītu funkciju: Darb. Laiks. Skatiet sadaļu "Pulksteņa funkciju iestatīšana"

 Maksimālais funkcijas: Darb. Laiks maksimālais laika iestatījums ir 90 minūtes.

6. Kad iestatītais laiks beidzies, 2 minūtes skanēs skaņas signāls. Mikroviļņu funkcija automātiski izslēdzas. Nospiediet jebkuru simbolu, lai izslēgtu signālu.

 Piespiediet , lai izslēgtu mikroviļņu funkciju.

 Nospiežot  vai atverot durvis, ierīces darbība apstājas. Lai atkal aktivizētu to, nospiediet .



6.6 Kombinētās funkcijas iestatīšana

1. Ieslēdziet karsēšanas funkciju. Skatiet sadaļu "Karsēšanas funkcijas iestatīšana".
2. Nospiediet  un veiciet tās pašas darbības, kuras jūs veicāt, iestatot mikroviļņu funkciju.

 Dažām funkcijām mikroviļņi sāks darboties, tiklīdz tiks sasniegta iestatītā temperatūra.

Funkcijas, kas nav pieejamas kombinētajai funkcijai: Izlase, Beigu Laiks, Iestatīt + Aiziet!, Karstums + Pauze.

6.7 Mikroviļņu ātrā starta funkcijas iestatīšana

1. Ja nepieciešams, nospiediet , lai izslēgtu ierīci.
2. Nospiediet , lai ieslēgtu Ātrā starta funkciju.

Katru reizi nospiežot , tiks pievienotas 30 sekundes Darb. Laiks laikam.

 Mikroviļņu jaudu var mainīt (skatiet sadaļu "Mikroviļņu funkcijas iestatīšana").

3. Pieskarities , lai iestatītu laiku funkcijai: Darb. Laiks. Skatiet sadaļu "Pulksteņa funkcijas", Pulksteņa funkciju iestatīšana.

6.8 Karsēšanas indikators

Kad ieslēdzat karsēšanas funkciju, displejā parādās josla. Josla rāda

pieaugošo temperatūru. Kad temperatūra tiek sasniegta skaņas signāls atskan 3 reizes, josla mirgo un pēc tam pazūd.

6.9 Atlikušais siltums

Kad izslēdzat cepeškrāsni, displejs rāda atlikušo siltumu. Varat izmantot atlikušo siltumu, lai uzturētu ēdienu siltu.

7. PULKSTEŅA FUNKCIJAS

7.1 Pulksteņa funkciju tabula

Pulksteņa funkcija	Pielietojums
 Laika Atgādinājums	Laika atskaites iestatīšanai (maks. 2 st. 30 min.). Šī funkcija neietekmē cepeškrāsns darbību. Nospiediet  , lai ieslēgtu displeju. Piespiediet  vai  , lai iestatītu minūtes un  , lai sāktu.
 Darb. Laiks	Lai iestatītu cepeškrāsns darbības ilgumu (maks. 23 h 59 min).
 Beigu Laiks	Lai iestatītu karsēšanas funkcijas izslēgšanas laiku (maks. 23 st. 59 min.).

Ja iestatāt laiku pulksteņa funkcijai, laika atskaite sākas pēc 5 sekundēm.







Ja izmantojat pulksteņa funkcijas: Darb. Laiks, Beigu Laiks, cepeškrāsns izslēdz sildelementus, kad pagājuši 90 % no iestatītā laika. Cepeškrāsns izmanto atlikušo siltumu, lai turpinātu gatavošanas procesu, līdz laiks būs pilnībā pagājis (3 - 20 minūtes).

7.2 Pulksteņa funkciju iestatīšana



Pirms funkciju izmantošanas: Darb. Laiks, Beigu Laiks, jums vispirms jāiestata karsēšanas funkcija un temperatūra. Cepeškrāsns automātiski izslēdzas. Varat izmantot funkciju: Darb. Laiks un Beigu Laiks vienlaicīgi, ja vēlaties automātiski aktivizēt un deaktivizēt ierīci noteiktā laikā vēlāk.

- Iestatiet karsēšanas funkciju.
 - Piespiediet  vairākas reizes, līdz displejs parāda vajadzīgo pulksteņa funkciju un atbilstošo simbolu.
 - Piespiediet  vai , lai iestatītu vajadzīgo laiku.
 - Apstipriniet ar .
- Kad laiks beigsies, atskanēs skaņas signāls. Cepeškrāsns izslēdzas. Displejā parādās paziņojums.
- Nospiediet jebkuru simbolu, lai izslēgtu signālu.



7.3 Karstums + Pauze

Lai aktivizētu funkciju:

- Iestatītajai temperatūrai jābūt augstākai par 80°C.
- Funkcija: Darb. Laiks ir ieslēgta.

Funkcija: Karstums + Pauze uztur pagatavoto ēdiena siltu 80°C temperatūrā 30 minūtes. Funkcija ieslēdzas pēc cepšanas laika beigām.

Funkciju var aktivizēt vai deaktivizēt izvēlnē: Pamata Iestatījumi.

1. Ieslēdziet cepeškrāsni.
2. Izvēlieties karsēšanas funkciju.
3. Iestatiet temperatūru augstāk par 80°C.
4. Nospiediet  vairākas reizes, līdz displejā redzams: Karstums + Pauze.
5. Apstipriniet ar .

Kad funkcija būs beigusies, atskanēs skaņas signāls.



Funkcija paliek aktivizēta, ja maināt karsēšanas funkciju.

7.4 Laika Regulēšana

Funkcija: Laika Regulēšana funkcija liek karsēšanas funkcijai turpināt darbību pēc Darb. Laiks beigām.



Attiecas uz visām karsēšanas funkcijām ar funkcijām ar Darb. Laiks vai Automātisks Svārs.

1. Kad gatavošanas laiks beigsies, atskanēs skaņas signāls. Nospiediet jebkuru simbolu. Displejā būs redzams paziņojums.
2. Nospiediet , lai ieslēgtu (vai , lai atceltu).
3. Iestatiet funkcijas ilgumu.
4. Nospiediet .

8. AUTOMĀTISKĀS PROGRAMMAS



BRĪDINĀJUMS!
Skatiet sadaļu "Drošība".

8.1 Receptes tiešsaistē





Šai cepeškrāsnij paredzēto automātisko programmu receptes ir atrodamas mūsu mājas lapā. Lai atrastu pareizo recepšu grāmatu, pārbaudiet izstrādājuma numuru uz ierīces datu plāksnītes cepeškrāsns iekšienes priekšpusē.

8.2 Receptes ar Automātiskās Receptes

Šī cepeškrāsns piedāvā vairākas receptes, ko varat izmantot. Receptes ir noteiktas un tās nav iespējams mainīt.

1. Ieslēdziet cepeškrāsni.
2. Izvēlieties izvēlni: Receptes. Nospiediet , lai apstiprinātu izvēlni.



3. Izvēlieties kategoriju un ēdiena. Apstipriniet ar .
4. Izvēlieties kulinārijas recepti. Apstipriniet ar .



Kad izmantojat funkciju: Manuāli, cepeškrāsns izmanto automātiskos iestatījumus. Tos var mainīt, tāpat kā izmantojot citas funkcijas.

8.3 Receptes ar Automātisks Svārs

Šī funkcija automātiski aprēķina cepšanas laiku. Lai izmantotu šo funkciju, nepieciešams norādīt produktu svaru.

1. Ieslēdziet cepeškrāsni.
2. Izvēlieties izvēlni: Receptes. Apstipriniet ar .
3. Izvēlieties kategoriju un ēdiena. Apstipriniet ar .

4. Nospiediet \wedge vai \vee , lai iestatītu produkta svaru. Apstipriniet ar \updownarrow^{30} . Automātiskā programma sāk darboties.
5. Svaru var jebkurā laikā mainīt. Nospiediet \wedge vai \vee , lai mainītu svaru.
6. Kad laiks beigsies, atskanēs skaņas signāls. Nospiediet jebkuru simbolu, lai izslēgtu signālu.



Izmantojot dažas programmas, pēc 30 minūtēm apgrieziet produktus uz otru pusi. Displejs rāda atlikušo laiku.

9. PIEDERUMU LIETOŠANA



BRĪDINĀJUMS!
Skatiet sadaļu "Drošība".

9.1 Piederumu ievietošana

Izmantojiet tikai piemērotus ēdiena gatavošanas traukus un materiālus.



BRĪDINĀJUMS!
Skatiet "Mikroviļņu režīmam piemēroti ēdiena gatavošanas trauki un materiāli" sadaļā "Ieteikumi un padomi".

Restots plaukts:

Iebīdīet plauktu starp cepeškrāsns līmeņa vadotnes stieņiem tā, lai kājiņas būtu vērstas uz leju.

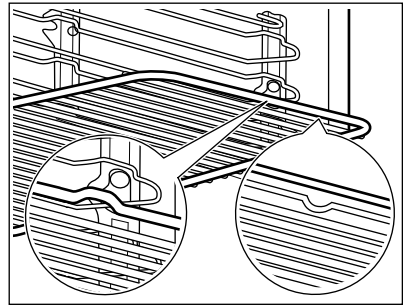

Neliela iedobe augšpusē palielina drošību. Šīs iedobes novērš arī trauku savēršanos. Augstā mala ap plauktu neļauj ēdiena gatavošanas traukiem slidēt.

10. PAPILDFUNKCIJAS

10.1 Izlase



Jūs varat saglabāt savus izlases iestatījumus, piemēram, darb. laiku, temperatūru vai karsēšanas funkciju. Tie pieejami izvēlnē: Izlase. Var saglabāt 20 programmas.



Jūs nevarat saglabāt mikroviļņu un mikroviļņu kombinēto funkciju kā izlases programmu.



Programmas saglabāšana

1. Ieslēdziet cepeškrānsi.
2. Iestatiet karsēšanas funkciju vai automātisku programmu.
3. Nospiediet \odot vairākas reizes, līdz displejā redzams: **SAGLABĀT**.
4. Apstipriniet ar \updownarrow^{30} . Displejā būs redzama pirmais brīvais atmiņas stāvoklis.
5. Apstipriniet ar \updownarrow^{30} .
6. Ievadiet programmas nosaukumu. Sāk mirgot pirmais burts.
7. Nospiediet \vee vai \wedge , lai mainītu burtu.
8. Nospiediet \updownarrow^{30} . Sāk mirgot nākamais burts.
9. Veiciet atkārtoti 7. soļa darbību, ja nepieciešams.
10. Nospiediet un turiet nospiestu \updownarrow^{30} , lai saglabātu.

Varat pārrakstīt atmiņas stāvokli. Kad displejā tiek parādīts pirmais brīvais atmiņas stāvoklis, nospiediet  vai  un nospiediet , lai pārrakstītu esošo programmu.



Jūs varat nomainīt programmas nosaukumu izvēlnē: Mainīt Prog. Nosaukumu.

Programmas ieslēgšana

1. Ieslēdziet cepeškrāsni.
2. Izvēlieties izvēlni: Izlase.
3. Apstipriniet ar .
4. Izvēlieties savas izlases nosaukumu.
5. Apstipriniet ar .



10.2 Bērnu drošības funkcijas lietošana



Ja ir ieslēgta bērnu drošības funkcija, cepeškrāsni nevar ieslēgt nejauši.

1. Nospiediet , lai ieslēgtu displeju.
 2. Nospiediet  un  vienlaicīgi, līdz displejā parādās paziņojums.
- Lai izslēgtu bērnu drošības funkciju, atkārtojiet 2. darbību.

10.3 Funkciju Bloķēšana

Šī funkcija neļauj nejauši nomainīt sildīšanas funkciju. To var ieslēgt tikai, kad cepeškrāsns darbojas.





1. Ieslēdziet cepeškrāsni.
2. Iestatiet karsēšanas funkciju vai iestatījumu.
3. Nospiediet  vairākas reizes, līdz displejā redzams: Funkciju Bloķēšana.
4. Apstipriniet ar .

Piespiediet , lai izslēgtu funkciju. Displejā parādās paziņojums. Nospiediet  vēlreiz un tad , lai apstiprinātu.

 Ieslēdzot cepeškrāsni, arī funkcija izslēdzas.

10.4 Iestatīt + Aiziet!

Funkcija ļauj iestatīt karsēšanas funkciju (vai programmu) un izmantot to vēlāk, tikai vienreiz pieskaroties kādam simbolam.

1. Ieslēdziet cepeškrāsni.
 2. Iestatiet karsēšanas funkciju.
 3. Nospiediet  vairākas reizes, līdz displejā redzams: Darb. Laiks.
 4. Iestatiet laiku.
 5. Nospiediet  vairākas reizes, līdz displejā redzams: Iestatīt + Aiziet!
 6. Apstipriniet ar .
- Pieskarieties kādam simbolam (izņemot , lai ieslēgtu funkciju: Iestatīt + Aiziet!). Aktivizējas iestatītā karsēšanas funkcija.

Kad karsēšanas funkcija būs beigusies, atskanēs skaņas signāls.

-  • Funkciju Bloķēšana ir aktīva, kad darbojas karsēšanas funkcija.
- Izvēlne: Pamata iestatījumi ļauj jums: Iestatīt + Aiziet! ieslēgt un izslēgt funkciju.

10.5 Automātiskā izslēgšanās

Drošības nolūkā cepeškrāsns automātiski izslēdzas pēc kāda laika, ja karsēšanas funkcija darbojas un jūs nemaināt nekādus iestatījumus.

Temperatūra (°C)	Izslēgšanās laiks (h)
30 - 115	12.5
120 - 195	8.5
200 - 230	5.5

-  Automātiskā izslēgšanās nedarbojas ar šādām funkcijām: Apgaismojums (Lampa), Darb. Laiks, Beigu Laiks.

10.6 Displeja spilgtums

Displeja spilgtumam ir divi režīmi:

- nakts spilgtums - kad cepeškrāsns ir izslēgta, displeja spilgtums samazinās laikā no plkst. 22.00 līdz 06.00;
- dienas spilgtums:
 - kad cepeškrāsns ir ieslēgta.
 - ja nakts spilgtuma režīma darbības laikā jūs pieskaraties simbolam (izņemot IESLĒGT/IZSLĒGT), displejs atgriežas dienas spilgtuma režīmā uz nākamajām 10 sekundēm;
 - ja cepeškrāsns ir izslēgta un jūs iestatāt funkciju: Laika

Atgādinājums; kad funkcijas darbība beidzas, displejs atgriežas nakts spilgtuma režīmā.

10.7 Dzesēšanas ventilators

Kad cepeškrāsns darbojas, dzesēšanas ventilators automātiski uztur cepeškrāsns virsmas vēsas. Izslēdzot cepeškrāsns, dzesēšanas ventilators turpinās darboties, līdz cepeškrāsns būs atdzisusi.

11. IETEIKUMI UN PADOMI



BRĪDINĀJUMS!

Skatiet sadaļu "Drošība".



Tabulās uzrādītā temperatūra un cepšanas laiki ir ir tikai orientējoši. Tie atkarīgi no receptēm un izmantoto sastāvdaļu kvalitātes un daudzuma.

11.1 Gatavošanas ieteikumi

Jūsu cepeškrāsns var cept un gatavot ēdiena savādāk nekā jūsu iepriekšējā cepeškrāsns. Tabulā zemāk ir norādīti standarta iestatījumi attiecībā uz temperatūru, gatavošanas laiku un plaukta līmeni.

Ja nevarat atrast iestatījumus konkrētai receptei, meklējiet tai līdzīgu.

11.2 Mikroviļņu ieteikumi

Novietojiet pārtiku uz plāksnes krāsns iekšienes apakšā.

Apgrieziet ēdiena uz otru pusi vai samaisiet, kad pagājusi puse no atkausēšanas un gatavošanas atvēlētā laika.

Nosedziet ēdiena cepšanai un uzsildīšanai.

Uzlieciet karoti virs pudeles vai glāzes, uzsildot dzērienus, lai nodrošinātu labāku siltuma izplatīšanos.

Ievietojiet ēdiena cepeškrāsnī bez iepakojuma. Iepakotus ēdienus var

ievietot cepeškrāsnī tikai tad, ja iepakojums ir drošs izmantošanai mikroviļņu krāsnī (pārbaudiet informāciju uz iepakojuma).

Gatavošana ar mikroviļņiem

Gatavošanās laikā ēdiena nosedziet. Ja vēlaties kraukšķīgu virskārtu, gatavojiet ēdiena bez vāka.

Nepārgatavojiet ēdiena, iestatot pārāk augstu jaudu un laiku. Ēdiens var izzūt, piedegt vai izraisīt aizdegšanos.

Nelietojiet ierīci, lai gatavotu olas čaumalās un gliemežus, jo tie var pārsprāgt. Pārduriet ceptu olu dzeltenumu pirms to uzsildīšanas.

Pirms gatavošanas caurduriet pārtikas produktus, kam ir āda, vai saduriet ar dakšiņu vairākas reizes.

Sagrieziet dārzeņus vienāda izmēra gabaliņos.

Ik pa laikam apmaisiet šķidrums ēdienus.

Apmaisiet ēdiena pirms pasniegšanas.

Pēc cepeškrāsns izslēgšanas izņemiet ēdiena un ļaujiet tam atdzist pāris minūtes.

Mikroviļņu atkausēšana

Uzlieciet sasaldēto, neapklāto pārtiku uz neliela otrādi apgriezta šķīvja, novietojot konteineru zem tā, vai uz atkausēšanas restēm vai plastmasas sieta, lai izkusušais šķidrums varētu notecēt.

Pēc tam noņemiet atkausētos pārtikas produktus.

Lai pagatavotu augļus un dārzeņus, vispirms tos neatkausējot, jūs varat izmantot augstāku mikroviļņu jaudu.

11.3 Mikroviļņiem piemēroti ēdiena gatavošanas trauki un materiāli

Mikroviļņu izmantošanai izmantojiet tikai piemērotus ēdienu gatavošanas traukus un materiālus. Atsaucei izmantojiet tālāk sniegtās tabulas.

Ēdiena gatavošanas trauki / materiāls	Mikroviļņu krāsns funkcija		Mikroviļņu kombinētā funkcija
	Atkausēšana	Karsēšana. Gatavošana	
Ugunsizturīgs stikls un porcelāns bez metāla detaļām, piem., karstumizturīgs stikls	✓	✓	✓
Ugunsneizturīgs stikls un porcelāns bez sudraba, zelta, platīna vai metāla rotājumiem	✓	X	X
Stikls un stikla keramika, kas izgatavota no ugunsizturīga / sala izturīga materiāla	✓	✓	✓
Keramikas un māla ēdienu gatavošanas trauki bez kvarca vai metāla komponentiem vai metālu saturošas glazūras	✓	✓	X
Keramika, porcelāns un māls ar neglazētu apakšu vai ar maziem caurumiem, piemēram, uz rokturiem	X	X	X
Karstumizturīga plastmasa līdz 200°C (lūdzu vienmēr pārbaudiet pirms lietošanas plastmasas konteineru specifikāciju)	✓	✓	X
Kartons, papīrs	✓	X	X
Pārtikas plēve	✓	X	X
Cepšanas plēve ar mikroviļņu krāsnij drošu slēgšanu (vienmēr pārbaudiet plēves specifikāciju pirms lietošanas)	✓	✓	X
Cepšanai paredzēti trauki, kas izgatavoti no metāla, piem., emalja, čuguns	X	X	✓
Cepšanas kārbas, melnā laka vai silīcija pārklājums (vienmēr pārbaudiet cepšanas kārbas specifikāciju pirms lietošanas)	X	X	✓

Ēdiena gatavošanas trauki / materiāls	Mikroviļņu krāsns funkcija		Mikroviļņu kombinētā funkcija
	Atkausēšana	Karsēšana. Gatavošana	
Restots plaukts	X	X	✓
Ēdiena gatavošanas trauki mikroviļņu izmantošanai, piemēram, kraukšķīga panna	X	✓	X

11.4 Grilēšana

- Grilējiet, izmantojot maksimālo temperatūras iestatījumu.
- Ievietojiet plauktu pozīcijā, kas ieteikta grilēšanas tabulā.
- Vienmēr novietojiet pannu tauku savākšanai pirmajā plaukta pozīcijā.
- Grilējiet tikai plakanus gaļas vai zivs gabalus.

- Lietojot grilēšanas funkciju, vienmēr no sākuma uzsildiet tukšu cepeškrāsni 5 minūtes.



UZMANĪBU!

Grilēšanas laikā krāsns durvīm jābūt aizvērtām.

Grilēšana

Ēdiens	Temperatūra (°C)	Laiks (min.)		Plaukta pozīcija
		Viena puse	Otra puse	
Liellopu gaļas cepetis, vidējs	210 - 230	30 - 40	30 - 40	1
Liellopu gaļas fileja, vidēja	230	20 - 30	20 - 30	1
Cūkas mugura	210 - 230	30 - 40	30 - 40	1
Teļa mugura	210 - 230	30 - 40	30 - 40	1
Jēra mugura	210 - 230	25 - 35	20 - 35	1
Veselas zivis, 500 - 1000 g	210 - 230	15 - 30	15 - 30	1

11.5 Gatavošana ar mikroviļņiem

Padomi mikroviļņu lietošanā

Gatavošanas/atkausēšanas rezultāti	Iespējamie iemesli	Risinājums
Ēdiens ir pārāk sauss.	Pārāk liela jauda. Pārāk ilgs gatavošanas laiks.	Nākamajā reizē izvēlieties mazāku jaudu un ilgāku laiku.

Gatavošanas/ atkausēšanas re- zultāti	Iespējamie iemesli	Risinājums
Gatavošanas laika beigās ēdiens vēl arvien nav atkausēts, karsts vai gatavs.	Pārāk īss gatavošanas laiks.	Iestatiet lielāku laiku. Nepalieliniet mikroviļņu jaudu.
Ēdiens ir pārāk gatavs malās, bet vidū joprojām nav gatavs.	Pārāk liela jauda.	Nākamajā reizē izvēlieties mazāku jaudu un ilgāku laiku.

Gaļas atkausēšana

Ēdiens	Jauda (W)	Laiks (min.)	Nostāvēšanās laiks (min.)
Steiks (0,2 kg)	100	5 - 7	5 - 10
Malta gaļa (0,5 kg)	100	10 - 15	5 - 10

Putnu gaļas atkausēšana

Ēdiens	Jauda (W)	Laiks (min.)	Nostāvēšanās laiks (min.)
Vista (1 kg)	100	25 - 30	10 - 20
Vistas krūtiņa (0,15 kg)	100	3 - 5	10 - 15
Vistas kājiņas (0,15 kg)	100	3 - 5	10 - 15

Zivs atkausēšana

Ēdiens	Jauda (W)	Laiks (min.)	Nostāvēšanās laiks (min.)
Vesela zivs (0,5 kg)	100	10 - 15	5 - 10
Zivju filejas (0,5 kg)	100	12 - 15	5 - 10

Piena produktu atkausēšana

Ēdiens	Jauda (W)	Laiks (min.)	Nostāvēšanās laiks (min.)
Sviests, (0,25 kg)	100	3 - 4	5 - 10
Rīvēts siers (0,2 kg)	100	2 - 3	10 - 15

Kūku / maizīšu atkausēšana

Ēdiens	Jauda (W)	Laiks (min.)	Nostāvēšanās laiks (min.)
Rauga mīklas kūka (1 gabals)	200	2 - 3	15 - 20
Siera kūka (1 gabals)	100	2 - 4	15 - 20
Sausa kūka (piem., kēkss) (1 gabals)	200	2 - 4	15 - 20
Maize (1 kg)	200	15 - 20	5 - 10
Sagriezta maize (0,2 kg)	200	3 - 5	5 - 10
Maizītes (4 gabals)	200	2 - 4	2 - 5

Augļu atkausēšana

Ēdiens	Jauda (W)	Laiks (min.)	Nostāvēšanās laiks (min.)
Auglis (0,25 kg)	100	5 - 10	10 - 15

Uzsildīšana

Ēdiens	Jauda (W)	Laiks (min.)	Nostāvēšanās laiks (min.)
Bērnu pārtika burciņās (0,2 kg)	300	1 - 2	-
Bērnu piens (180 ml); ielieciet karoti pudelē	600	0:20 - 0:40	-
Lietošanai gatavi produkti (0,5 kg)	600	6 - 9	2 - 5
Saldēti gatavi ēdieni (0,5 kg)	400	10 - 15	2 - 5
Piens (200 ml)	1000	1 - 1:30	-
Ūdens (200 ml)	1000	1:30 - 2	-
Mērce (200 ml)	600	1 - 3	-
Zupa (300 ml)	600	3 - 5	-

Atkausēšana

Ēdiens	Jauda (W)	Laiks (min.)	Nostāvēšanās laiks (min.)
Šokolāde / šokolādes pārklājums (0,15 kg)	300	2 - 4	-
Sviests, (0,1 kg)	400	0:30-1:30	-

ēdiena gatavošana

Ēdiens	Jauda (W)	Laiks (min.)	Nostāvēšanās laiks (min.)
Vesela zivs (0,5 kg)	500	8 - 10	2 - 5
Zivju filejas (0,5 kg)	400	4 - 7	2 - 5
Dārzeņi, svaigi (0,5 kg + 50 ml ūdens)	600	5 - 15	-
Dārzeņi, saldēti (0,5 kg + 50 ml ūdens)	600	10 - 20	-
Kartupeļi mundierī (0,5 kg)	600	7 - 10	-
Rīsi (0,2 kg + 400 ml ūdens)	600	15 - 18	-
Popkorns	1000	1:30 - 3	-

Mikroviļņu kombinētā funkcija

Izmantojiet šo funkciju, lai pagatavotu ēdienu īsākā laikā un aprūninātu.

Kombinējiet funkcijas: Grilēšana un Mikroviļņi.

Ēdiens	Virtuves trauki	Jauda (W)	Temperatūra (°C)	Laiks (min.)	Plaukta pozīcija	Nostāvēšanās laiks (min.)
2 pusvistas (2 x 0,55 kg)	Apaļš stikla trauks, Ø 26 cm	300	220	40	2	5
Kartupeļu sacepums (1 kg)	Terīne sacepumam	300	200	40	2	10
Cūkas kakla cepetis (1,1 kg)	Stikla trauks ar sietu	300	200	70	1	10

11.6 Gatavošanas metožu piemēri dažādiem jaudas iestatījumiem

Tabulās minētā informācija ir tikai informatīva.

Jaudas iestatījums	Pielietojums
• 1000 vati	Šķidrumu karsēšanai
• 900 vati	Uzvārišanai gatavošanas procesa sākumā
• 800 vati	Dārzeņu gatavošanai
• 700 vati	

Jaudas iestatījums	Pielietojums
<ul style="list-style-type: none"> • 600 vati • 500 vati 	Sasaldētu ēdienu atkausēšanai un karsēšanai Ēdienu, kuri tiek pasniegti šķīvjos, karsēšanai Sakņu un gaļas biezo zupu ēdienu gatavošanai Olu ēdienu gatavošanai
<ul style="list-style-type: none"> • 400 vati • 300 vati 	Ēdienu gatavošanas turpināšanai Juftīgu pārtikas produktu gatavošanai Bērnu pārtikas uzsildīšanai Rīsu uzbriedināšanai Juftīgu ēdienu uzsildīšanai Siera, šokolādes, sviesta izkausēšanai
<ul style="list-style-type: none"> • 200 vati • 100 vati 	Gaļas, putnu gaļas un zivju atkausēšanai Siera, krējuma, sviesta atkausēšanai Augļu un kūku atkausēšanai Maizes atkausēšanai

11.7 Informācija pārbaudes iestādēm

Mikroviļņu kombinētā funkcija

Pārbaudes saskaņā ar IEC 60705.

Ēdiens	Funkcija	Jauda (W)	Temperatūra (°C)	Plaukta pozīcija 1)	Laiks (min.)	Komentāri
Kartupeļu sacepums (1,1 kg)	Grils + MW	400	160	1	44 - 46	Pagrieziet konteineru par 1/4, kad pagājusi puse no gatavošanas laika.
Vista (1,1 kg)	Grils + MW	400	230	2	44 - 46	-

1) Izmantojiet restotu plauktu, ja nav norādīts savādāk.

12. KOPŠANA UN TĪRĪŠANA



BRĪDINĀJUMS!
Skatiet sadaļu "Drošība".

12.1 Piezīmes par tīrīšanu

Tīriet cepeškrāsns priekšpusi ar mīkstu drāniņu, kas iemērta siltā ūdenī ar mazgāšanas līdzekli.

Metāla virsmu tīrīšanai izmantojiet tam paredzētu tīrīšanas līdzekli;

Tīriet cepeškrāsns iekšieni pēc katras lietošanas reizes. Tauku vai citu pārtikas palieku uzkrāšanās var izraisīt ugunsgrēku.

Rūpīgi notīriet tilpnes augšdaļu no ēdiena atlikām un taukiem.

Notīriet visus papildpiederumus pēc katras lietošanas un ļaujiet tiem nožūt. Lietojiet mīkstu drānu, kas iemērta siltā ūdenī ar mazgāšanas līdzekli;

Nemazgājiet papildpiederumus trauku mazgājamajā mašīnā.

piekaltušus netīrumus tīriet ar speciālo cepeškrāsnij paredzēto tīrīšanas līdzekli;

piedegumdrošus papildpiederumus nedrīkst tīrīt ar agresīviem līdzekļiem, priekšmetiem ar asām šķautnēm vai trauku mazgājamā mašīnā. Tas var bojāt piedegumdrošo pārklājumu.

Pēc katras lietošanas notīriet mitrumu iekšpusē.

12.2 Plauktu atbalstu izņemšana

Pirms apkopes darbu veikšanas pārliecinieties, ka cepeškrāsns ir atdzisusi. Pretējā gadījumā iespējams gūt apdegumus.

Lai tīrītu ierīci, izņemiet plauktu balstus.

1. Uzmanīgi, velkot balstus uz augšu, izceliet tos no priekšējā fiksatora.

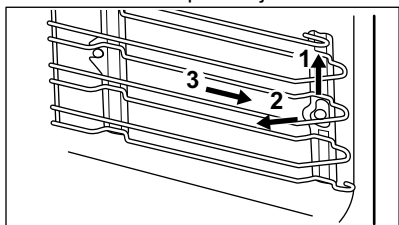

2. Pavelciet plauktu balstu priekšējo daļu nost no sānu sienas.

13. PROBLĒMRISINĀŠANA



BRĪDINĀJUMS!

Skatiet sadaļu "Drošība".

13.1 Ko darīt, ja...

Problēma	Iespējamie iemesli	Risinājums
Cepeškrāsns nevar ieslēgt vai lietot.	Cepeškrāsns nav pieslēgta elektroīklam vai nav pieslēgta pareizi.	Pārbaudiet, vai cepeškrāsns ir pareizi pievienota strāvas piegādei (skatiet pieslēguma diagrammu).
Cepeškrāsns nesakarst.	Cepeškrāsns ir izslēgta.	Izslēdziet cepeškrāsns.
Cepeškrāsns nesakarst.	Nav iestatīts pulkstenis.	Iestatiet pulksteni.

3. Izvelciet balstus no aizmugurējā fiksatora.

Ielieciet plauktu balstus, veicot iepriekšminētās darbības pretējā secībā.

12.3 Spuldzes maiņa



BRĪDINĀJUMS!

Pastāv risks saņemt elektrošoku. Lampa var būt karsta.

1. Izslēdziet cepeškrāsns. Nogaidiet, līdz cepeškrāsns ir atdzisusi.
2. Atslēdziet cepeškrāsns no elektroīkla.
3. Iekļājjiet cepeškrāsns iekšienes apakšā audumu.



UZMANĪBU!

Vienmēr turiet halogēna lampu ar drānu, lai tauku atliekas nesadegtu uz lampas.

Augšējā lampa

1. Pagrieziet lampas pārsegu, lai to izņemtu.
2. Notīriet stikla pārsegu.
3. Nomainiet cepeškrāsns lampu ar piemērotu 300 °C siltumizturīgu cepeškrāsns lampu.
4. Uzlieciet stikla pārsegu.

Problēma	Iespējamie iemesli	Risinājums
Cepeškrāsns nesakarst.	Nav iestaftīti nepieciešamie iestatījumi.	Pārlicinieties, vai iestatījumi ir pareizi.
Cepeškrāsns nesakarst.	Aktivizēta automātiskās izslēgšanās funkcija.	Skatiet sadaļu "Automātiskā izslēgšanās".
Cepeškrāsns nesakarst.	Bērnu drošības funkcija ir ieslēgta.	Skatiet sadaļu "Bērnu drošības funkcijas lietošana".
Cepeškrāsns nesakarst.	Durvis nav pareizi aizvērtas.	Cieši aizveriet durvis.
Cepeškrāsns nesakarst.	Izdedzis drošinātājs.	Pārlicinieties, vai ierīces darbības traucējums ir saistīts ar drošinātāju. Ja drošinātājs atkārtoti izdeg, sazinieties ar kvalificētu elektriķi.
Lampa nedarbojas.	Lampa ir bojāta.	Nomainiet lampu.
Displejs rāda kļūdas kodu, kas nav tabulā.	Notikusi kļūme elektrosistēmā.	<ul style="list-style-type: none"> Izslēdziet cepeškrāsni, izmantojot mājas elektrosistēmas drošinātāju vai drošinātāju kārbas aizsargslēdzi, un atkal ieslēdziet. Ja displejā atkārtoti parādās kļūdas kods, sazinieties ar klientu apkalpošanas centru.
Tvaiki un kondensāts nosēžas uz ēdiena un cepeškrāsns tilpnē.	Ēdieni cepeškrāsnī atstāti pārāk ilgi.	Pabeidzot gatavošanu, neatstājiet ēdienus cepeškrāsnī ilgāk par 15 - 20 minūtēm.
Cepeškrāsns ir ieslēgta un nesakarst. Ventilators nedarbojas. Displejā tiks parādīts "Demo" .	Ieslēgts demo režīms.	Skatiet "Pamatiestatījumus" sadaļā "Izmantošana ikdienā".

13.2 Apkopes dati

Ja nevarat atrast risinājumu, sazinieties ar ierīces tirgotāju vai pilnvarotu servisa centru.

Servisa centram nepieciešamie dati norādīti uz tehnisko datu plāksnītes.

Tehnisko datu plāksnīte atrodas cepeškrāsns iekšpusē uz priekšējā rāmja. Nenoņemiet cepeškrāsns iekšpusē esošo tehnisko datu plāksnīti.

Iesakām pierakstīt datus šeit:	
Ierīces modeļa nosaukums (MOD.)
Izstrādājuma numurs (PNC)
Sērijas numurs (S.N.)

14. ENERGOEFEKTIVĀTE

14.1 Enerģijas taupīšana



Cepeškrāsns ir aprīkota ar funkcijām, kas gatavojot ikdienā, ļauj taupīt enerģiju.

Vispārēji padomi

Pārbaudiet, vai cepeškrāsns darbības laikā tās durvis ir pareizi aizvērtas. Gatavošanas laikā neveriet durvis pārāk bieži. Uzturiet tīras durvju starplikas un pārļiecinieties, vai tās ir nostiprinātas vietā.

Izmantojiet metāla traukus, lai uzlabotu enerģijas taupīšanu, tikai ja neizmantojat mikroviļņu funkciju.

Pirms ēdiena ievietošanas vēlams neuzkarsēt cepeškrāsni.

Gatavošanai, kas ilgs vairāk nekā 30 minūtes, samaziniet cepeškrāsns temperatūru līdz minimumam uz 3-10 minūtēm, atkarībā no gatavošanas laika un gatavošanas ilguma. Atlikušais siltums cepeškrāsnī turpinās gatavot ēdienu.

Izmantojiet atlikušo siltumu, lai uzsildītu ēdienu.

Uzturiet pēc iespējas īsākus pārtraukumus starp cepšanas reizēm, ja gatavojat vairākus ēdienus vienā reizē.

Atlikušais siltums

Dažu cepeškrāsns funkciju gadījumā, ja ir aktivizēta programma ar funkciju Darbības laiks vai Beigu laiks un gatavošanas laiks pārsniedz 30 minūtes, uzkarsēšanas elementi automātiski izslēdzas ātrāk.

Lampa turpina darboties.

Ēdiena siltuma uzturēšana

Izvēlieties mazāko iespējamo temperatūras iestatījumu, lai izmantotu atlikušo siltumu un saglabātu ēdienu siltu. Atlikušā siltuma indikators vai temperatūra tiek parādīta displejā.

Gatavošana ar izslēgtu lampu

Gatavošanas laikā izslēdziet lampu. Ieslēdziet to tikai tad, kad nepieciešams.

15. APSVĒRUMI PAR VIDES AIZSARDZĪBU

Nododiet otrreizējai pārstrādei materiālus ar simbolu . Ievietojiet iepakojuma materiālus atbilstošajos konteineros to otrreizējai pārstrādei. Palīdziet aizsargāt apkārtējo vidi un cilvēku veselību, atkārtoti pārstrādājot elektrisko un elektronisko iekārtu atkritumus.

Neizmetiet ierīces, kas apzīmētas ar šo simbolu , kopā ar majsaimniecības atkritumiem. Nododiet izstrādājumu vietējā otrreizējās pārstrādes punktā vai sazinieties ar vietējo pašvaldību.

electrolux.com/shop



867352464-B-012019