

IKDIENAS LIETOŠANAS INSTRUKCIJA



PALDIES, KA IEGĀDĀJĀTIES INDESIT IZSTRĀDĀJUMU

Lai saņemtu pilnvērtīgu apkalpošanu un palīdzību, lūdzu, reģistrējiet savu ierīci vietnē www.indesit.com/register



Lejuplādējiet Drošības instrukciju un Lietošanas un apkopes pamācību, apmeklējot mūsu tīmekļa vietni docs.indesit.eu un sekojot norādēm šīs rokasgrāmatas aizmugurē.



Pirms ierīces lietošanas rūpīgi izlasiet Veselības un drošības instrukciju.

PRODUKTA APRAKSTS

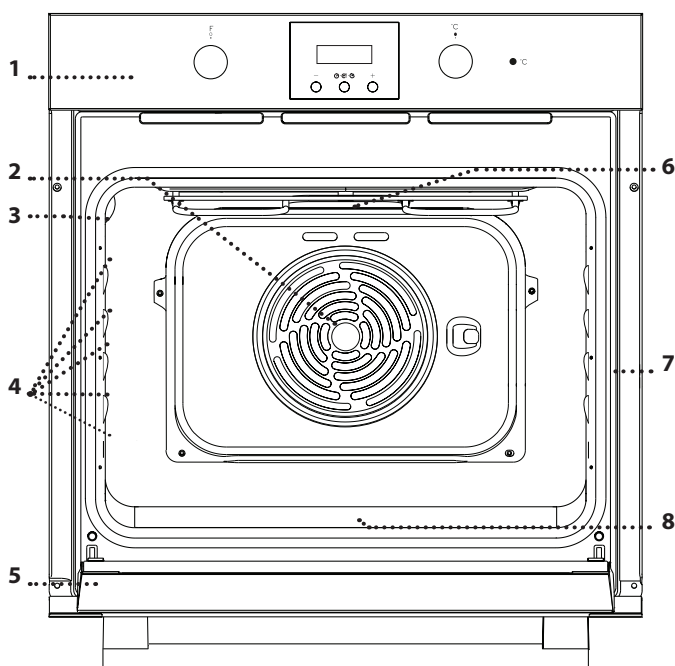

1. Vadības panelis
2. Ventilators
3. Apgaismojuma spuldze
4. Piederumu plauktu stiprinājumi
(līmenis norādīts uz gatavošanas nodalījuma sienas)
5. Durvis
6. Augšējais sildelements/grils
7. Datu plāksnīte
(nenotemiet)
8. Apakšējais sildelements
(nav redzams)

VADĪBAS PANELIS

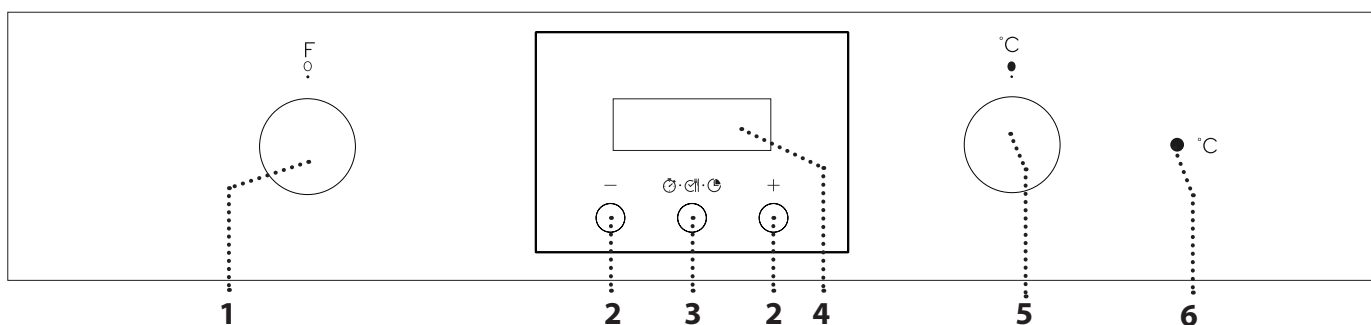

1. ATLASES SLĒDZIS

Lai ieslēgtu cepeškrāsni, izvēloties funkciju. Pagrieziet pozīcijā **O**, lai izslēgtu cepeškrāsni.

2. +/- POGA

Lai samazinātu vai palielinātu displejā redzamo vērtību.

3. LAIKA POGA

Dažādu iestatījumu atlasīšanai: ilgums, gatavošanas beigu laiks, taimeris.

4. DISPLEJS

5. TERMOSTATA SLĒDZIS

Pagrieziet, lai atlasītu vēlamo temperatūru.

6. LED TERMOSTATS/ PRIEKŠSILDĪŠANA

ieslēdzas sildīšanas procesa laikā. Izslēdzas, kad sasniegta vēlamā temperatūra.

Lūdzu, ņemiet vērā: Slēdži ir izvelkami. Nospiediet slēdžus to vidusdaļā, un tie izbīdīsies uz āru.

STIEPĻU PLAUKTS

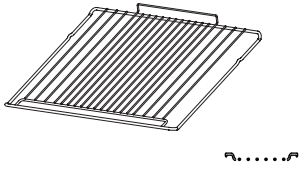

NOTEKPAPLĀTE (JA IEKĻAUTA)

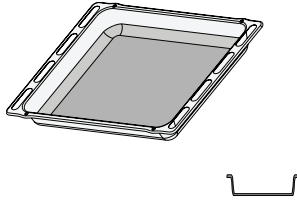

CEPEŠPANNA

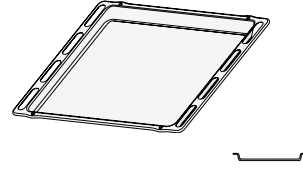

Piederumu veids un skaits var atšķirties atkarībā no iegādātā modeļa. Citus piederumus var iegādāties pēcārdošanas servisā.

PIEDERUMU IZMANTOŠANA

• Ievietojiet stiepļu plauktu vēlamajā līmenī, turot to paceltu uz augšu un vispirms atbalstot aizmugurējo malu (vērstu uz augšu). Pēc tam stumiet to horizontāli pa plauktu stiprinājumiem cik vien dziļi iespējams.

Citi piederumi, piemēram, cepešpanna tiek ievietoti horizontāli, bīdot tos pa plauktu stiprinājumiem.

FUNKCIJAS

IZSLĒGTS
Lai izslēgtu ierīci.

APGAISMOJUMS
Lai ieslēgtu gaismu nodalījumā.

GATAVOŠANA AR KONVEKCIJU
Lai pagatavotu jebkura veida ēdienus, novietojot tos tikai uz viena plaukta. Ieteicams izmantot 2. plauktu.

CEPŠANA AR KONVEKCIJU
Lai ceptu kūkas ar šķidru pildījumu uz viena plaukta. Šo funkciju var izmantot arī gatavošanai uz diviem plauktiem. Samainiet traukus, lai ēdiena gatavošana būtu vienmērīgāka.

GRILL
Lai grilētu steikus, kebabus un desīnas, gatavotu dārzeņu sacepumus vai grauzdētu maizi. Grilējot gaļu, izmantojiet notekpaplāti, lai savāktu gatavošanas laikā izdalījušās sulas: novietojiet pannu jebkurā līmenī zem stiepļu plaukta un ielejiet tajā 200 ml ūdens.

GRATIN
Lai ceptu lielus gaļas gabalus (stilbus, rostbifu, vistu). Izmantojiet notekpaplāti, lai savāktu gatavošanas laikā izdalījušās sulas: novietojiet pannu jebkurā līmenī zem stiepļu plaukta un ielejiet tajā 200 ml ūdens.

ATKAUSĒŠANA
Lai vēl ātrāk atkausētu pārtiku.

IERĪCES PIRMĀ LIETOŠANAS REIZE

1. LAIKA IESTATĪŠANA

Pirmo reizi ieslēdzot ierīci, jums būs jāiestata laiks: displejā mirgo „AUTO” un „0.00”.



Lai iestatītu pulksteņa laiku, vienlaicīgi nospiediet pogas — un +: Ar pogām + un — iestatiet laiku un datumu.

Lūdzu, ņemiet vērā: Lai pēc tam mainītu laiku un datumu (piemēram, pēc ilgstoša elektropadeves pārrāvuma), jums būs nepieciešams atiestatīt laiku, vienlaicīgi nospiežot pogas — un +.

2. TONA IESTATĪŠANA

Pēc nepieciešamās vērtības atlasīšanas, nospiediet *laika pogu*: Ekrānā ir redzams „ton 1”.



Lai mainītu vēlamo toni, nospiediet — un pēc tam *laika pogu*, lai apstiprinātu.

Lūdzu, ņemiet vērā: Lai pēc tam mainītu iestatījumus, vienlaicīgi nospiediet — un + un atkārtojiet augstāk minētās darbības.

3. UZSILDIET CEPEŠKRĀSNI

Jauna krāsns var izdalīt aromātu, kas radies tās izgatavošanas laikā: tas ir pilnīgi normāli. Pirms sākat gatavot, ieteicams uzsildīt tukšu krāsns, lai tādējādi atbrīvotos no iespējamām smakām. Izņemiet no cepeškrāsns visus drošības kartonus un caurspīdīgās lentes, kā arī visu aprīkojumu. Uzsildiet cepeškrāsns līdz 250 °C apmēram stundu, ieteicams izmantot „Cepšana ar konvekciju” funkciju. Šajā laikā krāsnij jābūt tukšai. Tagad sekojiet norādījumiem, lai pareizi iestatītu funkciju.

Lūdzu, ņemiet vērā: Pirms ierīces pirmās lietošanas ieteicams izvēdināt telpu.

IKDIENAS LIETOŠANA

1. FUNKCIJAS IZVĒLE

Lai atlasītu vēlamo funkciju, pagrieziet *atlasē slēdzi* uz attiecīgās funkcijas simbolu.

2. FUNKCIJAS AKTIVIZĒŠANA

Lai palaistu atlasīto funkciju, pagrieziet *termostata slēdzi*, lai iestatītu vēlamo temperatūru.

Lai jebkurā laikā apturētu funkciju, izslēdziet krāsns, tad pagrieziet *atlasē slēdzi* un *termostata slēdzi* pozīcijās 0 un ●.

3. PRIEKŠSILDĪŠANA

Tiklīdz funkcija būs atlasīta, iedegsies termostata LED gaismiņa, kas norādīs, ka priekšsildīšana ir aktivizēta. Tiklīdz šī fāze būs pabeigta, termostata LED lampiņa izslēgsies, kas norādīs uz to, ka krāsns ir uzkarusī līdz noteiktajai temperatūrai: ievietojiet produktus un sāciet gatavošanu.

Lūdzu, ņemiet vērā: Ievietojot ēdienu krāsnī pirms priekšsildīšana ir pabeigta, var pretēji ietekmēt gatavo ēdienu.

. GATAVOŠANAS PROGRAMMĒŠANA

Pēc tam, kad ir atlasīta un aktivizēta funkcija, varat iestatīt darbības laiku.





DARBĪBAS LAIKS

Nospiediet *laika pogu* un turiet to vismaz 2 sekundes:  simbols mirgo.

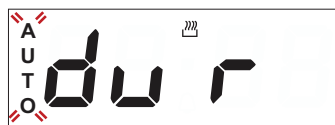

Vēlreiz nospiediet *laika pogu*: Ekrānā pēc kārtas ir redzams DUR un 0.00, kamēr vienlaicīgi mirgo arī AUTO.



Iestatiet darbības laiku, izmantojot pogas + un —. Pēc dažām sekundēm displejā ir redzams pulksteņa laiks un deg AUTO , apstiprinot iestatījumu.



Lūdzu, ņemiet vērā: Lai skatītu atlikušo gatavošanas laiku, nospiediet **laika pogu** un turiet to vismaz 2 sekundes. Lai nepieciešamības gadījumā to mainītu, nospiediet to vēlreiz un izmantojiet + un -, lai mainītu laiku.

GATAVOŠANA LAIKA BEIGAS

Iestatītā laika beigās simbols  izslēdzas, atskan brīdinājuma signāls un displejā mirgo AUTO.



Lai brīdinājumu deaktivizētu, nospiediet jebkuru pogu.

Pagrieziet funkciju slēdzi un **termostata slēdzi** uz 0 un ● un tad nospiediet **laika pogu** vismaz uz divām sekundēm, lai izslēgtu krāsni.

GATAVOŠANAS BEIGU LAIKA IESTATĪŠANA/ AIZKAVĒTĀ PALAIŠANA

Pēc tam, kad ir atlasīts darbības laiks, nospiediet **laika pogu**: displejā pēc kārtas parādās END, gatavošanas beigu laiks un mirgo AUTO.



Nospiediet pogu +, lai atlasītu vēlamo gatavošanas beigu laiku.

Pēc dažām sekundēm displejā ir redzams pulksteņa laiks, simbols  izslēdzas un AUTO paliek iedegts, apstiprinot iestatījumu.



Lūdzu, ņemiet vērā: Lai apskatītu gatavošanas beigu laiku un mainītu to pēc nepieciešamības, nospiediet **laika pogu** uz divām sekundēm un pēc tam to nospiediet to divreiz.

Funkcija būs apturēta līdz brīdim, kad iedegsies  simbols un krāsns automātiski turpinās darboties atlasītajā gatavošanas režīmā pēc tam, kad būs pagājis laiks, kas aprēķināts, lai gatavošanas beigtos jūsu noteiktajā laikā.



TAIMERA IESTATĪŠANA

Šī iespēja neietekmē un neaktivizē gatavošu, taču ļauj displeju izmantot kā taimeri gan tad, kad ir aktivizēta kāda funkcija, gan tad, kad krāsns ir izslēgts.

Lai aktivizētu taimeri, nospiediet **laika pogu** un turiet to vismaz 2 sekundes: displejā mirgos  simbols.

































































Izmantojiet pogas + un -, lai iestatītu vēlamo laiku: pēc dažām sekundēm sākas laika atskaite.







Displejā ir redzams pulksteņa laiks, un  paliek iedegts, apstiprinot, ka taimeris ir iestatīts.

Lūdzu, ņemiet vērā: Lai skatītu laika atskaiti un to mainītu pēc nepieciešamības, vēlreiz nospiediet **laika pogu** un turiet to nospiestu vismaz divas sekundes.

GATAVOŠANAS TABULA

RECEPTĒ	FUNKCIJA	PRIEKŠSILDĪŠANA	TEMPERATŪRA (°C)	DARBĪBAS LAIKS (MIN.)	LĪMEŅI UN APRIKOJUMS
Rauga kūkas		Jā	150-170	30-90	2 
		Jā	150-170	30-90 ***	4 1  
Kūkas ar pildījumu (siera kūka, štrūdele, augļu torte)		Jā	160-200	35-90	2 
		Jā	160-200	35-90 ***	4 2  
Cepumi / groziņi		Jā	160-180	15-35	2 / 3 
		Jā	150-170	20-40 ***	4 2  
Vēja kūkas		Jā	180-200	40-60	2 
		Jā	170-190	35-50 ***	4 2  
Bezē (olas baltuma glazūras kūkas)		Jā	90	150-200	2 
		Jā	90	140-200 ***	4 2  
Pica/fokača		Jā	220-250	10-25	1 / 2 
		Jā	200-240	15-30 ***	4 2  
Maza maizīte 80 g		Jā	180-200	30-45	2 
Maizes klaips 500 g		Jā	180	50-70	1 / 2 
Maize		Jā	180-200	30-80 ***	4 2  
Saldētas picas		Jā	250	10-20	2 
		Jā	250	10-20 ***	4 2  
Sāļie pīrāgi (dārzeņu pīrāgs un citi)		Jā	180-200	30-45	2 
		Jā	170-190	40-60 ***	4 2  
Volovāni / kārtainās mīklas cepumi		Jā	190-200	20-30	2 
		Jā	180-190	15-40 ***	4 2  
Lazanja/cepti makaroni/kaneloni/kūkas		Jā	190-200	45-65	2 
Jēra/teļa/liellopa/cūkgaļa 1 kg		Jā	190-200	80-110	2 
Cepta cūkgaļa ar kraukšķīgu garozu 2 kg		Jā	180-190	110-150	2 
Vistas/truša/pīles gaļa 1 kg		Jā	200-230	50-100	2 
Tītara/zoss gaļa 3 kg		Jā	180-200	150-200	2 

FUNKCIJAS	 Gatavošana ar konvekciju	 Grill	 Gratin	 Cepšana ar konvekciju
-----------	---	--	---	--

PIEDERUMI	 Stieplu plaukts	 Cepšpanna vai kūkas veidne uz stieplu plaukta	 Cepšpanna/notekapplate vai gatavošanas trauks uz stieplu plaukta	 Notekapplate/ cepešpanna	 Notekapplate/cepešpanna ar 200 ml ūdens
-----------	--	---	---	--	---

RECEPTĒ	FUNKCIJA	PRIEKŠSILDĪŠANA	TEMPERATŪRA (°C)	DARBĪBAS LAIKS (MIN.)	LĪMEŅI UN APRĪKOJUMS
Cepta zivs/pergamentā pagatavota zivs 0,5 kg (fileja, vesela)		Jā	170-190	30-45	2
Pildīti dārzeņi (tomāti, cukini, baklažāni)		Jā	180-200	50-70	2
Grauddēta maize		5'	250	2-6	5
Zivs fileja / gabaliņi		5'	250	15-30 *	4 3
Desas/kebabi/ribiņas/hamburgeri		5'	250	15-30 *	5 4
Cepta vista 1-1,3 kg		-	200-220	60-80 **	3 1
Cepta liellopu gaļa (asiņaina) 1 kg		-	200	35-50 **	3
Jēra stilbs / kājiņa		-	200	60-90 **	3
Cepti kartupeļi		-	200-220	35-55 **	3
Dārzeņu gratini (sacepums)		-	200-220	25-55	3
Lazanja un gaļa		Jā	200	50-100 ****	4 1
Gaļa un kartupeļi		Jā	190- 200	45-100 ****	4 1
Zivs un dārzeņi		Jā	180	30-50 ****	4 2

Darbības laikā nav iekļauta priekšsildīšanas fāze: ievietot produktus cepeškrāsnī un iestatīt gatavošanas laiku ieteicams tikai tad, kad krāsns sasniegusi vēlamo temperatūru.

* Gatavošanas laika vidū apgrieziet produktus otrādi.

** ja nepieciešams, pagrieziet produktus uz otru pusi, kad pagājušas divas trešdaļas no gatavošanas laika.

*** Gatavošanas laika vidū apmainiet plauktus vietām.

**** Paredzamais darbības laiks: pēc vajadzības ēdienu var izņemt ārā no cepeškrāsns arī citā laikā. Ja nepieciešams, apmainiet plauktus vietām, kad pagājušas divas trešdaļas no gatavošanas laika.

Lejuplādējiet Lietošanas un apkopes pamācību vietnē docs.indesit.eu, lai iegūtu recepšu tabulu, kas ir saskaņota ar sertificēšanas iestādēm un atbilst standartam IEC 60350-1.

FUNKCIJAS				
	Gatavošana ar konvekciju	Grill	Gratin	Cepšana ar konvekciju
PIEDERUMI				
	Stieplu plaukts	Cepešpanna vai kūkas veidne uz stieplu plaukta	Cepešpanna/notekaplašte vai gatavošanas trauks uz stieplu plaukta	Notekaplašte/cepešpanna Notekaplašte/cepešpanna ar 200 ml ūdens

APKOPE UN TĪRĪŠANA



Lai uzzinātu vairāk, lejuplādējiet Lietošanas un apkopes pamācību vietnē docs.indesit.eu

Neizmantojiet tvaika tīrīšanas ierīces.

Visu darbību laikā izmantojiet virtuves cimdus.

Veiciet nepieciešamās darbības, neuzsildot krāsni.

Atvienojiet ierīci no elektrotīkla.

Neizmantojiet abrazīvus priekšmetus un abrazīvus/kodīgus tīrīšanas līdzekļus, jo tie var sabojāt ierīces virsmas.

ĀRĒJĀS VIRSMAS

Tīriet virsmas ar mitru mikrošķiedras drānu. Ja tās ir ļoti netīras, pievienojiet ūdenim dažus pilienus mazgājamā līdzekļa ar neitrālu pH līmeni. Noslaukiet virsmu ar sausu drānu.

Neizmantojiet korozīvus vai abrazīvus tīrīšanas līdzekļus. Ja kāds no šiem produktiem nejauši nonāk saskarē ar ierīces virsmām, nekavējoties notīriet to ar mitru mikrošķiedras drānu.

IEKŠĒJĀS VIRSMAS

• Pēc katras lietošanas reizes ļaujiet cepeškrāsnij atdzist, un to ieteicams tīrīt, kamēr krāsns ir vēl nedaudz silta, lai notīrītu sakrājušos netīrumus un traipus no ēdiena paliekām. Lai izžāvētu kondensātu, kas radies, gatavojot ēdienus ar lielu ūdens saturu, ļaujiet krāsnij pilnībā atdzist un tad izslaukiet to ar drānu vai sūkli.

DURVJU IZŅEMŠANA UN ATKĀRTOTA IEVIETOŠĀNA

1. Lai izņemtu durvis, pilnībā tās atveriet un nolaidiet lamatiņas, līdz tās ir bloķētā pozīcijā.

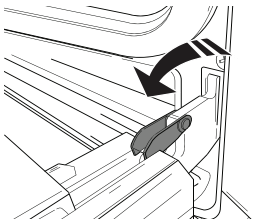

2. Pilnībā aizveriet durvis.

Ar abām rokām stingri turiet durvis – neceliet tās aiz roktura.

Vienkārši izņemiet durvis, turpinot tās aizvērt un reizē velkot uz augšu (a), līdz tās ir izņemtas no vietas (b).

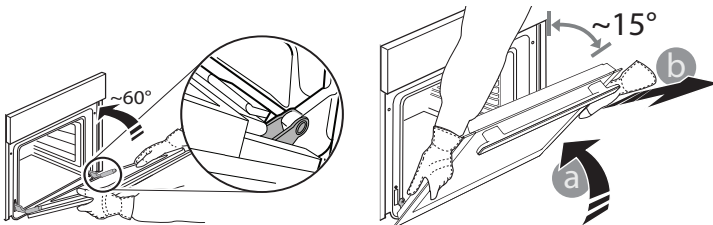

Nolieciet durvis malā, atbalstot tās uz mīkstas pamatnes.

3. Ievietojiet atpakaļ durvis virzot tās gar cepeškrāsni, novietojot lamatiņu āķīšus preti to vietām un nostiprinot augšējo daļu īstajā pozīcijā.

4. Nolaidiet durvis un tad pilnībā atveriet tās. Nolaidiet lamatiņas to sākotnējā pozīcijā: pārliecinieties, ka tās tiek nolaistas līdz zemākajai pozīcijai.

5. Pamēģiniet aizvērt durvis un pārliecināties, ka tās ir vienā līmenī ar vadības paneli. Ja tas nenotiek, atkārtojiet augstāk minētos soļus.

• Lai notīrītu stiklu, durvis iespējams vienkārši izņemt un ievietot atpakaļ .

• Tīriet durvju stiklu ar piemērotu šķidro mazgāšanas līdzekli.

• Lai notīrītu cepeškrāsns griestus, grila augšējo sildelementu var nolaist: Atbrīvojiet sildelementu no stiprinājuma un nolaidiet to. Lai novietotu sildelementu atpakaļ vietā, paceliet to, nedaudz pavelciet uz savu pusi un pārliecinieties, ka atbalsts atrodas pareizajā vietā.

PIEDERUMI

Iemērciet piederumus ūdenī ar mazgāšanas līdzekli tūlīt pēc to lietošanas, bet, ja tie vēl ir karsti izmantojiet virtuves cimdus. Ēdiena paliekas var viegli notīrīt ar suku vai sūkli.

PIESPĒD, LAI TĪRĪTU - STIKLA TĪRĪŠANA

1. Pēc durvju izņemšanas un novietošanas uz mīkstas virsmas (ar rokturi vērstu lejup), vienlaicīgi uzspiediet uz abiem stiprinājumiem, lai noņemt durvju augšmalu, velkot to uz savu pusi.

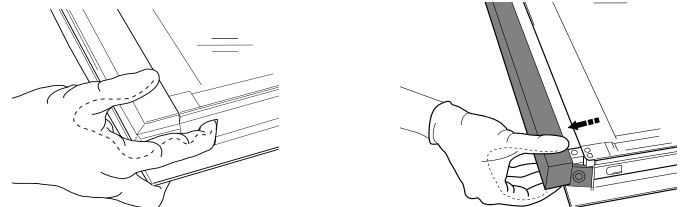

2. Paceliet un stingri turiet iekšējo stiklu ar abām rokām, izņemiet to un pirms tīrīšanas novietojiet uz mīkstas virsmas.

3. Lai pareizi ievietotu atpakaļ stiklu, pārliecinieties, ka kreisajā stūrī ir redzams burts „R”. Vispirms stiprinājumos ievietojiet stikla garāko malu, kas apzīmēta ar „R”, bet pēc tam nolaidiet to līdz galam.

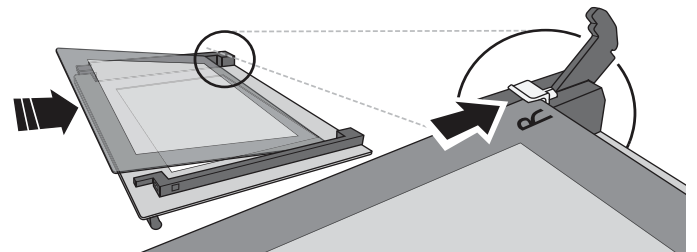

4. Uzlieciet augšējo malu: klikšķis norādīs uz pareizu novietojumu. Pirms atkārtotas durvju ievietošanas, pārliecinieties, vai blīvējums ir novietots pareizi.

Problēma	Iespējamais cēlonis	Risinājums
Cepeškrāsns nedarbojas.	Strāvas pārrāvums. Atvienojiet no elektrotīkla.	Pārbaudiet, vai elektrotīklā ir strāva un vai cepeškrāsns ir pievienota elektrības padevei. Izslēdziet cepeškrāsns un vēlreiz ieslēdziet to, lai redzētu, vai kļūme ir novērsta.

NODERĪGI PADOMI



Lai uzzinātu vairāk, lejuplādējiet Lietošanas un apkopes pamācību vietnē docs.indesit.eu

KĀ LASĪT GATAVOŠANAS TABULU

Tabulā norādītas piemērotākās funkcijas, piederumi un līmeņi, ko izmantot dažādu ēdiena veidu pagatavošanai. Gatavošanas laiki sākas brīdī, kad ēdiens tiek ievietots cepeškrāsnī, neskaitot cepeškrāsns priekšsildīšanu (ja tā nepieciešama). Gatavošanas temperatūra un laiks ir tikai aptuveni, un tas ir atkarīgs no ēdiena daudzuma un izmantotajiem piederumiem. Sākumā ieteicams izmantot zemākos iestatījumus; ja ēdiens nav pilnībā gatavs, izvēlieties augstākus iestatījumus. Izmantojiet komplektā iekļautos piederumus un vēlams tumšas krāsas metāla kūku veidnes, un cepešpannas. Varat izmantot arī Pyrex un keramikas pannas un piederumus, bet šādos gadījumos gatavošanas laiks būs nedaudz ilgāks.

DAŽĀDU ĒDIENU GATAVOŠANA VIENLAICĪGI

Funkcija „Cepšana ar konvekciju” ļauj vienlaicīgi gatavot dažādus ēdiena (piemēram, zivis un dārzeņus) uz dažādiem cepeškrāsns plauktiem. Ja nepieciešams, apmainiet plauktus vietām, kad pagājušas divas trešdaļas no gatavošanas laika. Izņemiet ēdiena, kuram nepieciešams īsāks gatavošanas laiks un atstājiet cepeškrāsnī ēdiena, kuram nepieciešams ilgāks.

IZSTRĀDĀJUMA ĪPAŠĀ ZĪME

Izstrādājuma lapu ar datiem par ierīces enerģijas patēriņu varat lejuplādēt tīmekļa vietnē docs.indesit.eu

KĀ IEGŪT LIETOŠANAS UN APKOPES INSTRUKCIJU

> Lejuplādējiet Lietošanas un apkopes pamācību tīmekļa vietnē docs.indesit.eu (izmantojiet šo QR kodu), norādot izstrādājuma rūpniecisko kodu.



> Alternatīvi varat sazināties ar klientu pēcpārdošanas servisu.

SAZINIETIES AR PĒCPĀRDOŠANAS SERVISU

Kontaktinformāciju varat atrast garantijas grāmatiņā. Sazinoties ar pēcpārdošanas klientu servisu, lūdzu, nosauciet kodus, kas redzami izstrādājuma datu plāksnītē.

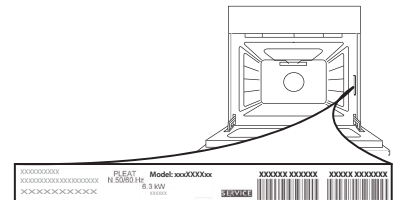

400010900904

lespiests Itālijā

