

▶ T9DBC68S

LV **Lietošanas instrukcija**  
Žāvēšanas tvertne

# USER MANUAL



**AEG**

## LABĀKIEM REZULTĀTIEM

Pateicamies, ka izvēlējāties AEG produktu. Esam to izveidojuši, lai ilgstoši nodrošinātu nevainojamu veiktspēju, izmantojot novatoriskas tehnoloģijas, kas palīdz vienkāršot dzīvi, – iespējas, ko neatradīsiet parastās ierīcēs. Lūdzu, veltiet dažas minūtes, lai izlasītu šo tekstu un gūtu labākus rezultātus. Apmeklējiet mūsu mājas lapu:



Atrodiet lietošanas padomus, brošūras, informāciju par traucējumu novēršanu un apkopi:

[www.aeg.com/webselfservice](http://www.aeg.com/webselfservice)



Reģistrējiet savu produktu, lai uzlabotu pakalpojumu:

[www.registeraeg.com](http://www.registeraeg.com)



Iegādājieties ierīcei oriģinālās rezerves daļas, materiālus un piederumus:

[www.aeg.com/shop](http://www.aeg.com/shop)

## KLIENTU APKALPOŠANA UN PAKALPOJUMI

Iesakām izmantot oriģinālās rezerves daļas.

Sazinoties ar apkalpes dienestu, pārliecinieties, vai jums ir šādi dati: Modelis, izstrādājuma Nr., sērijas numurs.

Šo informāciju var atrast tehnisko datu plāksnītē.

⚠ Drošības informācija brīdinājumam un piesardzībai









ℹ Vispārēja informācija un padomi

📄 Informācija par apkārtējo vidi

Izmaiņu tiesības rezervētas.

# SATURS

---

<b>1. DROŠĪBAS INFORMĀCIJA.....</b>	<b>5</b>
1.1 Bērnu un nespējīgu cilvēku drošība.....	5
1.2 Vispārīgi drošības norādījumi .....	6
<b>2. DROŠĪBAS NORĀDĪJUMI.....</b>	<b>8</b>
2.1 Uztādīšana.....	8
2.2 Elektrības padeves pieslēgšana.....	8
2.3 Lietošana.....	9
2.4 Iekšējais apgaismojums.....	9
2.5 Aprūpe un tīrīšana.....	10
2.6 Kompresors.....	10
2.7 Ierīces utilizācija.....	10
<b>3. PRODUKTA APRAKSTS.....</b>	<b>11</b>
<b>4. VADĪBAS PANELIS.....</b>	<b>12</b>
4.1 Displejs.....	12
<b>5. PROGRAMMA.....</b>	<b>14</b>
5.1 Programma un iespēju izvēles saderība.....	17
5.2 Patēriņa dati.....	18
<b>6. IESPĒJAS.....</b>	<b>20</b>
6.1  Žāvēšanas pakāpe .....	20
6.2  $\text{dB}$ Ļoti kluss.....	20
6.3  <b>ECO</b> .....	20
6.4  Pretburz. Fāze .....	20
6.5  Atsvaidzināt.....	20
6.6  Žāvēšanas laiks .....	20
6.7  Žāvēšanas laiks Vilna programmai.....	21
6.8  Atliktais starts.....	21
6.9 Signāls  .....	21
<b>7. PIRMS PIRMĀS IESLĒGŠANAS.....</b>	<b>22</b>
<b>8. IZMANTOŠANA IKDIENĀ.....</b>	<b>23</b>
8.1 Veļas sagatavošana.....	23
8.2 Veļas ievietošana.....	24

# SATURS

---

8.3	lerīces ieslēgšana.....	24
8.4	Automātiskā izslēgšanās funkcija.....	24
8.5	Programmas iestatīšana.....	25
8.6	Iespējas.....	25
8.7	Bērnu drošības funkcijas iespēja.....	26
8.8	Programmas ieslēgšana.....	27
8.9	Programmas maiņa.....	27
8.10	Programmas beigas.....	27
<b>9.</b>	<b>PADOMI UN IETEIKUMI.....</b>	<b>29</b>
9.1	Ieteikumi vides aizsardzībai.....	29
9.2	Noklusējuma sausuma pakāpes izvēle.....	29
9.3	Tvertnes indikatora deaktivizēšana  .....	30
<b>10.</b>	<b>KOPŠANA UN TĪRĪŠANA.....</b>	<b>31</b>
10.1	Filtra tīrīšana.....	31
10.2	Ūdens tvertnes iztukšošana.....	32
10.3	Kondensatora tīrīšana.....	33
10.4	Veļas tilpnes tīrīšana.....	35
10.5	Vadības paneļa un apvalka tīrīšana.....	35
10.6	Gaisa plūsmas atveru tīrīšana.....	36
<b>11.</b>	<b>PROBLĒMRISINĀŠANA.....</b>	<b>37</b>
<b>12.</b>	<b>TEHNISKIE DATI.....</b>	<b>42</b>
<b>13.</b>	<b>PIEDERUMI.....</b>	<b>44</b>
13.1	Komplekts žāvētāja novietošanai uz veļas mazgājamās mašīnas.....	44
13.2	Iztecinašanas komplekts.....	44
13.3	Pastatnis ar atvilktni.....	45
<b>14.</b>	<b>PRODUKTA INFORMĀCIJAS LAPA SASKAŅĀ AR ES REGULU NR. 1369/2017.....</b>	<b>46</b>

# 1. ⚠️ DROŠĪBAS INFORMĀCIJA

---

Pirms ierīces uzstādīšanas un lietošanas rūpīgi izlasiet pievienotos norādījumus. Ražotājs neatbild par savainojumiem un bojājumiem, kas radušies ierīces nepareizas uzstādīšanas vai izmantošanas rezultātā. Glabājiet šīs instrukcijas drošā, pieejamā vietā, lai tās varētu izmantot nākotnē.



Izlasiet pievienotos norādījumus.

## 1.1 Bērnu un nespējīgu cilvēku drošība

### ⚠️ BRĪDINĀJUMS!

Nosmakšanas, savainošanās vai pastāvīgas invaliditātes risks.

- Šo ierīci drīkst izmantot bērni no 8 gadu vecuma un cilvēki ar ierobežotām fiziskām, sensorām vai garīgām spējām, vai pieredzes un zināšanu trūkumu atbildīgās personas uzraudzībā vai, ja tie ir informēti par ierīces drošu lietošanu un izprot potenciālos riskus.
- Bērniem no 3 līdz 8 gadu vecumam un personām ar ļoti plašu un sarežģītu invaliditāti jāliedz piekļuve ierīcei, ja vien tos nepārtraukti neuzrauga.
- Bērni līdz 3 gadu vecumam nedrīkst atrasties ierīces tuvumā bez pastāvīgas uzraudzības.
- Neļaujiet bērniem rotaļāties ar ierīci.
- Neļaujiet bērniem tuvoties iepakojumam un atbrīvojieties no tā attiecīgi.
- Glabājiet mazgāšanas līdzekļus bērniem nepieejamās vietās.
- Neļaujiet bērniem un mājdzīvniekiem atrasties ierīces tuvumā, ja ierīces durvis ir atvērtas.
- Ja ierīcei ir bērnu drošības ierīce, tā jāaktivizē.
- Bērni nedrīkst tīrīt ierīci un veikt tās apkopi bez uzraudzības.

## 1.2 Vispārīgi drošības norādījumi

- Nemainiet šīs ierīces specifikācijas.
- Ja žāvētājs novietots uz veļas mazgājamās mašīnas, izmantojiet stiprinājuma komplektu. Stiprinājuma komplektu, ko var iegādāties pie pilnvarotā izplatītāja, var izmantot tikai ar pievienotajā instrukcijā norādīto ierīci. Rūpīgi izlasiet to pirms uzstādīšanas (skatiet uzstādīšanas bukletu).
- Ierīci var uzstādīt kā brīvstāvošu ierīci vai zem virtuves darbvirsmas, ievērojot pareizo attālumu (skatiet uzstādīšanas bukletu).
- Neuzstādiet ierīci aiz slēdzamām durvīm, bīdāmām durvīm vai durvīm ar eņģēm pretējā pusē, ja ierīces durvis tā rezultātā nevar pilnībā atvērt.
- Ventilācijas atveres pamatnē nedrīkst aizsegt ar paklāju vai citu grīdas segumu.
- **UZMANĪBU!** Ierīci nedrīkst barot caur ārējo komutācijas ierīci, piemēram, taimerī, vai pievienot sistēmai, kas tiek regulāri ieslēgta un izslēgta ar ar utilitprogrammu.
- Pieslēdziet kontaktspraudni kontaktligzdai tikai uzstādīšanas beigās. Pārbaudiet, vai pēc ierīces uzstādīšanas elektrības kabeļa spraudkontakts ir ērti pieejams.
- Ja elektrības padeves vads ir bojāts, lai izvairītos no elektrības trieciena riska, to jānomaina ražotājam, autorizētajam servisa centram vai citam kvalificētam speciālistam.
- Nepārsniedziet maksimālo ievietojamo veļas svaru – 8,0 kg (skatiet sadaļu "Programmu tabula").
- Nelietojiet ierīci, ja apgērbs ir nosmērēts ar rūpnieciskajām ķīmikālijām.
- Noslaukiet pūkas vai iepakojuma gružus, kas sakrājušies ap ierīci.

- Nelietojiet ierīci, ja tajā nav filtra. Iztīriet pūku filtru pirms vai pēc katras lietošanas reizes.
- Žāvētājā nedrīkst žāvēt neizmazgātus priekšmetus.
- Priekšmeti, kas piesārņoti ar tādām vielām kā kulinārijas eļļa, acetons, spirts, benzīns, petroleja, traipu tīrītāji, terpentīns, vaski un vaska tīrītāji pirms žāvēšanas žāvētājā jāizmazgā ar palielinātu daudzumu mazgāšanas līdzekļa.
- Žāvēšanas tvertnē nedrīkst žāvēt tādus priekšmetus kā putu gumija (lateksa putas), dušas cepures, ūdensdroši audumi, priekšmeti ar gumijas oderi un apģērbi vai spilveni, kas pildīti ar gumijas polsterējumu.
- Veļas mīkstinātājus vai līdzvērtīgus izstrādājumus jāizmanto tikai atbilstoši veļas mīkstinātāja ražotāja norādēm.
- Izņemiet no apģērbiem visus priekšmetus, kas var izraisīt aizdegšanos, piemēram, šķiltavas vai sērkokoņus.
- **BRĪDINĀJUMS!** Nekad neapturiet žāvētāju pirms žāvēšanas cikla beigām, izņemot gadījumus, kad visi priekšmeti tiek ātri izņemti un izklāti, lai karstums izvēdinātos.
- Pirms apkopes izslēdziet ierīci un atvienojiet spraudkontakta no elektrotīkla.

## 2. DROŠĪBAS NORĀDĪJUMI

---

### 2.1 Uzstādīšana

- Noņemiet visu iesaiņojumu.
- Neuzstādi un nelietojiet bojātu ierīci.
- Ievērojiet kopā ar ierīci piegādātās uzstādīšanas norādes.
- Vienmēr uzmanīgi pārvietojiet ierīci, jo tā ir smaga. Vienmēr izmantojiet drošības cimdus un ierīces komplektācijā iekļautos apavus.
- Neuzstādi un nelietojiet ierīci vietā, kur temperatūra ir zemāka par 5 °C vai augstāka par 35 °C.
- Virsmai, uz kuras ierīci paredzēts uzstādīt, jābūt līdzenai, stabilai, karstumizturīgai un tīrai.
- Pārliedzinieties, ka starp ierīci un grīdu cirkulē gaiss.
- Pārvietošanas laikā vienmēr turiet ierīci vertikālā stāvoklī.
- Ierīces aizmugurējā virsma jānovieto pret sienu.
- Kad ierīce novietota pastāvīgajā vietā, pārbaudiet, vai tā ir pareizi nolīmeņota, izmantojot spirta līmeņrādi. Ja nepieciešams, noregulējiet kājiņas attiecīgi.

### 2.2 Elektrības padeves pieslēgšana

#### **BRĪDINĀJUMS!**

Var izraisīt ugunsgrēku un elektrošoku.

- Pieslēdziet kontaktspraudni kontaktligzdai tikai uzstādīšanas beigās. Pārbaudiet, vai pēc uzstādīšanas kontaktspraudnim var brīvi piekļūt.
- Ierīcei jābūt iezemētai.
- Pārliedzinieties, ka tehnisko datu plāksnītē norādītie parametri atbilst elektotīkla parametriem.
- Vienmēr izmantojiet pareizi uzstādītu un drošu kontaktligzdu.
- Nelietojiet daudzkontakta adapterus vai pagarinātājus.
- Nekad neatslēdziet ierīci no tīkla, velkot aiz strāvas kabeļa. Vienmēr velciet aiz kontaktspraudņa.



- Neaiztieciet strāvas kabeli vai spraudkontakta ar slapjām rokām.

### 2.3 Lietošana

#### **BRĪDINĀJUMS!**

Pastāv risks gūt savainojumus, elektrošoku, izraisīt ugunsgrēku, apdegumus vai ierīces bojājumus.

- Šī ierīce ir paredzēta tikai izmantošanai mājās.
- Nežāvējiet bojātus (saplīsušus, spurainus) priekšmetus, kas satur jebkāda veida polsterējumu.
- Ja veļa ir mazgāta ar traipu tīrīšanas līdzekli, veiciet papildu skalošanas ciklu pirms žāvēšanas cikla.
- Žāvējiet tikai tādus audumus, kas ir piemēroti žāvēšanai šādā ierīcē. Ievērojiet tīrīšanas norādījumus uz apģērba informatīvajām etiķetēm.
- Nedzeriet kondensatora ūdeni/destilētu ūdeni un negatavojiet ar to ēdienu. Tas var radīt veselības problēmas cilvēkiem un mājdzīvniekiem.
- Nesēdiet un nekāpiet uz atvērtas ierīces durvīm.
- Ierīcē nedrīkst žāvēt pilnīgi slapjus apģērbus, no kuriem tek ūdens.

### 2.4 Iekšējais apgaismojums

#### **BRĪDINĀJUMS!**

Pastāv savainošanās risks.

- Redzamā spektra gaismas diodes gaisma; neskatieties tieši staros.
- Diodes lampas ir paredzētas tilpnes apgaismojumam. Šo spuldzi nevar atkārtoti izmantot citam apgaismojumam.
- Lai nomainītu iekšējā apgaismojuma spuldzi, sazinieties ar pilnvarotu servisa centru.

# DROŠĪBAS NORĀDĪJUMI

---

## 2.5 Aprūpe un tīrīšana

### **BRĪDINĀJUMS!**

Pastāv savainojumu vai ierīces bojājumu risks.

- Ierīces tīrīšanai neizmantojiet tvaiku un neizsmidziniet ūdeni.
- Tīriet ierīci ar mitru, mīkstu drānu. Lietojiet tikai neitrālus tīrīšanas līdzekļus. Neizmantojiet abrazīvus izstrādājumus, abrazīvus sūkļus, šķīdinātājus vai metāla priekšmetus.
- Lai novērstu dzesēšanas sistēmas bojājumus, esiet uzmanīgs, tīrot ierīci.

## 2.6 Kompresors

### **BRĪDINĀJUMS!**

Pastāv ierīces bojājumu risks.

- Kompresors un tā sistēma žāvētāja ir uzpildīts ar īpašu vielu, kas nesatur fluoru – hloru – ogļūdeņražus. Sistēmai jāpaliek noslēgtai. Sistēmas bojājumi var izraisīt šķidrums noplūdi.

## 2.7 Ierīces utilizācija

### **BRĪDINĀJUMS!**

Pastāv savainošanās vai nosmakšanas risks.

- Atvienojiet ierīci no elektropadeves un ūdens padeves.
- Nogrieziet strāvas kabeli netālu no ierīces un utilizējiet to.
- Noņemiet durvju fiksatoru, lai bērni vai mājdzīvnieki nevarētu ierāpties veļas žāvētāja tilpnē un tur sevi ieslēgt.
- Utilizējiet ierīci saskaņā ar WEEE Direktīvu par elektrisko un elektronisko iekārtu atkritumiem.

### 3. PRODUKTA APRAKSTS

---

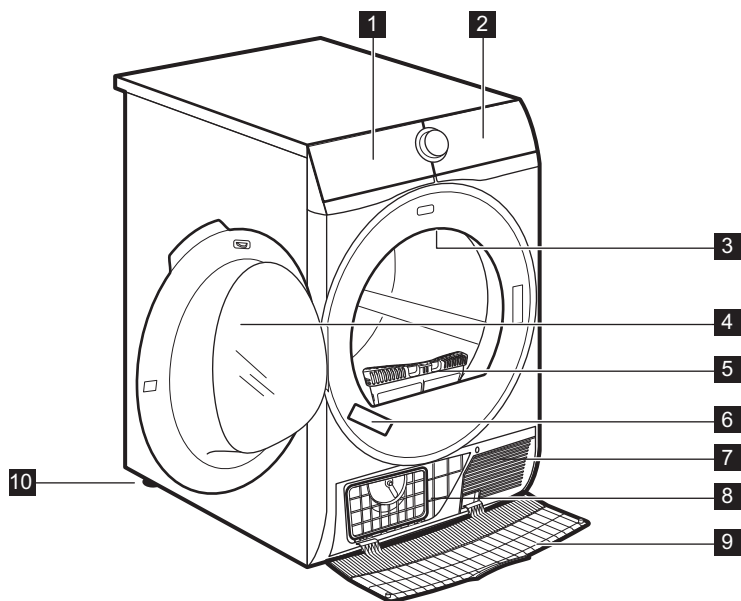

- 1** Ūdens tvertne
- 2** Vadības panelis
- 3** Iekšējais apgaismojums
- 4** Ierīces durvis
- 5** Filtrs
- 6** Datu plāksnīte
- 7** Gaisa plūsmas atveres
- 8** Kondensatora vāks
- 9** Kondensatora pārsegs
- 10** Regulējamas kājiņas



Veļas ievietošanas atvieglošanai vai durvīņu virziena maiņas atvieglošanai. (skatiet atsevišķo brošūru).

## 4. VADĪBAS PANELIS

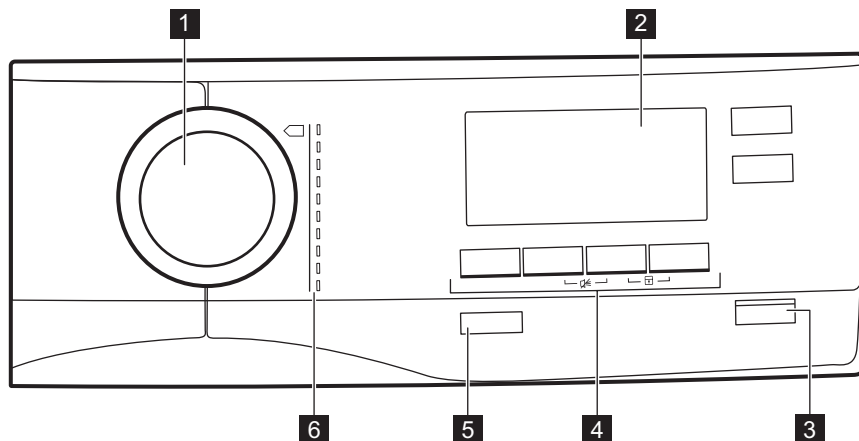





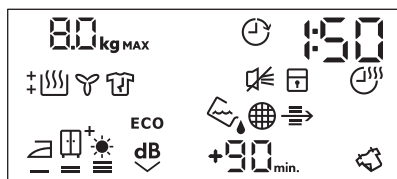







- 1** Programmu pārslēgs
- 2** Displejs
- 3** ▶|| Sākt/Pauze taustiņš
- 4** Iespējas
- 5** ⌚ Ieslēgt/Izslēgt taustiņš ar *Automātiskā izslēgšanās* funkciju
- 6** Programmas















### 4.1 Displejs









Simbols displejā	Simbolu apraksts
80 kg MAX	maksimālais veļas daudzums
⌚	Iespēja Atliktais starts ieslēgta
30' - 20h	atliktā starta izvēle (30 min.-20 h)





Simbols displejā	Simbolu apraksts
1 : 50	cikla laika norāde
	skaņas signāls izslēgts
	bērnu drošības funkcija ieslēgta
	iespēja Žāvēšanas laiks ieslēgta
10' - 2 : 00	žāvēšanas laika izvēle (10 min.-2 h)
	indikators: <i>iztukšojiet ūdens tvertni</i>
	indikators: <i>iztīriet filtru;</i>
	indikators: <i>pārbaudīt kond.</i>
	veļas sausuma pakāpes iespēja: glu- dināšanai, ievietošanai skapī, ievieto- šanai skapī +, ļoti sausa
<b>ECO</b>	<b>ECO</b> iespēja ieslēgta
	Ļoti kluss iespēja ieslēgta
	Atsvaidzināt iespēja ieslēgta
+30 <sub>min.</sub> , +60 <sub>min.</sub> , +90 <sub>min.</sub>	noklusējuma pretburzīšanās fāzes pa- garināšana: +30min, +60min, +90min)
	indikators: <i>žāvēšanas fāze</i>
	indikators: <i>dzesēšanas fāze</i>
	indikators: <i>pretburzīšanās fāze</i>

## 5. PROGRAMMA

Programma	Ielāde <sup>1)</sup>	Īpašības / auduma atzīme <sup>2)</sup>	
 <sup>3)</sup>  Kokvilna Eco	<b>8,0 kg</b>	Cikls kokvilnas žāvēšanai ar skapī ievietošanai atbilstošu sausuma līmeni ar maksimālu enerģijas taupīšanu.	/  
 Kokvilna	<b>8,0 kg</b>	Cikls paredzēts dažāda izmēra un faktūras kokvilnas apģērbu žāvēšanai.	/  
 Sintētika	<b>3,5 kg</b>	Sintētika un jaukti audumi.	/   
 Mix ļoti ātra <b>XL</b>	<b>6 kg</b>	No kokvilnas, kokvilnas un sintētikas sajaukuma un sintētiskas audumiem izgatavotu apģērbu sajaukums.	/   



Programma	Ielāde <sup>1)</sup>	Īpašības / auduma atzīme <sup>2)</sup>	
 Vilna 	<b>1 kg</b>	<p>Vilnas audumi. Saudzīga ar rokām mazgājamo vilnas izstrādājumu žāvēšana. Nekavējoties izņemiet apģērbu, kad programma ir beigusies.</p> <div style="text-align: center;">  <p><b>WOOL HAND WASH SAFE</b></p> </div> <p>Uzņēmums "Woolmark Company" ir atzinis šīs mašīnas vilnas žāvēšanas programmu par piemērotu vilnas apģērbu, kuriem uz etiķetes norādīts, ka tie jāmazgā ar rokām, mazgāšanai ar nosacījumu, ka šie apģērbi tiek žāvēti saskaņā ar šīs mašīnas ražotāja norādījumiem. Ievērojiet norādījumus par veļas aprūpi un citus ar mazgāšanu saistītos norādījumus, kas norādīti uz veļas informatīvajām etiķetes.</p> <p>M1741</p> <p>Woolmark simbols daudzās valstīs ir atzīts par sertifikācijas zīmi.</p>	
 Zīds/Smalkā veļa 	<b>1 kg</b>	<p>Saudzīga ar rokām mazgājamo zīda izstrādājumu žāvēšana.</p>	/ 

# PROGRAMMA

Programma	Ielāde <sup>1)</sup>	Īpašības / auduma atzīme <sup>2)</sup>	
 Gultas veļa <b>XL</b>	<b>4,5 kg</b>	Līdz trijiem gultasveļas komplektiem, no kuriem viens var būt divguļamais.	/ ☺ ☺ ☺
 Dūnu jakas	<b>2 kg</b>	Spalvu un dūnu jakas, arī ar sintētisko pildījumu un speciālo pārklājumu. Žāvējiet ar aizvērtiem rāvējslēdzējiem.	/ ☺ ☺ ☺
 Virsdrēbes	<b>2 kg</b>	Sausa āra apģērbs, tehnikais, sporta apģērbs, ūdensnecaurļaidīgas un gaisu caurlaidīgas jakas, īsi virssvārki ar izņemamu vilnas vai iekšējo silto oderi. Piemēroti žāvēšanai veļas žāvētājā.	/ ☺ ☺ ☺
 Sporta apģērbs	<b>2 kg</b>	Sporta apģērbs, biezi un gaiši audumi, mikrošķiedras, poliesters.	/ ☺ ☺ ☺

1) Maksimālais svars attiecas uz sausu veļu.

2) Auduma atzīmju nozīmi skatiet sadaļā *IZMANTOŠANA IKDIENĀ: Veļas sagatavošana*.

3) Programma  Kokvilna ECO kopā ar *ievietošanai skapī*  Žāvēšanas pakāpe iespēju ir "Standarta kokvilnas programma" saskaņā ar ES Komisijas regulu 392/2012. Tā ir piemērota normāli mitras kokvilnas veļas žāvēšanai un ir visefektīvākā programma attiecībā uz enerģijas patēriņu mitras kokvilnas veļas žāvēšanai.



## 5.1 Programma un iespēju izvēles saderība

Programma <sup>1)</sup>	Iespējas				
	Žāvēšanas pakāpe	dB  Ļoti kluss	Pretburz. Fāze	Atsvaidzināt	Žāvēšanas laiks
Kokvilna Eco			■		
Kokvilna	■	■	■	■	■
Sintētika	■ 2)	■	■	■	■
Mix ļoti ātra XL	■		■		■
Vilna					■ 3)
Zīds/Smalkā veļa			■		
Gultas veļa XL	■		■		
Dūnu jakas	■ 4)				
Virsdrēbes					
Sporta apģērbs			■		

1) Neatkarīgi no programmas jūs varat iestatīt vienu vai vairākas iespējas vienlaicīgi.

2) <sup>+</sup> - *ievietošanai skapī* + iespēja ar Žāvēšanas pakāpe līmeni nav pieejama Sintētika programmai.

3) Skatiet sadaļu IESPĒJAS: Žāvēšanas laiks Vilna programmai

4) - *gludināšanai* un <sup>+</sup> - *ievietošanai skapī* + iespēja ar Žāvēšanas pakāpe līmeni nav pieejama Dūnu jakas programmai.

# PROGRAMMA

## 5.2 Patēriņa dati

Programma	Izgriešanas ātrums/ atlikušais mitrums	Žāvēša- nas laiks <sup>1)</sup>	Elektro- enerģi- jas pa- tēriņš <sup>2)</sup>
Kokvilna <b>ECO</b> 8,0 kg			
 <i>Ievietošanai skapī</i>	1400 apgr./min / 50%	134 min.	1,30 kWh
	1000 apgr./min / 60%	152 min.	1,47 kWh
 <i>Gludināša- nai</i>	1400 apgr./min / 50%	103 min.	0,93 kWh
	1000 apgr./min / 60%	125 min.	1,09 kWh
Kokvilna <b>ECO</b> 4,0 kg			
 <i>Ievietošanai skapī</i>	1400 apgr./min / 50%	90 min.	0,76 kWh
	1000 apgr./min / 60%	97 min.	0,83 kWh
Sintētika 3,5 kg			
 <i>Ievietošanai skapī</i>	1200 apgr./min / 40%	57 min.	0,47 kWh

<b>Programma</b>	<b>Izgriešanas ātrums/ atlikušais mitrums</b>	<b>Žāvēša- nas laiks<sup>1)</sup></b>	<b>Elektro- enerģi- jas pa- tēriņš<sup>2)</sup></b>
	800 apgr./min / 50%	66 min.	0,58 kWh

1) Daļējas ielādes gadījumā cikla laiks ir īsāks un ierīce izmanto mazāk enerģijas.

2) Neatbilstoša apkārtējās vides temperatūra un/vai slikti izgriezta veļa var paildināt cikla laiku un palielināt enerģijas patēriņu.

## 6. IESPĒJAS

---

### 6.1 ☞☞☞ Žāvēšanas pakāpe

Šī iespēja palīdz sasniegt vēlamo veļas sausuma pakāpi. Iespējamās izvēles:

 =  - gatavs gludināšanai - **gludinātas veļas** sausuma pakāpe.

 =  - gatavs glabāšanai - **ievietošanai skapī** sausuma pakāpe - noklusējuma izvēle, kas saistīta ar attiecīgo programmu.

 =  - gatavs glabāšanai - **ievietošanai skapī +** sausuma pakāpe.

 =  - gatavs glabāšanai - **ļoti sausa** sausuma pakāpe.

### 6.2 **Ļoti kluss**

Ierīce darbojas ar zemu trokšņa līmeni, neietekmējot žāvēšanas kvalitāti. Ierīce darbojas lēnāk ar ilgāku ciklu.

### 6.3 **ECO**

Šī iespēja ir ieslēgta standartā visām programmām.

Enerģijas patēriņš ir minimāls.

### 6.4 **Pretburz. Fāze**

Pagarina pretburzīšanās fāzi (30 minūtes) žāvēšanas cikla beigās līdz 120 minūtēm. Pēc žāvēšanas fāzes tīrpne ik pa laikam apgriežas, lai novērstu apgērba burzīšanos. Veļu var izņemt no žāvētāja pretburzīšanās fāzes laikā.

### 6.5 **Atsvaidzināt**

Ilgai glabātu audumu atsvaidzināšanai. Maksimālais ievietojamās veļas daudzums nedrīkst pārsniegt 1 kg.

### 6.6 **Žāvēšanas laiks**

Kokvilnas, sintētiskiem un jauktiem audumiem. Ļauj lietotājam iestatīt konkrētu žāvēšanas programmas laiku no 10 minūtēm līdz 2 stundām (10 minūšu pakāpēs). Kad ieslēgta šī iespēja, maksimālā veļas daudzuma indikators pazūd.

## 6.7 Žāvēšanas laiks Vilna programmai

Vilna programmai piemērota iespēja, lai pielāgotu galīgo sausuma pakāpi kā sausāku vai mazāk sausu.



## 6.8 Atliktais starts



Ļauj atlikt žāvēšanas programmas sākumu no 30 min. līdz 20 stundām.

1. Iestatiet žāvēšanas programmu un iespējas.
2. Vairakkārt pieskarieties taustiņam  Atliktais starts.

Atliktā starta laiks redzams displejā (piem., | 2 H, ja programmai jāsākas pēc 12 stundām.)

3. Lai atkal aktivizētu iespēju  Atliktais starts, pieskarieties taustiņam  Sākt/Pauze.

Laiks līdz startam samazinās displejā.

## 6.9 Signāls

Skaņas signāls atskan:

- programmas beigās;
- kroku novēršanas cikla fāzes sākums un beigas.

Pēc noklusējuma skaņas signāla iespēja vienmēr ir ieslēgta. Šo iespēju var izmantot lai aktivizētu vai izslēgtu skaņu.

## 7. PIRMS PIRMĀS IESLĒGŠANAS

---



Pirmo reizi iedarbinot žāvētāju, tiek automātiski atbrīvots aizmugures veļas tilpnes stiprinājums. Ir iespējams, ka atskan troksnis.

Pirms ierīces pirmās izmantošanas reizes:

- Iztīriet žāvētāja veļas tilpni ar mitru drānu.
- Palaist 1 stundas programmu ar mitru veļu.



Žāvēšanas cikla sākumā (pirmajās 3 – 5 min.) iespējams nedaudz augstāks skaņas līmenis. Tas notiek tāpēc, ka iedarbojas kompresors. Tā ir normāla parādība ierīcēm, kuras darbina kompresors, piemēram, ledusskapjiem un saldētavām.

## 8. IZMANTOŠANA IKDIENĀ

---

### 8.1 Veļas sagatavošana

- Aizveriet rāvējslēdzējus.
- Aiztaisiet segu pārsegu aizdares.
- Nežāvējiet vaļīgas saites vai lentes (piem., priekšautiem). Sasieniet tos pirms programmas aktivizēšanas.
- Izņemiet no kabatām visus priekšmetus.
- Apģērbus, kuru iekšējais slānis izgatavots no kokvilnas, jāizgriež otrādi. Kokvilnas slānim jābūt vērstam uz āru.
- Vienmēr iestatiet programmu, kas piemērota veļas veidam.
- Nelieciet kopā gaišus un tumšus apģērbus.
- Izmantojiet kokvilnai, adītām jakām un trikotāžas apģērbiem piemērotu programmu, lai novērstu apģērba saraušanos.
- Nepārsniedziet programmu nodaļā vai displejā norādīto maksimālo veļas daudzumu.
- Žāvējiet tikai to veļu, kuru drīkst žāvēt žāvētājā. Skatiet apģērba informatīvās etiķetes.
- Nežāvējiet lielus priekšmetus kopā ar maziem. Mazi apģērba gabali var ieķerties lielajos un palikt mitri.

Informatīvā etiķete	Apraksts
<input type="checkbox"/>	Apģērbu drīkst žāvēt žāvētājā.
<input type="checkbox"/>	Apģērbu drīkst žāvēt žāvētājā augstā temperatūrā.
<input type="checkbox"/>	Apģērbu drīkst žāvēt žāvētājā tikai zemā temperatūrā.
<input checked="" type="checkbox"/>	Apģērbu nedrīkst žāvēt žāvētājā.

## 8.2 Veļas ievietošana

### ⚠ UZMANĪBU!

Pārlicinieties, ka veļa nav iespiesta starp ierīces durvīm un gumijas blīvi.

1. Atveriet ierīces durvis.
2. Ievietojiet veļu, liekot katru apģērba gabalu atsevišķi.
3. Aizveriet ierīces durvis.

## 8.3 Ierīces ieslēgšana

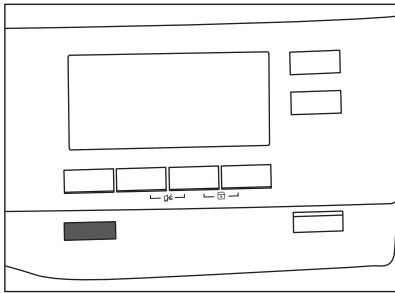

Lai ieslēgtu ierīci:

Piespiediet taustiņu ① Ieslēgt/Izslēgt.

Ja ierīce ir ieslēgta, daži indikatori parādās displejā.

## 8.4 Automātiskā izslēgšanās funkcija

Lai samazinātu enerģijas patēriņu, funkcija Automātiskā izslēgšanās automātiski izslēdz ierīci:

- ja skārientaustiņš ▷|| Sākt/Pauze netiek skarts 5 minūšu laikā;
- 5 minūtes pēc cikla beigām.

Nospiediet taustiņu ① Ieslēgt/Izslēgt, lai izslēgtu ierīci.

Ja ierīce ir ieslēgta, daži indikatori parādās displejā.



## 8.5 Programmas iestatīšana

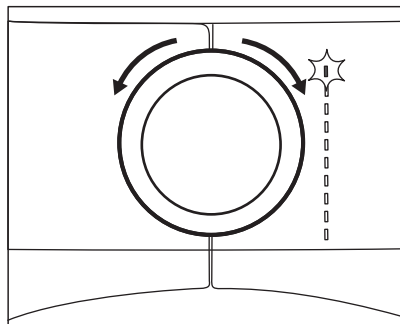

Lai iestatītu programmu, izmantojiet programmu pārslēgu. Displejā parādās iespējamais programmas darbības laiks.



Displejā redzamais žāvēšanas laiks, izvēloties kokvilnas programmu, atbilst 5 kg veļas ielādei un standarta apstākļiem. Faktiskais žāvēšanas laiks būs atkarīgs no ielādes (daudzuma un sastāva), istabas temperatūras un veļas mitruma pēc tās izgriešanas centrifūgā.

## 8.6 Iespējas

Līdz ar programmu jūs varat iestatīt vienu vai vairākas īpašās iespējas.

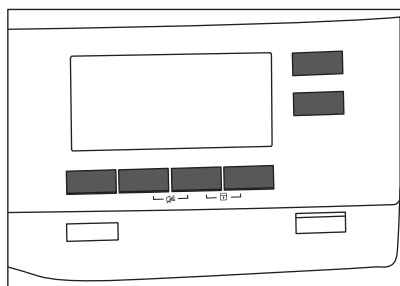

Lai aktivizētu vai deaktivizētu iespēju, pieskarieties attiecīgajam taustiņam vai divu taustiņu kombinācijai.

Displejā parādās tās simbols vai iedegas virs taustiņa izvietotais indikators.

## 8.7 Bērnu drošības funkcijas iespēja

Ierīcei iespējams iestatīt bērnu drošības ierīci, lai bērni nerotaļātos ar to. Bērnu drošības funkcijas iespēja bloķē visus skārientaustiņus un programmu pārslēgu (šī funkcija nenobloķē taustiņu **⓪** **ieslēgt/ Izslēgt**).

Bērnu drošības funkciju var aktivizēt:

- pirms taustiņa **▷|| Sākt/Pauze** skaršanas - ierīci nevar ieslēgt;
- pēc taustiņa **▷|| Sākt/Pauze** skaršanas - programmas un iespēju izvēle nav pieejama.

### Bērnu drošības funkcijas aktivizēšana

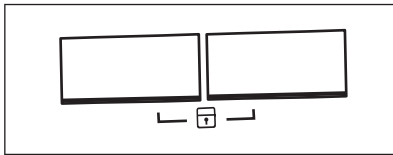

1. Ieslēdziet žāvētāju.
2. Izvēlieties vienu no iespējamajām programmām.
3. Vienlaikus turiet piespiestus 2 taustiņus.

Simbols **⓪** parādās displejā.

4. Lai izslēgtu bērnu drošības funkciju, vēlreiz pieskarieties iepriekš minētajiem taustiņiem, līdz simbols pazūd.

## 8.8 Programmas ieslēgšana

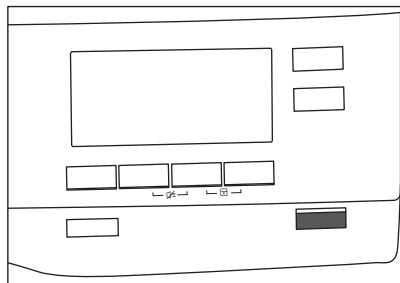



Lai aktivizētu programmu:

Pieskarieties taustiņam  **Sākt/Pauze**.

Ierīce sāk darboties un virs taustiņa izvietotais indikators beidz mirgot un paliek degam.

## 8.9 Programmas maiņa



Lai mainītu programmu:

1. Nospiediet taustiņu  Ieslēgt/Izslēgt, lai izslēgtu ierīci.
2. Atkal nospiediet taustiņu  Ieslēgt/Izslēgt, lai ieslēgtu ierīci.
3. Iestatiet jaunu programmu.

## 8.10 Programmas beigas



Izfīriet filtru un iztukšojiet ūdens tvertni pēc katra žāvēšanas cikla. (Skatiet sadaļu APKOPE UN TĪRĪŠANA.)

Kad žāvēšanas cikls beidzies, displejā parādās simbols . Ja aktivizēta iespēja  Signāls, 1 minūti skan pārtraukts skaņas signāls.



Ja neizslēdzat ierīci, sākas pretburzīšanās fāze (nav aktīva visām programmām). Mirgojošs  simbols norāda uz pretburzīšanās fāzes sākšanos. Šīs fāzes laikā veļu var izņemt no žāvētāja.

## IZMANTOŠANA IKDIENĀ

---

Lai izņemtu veļu:

1. turiet piespiestu taustiņu ① ieslēgt/Izslēgt 2 sekundes, lai izslēgtu ierīci;
2. atveriet ierīces lūku;
3. izņemiet veļu;
4. aizveriet ierīces lūku.

## 9. PADOMI UN IETEIKUMI



---

### 9.1 Ieteikumi vides aizsardzībai

- Pirms žāvēšanas rūpīgi izgriezīsiet veļu.
- Nepārsniedziet ievietojamās veļas daudzumus, kas norādīti sadaļā "Programmas".
- Tīriet filtru pēc katra žāvēšanas cikla.
- Nelietojiet veļas mīkstinātāju mazgāšanas laikā, ja gatavojaties likt veļu žāvētājā. Žāvētājā ielikta veļa automātiski kļūst mīksta.
- Izmantojiet destilētu ūdeni, tādu, ko izmanto tvaiga gludināšanai. Ja nepieciešams, iepriekš attīriet destilēto ūdeni (piem., ar kafijas filtru), lai likvidētu jebkādas daļiņas tajā.
- Vienmēr gādājiet par to, lai gaisa plūsmas atveres ierīces apakšā nebūtu nosprostotas.
- Pārliecinieties, ka vietā, kur uzstādat ierīci, ir laba gaisa plūsma.

### 9.2 Noklusējuma sausuma pakāpes izvēle

Lai mainītu noklusējuma sausuma pakāpi:

1. Ieslēdziet ierīci.
2. Nogaidiet aptuveni 8 sekundes.
3. Izvēlieties vienu no iespējamajām programmām.
4. Vienlaikus turiet piespiestus taustiņus  **Ļoti kluss** un  **Atsvaidzināt**.



Displejā parādās viens no simboliem:

 — Maksimāls sausums





 — Papildu sausums



 — Standarta sausums

5. Pieskarities  **Sākt/Pauze** taustiņam atkārtoti, līdz sasniedzat vēlamo sausuma pakāpi.

Sausuma pakāpe	Displeja simbols	
Maksimāls sausums		

## PADOMI UN IETEIKUMI



Sausuma pakāpe	Displeja simbols	
Papildu sausums	+ 	
Standarta sausums		

6. Lai ierīce atcerētos attiecīgo iestatījumu, vienlaikus turiet nospiestus  **Ļoti kluss** un  **Atsvaidzināt** taustiņus aptuveni 2 sekundes.





### 9.3 Tvertnes indikatora deaktivizēšana

*Ūdens tvertnes indikators ir aktivizēts pēc noklusējuma. Tas iedegas žāvēšanas cikla beigās vai cikla laikā, ja ūdens tvertne ir pilna. Ja ir uzstādīts drenāžas komplekts, ūdens tvertne iztukšojas automātiski un indikators var nedegt.*

Lai deaktivizētu indikatoru:

1. Ieslēdziet ierīci.
2. Nogaidiet aptuveni 8 sekundes.
3. Izvēlieties vienu no iespējamajām programmām.
4. Vienlaikus turiet piespiestus taustiņus  **Atsvaidzināt** un  **Žāvēšanas laiks**.

Ir iespējam viena no divām konfigurācijām:

- indikators Iztukš. ūdens tvert.: , deg, ja simbols  | parādās - ūdens tvertnes indikators ir **aktivizēts visu laiku**
- indikators Iztukš. ūdens tvert.: , nedeg, ja simbols  | parādās - ūdens tvertnes indikators ir **deaktivizēts visu laiku**

## 10. KOPŠANA UN TĪRĪŠANA

---

### 10.1 Filtra tīrīšana

Katra cikla beigās displejā parādās simbols  *Iztīrīt filtras* un nepieciešams iztīrīt filtru.



Filtrs savāc jēlkokvilnu žāvēšanas cikla laikā.

Labākiem žāvēšanas rezultātiem tīriet filtru regulāri. Aizsērējis filtrs pagarina žāvēšanas ciklu un palielina enerģijas patēriņu.

#### **UZMANĪBU!**

Neizmantojiet ūdeni filtra tīrīšanai, lai izvairītos no plastmasas šķiedru plūsmas ūdenī. Izmetiet jēlkokvilnu atkritumu tvertnē.

1. Atveriet durvis. Izvelciet filtru.

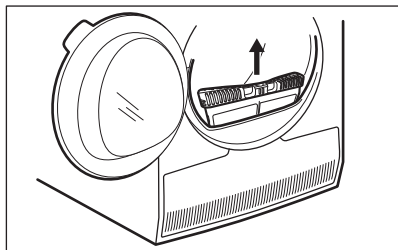

2. Pavelciet āķi, lai atvērtu filtru.

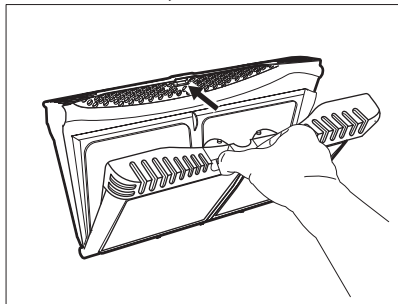

## KOPŠANA UN TĪRĪŠANA

---

3. Savāciet jēlkokvilnu ar roku no abām filtra iekšējām daļām.

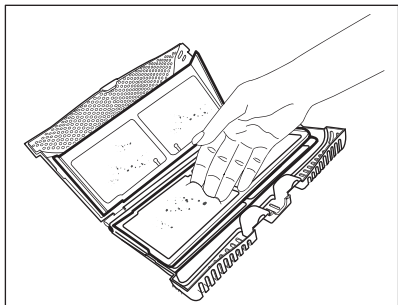
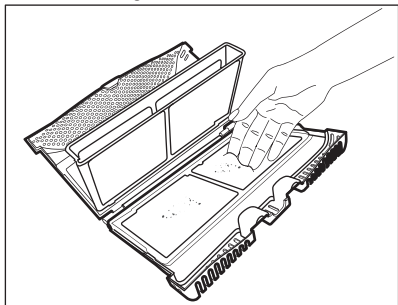

Izmetiet jēlkokvilnu atkritumu tvertnē.

4. Ja nepieciešams, iztīriet filtru ar putekļu sūcēju. Aizveriet filtru.

5. Vajadzības gadījumā notīriet jēlkokvilnu no filtra ligzdas un paplāksnes. Jūs varat izmantot putekļu sūcēju. Ievietojiet filtru atpakaļ filtra ligzdā.

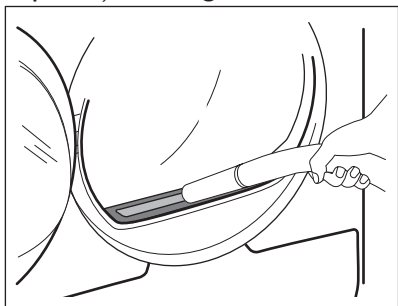

### 10.2 Ūdens tvertnes iztukšošana

Iztukšojiet kondensētā ūdens tvertni pēc katra žāvēšanas cikla.



Ja kondensētā ūdens tvertne ir pilna, programmai automātiski apstājas. Displejā iedegas simbols , *Iztukš. ūdens tvert.*, un nepieciešams iztukšot ūdens tvertni.

Lai iztukšotu ūdens tvertni:

1. Izvelciet kondensētā ūdens tvertni un turiet to horizontālā pozīcijā.

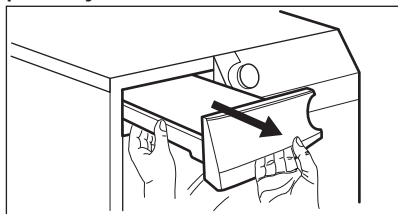

2. Izbīdiet plastmasas savienotāju ārā un izlejiet ūdeni izlietnē vai līdzīgā vietā.

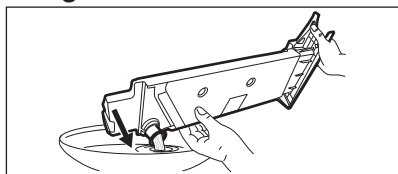

3. Iebīdiet atpakaļ plastmasas savienotāju un ievietojiet ūdens tvertni atpakaļ tās vietā.
4. Lai atsāktu programmu, piespiediet taustiņu  Sākt/Pauze.

### 10.3 Kondensatora tīrīšana

Ja displejā mirgo simbols , *Iztīrīt kond.*, kondensators un tā nodalījums jāpārbauda. Ja tas ir netīrs, notīriet to. Veiciet pārbaudi vismaz reizi 6 mēnešos.

#### BRĪDINĀJUMS!

Nepieskarieties metāla virsmai ar kailām rokām. Pastāv savainošanās risks. Lietojiet aizsargcimdus. Tīriet uzmanīgi, lai nesabojātu metāla virsmu.

Lai pārbaudītu:

# KOPŠANA UN TĪRĪŠANA

---

1. Atveriet durvis. Izvelciet filtru.

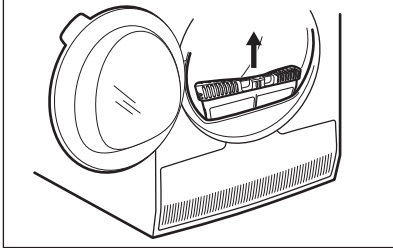

2. Atveriet kondensatora pārsegu.

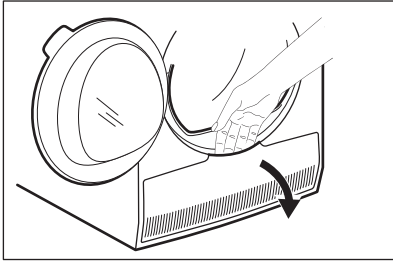

3. Pagrieziet sviru, lai atvērtu kondensatora vāku.

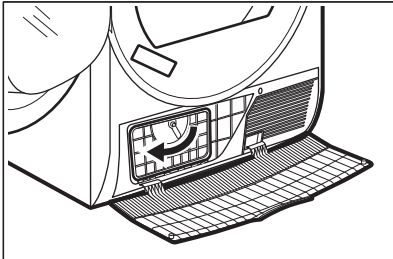

4. Nolaidiet kondensatora vāku.

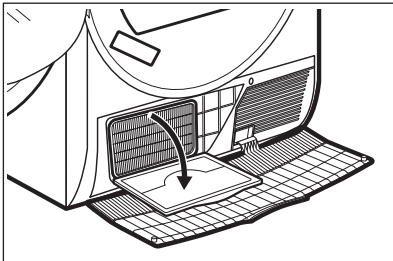

5. Ja nepieciešams, notīriet pūkas no kondensatora un tā nodalījuma. Jūs varat izmantot mitru drānu un/vai putekļu sūcēju ar suku.

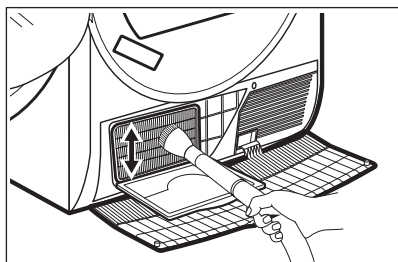

6. Aizveriet kondensatora vāku.  
7. Pagrieziet sviru, līdz tā noklikšķ savā pozīcijā.  
8. Ievietojiet filtru atpakaļ.

### 10.4 Veļas tilpnes tīrīšana

#### **⚠ BRĪDINĀJUMS!**

Pirms tīrīšanas atvienojiet ierīci no elektrības.

Lai notīrītu veļas tilpnes iekšējo virsmu un tilpnes izciļņus, izmantojiet neitrālu mazgāšanas līdzekli. Nosusiniet nomazgātās virsmas var mīkstu drānu.

#### **⚠ UZMANĪBU!**

Netīriet veļas tilpni ar tērauda suku vai abrazīviem materiāliem.

### 10.5 Vadības paneļa un apvalka tīrīšana

Lai notīrītu vadības paneli un apvalku, izmantojiet standarta neitrālu mazgāšanas līdzekli.

Tīriet ar mitru drānu. Nosusiniet nomazgātās virsmas var mīkstu drānu.

#### **⚠ UZMANĪBU!**

Nelietojiet mēbeļu tīrīšanas līdzekļus vai tīrīšanas līdzekļus, var var izraisīt koroziju.

### **10.6 Gaisa plūsmas atveru tīrīšana**

Lai likvidētu pūkas no gaisa plūsmas atverēm, izmantojiet putekļu sūcēju.

## 11. PROBLĒMRISINĀŠANA

Problēma <sup>1)</sup>	Iespējamais iemesls	Risinājums
Veļas žāvētājs nedarbojas.	Veļas žāvētājs nav pieslēgts elektrotīklam.	Pievienojiet to elektrības kontaktligzdai. Pārbaudiet drošinātāju (mājas instalācijā)
	Durvis ir atvērtas.	Aizveriet durvis
	Taustiņš ① ieslēgt/Izslēgt nebija piespiests.	Piespiediet taustiņu ① ieslēgt/Izslēgt.
	Taustiņš ▷   Sākt/Pauze nebija piespiests.	Pieskarieties taustiņam ▷   Sākt/Pauze.
	Ierīce atrodas gaidstāves režīmā.	Piespiediet taustiņu ① ieslēgt/Izslēgt.

## PROBLĒMRISINĀŠANA

Problēma <sup>1)</sup>	Iespējamais iemesls	Risinājums
Neapmierinošs žāvēšanas rezultāts.	Izvēlēta nepareiza programma.	Izvēlieties atbilstošu programmu. <sup>2)</sup>
	Filtrs ir aizsērējis.	Iztīriet filtru. <sup>3)</sup>
	»»» Žāvēšanas pakāpe iespēja bija iestatīta uz  Gludināšanai. <sup>4)</sup>	Nomainiet »»» Žāvēšanas pakāpe iespēju uz augstāku līmeni.
	Bija ievietots pārāk daudz veļas.	Nepārsniedziet maksimālo ievietojamās veļas daudzumu.
	Gaisa plūsmas atveres ir nosprostojušās.	Notīriet ierīces apakšpusē uzstādītās gaisa plūsmas restes.
	Uz tilpnes mitruma sensora ir netīrumi.	Notīriet veļas tilpnes priekšējo virsmu.
	Sausuma pakāpe netika iestatīta uz vēlamo pakāpi.	Pielāgojiet sausuma pakāpi. <sup>5)</sup>
	Kondensators ir aizsērējis.	Iztīriet kondensatoru. <sup>3)</sup>
Ielādes durvis neveras ciet	Filtrs nav kārtīgi nofiksēts.	Ievietojiet filtru pareizajā pozīcijā.
	Veļa iesprūdusi starp durvīm un blīvējumu.	Izņemiet iesprūdušo veļu un aizveriet durvis.

Problēma <sup>1)</sup>	Iespējamais iemesls	Risinājums
Programmu vai iespēju nav iespējams mainīt.	Pēc cikla sākšanās nevar nomainīt programmu vai iespēju.	Izslēdziet un ieslēdziet veļas žāvētāju. Mainiet programmu vai iespēju, kā nepieciešams.
Nav iespējams izvēlēties iespēju. Atskan skaņas signāls.	Iespēja, kuru cenšaties izvēlēties, nav pieejama izvēlētajai programmai.	Izslēdziet un ieslēdziet veļas žāvētāju. Mainiet programmu vai iespēju, kā nepieciešams.
Veļas tilpnē nav apgaismojuma.	Bojāta veļas tilpnes lampa.	Sazinieties ar servisa centru, lai nomainītu veļas tilpnes lampu.
Negaidīts programmas ilguma laiks parādās displejā.	Žāvēšanas laiks tiek aprēķināts, vadoties pēc ielādētās veļas daudzuma un mitruma pakāpes.	Tas notiek automātiski — ierīce darbojas pareizi.
Programma nedarbojas.	Ūdens tvertne ir pilna.	Iztukšojiet ūdens tvertni, piespiediet taustiņu ►   Sākt/Pauze. <sup>3)</sup>

# PROBLĒMRISINĀŠANA

---

Problēma <sup>1)</sup>	Iespējamais iemesls	Risinājums
Žāvēšanas cikls ir pārāk īss.	Ielādētās veļas daudzums ir mazs.	Izvēlieties laika programmu. Laika vērtībai jāatbilst ielādes daudzumam. Lai žāvētu vienu apģērba gabalu vai nelielu veļas daudzumu, mēs iesakām izvēlēties īsu žāvēšanas laiku.
	Veļa pārāk sausa.	Izvēlieties atbilstošu laika programmu vai augstāku sausuma pakāpi (piem., ☀ <i>Loti sausa</i> )



Problēma <sup>1)</sup>	Iespējamais iemesls	Risinājums
Žāvēšanas cikls par ilgū <sup>6)</sup>	Filtrs ir aizsērējis.	Iztīriet filtru.
	Veļas tilpnē ievietots pārāk daudz veļas.	Nepārsniedziet maksimālo ievietojamās veļas daudzumu.
	Veļa nav pietiekami izgriezta.	Kārtīgi izgrieziet veļu veļas mazgājamā mašīnā.
	Pārāk zema vai pārāk augsta temperatūra telpā — tā nav nepareiza ierīces darbība.	Nodrošiniet telpas temperatūru starp +5 °C un +35 °C. Optimālā telpas temperatūra, lai sasniegtu labākos žāvēšanas rezultātus, ir no 19 °C līdz 24 °C.

1) Ja displejā redzams kļūdas ziņojums (piem., **E51**): Izslēdziet un ieslēdziet veļas žāvētāju. Izvēlieties jaunu programmu. Nospiediet taustiņu Sākt/Pauze. Ja ierīce nedarbojas, sazinieties ar servisa centru un norādiet kļūdas kodu.

2) Aplūkojiet programmu aprakstu — skatiet sadaļu PROGRAMMAS.

3) Skatiet sadaļu *APKOPE UN TĪRĪŠANA*.

4) Vienīgi žāvētājiem ar Žāvēšanas pakāpi iespēju

5) Skatiet sadaļu "IETEIKUMI UN PADOMI"

6) Piezīme: Pēc ne vairāk kā 5 stundām žāvēšanas cikls beidzas automātiski.

## 12. TEHNISKIE DATI

Augstums x platums x dziļums	850 x 596 x 638 mm (maks. 663 mm)
Maksimālais dziļums, kad ierīces durvis ir atvērtas	1108 mm
Maksimālais platums, kad ierīces durvis ir atvērtas	958 mm
Pielāgojams augstums	850 mm (+ 15 mm - kājiņu regulēšana)
Veļas tilpnes ietilpība	118 l
Maksimālais ielādes apjoms	<b>8,0</b> kg
Spriegums	230 V
Frekvence	50 Hz
Skaņas intensitātes līmenis	63 dB
Kopējā jauda	700 W
Energoefektivitātes klase	<b>A+++</b>
Enerģijas patēriņš standarta kokvilnas programmai ar pilnu uzlādi. <sup>1)</sup>	<b>1,47</b> kWh
Enerģijas patēriņš standarta kokvilnas programmai ar nepilnu uzlādi. <sup>2)</sup>	<b>0,83</b> kWh
Enerģijas patēriņš gadā <sup>3)</sup>	176,5 kWh

Enerģijas patēriņš, atstājot ieslēgtā stāvoklī <sup>4)</sup>	0,05 W
Enerģijas patēriņš izslēgtā režīmā <sup>4)</sup>	0,05 W
Izmantošanas veids	Mājsaimniecībā
Atļautā apkārtējās vides temperatūra	no +5°C līdz +35°C
Aizsardzības pakāpe pret cieto daļiņu un mitruma izplatīšanos, kuru nodrošina aizsargapvalks, izņemot gadījumus, kad zemsprieguma ierīcēm nav aizsardzības no mitruma	<b>IPX4</b>
Šī ierīce satur hermētiski noslēgtu fluorētu siltumnīcefekta gāzi	
Gāzes apzīmējums	R134a
Svars	0,30 kg
Globālās sasilšanas potenciāls (GSP)	1430

1) Ar atsauci uz EN 61121. 8,0 kg kokvilnas, kas izgriezti ar 1000 apgr./min.

2) Ar atsauci uz EN 61121. 4,0 kg kokvilnas, kas izgriezti ar 1000 apgr./min.

3) Enerģijas patēriņš gadā kWh, rēķinot pēc 160 standarta kokvilnas programmas žāvēšanas cikliem ar pilnu un daļēju ielādi un zemas jaudas režīmu patēriņu. Faktiskais katra cikla enerģijas patēriņš ir atkarīgs no ierīces lietošanas (REGULA (ES) Nr. 392/2012).

4) Ar atsauci uz EN 61121.

Tabulā iepriekš minētā informācija ir saskaņā ar ES Komisijas regulu 392/2012, ar ko īsteno direktīvu 2009/125/EK.

## 13. PIEDERUMI

---

### 13.1 Komplekts žāvētāja novietošanai uz veļas mazgājamās mašīnas

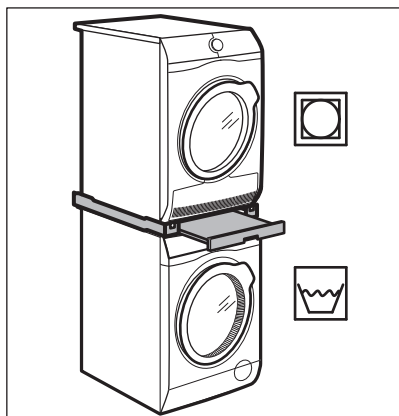

Piederuma nosaukums: SKP11GW, STA9GW

Var iegādāties pie pilnvarotā izplatītāja.

Komplektu žāvētāja novietošanai uz veļas mazgājamās mašīnas var izmantot tikai ar brošūrā norādītajām veļas mazgājamām mašīnām un žāvētājiem. Skatiet pievienoto brošūru.

Uzmanīgi izlasiet ar piederumu kopā piegādātas instrukcijas.

### 13.2 Iztecināšanas komplekts

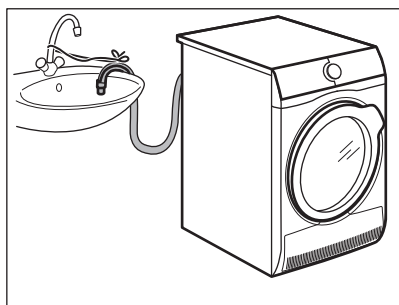

Piederuma nosaukums: DK11.

Var iegādāties pie pilnvarotā izplatītāja (var pievienot dažiem žāvētāju veidiem)

Kondensētā ūdens iztecināšanai tvertnē, sifonā, notekā utt. Pēc uzstādīšanas ūdens tvertne tiek automātiski iztukšota. Ūdens tvertnei jāpaliek ierīcē.

Uzstādītajai šļūtenei jābūt no 50 cm līdz 100 cm augstumā no grīdas. Šļūtene nevar mest cilpu. Ja nepieciešams, saīsiniet šļūteni.

Uzmanīgi izlasiet ar piederumu kopā piegādātas instrukcijas.

### 13.3 Pastatnis ar atvilktni

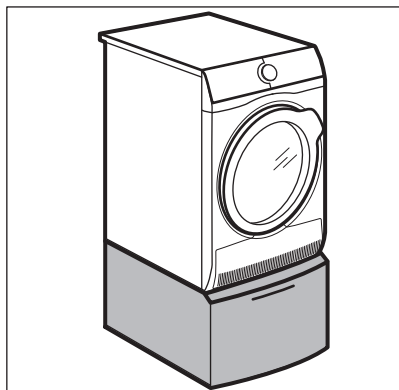

Piederuma nosaukums: PDSTP10, E6WHPED2.

Var iegādāties pie pilnvarotā izplatītāja.

Ierīces augstuma palielināšanai, lai atvieglotu veļas ielikšanu un izņemšanu.

Atvilktni var izmantot veļas glabāšanai, piem., dvieļiem, tīrīšanas produktiem u.c.

Uzmanīgi izlasiet ar piederumu kopā piegādātas instrukcijas.

## 14. PRODUKTA INFORMĀCIJAS LAPA SASKAŅĀ AR ES REGULU NR. 1369/2017

Produkta informācijas lapa	
Preču zīme	AEG
Modelis	T9DBC68S, PNC916098640
Nominālā ietilpība, izteikta kilogramos	8,0
Ventilācijas tipa vai kondensācijas tipa veļas žāvētājs	Condenser (Kondensators)
Energoefektivitātes klase	A+++
Energotatēriņš kWh/gadā, pamatojoties uz standarta kokvilnas programmas 160 žāvēšanas cikliem pilnā un daļējā noslodzē un energopatēriņu mazjaudas režīmos. Faktiskais energopatēriņš vienā ciklā būs atkarīgs no ierīces lietošanas veida.	176,5
Automātisks veļas žāvētājs vai neautomātisks veļas žāvētājs	Automātiski
Standarta kokvilnas programmas energopatēriņš kWh pilnā noslodzē	1,47
Standarta kokvilnas programmas energopatēriņš kWh daļējā noslodzē	0,83
Jaudas patēriņš W “izslēgtā režīmā”	0,05
Energotatēriņš ieslēgtā režīmā, izteikts W	0,05
Ieslēgtā režīma ilgums minūtēs	10

**PRODUKTA INFORMĀCIJAS LAPA SASKAŅĀ  
AR ES REGULU NR. 1369/2017**

“Standarta kokvilnas programma”, ko izmanto pilnā un daļējā noslodzē, ir standarta žāvēšanas programma, uz kuru attiecas informācija marķējumā un datu lapā, šī programma ir piemērota normālas mitras kokvilnas izstrādājumu žāvēšanai un energopatēriņa ziņā tā ir visefektīvākā programma kokvilnai	
“Standarta kokvilnas programmas pilnā un daļējā noslodzē” svērtais programmas laiks, kas izteikts minūtēs	121
“Standarta kokvilnas programmas pilnā noslodzē” programmas laiks, izteikts minūtēs	152
“Standarta kokvilnas programmas daļējā noslodzē” programmas laiks, izteikts minūtēs	97
Kondensācijas efektivitātes klase skalā no G (viszemākā efektivitāte) līdz A (visaugstākā efektivitāte)	A
Standarta kokvilnas programmas pilnā noslodzē vidējā kondensācijas efektivitāte, izteikta procentos	91
Standarta kokvilnas programmas daļējā noslodzē vidējā kondensācijas efektivitāte, izteikta procentos	91
Svērtā kondensācijas efektivitāte “standarta Kokvilnas programmai pilnā un daļējā noslodzē”	91
Skaņas jaudas līmenis, izteikts dB	63

# PRODUKTA INFORMĀCIJAS LAPA SASKAŅĀ AR ES REGULU NR. 1369/2017

---

Lebūvējama ierīce J/N	Nav
-----------------------	-----

Tabulā iepriekš minētā informācija ir saskaņā ar ES Komisijas regulu 392/2012, ar ko īsteno direktīvu 2009/125/EK.



## 15. APSVĒRUMI PAR VIDES AIZSARDZĪBU

---

Nododiet otrreizējai pārstrādei materiālus ar simbolu ♻️. Ievietojiet iepakojuma materiālus atbilstošajos konteineros to otrreizējai pārstrādei. Palīdziet aizsargāt apkārtējo vidi un cilvēku veselību, atkārtoti pārstrādājot elektrisko un elektronisko iekārtu atkritumus. Neizmetiet ierīces, kas apzīmētas ar šo simbolu ⚠️, kopā ar mājsaimniecības atkritumiem. Nododiet izstrādājumu vietējā otrreizējās pārstrādes punktā vai sazinieties ar vietējo pašvaldību.





[www.aeg.com/shop](http://www.aeg.com/shop)



136963460-A-252019



**AEG**