

▶ KME525000B
KME525000M
KMK525000M

LV **Lietošanas instrukcija**
Mikroviļņu krāsns

USER MANUAL

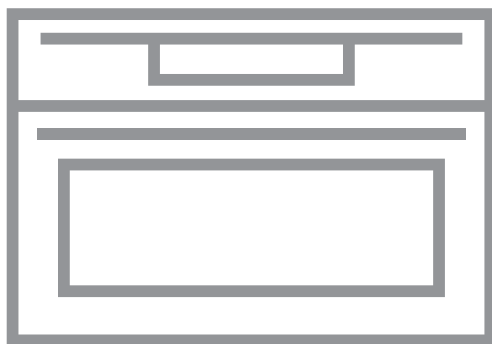

AEG

SATURS

1. DROŠĪBAS INFORMĀCIJA.....	2
2. DROŠĪBAS NORĀDĪJUMI.....	5
3. IZSTRĀDĀJUMA APRAKSTS.....	7
4. VADĪBAS PANELIS.....	8
5. PIRMS PIRMĀS LIETOŠANAS REIZES.....	8
6. IZMANTOŠANA IKDIENĀ.....	9
7. PULKSTEŅA FUNKCIJAS.....	10
8. PIEDERUMU LIETOŠANA.....	12
9. PAPILDFUNKCIJAS.....	12
10. IETEIKUMI UN PADOMI.....	13
11. KOPŠANA UN TĪRĪŠANA.....	20
12. PROBLĒMRISINĀŠANA.....	21
13. ENERGOEFEKTIVITĀTE.....	23

LABĀKIEM REZULTĀTIEM

Pateicamies, ka izvēlējāties AEG produktu. Esam to izveidojuši, lai ilgstoši nodrošinātu nevainojamu veiktspēju, izmantojot novatoriskas tehnoloģijas, kas palīdz vienkāršot dzīvi, – iespējas, ko neatradīsiet parastās ierīcēs. Lūdzu, veltiet dažas minūtes, lai izlasītu šo tekstu un gūtu labākus rezultātus.

Apmeklējiet mūsu mājas lapu:



Atrodiet lietošanas padomus, brošūras, informāciju par traucējumu novēršanu un apkopi:

www.aeg.com/webselfservice



Reģistrējiet savu produktu, lai uzlabotu pakalpojumu:

www.registreaeg.com



legādājieties ierīcei oriģinālās rezerves daļas, materiālus un piederumus:

www.aeg.com/shop

KLIENTU APKALPOŠANA UN PAKALPOJUMI

Iesakām izmantot oriģinālās rezerves daļas.

Sazinoties ar apkalpes dienestu, pārliecinieties, vai jums ir šādi dati: Modelis, izstrādājuma Nr., sērijas numurs.

Šo informāciju var atrast tehnisko datu plāksnītē.

⚠ Drošības informācija brīdinājumam un piesardzībai

ℹ Vispārēja informācija un padomi

📄 Informācija par apkārtējo vidi

Izmaiņu tiesības rezervētas.

1. ⚠ DROŠĪBAS INFORMĀCIJA

Pirms ierīces uzstādīšanas un lietošanas rūpīgi izlasiet pievienotos norādījumus. Ražotājs neatbild par

savainojumiem un bojājumiem, kas radušies ierīces nepareizas uzstādīšanas vai izmantošanas rezultātā. Glabājiet šīs instrukcijas drošā, pieejamā vietā, lai tās varētu izmantot nākotnē.

1.1 Bērnu un neaizsargātu cilvēku drošība

- Šo ierīci drīkst izmantot bērni no 8 gadu vecuma un cilvēki ar ierobežotām fiziskām, sensorām vai garīgām spējām, vai pieredzes un zināšanu trūkumu atbildīgās personas uzraudzībā vai, ja tie ir informēti par ierīces drošu lietošanu un izprot potenciālos riskus.
- Bērniem no 3 līdz 8 gadu vecumam un personām ar ļoti plašu un sarežģītu invaliditāti jāliedz piekļuve ierīcei, ja vien tos nepārtraukti neuzrauga.
- Bērni līdz 3 gadu vecumam nedrīkst atrasties ierīces tuvumā bez pastāvīgas uzraudzības.
- Neļaujiet bērniem spēlēt ar ierīci.
- Neļaujiet bērniem tuvojies iepakojumam un atbrīvojieties no tā attiecīgi.
- Neļaujiet bērniem un dzīvniekiem tuvojies ierīcei tās darbības vai dzesēšanas laikā. Pieejamās daļas var sakarst lietošanas laikā.
- Ja ierīcei ir bērnu drošības ierīce, tā jāaktivizē.
- Bērni nedrīkst tīrīt ierīci un veikt tās apkopi bez uzraudzības.

1.2 Vispārīgi drošības norādījumi

- Tikai kvalificēta persona drīkst uzstādīt ierīci un nomainīt vadu.
- **BRĪDINĀJUMS!** Lietošanas laikā ierīce sakarst. Nepieskarieties sildelementiem.
- Vienmēr izmantojiet cepeškrāsns cimdsus, izņemot vai ievietojot papildpiederumus vai cepeškrāsns traukus.
- Pirms apkopes veikšanas atvienojiet ierīci no elektrotīkla.
- **BRĪDINĀJUMS!** Pirms lampas mainīšanas pārliedzinieties, vai ierīce ir izslēgta, lai neizraisītu elektrošoku.

- Nelietojiet ierīci pirms tās iebūvēšanas.
- Netīriet ierīci ar tvaika tīrītāju.
- Stikla durvju tīrīšanai neizmantojiet raupjus, abrazīvus tīrīšanas līdzekļus vai asus metāla skrāpjus, jo tie var saskrāpēt virsmas, un tādējādi stikls var saplīst.
- Ja elektrības padeves vads ir bojāts, lai izvairītos no elektrības trieciena riska, to jānomaina ražotājam, autorizētajam servisa centram vai citam kvalificētam speciālistam.
- Neieslēdziet ierīci, ja tā ir tukša. Metāla daļas iekšpusē var radīt elektrisko dzirksteļošanu.
- Ēdienu un dzērienu metāla iepakojumi nav atļauti mikroviļņu gatavošanas režīmā. Tas neattiecas uz gadījumiem, kad ražotājs ir norādījis metāla iepakojuma izmēru vai formu, kas ir piemēroti mikroviļņu gatavošanas režīmam.
- Ja durvis vai durvju blīves ir bojātas, ierīci nedrīkst izmantot, līdz bojājumu novērsīs kvalificēta persona.
- Tikai kvalificēta persona var veikt apkopes vai remontdarbus, kas saistīti ar pārsega, kas aizsargā pret pakļaušanu mikroviļņu enerģijai, noņemšanu.
- Nesildiet šķidrumus un citu pārtiku noslēgtos traukos. Tie var uzsprāgt.
- Izmantojiet tikai tādus piederumus, kas ir piemēroti izmantošanai mikroviļņu krāsnīs.
- Uzsildot pārtiku plastmasas vai papīra traukos, uzraugiet ierīci iespējamās aizdegšanās dēļ.
- Ierīce paredzēta pārtikas un dzērienu uzsildīšanai. Pārtiks kaltēšana, drēbju žāvēšana vai sildošo spilventiņu, čību, sūkļu, mitru drānu un līdzīgu priekšmetu sildīšana var izraisīt traumu, aizdegšanās vai ugunsgrēka risku.
- Ja ierīce izdala dūmus, izslēdziet to vai atvienojiet no elektrības padeves un neveriet vaļā durvis, lai apslāpētu liesmas.
- Dzērienu sakarsēšana ar mikroviļņiem var izraisīt pēkšņu vārošā šķidruma izvirdumu. Izņemot traukus, esiet piesardzīgi.

- Barošanas pudelīšu saturs un mazu bērnu pārtikas burciņas ir jāapmaisa vai jāsakrata un pirms pasniegšanas jāpārbauda to temperatūra, lai izvairītos no apdegumiem.
- Olas čaumalās un veselas cieti novārītas olas nedrīkst uzsildīt ierīcē, jo tās var uzsprāgt pat pēc tam, kad mikroviļņu sildīšana ir beigusies.
- Ierīce regulāri jātīra un jālikvidē visas pārtikas paliekas.
- Neuzturot ierīci tīru, virsma var bojāties un tas var negatīvi ietekmēt ierīces darbmūžu, kā arī potenciāli izraisīt bīstamu situāciju.

2. DROŠĪBAS NORĀDĪJUMI

2.1 Uzstādīšana



BRĪDINĀJUMS!

Ierīci drīkst uzstādīt tikai kvalificēta persona.

- Noņemiet visu iesaiņojumu.
- Neuzstādi un nelietojiet bojātu ierīci.
- Ievērojiet kopā ar ierīci piegādātās uzstādīšanas norādes.
- Vienmēr uzmanīgi pārvietojiet ierīci, jo tā ir smaga. Vienmēr izmantojiet drošības cimdus un ierīces komplektācijā iekļautos apavus.
- Nevelciet ierīci aiz roktura.
- Nodrošiniet starp blakus uzstādītām ierīcēm piemērotu attālumu.
- Uzstādi ierīci drošā un atbilstošā vietā, kas atbilst uzstādīšanas prasībām.
- Ierīce ir aprīkota ar elektrisku dzesēšanas sistēmu. Tā jādarbina ar strāvu.

2.2 Elektriskais savienojums



BRĪDINĀJUMS!

Var izraisīt ugunsgrēku un elektrošoku.

- Elektrības padeves pieslēgšana jāveic sertificētam elektriķim.
- Ierīcei jābūt iezemētai.
- Pārliecinieties, ka tehnisko datu plāksnītē norādītie parametri atbilst elektroīkla parametriem.
- Vienmēr izmantojiet pareizi uzstādītu un drošu kontaktligzdu.
- Nelietojiet daudzkontakta adapterus vai pagarinātājus.
- Rīkojieties uzmanīgi, lai nesabojātu kontaktspraudni un strāvas vadu. Ja iekārtas elektropadeves kabeli nepieciešams nomainīt, to jāveic tuvākajā autorizētajā servisa centrā.
- Neļaujiet strāvas kabeliem saskarties ar ierīces durvīm vai nišu zem ierīces vai atstasies to tuvumā, it īpaši, ja tā darbojas vai durvis ir karstas.
- Daļas, kas nodrošina aizsardzību pret elektrošoku no strāvu vadošiem un izolētajiem elementiem, jānostiprina tā, lai tos nevarētu noņemt bez instrumentiem.
- Pieslēdziet kontaktspraudni kontaktligzdai tikai uzstādīšanas beigās. Pārbaudiet, vai pēc uzstādīšanas kontaktspraudnim var brīvi piekļūt.
- Ja kontaktligzda ir vaļīga, neievietojiet tajā kontaktspraudni.
- Nekad neatslēdziet ierīci no tīkla, velkot aiz strāvas kabeļa. Vienmēr velciet aiz kontaktspraudņa.
- Automātslēdzī, drošinātāji (no turētājiem izskrūvējami drošinātāji), zemējuma noplūdes automātslēdzī un savienotāji.

- Elektroinstalācijā jābūt izolācijas ierīcei, kas ļauj atvienot ierīci no visiem elektrotīkla poliem. Izolācijas ierīcē atstarpei starp kontaktiem jābūt vismaz 3 mm.
- Ierīce atbilst Eiropas Savienības direktīvām.
- neatstājiet ierīcē mitrus traukus un produktus pēc gatavošanas beigām;
- izņemot vai uzstādot piederumus, rīkojieties uzmanīgi.

2.3 Izmantošana



BRĪDINĀJUMS!

Pastāv traumu, apdegumu, elektrošoka vai sprādziena risks.

- Šī ierīce ir paredzēta tikai izmantošanai mājās.
- Nemainiet šīs ierīces specifikācijas.
- Pārliedzinieties, vai ventilācijas atveres nav bloķētas.
- Neatstājiet ieslēgtu ierīci bez uzraudzības.
- Atslēdziet ierīci pēc katras lietošanas reizes.
- Atverot ierīces durvis, kad tā tiek lietota, rīkojieties uzmanīgi. Var izplūst karsts gaiss.
- Nedarbiniet ierīci ar mitrām rokām vai, ja tā saskaras ar ūdeni.
- Neatbalstieties uz atvērtām durvīm.
- Nelietojiet ierīci kā darbvirsmu vai uzglabāšanai paredzētu virsmu.
- Atveriet ierīces durvis uzmanīgi. Alkoholū saturošu sastāvdaļu lietošana var radīt spirta un gaisa maisījumu.
- Neļaujiet dzirkstelēm un atklātai liesmai saskarties ar ierīci, kad atverat durvis.
- Neievietojiet ierīcē, neturiet tās tuvumā vai uz tās viegli uzliesmojošas vielas vai ar viegli uzliesmojošām vielām piesūcinātus priekšmetus.
- Nelietojiet mikroviļņu funkciju cepeškrāsnis uzsildīšanai.



BRĪDINĀJUMS!

Pastāv ierīces bojājumu risks.

- Lai emalja nesaplaisātu un nezaudētu krāsu:
 - nenovietojiet alumīnija foliju nepastarpināti uz ierīces grīdas;
 - nelejiet ūdeni karstā ierīcē;

- Gatavojot mitras kūkas, izmantojiet dziļo cepešpannu. Augļu sulas var atstāt nenotīrāmus traipus.
- Šī ierīce paredzēta tikai ēdiena gatavošanai. To nedrīkst lietot citiem nolūkiem, piemēram, telpu apsildei.
- Gatavojiet ēdienu tikai tad, ja cepeškrāsns durvis ir aizvērtas.
- Ja ierīce ir uzstādīta aiz mēbeļu paneļa (piemēram, aiz durvīm), nodrošiniet, lai durvis nekad nebūtu aizvērtas, kad ierīce darbojas. Aiz aizvērtā mēbeļu paneļa var uzkrāties siltums un mitrums, kas var sabojāt ierīci, mēbeli, kurā tā iebūvēta, vai grīdu. Neaizveriet mēbeļu paneli, kamēr ierīce pēc lietošanas nav pilnībā atdzisusi.

2.4 Aprūpe un tīrīšana



BRĪDINĀJUMS!

Pastāv savainojumu un ierīces aizdegšanās un bojājumu risks.

- Pirms apkopes izslēdziet ierīci un atvienojiet to no elektrotīkla.
- Pārliedzinieties, ka ierīce ir auksta. Pastāv risks, ka stikla paneļi var iepļīst.
- Ja durvju stikla paneļi tiek bojāti, nomainiet tos nekavējoties. Sazinieties ar pilnvaroto servisa centru.
- Pārliedzinieties, vai iekšpuse un durvis ir noslaucītas sausas pēc katras lietošanas. Ierīces darbības laikā saražotais tvaiks veido kondensātu uz iekšpuses sienām un var izraisīt koroziju.
- Regulāri tīriet ierīci, lai novērstu virsmas materiāla nolietojanos.
- Ierīcē atlikušās taukvielas un pārtika var izraisīt ugunsgrēku un elektrisko izlādi, lietojot mikroviļņu funkciju.
- Tīriet ierīci ar mitru, mīkstu drānu. Lietojiet tikai neitrālus tīrīšanas

līdzekļus. Neizmantojiet abrazīvus izstrādājumus, abrazīvus sūkļus, šķīdinātājus vai metāla priekšmetus.

- Ja lietojat cepeškrāsns tīrīšanai paredzētus aerosolus, ievērojiet ražotāja drošības norādījumus, kas atrodami uz iepakojuma.
- Netīriet katalītisko emaljas pārklājumu (ja tāds ir) ar jebkāda veida tīrīšanas līdzekli.

2.5 Iekšējais apgaismojums



BRĪDINĀJUMS!

Pastāv risks saņemt elektrošoku.

- Šajā ierīcē izmantotā spuldze vai halogēna spuldze ir paredzēta tikai mājsaimniecības ierīcēm. Nelietojiet to telpu apgaismošanai.
- Pirms spuldzes nomaiņas atvienojiet ierīci no elektrotīkla.

- Izmantojiet tikai tādu pašu specifiskāciju spuldzes.

2.6 Servisa izvēlne

- Lai salabotu ierīci, sazinieties ar pilnvarotu servisa centru.
- Lietojiet tikai oriģinālas rezerves daļas.

2.7 Ierīces utilizācija



BRĪDINĀJUMS!

Pastāv savainošanās vai nosmakšanas risks.

- Atvienojiet ierīci no elektropadeves.
- Nogrieziet strāvas kabeli netālu no ierīces un utilizējiet to.
- Noņemiet durvju fiksatoru, lai bērni vai mājdzīvnieki nevarētu ierāpties veļas žāvētāja tilpnē un tur sevi ieslēgt.

3. IZSTRĀDĀJUMA APRAKSTS

3.1 Vispārējs pārskats

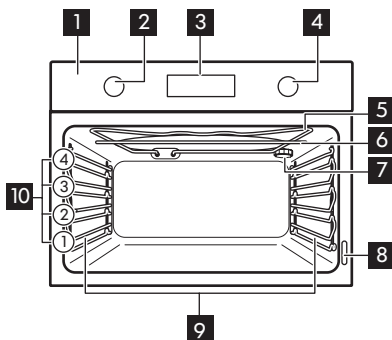

- 1 Vadības panelis
- 2 Karsēšanas funkciju regulators
- 3 Displejs
- 4 Vadības slēdzis
- 5 Sildelements
- 6 Mikroviļņu ģenerators
- 7 Lampa
- 8 Datu plāksnīte
- 9 Plauktu atbalsti, izņemami
- 10 Plauktu pozīcijas

3.2 Papildierīces

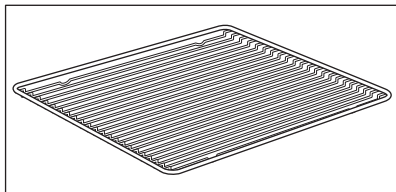

Restots plaukts



Ēdiena gatavošanas traukiem, kūku un cepešu formām.

4. VADĪBAS PANELIS

4.1 Taustiņi

Sensora lauks/taustiņš	Funkcija	Apraksts
 start	MIKROVIĻŅI	Lai iestatītu mikroviļņu funkciju. Turiet to nospiestu vairāk nekā 3 sekundes, lai ieslēgtu un izslēgtu cepeškrāsns lampu. Var ieslēgt apgaismojumu arī tad, kad cepeškrāsns ir izslēgta.
	PULKSTENIS	Lai iestatītu pulksteņa funkciju.
	TEMPERATŪRA	Lai pārbaudītu cepeškrāsns temperatūru vai temperatūras sensora temperatūru (ja ierīce ar to aprīkota). Izmantot tikai karsēšanas funkcijas darbības laikā.

4.2 Displejs

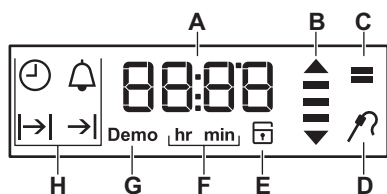

- A. Taimeris / Temperatūra / Mikroviļņu jauda
- B. Uzsilšanas un atlikušā siltuma indikators
- C. Mikroviļņu režīms
- D. Temperatūras sensors (tikai atsevišķiem modeļiem)
- E. Elektroniska durvju bloķēšana (tikai atsevišķiem modeļiem)
- F. Stundas/minūtes
- G. Demo režīms (tikai atsevišķiem modeļiem)
- H. Pulksteņa funkcijas

5. PIRMS PIRMĀS LIETOŠANAS REIZES



BRĪDINĀJUMS!
Skatiet sadaļu "Drošība".



Lai iestatītu Diennakts laiku, skatiet sadaļu "Pulksteņa funkcijas".

Skatiet sadaļu "Kopšana un tīrīšana".

Izfirmiet cepeškrāsni un notīriet piederumus pirms pirmās lietošanas. Ielieciet atpakaļ visus piederumus un izņemamos plauktu balstus to sākotnējā pozīcijā.

5.1 Pirmā tīrīšana

Izņemiet visus papildpiederumus un noņemamās plauktu balstus no cepeškrāsns.

6. IZMANTOŠANA IKDIENĀ





BRĪDINĀJUMS!
Skatiet sadaļu "Drošība".

6.1 Iegremdējamie regulatori

Lai lietotu ierīci, piespiediet regulatoru. Regulators izvirzās uz āru.

6.2 Mikroviļņu funkcijas

Cepeškrāsns funkcija	Lietojums
0	Izslēgtā stāvoklī Cepeškrāsns ir izslēgta.
	Apgaismojums (Lampa)
	Mikroviļņu krāsns Rada karstumu pašā ēdienā. Izmantojiet to gatavo ēdienu un dzērienu uzsildīšanai, gaļas vai augļu atkausēšanai, kā arī dārzenus un zivju gatavošanai.
	Mikroviļņu grilēšana Mikroviļņu grilēšana ieslēdzas kā parasta grilēšana. Pievienojot mikroviļņu funkciju, tā apvieno mikroviļņu un grila funkcijas dažādos laika posmos un ar dažādiem jaudas līmeņiem (skatiet jaudas iestatījumu tabulu). Izmantojiet mikroviļņu grilēšanu, lai noteikti ēdieni būtu kraukšķīgi.



Lampa var automātiski izslēgties pie temperatūras zem 60 °C dažū cepeškrāsns funkciju laikā.

6.3 Karsēšanas funkcijas iestatīšana

1. Pagrieziet karsēšanas funkciju pārslēgu, lai izvēlētos karsēšanas funkciju.
2. Pagrieziet vadības pārslēgu, lai izvēlētos temperatūru/mikroviļņu jaudu.
Lampiņa iedegas, kad cepeškrāsns darbojas.
3. Lai izslēgtu cepeškrāsni, pagrieziet karsēšanas funkciju pārslēgu izslēgšanas pozīcijā.

6.4 Funkcijas iestatīšana: Mikroviļņi

1. Izņemiet visus piederumus.



2. Pagrieziet karsēšanas funkciju pārslēgu, lai izvēlētos funkciju:

Mikroviļņi .

Neļaujiet cepeškrāsnij darboties, kad tajā nav ievietots ēdiens.

Displejs vispirms parāda noklusējuma mikroviļņu jaudu un pēc tam noklusējuma laiku funkcijai: Darb. Laiks.

Nospiediet , lai sāktu ar noklusējuma vērtībām mikroviļņu jaudai un funkcijai: Darb. Laiks.

3. Pagrieziet vadības pārslēgu, lai mainītu mikroviļņu jaudu. Jaudas iestatījumu maiņas solis ir 100 W.
4. Nospiediet  un tad pagrieziet vadības pārslēgu, lai mainītu: Darb. Laiks. Nospiediet  vēl un vēl, lai mainītu: Darb. Laiks un mikroviļņu jaudu. Pagrieziet vadības pārslēgu, lai iestatītu vērtību un nospiediet , lai apstiprinātu.

5. Nospiediet: .

Kad beidzas Darb. Laiks iestatītais laiks, atskan skaņas signāls un cepeškrāsns apstājas.

6. Pagrieziet karsēšanas funkciju pārslēgu izslēgšanas pozīcijā.





Ja durvis tiek atvērtas, cepeškrāsns darbība apstājas. Lai atkal to sāktu, aizveriet durvis un nospiediet  start.

Mikroviļņu funkciju maksimālais ilgums ir atkarīgs no iestatītās mikroviļņu jaudas:

MIKROVIĻŅU JAU- DA	MAKSIMĀLAIS LAIKS
100 - 600 W	-
Vairāk nekā 600 W	7 minūtes

6.5 Funkcijas iestatīšana: Mikroviļņu kombinētā funkcija

1. Pagrieziet karsēšanas funkciju pārslēgu, lai izvēlētos funkciju . Displejs rāda noklusējuma temperatūru.
2. Nospiediet  start, lai kombinētu karsēšanas funkciju ar mikroviļņu režīmu.

3. Pagrieziet vadības pārslēgu, lai mainītu mikroviļņu jaudas iestatījumus. Jaudas iestatījumu maiņas solis ir 100 W.

Aptuveni 5 grādus pirms iestatītās temperatūras sasniegšanas atskanēs skaņas signāls. Kad beidzas Darb. Laiks iestatītais laiks, atskan skaņas signāls un cepeškrāsns apstājas.

4. Pagrieziet karsēšanas funkciju pārslēgu izslēgšanas pozīcijā. Lietojot mikroviļņu funkciju kombinētajā režīmā, mikroviļņu jauda nevar pārsniegt 600 W.





Izmantojot mikroviļņu kombinēto funkciju, cepeškrāsns var izdalīt dažādus trokšņus. Tas ir normāli šai funkcijai.



6.6 Karsēšanas indikators

Kad darbojas cepeškrāsns funkcija, joslas displejā  parādās viena pēc otras, temperatūrai cepeškrāsnī palielinoties, un pazūd, temperatūrai samazinoties.

7. PULKSTEŅA FUNKCIJAS

7.1 Pulksteņa funkciju tabula

Pulksteņa funkcija	Lietojums
 DIENNAKTS LAIKS	Lai parādītu vai mainītu diennakts laiku. Diennakts laiku var mainīt tikai, ja cepeškrāsns ir izslēgta.
 DARB. LAIKS	Lai iestatītu, cik ilgi cepeškrāsnij jādarbojas. Izmantojiet tikai tad, kad ir iestatīta karsēšanas funkcija.

Pulksteņa funkcija	Lietojums
 BEIGAS	Lai iestatītu cepeškrāsns izslēgšanās laiku. Izmantojiet tikai tad, kad ir iestatīta karsēšanas funkcija.
 LAIKA AIZKAVE	Lai apvienotu funkcijas DARB. LAIKS un BEIGAS.

Pulksteņa funkcija	Lietojums
 LAIKA ATGĀDINĀJUMS	Izmantojiet, lai iestatītu atskaitīšanas laiku. Šī funkcija neietekmē cepeškrāsns darbību. Jūs varat iestatīt LAIKA ATGĀDINĀJUMU jebkurā laikā, arī ja cepeškrāsns ir izslēgta.



7.2 Diennakts laika iestatīšana un mainīšana

Pēc pirmās pieslēgšanas elektroīklam, pagaidiet, līdz displejā tiek parādīts **hr** un "**12:00**". "12" mirgo.



1. Pagrieziet temperatūras pārslēgu, lai iestatītu stundas.
2. Piespiediet , lai apstiprinātu un iestatītu minūtes.

Displejs rāda **min** un iestatīto laiku. "**00**" mirgo.

3. Pagrieziet temperatūras pārslēgu, lai iestatītu pareizas minūtes.
4. Piespiediet , lai apstiprinātu vai iestatītu diennakts laiku, kas tiks automātiski saglabāts pēc 5 sekundēm.

Displejā redzams jaunais laiks. Lai mainītu laika iestatījumu, vairākas reizes spiediet , kamēr displejā sāk mirgot diennakts laika  simbols.

7.3 Funkcijas DARBĪBAS LAIKS iestatīšana



1. Iestatiet karsēšanas funkciju.
2. Atkārtoti nospiediet , līdz sāk mirgot **|>|**.
3. Pagrieziet temperatūras pārslēgu, lai iestatītu minūtes, un apstipriniet ar . Pagrieziet temperatūras pārslēgu, lai iestatītu stundas, un apstipriniet ar .

Kad funkcijas Darb. ilgums iestatītais laiks būs beidzies, 2 minūtes skanēs skaņas signāls. **|>|** un laika iestatījums

mirgos displejā. Cepeškrāsns automātiski izslēdzas.

4. Skaņas signāla pārtraukšanai nospiediet jebkuru taustiņu vai atveriet cepeškrāsns durtiņas.
5. Pagrieziet karsēšanas funkciju pārslēgu izslēgšanas pozīcijā.



7.4 Funkcijas BEIGAS iestatīšana

1. Iestatiet karsēšanas funkciju.
2. Atkārtoti nospiediet , līdz sāk mirgot **>|**.
3. Pagrieziet temperatūras pārslēgu, lai iestatītu stundas, un apstipriniet ar . Pagrieziet temperatūras pārslēgu, lai iestatītu minūtes, un apstipriniet ar .



Iestatītajā Beigu laikā 2 minūtes skanēs skaņas signāls. **>|** un laika iestatījums mirgos displejā. Cepeškrāsns automātiski izslēdzas.

4. Skaņas signāla pārtraukšanai nospiediet jebkuru taustiņu vai atveriet cepeškrāsns durtiņas.
5. Pagrieziet karsēšanas funkciju pārslēgu izslēgšanas pozīcijā.

7.5 LAIKA AIZKAVES funkcijas iestatīšana

1. Iestatiet karsēšanas funkciju.
2. Atkārtoti nospiediet , līdz sāk mirgot **|>|**.
3. Pagrieziet temperatūras pārslēgu, lai iestatītu minūtes funkcijai DARB.ILGUMS, un apstipriniet ar . Pagrieziet temperatūras pārslēgu, lai iestatītu DARBĪBAS ILGUMA stundas, un apstipriniet ar .

Displejā mirgojot tiks parādīts **>|**.

4. Pagrieziet temperatūras pārslēgu, lai iestatītu stundas funkcijai DARB.ILGUMS, un apstipriniet ar . Pagrieziet temperatūras pārslēgu, lai iestatītu BEIGU minūtes, un apstipriniet ar . Displejs rāda **|>|>|** un iestatīto temperatūru.

Cepeškrāsns vēlāk automātiski ieslēdzas, darbojas iestatītā DARB. LAIKĀ un apstājas pie iestatītā BEIGU laika.



Iestatītajā BEIGU laikā 2 minūtes skanēs

skaņas signāls. → un laika iestatījums mirgos displejā. Cepeškrāsns izslēdzas.

5. Skaņas signāla pārtraukšanai nospiediet jebkuru taustiņu vai atveriet cepeškrāsns durvītas.
6. Pagrieziet karsēšanas funkciju pārlēģu izslēgšanas pozīcijā.

7.6 Funkcijas LAIKA ATGĀDINĀJUMS iestatīšana

Laika atgādinājumu var iestatīt gan tad, kad cepeškrāsns ir ieslēgta, gan izslēgta.

1. Atkārtoti nospiediet , līdz sāk mirgot .

8. PIEDERUMU LIETOŠANA



BRĪDINĀJUMS!
Skatiet sadaļu "Drošība".

8.1 Piederumu ievietošana

Izmantojiet tikai piemērotus ēdiena gatavošanas traukus un materiālus.



BRĪDINĀJUMS!
Skatiet "Mikroviļņu režīmam piemēroti ēdiena gatavošanas trauki un materiāli" sadaļā "Ieteikumi un padomi".

Restots plaukts:

Iebīdīet plauktu starp cepeškrāsns līmeņa vadotnes stieņiem tā, lai kājiņas būtu vērstas uz leju.

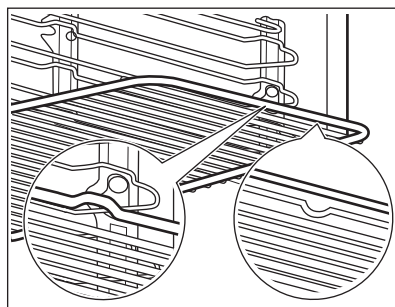

Neliela iedobe augšpusē palielina drošību. Šīs iedobes novērš arī trauku sasvēršanos. Augstā mala ap plauktu neļauj ēdiena gatavošanas traukiem slīdēt.

2. Pagrieziet temperatūras pārlēģu, lai iestaftu sekundes un pēc tam minūtes.

Ja iestatāt laiku, kas ir ilgāks par 60 minūtēm, uz displeja parādās

simbols **hr**.

3. Iestatiet stundu.
4. LAIKA ATGĀDINĀJUMS automātiski ieslēgsies pēc piecām sekundēm. Kad pagājuši 90% no iestatītā laika, atskan skaņas signāls.
5. Kad iestatītais laiks beidzies, divas minūtes skanēs skaņas signāls.

Displejā mirgo "00:00" un .

Nospiediet jebkuru taustiņu, lai izslēgtu signālu.

9. PAPILDFUNKCIJAS

9.1 Bērnu drošības funkcijas lietošana

Kad ir aktivizēta bērnu drošības funkcija, cepeškrāsns nevar nejauši ieslēgt.

1. Pārliecinieties, ka cepeškrāsns funkciju pārlēģs ir izslēgšanas pozīcijā.
2. Nospiediet un turiet nospiestu  un **°C** vienlaicīgi 2 sekundes. Lai izslēgtu bērnu drošības funkciju, atkārtojiet 2. darbību.

9.2 Funkciju bloķēšanas lietošana

Funkciju bloķēšanu var ieslēgt tikai tad, kad cepeškrāsns darbojas.

Kad aktivizēta funkciju bloķēšana, darbojošās cepeškrāsns funkcijas temperatūras un laika iestatījumus nevar nejauši nomainīt.

1. Izvēlieties cepeškrāsns funkciju un iestatiet to pēc savām vēlmēm.
2. Turiet nospiestu  un **°C** vienlaicīgi divas sekundes.

Atskan skaņas signāls. Loc parādās displejā 5 sekundes.

 Loc parādās displejā, kad pagrieziet temperatūras regulatoru vai nospiežat kādu no taustiņiem, kamēr ir ieslēgta funkciju bloķēšana.

Pagriežot cepeškrāsns funkciju regulatoru, cepeškrāsns darbība apstājas.

Izslēdzot cepeškrāsns, kamēr aktivizēta Funkciju bloķēšana, tā automātiski pārslēdzas uz Bērnu drošības funkciju. Skatiet sadaļu "Bērnu drošības funkcijas lietošana".

Lai izslēgtu bērnu drošības funkciju, atkārtojiet 2. darbību.



9.3 Atlikušā siltuma indikators

Izslēdzot cepeškrāsns, displejā redzams atlikušā siltuma indikators , ja

temperatūra cepeškrāsnī ir virs 40 °C. Pagrieziet temperatūras regulatoru pa kreisi vai pa labi, lai pārbaudītu cepeškrāsns temperatūru.

9.4 Automātiskā izslēgšanās

Drošības nolūkā cepeškrāsns automātiski izslēdzas pēc kāda laika, ja karsēšanas funkcija darbojas un jūs nemaināt nekādus iestatījumus.

 (°C)	 (h)
30 - 115	12.5
120 - 195	8.5
200 - 230	5.5

Automātiskā izslēgšanās nedarbojas ar šādām funkcijām: Apgaismojums (Lampa), Darb. Laiks, Beigu Laiks.

9.5 Dzesēšanas ventilators

Kad cepeškrāsns darbojas, dzesēšanas ventilators automātiski uztur cepeškrāsns virsmas vēsas. Izslēdzot cepeškrāsns, dzesēšanas ventilators turpinās darboties, līdz cepeškrāsns būs atdzisusi.

10. IETEIKUMI UN PADOMI



BRĪDINĀJUMS!
Skatiet sadaļu "Drošība".



Tabulās uzrādītā temperatūra un cepšanas laiki ir ir tikai orientējoši. Tie atkarīgi no receptēm un izmantoto sastāvdaļu kvalitātes un daudzuma.

10.1 Gatavošanas ieteikumi

Jūsu cepeškrāsns var cept un gatavot ēdienu savādāk nekā jūsu iepriekšējā cepeškrāsns. Tabulā zemāk ir norādīti standarta iestatījumi attiecībā uz temperatūru, gatavošanas laiku un plaukta līmeni.

Ja nevarat atrast iestatījumus konkrētai receptei, meklējiet tai līdzīgu.

10.2 Mikroviļņu ieteikumi

Novietojiet pārtiku uz plāksnes krāsns iekšienes apakšā.

Apgrieziet ēdienu uz otru pusi vai samaisiet, kad pagājusi puse no atkausēšanas un gatavošanas atvēlētā laika.

Nosedziet ēdienu cepšanai un uzsildīšanai.

Uzlieciet karoti virs pudeles vai glāzes, uzsildot dzērienus, lai nodrošinātu labāku siltuma izplatīšanos.

Ievietojiet ēdienu cepeškrāsnī bez iepakojuma. Iepakotus ēdienus var ievietot cepeškrāsnī tikai tad, ja iepakojums ir drošs izmantošanai mikroviļņu krāsnī (pārbaudiet informāciju uz iepakojuma).

Gatavošana ar mikroviļņiem

Gatavošanās laikā ēdienu nosedziet. Ja vēlaties kraukšķīgu virskārtu, gatavojiet ēdienu bez vāka.

Nepārgatavojiet ēdienu, iestatot pārāk augstu jaudu un laiku. Ēdiens var izžūt, piedegt vai izraisīt aizdegšanos.

Nelietojiet ierīci, lai gatavotu olas čaumalās un gliemežus, jo tie var

pārsprāgt. Pārduriet ceptu olu dzeltenumu pirms to uzsildīšanas.

Pirms gatavošanas caurduriet pārtikas produktus, kam ir āda, vai saduriet ar dakšiņu vairākas reizes.

Sagrieziet dārzeņus vienāda izmēra gabaliņos.

Ik pa laikam apmaisiet šķidrums ēdienus.

Apmaisiet ēdienu pirms pasniegšanas.

Pēc cepeškrāsns izslēgšanas izņemiet ēdienu un ļaujiet tam atdzist pāris minūtes.

Mikroviļņu atkausēšana

Uzlieciet sasaldēto, neapklāto pārtiku uz neliela otrādi apgriezta šķīvja, novietojot konteineru zem tā, vai uz atkausēšanas restēm vai plastmasas sieta, lai izkusušais šķidrums varētu notecēt.

Pēc tam noņemiet atkausētos pārtikas produktus.

Lai pagatavotu augļus un dārzeņus, vispirms tos neatkausējot, jūs varat izmantot augstāku mikroviļņu jaudu.

10.3 Mikroviļņiem piemēroti ēdiena gatavošanas trauki un materiāli

Mikroviļņu izmantošanai izmantojiet tikai piemērotus ēdiena gatavošanas traukus un materiālus. Atsaucei izmantojiet tālāk sniegtās tabulas.

Ēdiena gatavošanas trauki / materiāls	Mikroviļņu krāsns funkcija		Mikroviļņu kombinētā funkcija
	Atkausēšana	Karsēšana. Gatavošana	
Ugunsizturīgs stikls un porcelāns bez metāla detaļām, piem., karstumizturīgs stikls	✓	✓	✓
Ugunsneizturīgs stikls un porcelāns bez sudraba, zelta, plāfina vai metāla rotājumiem	✓	X	X
Stikls un stikla keramika, kas izgatavota no ugunsizturīga / sala izturīga materiāla	✓	✓	✓

Ēdiena gatavošanas trauki / materiāls	Mikroviļņu krāsns funkcija		Mikroviļņu kombinētā funkcija
	Atkausēšana	Karsēšana. Gatavošana	
Keramikas un māla ēdienu gatavošanas trauki bez kvarca vai metāla komponentiem vai metālu saturošas glazūras	✓	✓	X
Keramika, porcelāns un māls ar neglazētu apakšu vai ar maziem caurumiem, piemēram, uz rokturiem	X	X	X
Karstumizturīga plastmasa līdz 200°C (lūdzu vienmēr pārbaudiet pirms lietošanas plastmasas konteineru specifiskāciju)	✓	✓	X
Kartons, papīrs	✓	X	X
Pārtikas plēve	✓	X	X
Cepšanas plēve ar mikroviļņu krāsnij drošu slēgšanu (vienmēr pārbaudiet plēves specifiskāciju pirms lietošanas)	✓	✓	X
Cepšanai paredzēti trauki, kas izgatavoti no metāla, piem., emalja, čuguns	X	X	✓
Cepšanas kārbas, melnā laka vai silīcija pārklājums (vienmēr pārbaudiet cepšanas kārbas specifiskāciju pirms lietošanas)	X	X	✓
Restots plaukts	X	X	✓
Ēdiena gatavošanas trauki mikroviļņu izmantošanai, piemēram, kraukšķīga panna	X	✓	X

10.4 Grilēšana

Grilējiet tikai plānus gaļas vai zivs gabalus.

Grilēšana

Iepriekš uzkaršējiet tukšu cepeškrāsni pirms lietošanas.

Izmantojiet pirmo plaukta līmeni.







Novietojiet pirmajā plaukta līmenī paplāti, kurā notecēt taukiem.

Pārtika	Temperatūra (°C)	Grilēšanas laiks	
		Viena puse	Otra puse
Liellopu gaļas cepetis, vidēji izcepts	210 - 230	30 - 40	30 - 40
Liellopa fileja, vidēja	230	20 - 30	20 - 30
Cūkas mugura	210 - 230	30 - 40	30 - 40
Teļa mugura	210 - 230	30 - 40	30 - 40
Jēra mugura	210 - 230	25 - 35	20 - 35
Zivs, vesela, 0,5 kg - 1 kg	210 - 230	15 - 30	15 - 30

10.5 Gatavošana ar mikroviļņiem

Padomi mikroviļņu izmantošanai		
Gatavošanas/atkausēšanas rezultāti	Iespējamais iemesls	Risinājums
Ēdiens ir pārāk sauss.	Pārāk liela jauda. Pārāk ilgs gatavošanas laiks.	Iestatiet zemāku jaudu vai/un īsāku gatavošanas laiku.
Ēdiens vēl nav atkausēts, ir auksts vai negatavs pēc iestatītā laika perioda.	Pārāk īss gatavošanas laiks.	Iestatiet garāku gatavošanas laiku. Nepalieliniet mikroviļņu jaudu.
Ēdiens ir pārāk gatavs malās, bet vēl negatavs vidū.	Pārāk liela mikroviļņu jauda.	Iestatiet zemāku jaudu un garāku gatavošanas laiku.

Atkausēšana

 GAĻA / ZIVS			
 POWER Iestatiet jaudu uz 100 W, ja vien nav norādīts savādāk.			
	 (kg)	 (min.)	 (min.)
Steiks	0,2	5 - 7	5 - 10
Maltā gaļa, iestatiet 200 W	0,5	7 - 8	5 - 10



GAĻA / ZIVS



Iestatiet jaudu uz 100 W, ja vien nav norādīts savādāk.



(kg)



(min.)



(min.)

Vista

1

30 - 35

10 - 20

Vistas krūtiņa

0,15

5 - 9

10 - 15

Vistas kājiņas

0,15

5 - 9

10 - 15

Zivs, vesela

0,5

10 - 15

5 - 10

Zivs fileja

0,5

12 - 15

5 - 10



PIENA PRODUKTI



Iestatiet jaudu uz 100 W.



(kg)



(min.)



(min.)

Sviests

0,25

4 - 6

5 - 10

Rīvēts siers

0,2

2 - 4

10 - 15



KŪKAS / CEPUMI



Iestatiet jaudu uz 200 W, ja vien nav norādīts savādāk.



(min.)



(min.)

Rauga kūka

1 vienība

2 - 3

15 - 20

Siera torte, iestatiet 100 W

1 vienība

2 - 4

15 - 20

Sausā kūka

1 vienība

2 - 4

15 - 20

Maize

1 kg

15 - 18



















5 - 10





Šķēlēs sagriezta maize







0,2 kg

3 - 5

5 - 10









 KŪKAS / CEPUMI				
 Iestatiet jaudu uz 200 W, ja vien nav norādīts savādāk.				
		 (min.)	 (min.)	 (min.)
Maize/bulciņas	4 gab.	2 - 4	2 - 5	
 AUGĻI				
	 kg	 (W)	 (min.)	 (min.)
Augļi	0,25	100	5 - 10	10 - 15
 UZSILDĪŠANA				
		 (W)	 (min.)	 (min.)
Bērnu pārtika burciņās	0,2 kg	300	1 - 2	-
Bērnu piens, ielieciet karoti pudelē	180 ml	600	0:20 - 0:40	-
Piens	200 ml	1000	1 - 1:30	-
Ūdens	200 ml	1000	1:30 - 2	-
Mērce	200 ml	600	1 - 3	-
Zupa	300 ml	600	3 - 5	-
Saldēti gatavi ēdieni	0,5	400	10 - 15	2 - 5
Ātri pagatavojams ēdiens	0,5	600	6 - 9	2 - 5

 KAUSĒŠANA			
	 (kg)	 (W)	 (min.)
Šokolāde / Šokolādes garnējums	0,15	300	2 - 4
Sviests	0,1	400	0:30 - 1:30

 GATAVOŠANA				
		 (W)	 (min.)	 (min.)
Zivs, vesela	0,5 kg	500	8 - 10	2 - 5
Zivs fileja	0,5 kg	400	4 - 7	2 - 5
Dārzeņi, svaigi	0,5 kg + 50 ml ūdens	600	5 - 15	-
Dārzeņi, saldēti	0,5 kg + 50 ml ūdens	600	10 - 20	-
Kartupeļi mundierī	0,5 kg	600	7 - 10	-
Rīsi	0,2 kg + 400 ml ūdens	600	15 - 18	-
Popkorns	-	1000	1:30 - 3	-

Mikroviļņu kombinētā funkcija
Izmantojiet šo funkciju, lai pagatavotu ēdienu īsākā laikā un apbrūninātu.

Kombinējiet funkcijas: Grilēšana un Mikroviļņi.

			 (W)	 (°C)	 (min.)		 (min.)
Vista, puse	2 x 0,55 kg	Apaļš stikla trauks, Ø 26 cm	300	220	40	2	5
Kartupeļu sacepums	1 kg	Apaļš stikla trauks	300	200	40	2	10
Cūkas kakla cepetis	1 kg	Stikla trauks ar sietu	300	200	70	1	10

10.6 Ieteicamie jaudas iestatījumi dažādiem ēdienu veidiem

Tabulās minētā informācija ir tikai informatīva.

700 vati	800 vati	900 vati	1000 vati
			
Dārzeņu gatavošanai		Uzvārīšanai gatavošanas procesa sākumā	Šķidrumu karšēšanai
500 vati	600 vati		
			
Olu ēdienu gatavošanai	Sakņu un gaļas biezo zupu ēdienu gatavošanai	Ēdienu, kuri tiek pasniegti šķīvjos, karšēšanai	Sasaldētu ēdienu atkausēšanai un karšēšanai

300 vati	400 vati		
			
Siera, šokolādes, sviesta izkausēšanai	Rīsu uzbriedināšanai	Bērnu pārtikas uzsildīšanai	Juțīgu pārtikas produktu gatavošanai
			Cepšanas turpināšana
100 vati	200 vati		
	 Atkausēšana		
			
Maizes atkausēšanai	Augļu un kūku atkausēšanai	Siera, krējuma, sviesta atkausēšanai	Gaļas, putnu gaļas un zivju atkausēšanai

11. KOPŠANA UN TĪRĪŠANA



BRĪDINĀJUMS!
Skatiet sadaļu "Drošība".

11.1 Piezīmes par tīrīšanu



Tīrīšanas līdzekļi

Tīriet cepeškrāsns priekšpusi ar mīkstu drāniņu, kas iemērkta siltā ūdenī ar mazgāšanas līdzekli.

Metāla virsmu tīrīšanai izmantojiet tam paredzētu tīrīšanas līdzekli;

Piekaltušus netīrumus tīriet ar speciālo cepeškrāsnij paredzēto tīrīšanas līdzekli.



Lietošana ikdienā

Tīriet cepeškrāsns iekšieni pēc katras lietošanas reizes. Tauku vai citu pārtikas palieku uzkrāšanās var izraisīt ugunsgrēku.

Nosusiniet cepeškrāsns iekšieni ar mīkstu drānu pēc katras lietošanas reizes.

Rūpīgi notīriet tilpnes augšdaļu no ēdiena atlikām un taukiem.



Piederumi

Notīriet visus papildpiederumus pēc katras lietošanas un ļaujiet tiem nožūt. Lietojiet mīkstu drānu, kas iemērcta siltā ūdenī ar mazgāšanas līdzekli; Nemazgājiet papildpiederumus trauku mazgājamajā mašīnā.

Netīriet piedegumdrošos piederumus ar agresīviem tīrīšanas līdzekļiem, asiem priekšmetiem, kā arī trauku mazgājamā mašīnā.

11.2 Plauktu atbalstu izņemšana

Pirms apkopes darbu veikšanas pārliecinieties, ka cepeškrāsns ir atdzisusi. Pretējā gadījumā iespējams gūt apdegumus.

Lai tīrītu ierīci, izņemiet plauktu balstus.

1. Uzmanīgi, velkot balstus uz augšu, izceliet tos no priekšējā fiksatora.

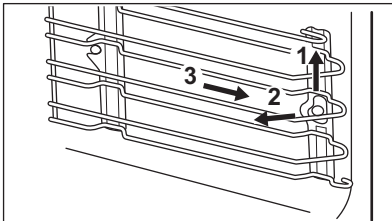

2. Pavelciet plauktu balstu priekšējo daļu nost no sānu sienas.
 3. Izvelciet balstus no aizmugurējā fiksatora.
- Ielieciet plauktu balstus, veicot iepriekšminētās darbības pretējā secībā.

11.3 Spuldzes maiņa



BRĪDINĀJUMS!

Pastāv risks saņemt elektrošoku.
Lampa var būt karsta.

1. Izslēdziet cepeškrāsns. Nogaidiet, līdz cepeškrāsns ir atdzisusi.
2. Atslēdziet cepeškrāsns no elektrotilkla.
3. Iekļājiet cepeškrāsns iekšienes apakšā audumu.



UZMANĪBU!

Vienmēr turiet halogēna lampu ar drānu, lai tauku atliekas nesadegtu uz lampas.

Augšējā lampa

1. Pagrieziet lampas pārsegu, lai to izņemtu.
2. Notīriet stikla pārsegu.
3. Nomainiet cepeškrāsns lampu ar piemērotu 300 °C siltumizturīgu cepeškrāsns lampu.
4. Uzlieciet stikla pārsegu.

12. PROBLĒMRISINĀŠANA



BRĪDINĀJUMS!

Skatiet sadaļu "Drošība".

12.1 Ko darīt, ja...

Problēma	Iespējamais iemesls	Risinājums
Cepeškrāsni nevar ieslēgt vai lietot.	Cepeškrāsns nav pieslēgta elektrotīklam vai nav pieslēgta pareizi.	Pārbaudiet, vai cepeškrāsns ir pareizi pievienota strāvas piegādei (skatiet pieslēguma diagrammu).
Cepeškrāsns nesakarst.	Cepeškrāsns ir deaktivizēta.	Ieslēdziet cepeškrāsni.
Cepeškrāsns nesakarst.	Nav iestatīts pulkstenis.	Iestādiet pulksteni.
Cepeškrāsns nesakarst.	Nav iestatīti nepieciešamie iestatījumi.	Pārlicinieties, vai iestatījumi ir pareizi.
Cepeškrāsns nesakarst.	Automātiskā izslēgšanās ak-tīva.	Skatiet sadaļu "Automātiskā izslēgšanās".
Cepeškrāsns nesakarst.	Bērnu drošības funkcija ir ieslēgta.	Skatiet sadaļu "Bērnu drošības funkcijas lietošana".
Cepeškrāsns nesakarst.	Izdedzis drošinātājs.	Pārlicinieties, vai ierīces darbības traucējumi ir saistīti ar drošinātāju. Ja drošinātājs atkārtoti izdeg, sazinieties ar kvalificētu elektriķi.
Lampa nedarbojas.	Lampa ir bojāta.	Nomainiet lampu.
Tvaiki un kondensāts nosēžas uz ēdiena un cepeškrāsns tilpnē.	Ēdieni cepeškrāsnī atstāti pārāk ilgi.	Pabeidzot gatavošanu, neatstājiet ēdienus cepeškrāsnī ilgāk par 15 - 20 minūtēm.
Displejs rāda kļūdas kodu, kas nav šajā tabulā.	Notikusi kļūme elektrosistēmā.	<ul style="list-style-type: none"> Izslēdziet cepeškrāsni, izmantojot mājas elektrosistēmas drošinātāju vai drošinātāju kārbas aizsargslēdzi, un tad atkal ieslēdziet to. Ja displejā atkārtoti parādās kļūdas kods, sazinieties ar klientu apkalpošanas centru.

12.2 Apkopes dati

Ja nevarat atrast risinājumu, sazinieties ar ierīces tirgotāju vai pilnvarotu servisa centru.

Servisa centram nepieciešamie dati norādīti uz tehnisko datu plāksnītes.

Tehnisko datu plāksnīte atrodas cepeškrāsns iekšpusē uz priekšējā rāmja. Nenoņemiet cepeškrāsns iekšpusē esošo tehnisko datu plāksnīti.

lesakām pierakstīt datus šeit:

Ierīces modeļa nosaukums (MOD.)

Izstrādājuma numurs (PNC)

Sērijas numurs (S.N.)

13. ENERGOEFEKTIVITĀTE

13.1 Enerģijas taupīšana



Cepeškrāsns ir aprīkota ar funkcijām, kas ļauj taupīt enerģiju, gatavojot ikdienā.

Pārbaudiet, vai cepeškrāsns darbības laikā tās durvis ir pareizi aizvērtas. Gatavošanas laikā neveriet durvis pārāk bieži. Uzturiet tīras durvju starplikas un pārliecinieties, vai tās ir nostiprinātas vietā.

Izmantojiet metāla traukus, lai uzlabotu enerģijas taupīšanu (tikai ja neizmantojat mikroviļņu funkciju).

Ja iespējams, neveiciet cepeškrāsns iepriekšēju uzsildīšanu pirms gatavošanas.

Uzturiet pēc iespējas īsākus pārtraukumus starp cepšanas reizēm, ja gatavojat vairākus ēdienus vienā reizē.

Atlikušais siltums

Dažu cepeškrāsns funkciju gadījumā, ja ir aktivizēta programma ar funkciju

Darbības laiks vai Beigu laiks un gatavošanas laiks pārsniedz 30 minūtes, uzkaršanās elementi automātiski izslēdzas ātrāk.

Kad izslēdzat cepeškrāsns, displejs rāda atlikušo siltumu. Varat izmantot atlikušo siltumu, lai uzturētu ēdienu siltu.

Ja gatavošanas ilgums pārsniedz 30 minūtes, samaziniet cepeškrāsns temperatūru līdz minimumam 3-10 minūtes pirms gatavošanas beigām. Atlikušais siltums cepeškrāsnī turpinās gatavot ēdienu.

Izmantojiet atlikušo siltumu, lai uzsildītu ēdienu.

Ēdiena siltuma uzturēšana

Izvēlieties mazāko iespējamo temperatūras iestatījumu, lai izmantotu atlikušo siltumu un saglabātu ēdienu siltu. Atlikušā siltuma indikators vai temperatūra tiek parādīta displejā.

14. APSVĒRUMI PAR VIDES AIZSARDZĪBU

Nododiet otrreizējai pārstrādei materiālus ar simbolu . Ievietojiet iepakojuma materiālus atbilstošajos konteineros to otrreizējai pārstrādei. Palīdziet aizsargāt apkārtējo vidi un cilvēku veselību, atkārtoti pārstrādājot elektrisko un elektronisko iekārtu atkritumus.

Neizmetiet ierīces, kas apzīmētas ar šo simbolu kopā ar majsaimniecības atkritumiem. Nododiet izstrādājumu vietējā otrreizējās pārstrādes punktā vai sazinieties ar vietējo pašvaldību.

www.aeg.com/shop



867353246-A-182019



AEG