

**Whirlpool**

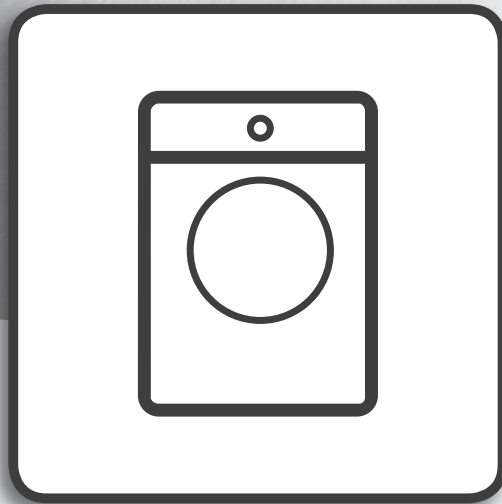

## Lietotāja rokasgrāmata



[www.whirlpool.eu/register](http://www.whirlpool.eu/register)



---

# LIETOTĀJA ROKASGRĀMATA

---



**PALDIES, KA IEGĀDĀJĀTIES WHIRLPOOL IZSTRĀDĀJUMU.**

Lai saņemtu pilnvērtīgu palīdzību,  
lūdzu, reģistrējiet savu ierīci vietnē [www.whirlpool.eu/register](http://www.whirlpool.eu/register)

---

## RĀDĪTĀJS

<b>VESELĪBAS UN DROŠĪBAS INSTRUKCIJA</b> .....	<b>3</b>
<b>LIETOTĀJA ROKASGRĀMATA</b> .....	<b>5</b>
<b>Izstrādājuma apraksts</b> .....	<b>5</b>
<b>Mazgāšanas līdzekļa dozators</b> .....	<b>5</b>
Ūdens savienojuma tehniskie dati.....	5
Vadības panelis.....	6
Programmas.....	6
IZVĒLNES.....	7
Funkcijas.....	7
PROGRAMMU TABULA.....	8
Durvis.....	8
Piederumi.....	8
<b>Kā lietot ierīci</b> .....	<b>9</b>
Pirmā lietošanas reize.....	9
Ikdienas lietošana.....	9
Indikatori.....	11
PADOMI UN IETEIKUMI.....	11
<b>Tīrīšana un apkope</b> .....	<b>12</b>
Veļas mazgājamās mašīnas ārpusē tīrīšana.....	12
Ūdens padeves šļūtenes pārbaude.....	12
Ūdens padeves šļūtenes sietfitru tīrīšana.....	13
Mazgāšanas līdzekļa dozatora tīrīšana.....	13
Ūdens filtra tīrīšana / atlikušā ūdens iztecināšana.....	14
<b>Problēmu novēršana</b> .....	<b>15</b>
Durvis – kā tās atvērt, ja ir radusies kļūme, lai izņemtu veļu.....	16
Pārvadāšana un rīcība ar ierīci.....	16
<b>Pēcpārdošanas apkopes dienests</b> .....	<b>17</b>
<b>MONTĀŽAS INSTRUKCIJA</b> .....	<b>18</b>

## DROŠĪBAS NORĀDĪJUMI NOTEIKTI JĀIZLASA UN JĀIEVĒRO

Pirms ierīces lietošanas izlasiet šos drošības norādījumus. Saglabājiet šos norādījumus turpmākām uzziņām.

Šī rokasgrāmata un pati ierīce sniedz svarīgus drošības brīdinājumus, kas ir jāizlasa un vienmēr jāievēro. Ražotājs neuzņemas atbildību par bojājumiem, kas radušies nepiemērotas lietošanas vai nepareizu vadības elementu iestāšanās dēļ.

⚠ **Ļoti maziem bērniem (0-3 gadi) jāatrodas drošā attālumā no ierīces. Maziem bērniem (3-8 gadi) jāatrodas drošā attālumā no ierīces, ja vien tie netiek nepārtraukti uzraudzīti. Bērni no 8 gadu vecuma un personas ar fiziskiem, jušanas vai garīgiem traucējumiem vai bez pieredzes un zināšanām var lietot šo ierīci, ja tās tiek uzraudzītas vai instruētas par ierīces drošu lietošanu un izprot ar to saistītos riskus. Bērni nedrīkst spēlēt ar ierīci. Ierīces tīrīšanu un apkopi nedrīkst veikt bērni bez pieaugušo uzraudzības. Nekad neatveriet durvis ar varu un neizmantojiet tās, lai pakāptos.**

### ATĻAUTĀ LIETOŠANA

⚠ **UZMANĪBU!** Ierīci nav paredzēts darbināt ar ārēju slēdža ierīci, piemēram, taimerī vai atsevišķu tālvadības sistēmu.

⚠ Šo ierīci paredzēts izmantot sadzīvē un tamlīdzīgi, piemēram: personāla virtuves zonās veikalos, birojos un citās darba vidēs; zemnieku saimniecībās; klientu istabās viesnīcās, moteļos un citās līdzīga tipa apmešanās vietās.

⚠ Nepārslogojiet iekārtu, pārsniedzot tās maksimālo veiktspēju (sausas drēbes, kg), kas norādīta programmu tabulā.

⚠ Šī ierīce nav paredzēta profesionālai lietošanai. Neizmantojiet ierīci ārpus telpām.

⚠ Neizmantojiet šķīdinātājus (piem., terpentīnu, benzīnu), mazgāšanas līdzekļus, kas satur šķīdinātājus, tīrīšanas pulveri, stikla tīrīšanas līdzekļus vai vispārējus tīrīšanas līdzekļus un uzliesmojošus šķidrums; nemazgājiet veļas mazgājamā mašīnā audumus, kas piesūkušies ar šķīdinātājiem vai viegli uzliesmojošām vielām.

### MONTĀŽA

⚠ Ierīces pārvietošana un uzstādīšana jāveic vismaz diviem cilvēkiem – pastāv savainojumu risks. Izmantojiet aizsargcimdus, veicot visus izsaiņošanas un uzstādīšanas darbus – pastāv risks sagriezties.

Ja vēlaties žāvētāju novietot uz veļas mašīnas, vispirms sazinieties ar pēcpārdošanas servisu, lai noskaidrotu, vai tas ir pieļaujams. Novietošana uz veļas mašīnas iespējama tikai tad, ja žāvētājs ir piestiprināts veļas mašīnai ar atbilstošu novietošanas komplekta palīdzību, kas pieejams, sazinoties ar pēcpārdošanas servisu vai izplatītāju-speciālistu.

⚠ Pārvietojiet ierīci, nesatverot to aiz darba virsmas vai augšējā vāka.

⚠ Montāžu, tajā skaitā ūdens sistēmas (ja tāda ir) un elektrosavienojumu uzstādīšanu, un remontu drīkst veikt tikai kvalificēts tehniķis. Nelabojiet un nemainiet ierīces detaļas, ja vien tas nav tieši norādīts lietotāja rokasgrāmatā. Neļaujiet bērniem atrasties ierīces montāžas vietas tuvumā. Pēc ierīces izsaiņošanas pārliecinieties, vai pārvadāšanas laikā tā nav bojāta. Problēmu gadījumā sazinieties ar izplatītāju vai tuvāko pēcpārdošanas servisu. Pēc ierīces montāžas novietojiet iepakojuma materiālus (plastmasas un polistirola daļas u.c.) bērniem nepieejamā vietā – pastāv nosmakšanas risks. Pirms ierīces uzstādīšanas tai jābūt atvienotai no elektrotīkla – pastāv elektriskā trieciena risks. Uzstādīšanas laikā raugiet, lai ierīce nesabojātu barošanas kabeli – pastāv aizdegšanās un strāvas trieciena risks. Ieslēdziet ierīci tikai tad, kad montāža ir pabeigta.

⚠ Neuzstādiet ierīci vietās, kur tā var būt pakļauta īpašiem apstākļiem, piemēram, sliktai ventilācijai vai temperatūrai, kas ir zemāka par 5°C vai augstāka par 35°C.

⚠ Veicot ierīces montāžu, pārliecinieties, vai visas četras kājiņas ir stabilas un saskaras ar grīdu, nepieciešamības gadījumā pieregulējiet tās un ar līmeņrādi pārbaudiet ierīces līmeņojumu.

⚠ Ja ierīce tiek montēta uz koka vai peldošās grīdas (daži parketa un lamināta materiāli), nostipriniet uz tās finiera plāksni ar izmēru 60 x 60 x 3 cm (vismaz) un novietojiet uz tās ierīci.

⚠ Pievienojiet ūdens pievades cauruli(-es) ūdens padevei saskaņā ar vietējā ūdens piegādātāja noteikumiem.

⚠ Tikai modeļiem ar aukstā ūdens ievadi: nepievienojiet karstā ūdens padevei.

⚠ Modeļiem ar karstā ūdens ievadi: karstais ūdens, kas tiek ievadīts, nedrīkst pārsniegt 60 °C.

⚠ Veļas mazgājamā mašīna nostiprināta ar transportēšanas skrūvēm, lai pārvadāšanas laikā neradītu nekādus bojājumus ierīces iekšpusei. Pirms veļas mazgājamās mašīnas izmantošanas obligāti jāizņem transportēšanas skrūves. Pēc tam, kad tās izņemtas, ievietojiet atverēs 4 plastmasas vāciņus.

⚠ Pēc ierīces montāžas pagaidiet pāris stundas pirms to ieslēdzat, lai ļautu ierīcei pierast pie vides apstākļiem telpā.

⚠ Pārliecinieties, vai ventilācijas atveres veļas mašīnas apakšā (ja jūsu modelim tādas ir) nav nosprostotas ar paklāju vai citiem materiāliem.

⚠ Ierīces ūdens pieslēgumam lietojiet tikai jaunas šļūtenes. Vecās caurules nevajadzētu izmantot atkārtoti.

⚠ Pievadītā ūdens spiedienam jābūt no 0,1 līdz 1 MPa.

### ELEKTRISKIE BRĪDINĀJUMI

⚠ Jānodrošina iespēja atvienot ierīci no strāvas padeves, to vienkārši atslēdzot, ja pieejama kontaktdakša, vai ar divpolu slēdzi, kas uzstādīts pirms kontaktligzdas pēc elektroinstalācijas noteikumiem, un ierīcei jābūt zemētai atbilstoši valsts elektrības drošības standartiem.

⚠ Neizmantojiet pagarinātājus vai vairākspraudņu kontaktligzdas vai adapterus. Pēc ierīces uzstādīšanas tās elektriskās sistēmas detaļas nedrīkst būt pieejamas. Neizmantojiet ierīci ar mitrām rokām vai basām kājām. Nelietojiet šo ierīci, ja bojāts tās strāvas kabelis vai kontaktdakša, ja tā nedarbojas pareizi vai tā ir bojāta vai tikusi nomesta.

⚠ Ja padeves kabelis ir bojāts, tas jāaizvieto ar identisku, nomaiņa jāveic ražotājam, tā apkalpošanas dienesta aģentam vai līdzīgas kvalifikācijas personai, lai izvairītos no bīstamības – strāvas trieciena riska.

### TĪRĪŠANA UN APKOPE

⚠ BRĪDINĀJUMS: Pārliedcinieties, ka pirms apkopes darbību veikšanas ierīce ir izslēgta un atvienota no strāvas padeves – pastāv strāvas trieciena risks; nekad nelietojiet tvaika tīrīšanas iekārtu – pastāv strāvas trieciena risks.

### IĒPAKOJUMA MATERIĀLU UTILIZĀCIJA

Iepakojuma materiāls ir 100 % pārstrādājams un apzīmēts ar otrreizējās pārstrādes simbolu .

Tādēļ dažādas iepakojuma daļas jāutilizē atbildīgi un saskaņā ar vietējiem atkritumu apsaimniekošanas noteikumiem.

### MĀJSAIMNIECĪBAS IERĪČU UTILIZĀCIJA

Šī ierīce ir izgatavota no pārstrādājamiem un atkārtoti izmantojamiem materiāliem. Utilizējiet to saskaņā ar vietējiem atkritumu apsaimniekošanas noteikumiem. Plašāku informāciju par lietu mājsaimniecības ierīču apstrādi, atjaunošanu un pārstrādi varat iegūt vietējā kompetentajā iestādē, pie atkritumu savākšanas pakalpojumu sniedzējiem vai veikalā, kur ierīci iegādājāties. Šī ierīce ir marķēta saskaņā ar Eiropas Direktīvu 2012/19/ES par elektrisko un elektronisko iekārtu atkritumiem (EELIA).

Nodrošinot šīs ierīces pareizu utilizāciju, varat novērst iespējamo negatīvo vides un cilvēka veselības apdraudējumu.

 simbols uz izstrādājuma vai komplektācijā iekļautajiem dokumentiem norāda, ka šo ierīci nevar izmest sadzīves atkritumos, bet tā ir jānodod pārstrādei elektrisko un elektronisko ierīču savākšanas centrā.

## IZSTRĀDĀJUMA APRAKSTS

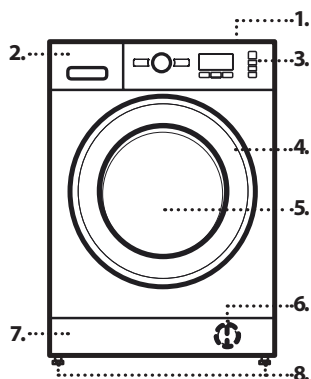

1. Darba virsma
2. Mazgāšanas līdzekļa dozators
3. Vadības panelis
4. Durvju rokturis
5. Durvis
6. Ūdens filtrs - aiz pārsega
7. Vāciņš (izņemams)
8. Regulējamas kājiņas (4)

## MAZGĀŠANAS LĪDZEKĻA DOZATORS

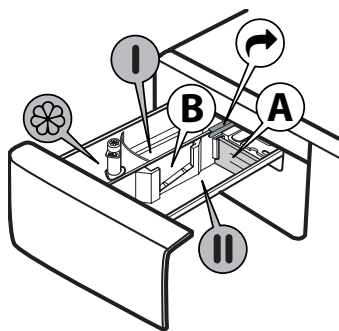

1. Galvenais mazgāšanas nodaļums **II**
  - Mazgāšanas līdzeklis galvenajam mazgāšanas ciklam
  - Traipu tīrītājs
  - Ūdens mīkstinātājs
  - Lai nodrošinātu pareizu šķidrā mazgāšanas līdzekļa dozējumu, ieteicams lietot izņemamo plastmasas nodaļumu **A** (iekļauts komplektācijā). Ja tiek izmantots pulverveida mazgāšanas līdzeklis, ievietojiet nodaļumu atverē **B**.
2. Priekšmazgāšanas nodaļums **I**
  - Mazgāšanas līdzeklis priekšmazgāšanai
3. Mīkstinātāja nodaļums
  - Auduma mīkstinātājs
  - Šķidrā ciete
  - Ielejiet mīkstinātāju vai cietes šķīdumu tikai līdz atzīmei „MAX”.**
4. Atbrīvošanas poga 

(Nospiediet, lai izņemtu mazgāšanas līdzekļa dozatoru tīrīšanai.)

## ŪDENS SAVIENOJUMA TEHNISKIE DATI

Ūdens savienojums	
Ūdens padeve	Auksts
Ūdens krāns	3/4" cauruļu savienojums ar vītņi
Minimālais ūdens padeves spiediens	100 kPa (1 bārs)
Maksimālais ūdens padeves spiediens	1000 kPa (10 bāri)

## VADĪBAS PANELIS

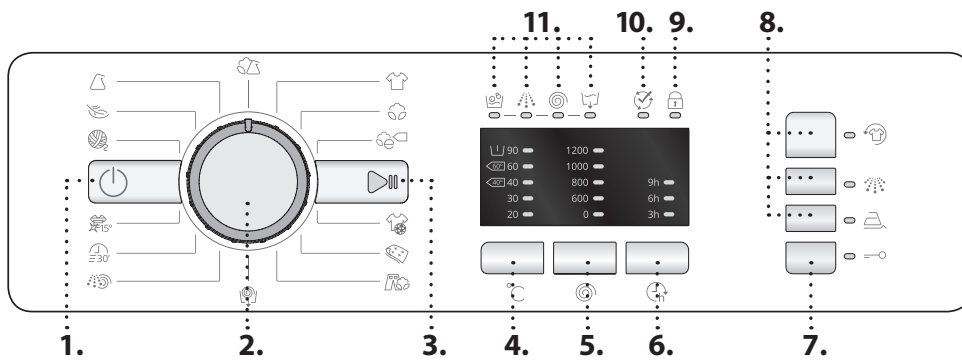

1. "Ieslēgt/izslēgt" poga
2. Programmu selektors
3. "Palaist/apturēt" poga
4. "Temperatūras" poga
5. "Centrifūgas" poga
6. "Aizkavētās palaišanas poga" poga
7. "Taustiņu bloķēšanas poga" poga
8. Opciju pogas
9. Durvju bloķēšanas indikators
10. Cikla beigas
11. Mazgāšanas posma indikatori

## PROGRAMMAS

Lai izvēlētos piemērotāko programmu atbilstoši veļas veidam, vienmēr ņemiet vērā apģērba gabalu kopšanas etiķetēs sniegtos norādījumus. Vertība, kas norādīta bļodas simbolā, ir maksimālā pieļaujamā temperatūra apģērba gabala mazgāšanai.

<b>JAUKTA</b> Parasti netīru līdz vidēji netīru elastīgu kokvilnas, linu, sintētisko vai jauktu audumu apģērbu mazgāšanai.	<b>DŽINSS</b> Pirms mazgāšanas izvērsiet apģērba gabalus ar iekšpusi uz āru un izmantojiet šķidro mazgāšanas līdzekli.
<b>BALTA</b> Vidēji līdz ļoti netīru kokvilnas un linu dvieļu, apakšveļas, galdautu un gultas veļas mazgāšanai. Cikls ar priekšmazgāšanas fāzi pirms galvenās mazgāšanas fāzes tiek nodrošināts tikai tad, kad izvēlēta temperatūra ir 90 °C. Šajā gadījumā ieteicams pievienot mazgāšanas līdzekli gan priekšmazgāšanas, gan galvenās mazgāšanas nodalījumā.	<b>VEĻAS IZGRIEŠANA+ NOTECINĀŠANA</b> Veic veļas centrifugēšanu un tad novada ūdeni. Elastīgiem apģērba gabaliem. Ja jūs izslēdzat izgriešanas ciklu, mašīna veiks tikai notecināšanu.
<b>KOKVILNA</b> Nedaudz netīru vai ļoti netīru rupju kokvilnas audumu mazgāšanai.	<b>SKALOŠANA + VEĻAS IZGRIEŠANA</b> Skalo, tad centrifugē. Elastīgiem apģērba gabaliem.
<b>KOKVILNA</b> Nedaudz netīru kokvilnas apģērbu mazgāšanai. 40 °C un 60 °C temperatūrā tā ir standarta kokvilnas programma, kas ir visefektīvākā attiecībā uz ūdens un enerģijas patēriņu.	<b>ĀTRĀ 30'</b> Ātrai nedaudz netīru apģērbu mazgāšanai. Šis cikls ilgst tikai 30 minūtes, tādējādi taupot laiku un enerģiju.
<b>SPORTA APĢĒRBI</b> Nedaudz notraipīta sporta apģērba (treniņtērpu, šortu un tml.) mazgāšanai. Lai iegūtu vislabākos rezultātus, mēs iesakām nepārsniegt programmu tabulā norādīto maksimālo noslodzi. Mēs iesakām izmantot šķidro mazgāšanas līdzekli, pievienojot pusei noslodzes piemēroto daudzumu.	<b>COLOURS 15°</b> Šis cikls palīdz aizsargāt krāsas, mazgājot aukstā ūdenī (15 °C), un patērē mazāk enerģijas, lai uzsildītu ūdeni, vienlaikus piedāvājot apmierinošus mazgāšanas rezultātus. Piemērots viegli sasmērētam, nekrāsotam apģērbam. Šis cikls piedāvā rezultātus, kas salīdzināmi ar mazgāšanu 40 °C jauktajā režīmā, bet tikai 15 °C temperatūrā.
<b>VEĻA AR DŪNU PILDĪJUMU</b> Paredzēts dūnu polsterējuma priekšmetu, piemēram, dubultu vai vienas segas, spilvenu un silto vējjaku mazgāšanai. Šādus polsterētus priekšmetus ieteicams ievietot cilindrā ar uz iekšu ielocītām maļām, un nepārsniedzot ¾ cilindra apjomu. Optimālu mazgāšanas nosacījumu nodrošināšanai mēs iesakām izmantot šķidro mazgāšanas līdzekli.	<b>VILNA</b> Visus vilnas apģērbus var mazgāt, izmantojot programmu "Vilna" pat tad, ja uz tiem ir "mazgāšanas tikai ar rokām" etiķete. Lai iegūtu labākus rezultātus, izmantojiet speciālos mazgāšanas līdzekļus un <b>nepārsniedziet maks. kg norādīto veļas daudzumu.</b>
	<b>SAUDZĪGI MAZGĀJAMI APĢĒRBI</b> Īpaši smalku apģērbu mazgāšanai. Pirms mazgāšanas ieteicams apģērbus izgriezt ar iekšpusi uz āru.
	<b>SINTĒTIKA</b> Nedaudz netīru apģērbu, kas gatavoti no sintētiskiem materiāliem (piemēram, poliesteru, poliakrila, viskozes u.c.) vai kokvilnas/sintētisku materiālu sajaukuma mazgāšanai.

## IZVĒLNES

! Ja izvēlētā opcija ir nesaderīga ar iestatīto programmu, par nesaderību signalizēs zummers (3 pīkstoši signāli) un mirgos attiecīgais indikators.

! Ja izvēlētā opcija ir nesaderīga ar jebkuru citu iepriekš noteikto opciju, aktīva paliks tikai pēdējā izvēle.

 **FRESHCARE+**

Šī opcija uzlabo mazgāšanas veiktspēju, radot tvaiku, lai novērstu nepatīkamu smaku izplatīšanos mašīnas iekšpusē. Pēc tvaika fāzes veļas mašīna izpilda vienmērīgu grozišanas ciklu, veicot lēnus cilindra apgriezienus. FreshCare+ opcija sāk darbību pēc cikla beigām maksimāli 6 stundas ilgi, un to var pārtraukt jebkurā brīdī, nospiežot jebkuru pogu uz vadības paneļa vai pagriežot kloķi. Pirms durvju atvēršanas jānogaida apmēram 5 minūtes.

 **INTENSĪVĀ SKALOŠANA**

Izvēloties šo opciju, tiek palielināta skalošanas efektivitāte un nodrošināta optimāla mazgāšanas līdzekļa atlieku aizvākšana. Tas ir īpaši noderīgi jutīgas ādas gadījumā.

 **VIEGLA GLUDINĀŠANA**

Izvēloties šo opciju, mazgāšanas un izgriešanas cikli tiek mainīti, lai samazinātu kroku veidošanos.

 **TEMPERATŪRA**

Katrai programmai ir iepriekš noteikta temperatūra. Ja vēlaties mainīt temperatūru, nospiediet temperatūras pogu. Iedegas atbilstošais gaismas diodes indikators.

 **CENTRIFUGĒŠANA**



Katrai programmai ir iepriekš noteiktais izgriešanas ātrums. Ja vēlaties mainīt centrifugēšanas ātrumu, nospiediet centrifugēšanas pogu. Iedegas atbilstošais gaismas diodes indikators.

 **AIZKAVĒTĀ PALAIŠANA**

Lai iestatītu izvēlētajai programmu vēlāku palaišanas laiku, nospiediet pogu, līdz iedegas vēlamajam laikam atbilstošā gaismas diode (9 h - 6 h - 3 h). Pēc tam, kad mazgāšanas cikls ir uzsākts, sāk mirgot izvēlētajam aizkaves periodam atbilstošais indikators. Laikam ritot, tiks parādīts atlikušais aizkaves laiks, un mirgos atbilstošais indikators. Iestatītā programma sāk darbību, kad ir beigusies izvēlētā laika aizkave. Lai atliktu aizkavēto palaišanu, nospiediet pogu, līdz nodziest visas gaismas diodes.

## FUNKCIJAS

 **"IESL./IZSL."**

Lai ieslēgtu veļas mazgājamo mašīnu: nospiediet "IESL./IZSL."  pogu, iedegas "Palaišanas/apturēšanas"  poga. Lai izslēgtu veļas mazgājamo mašīnu mazgāšanas cikla laikā, turiet pogu nospiestu apmēram 3 sekundes. Ja poga tiek nospiesta īsāku laiku vai nejauši, veļas mazgājama mašīna neizslēdzas.

Lai izslēgtu veļas mazgājamo mašīnu pēc programmas darbības beigām: turiet nospiestu pogu "IESL./IZSL." , līdz indikatori nodziest.



 **SLĒDZIS**

Lai izvēlētos un apstiprinātu programmas. Pagrieziet, lai atlasītu.



 **"PALAIŠANA/APTURĒŠANA"**

Lai palaistu programmu, pēc tam, kad pabeigta iestatīšana. Lai apturētu aktīvu programmu. Lai turpinātu apturētu programmu.

 **TAUSTIŅU BLOKĒŠANA**



Lai bloķētu vadības paneli, nospiediet un turiet nospiestu "Taustiņu bloķēšanas"  pogu aptuveni 3 sekundes. Izgaismojas atbilstošais gaismas diodes indikators, lai norādītu, ka vadības panelis ir bloķēts (izņemot "Ieslēgt/izslēgt"  pogu). Tādējādi tiek samazināta iespēja, ka nejauši tiks veiktas programmas izmaiņas, jo īpaši, ja ierīces tuvumā ir bērni. Lai bloķētu vadības paneli, nospiediet un turiet nospiestu "Taustiņu bloķēšanas"  pogu aptuveni 3 sekundes.



 **BALINĀŠANA**

Ja vēlaties balināt veļu, ievietojiet to veļas mašīnā un iestatiet "Skalošanas + Veļas izgriešana" programmu . Palaidiet mašīnu un uzgaidiet, kamēr tā pabeidz pirmo ūdens uzpildes ciklu (aptuveni 2 minūtes). Iestatiet mašīnu pauzes režīmā, nospiežot "Palaišanas/pauzes"  pogu, atveriet mazgāšanas līdzekļa atvilktni un iebēriet balinātāju (ievērojiet uz iepakojuma norādītās dozas) galvenajā mazgāšanas nodalījumāt, kurā iepriekš iemontēta starpsiena. Atkārtoti palaidiet ciklu, nospiežot "Palaišanas/pauzes"  pogu.

Ja vēlaties, atbilstošajā mazgāšanas līdzekļa atvilktnes nodalījumā ir iespējams pievienot mikstinātāju.

 **DEMO REŽĪMS**

Šī funkcija tiek lietota vienīgi pārdošanas prezentācijās. Izmantojot šo pogu, iespējams redzēt, kā veļas mazgājama mašīna darbojas bez ūdens. Lai palaistu režīmu "Demo", ieslēdziet un vēlreiz izslēdziet veļas mazgājamo mašīnu. Nospiediet un turiet pogu "Palaišana/apturēšana" , tad 5 sekunžu laikā nospiediet pogu "IESL./IZSL."  un turiet nospiešanas abas pogas 10 sekundes.

Lai deaktivizētu šo funkciju, izslēdziet veļas mazgājamo mašīnu. Tad nospiediet un turiet pogu "Palaišana/apturēšana" , 5 sekunžu laikā nospiediet pogu "IESL./IZSL."  un turiet nospiešanas abas pogas 2 sekundes.

## PROGRAMMU TABULA

Maks. noslodze 7 kg Jaudas patēriņš izslēgtā režīmā 0.5 W / atstātā ieslēgtā režīmā 8.0 W							Mazgāšanas līdzekļi un piedevas			Ieteicamais mazgāšanas līdzeklis		Atlikušais mitrums %*	Energijas patēriņš (kWh)	Kopējais ūdens (l)
Programma	Temperatūra		Maks. centrifūgas ātrums (apgr./min)	Maks. noslodze (kg)	Ilgums (minūtes)	Priekšmazgāšana	Pamatmazgāšana	Mikstinātājs	Pulveris	Šķidrums				
	Noklusējuma	Diapazons				I	II	☼						
<b>Jaukts</b>	40°C	☼ - 40°C	1000	3.5	60	—	●	○	—	✓	—	—	—	
<b>Balts</b>	60°C	☼ - 90°C	1200	7.0	170	● (90°)	●	○	✓	✓	—	—	—	
<b>Kokvilna</b>	40°C	☼ - 60°C	1200	7.0	220	—	●	○	✓	✓	53	0.98	75	
<b>e Kokvilna</b> ◻	60°C	☼ - 60°C	1200	7.0	215	—	●	○	✓	✓	53	1.09	52.5	
		☼ - 40°C	1200	7.0	220	—	●	○	✓	✓	53	0.98	75	
<b>Sporta apģērbi</b>	40°C	☼ - 40°C	600	3.5	90	—	●	○	—	✓	—	—	—	
<b>Segas</b>	30°C	☼ - 30°C	1000	2.0	110	—	●	○	—	✓	—	—	—	
<b>Džinss</b>	40°C	☼ - 40°C	800	3.5	70	—	●	○	—	✓	—	—	—	
<b>Veļas izgriešana + Notecināšana</b>	—	—	1200	7.0	10	—	—	—	—	—	—	—	—	
<b>Skalošana + Veļas izgriešana</b>	—	—	1200	7.0	50	—	—	○	—	—	—	—	—	
<b>Ātrā 30'</b>	30°C	☼ - 30°C	800	3.0	30	—	●	○	—	✓	—	—	—	
<b>Colours 15°</b>	15°C	15°C	1000	3.5	90	—	●	○	—	✓	—	—	—	
<b>Vilna</b>	40°C	☼ - 40°C	800	1.5	75	—	●	○	—	✓	—	—	—	
<b>Delikāti apģērbi</b>	30°C	☼ - 30°C	—	1.0	80	—	●	○	—	✓	—	—	—	
<b>Sintētika</b>	40°C	☼ - 60°C	1200	4.0	195	—	●	○	✓	✓	33	0.75	72	

● Nepieciešama dozēšana ○ Dozēšana nav obligāta

e **Kokvilna** ◻ - pārbaudes mazgāšanas cikli saskaņā ar Regulu Nr. 1061/2010.

Tās ir atsaucies programmas enerģijas patēriņa marķējumam. Iestatiet mazgāšanas ciklus 40°C vai 60°C temperatūrā. Tās ir visefektīvākās programmas attiecībā uz enerģijas un ūdens patēriņu nedaudz netīras kokvilnas veļas mazgāšanai. Faktiskā ūdens temperatūra var atšķirties no deklarētās.

#### Visiem pārbaudes institūtiem

Ilgais mazgāšanas cikls kokvilnai: iestatiet mazgāšanas ciklu **Kokvilna** ar temperatūru 40°C.  
Sintētikas programma: iestatiet mazgāšanas "Sintētika" ar

temperatūru 40°C.

Šie dati jūsu mājās var atšķirties tādu mainīgu apstākļu kā ietilpības ūdens temperatūras, ūdens spiediena u.c. faktoru dēļ. Aptuvenās programmu ilguma vērtības attiecas uz programmu noklusējuma iestatījumiem bez variantiem.

\* Pēc programmas beigām un centrifūgēšanas ar maksimālo izvēlēto centrifūgas ātrumu un noklusējuma programmas iestatījumu.

Veļas mazgājamā mašīna pielāgo ūdens un enerģijas patēriņu, kā arī programmas ilgumu atbilstoši mazgāšanas noslodzei.

## DURVIS

Lai atvērtu durvis, pavelciet rokturi.

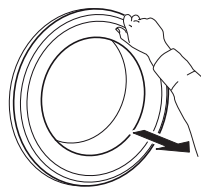

Lai aizvērtu durvis, turiet rokturi un pastumiet to, līdz dzirdat aizvēšanās klikšķi.

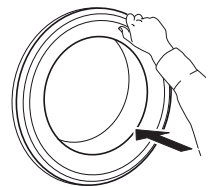

## PIEDERUMI

Sazinieties ar pērcārdošanas servisu, lai pārbaudītu, vai jūsu veļas mazgājamās mašīnas (un žāvētāja) modeļiem pieejams šāds aprīkojums

### NOSTIPRINĀŠANAS SISTĒMAS PLAUKTS

To izmantojot, varat nostiprināt žāvētāju virs veļas mazgājamās mašīnas, lai ietaupītu vietu un jums būtu vieglāk ievietot veļu žāvētājā un izņemt veļu no tā.



# KĀ LIETOT IERĪCI

## PIRMĀ LIETOŠANAS REIZE

Atbrīvojieties no netīrumiem, kas radušies ražošanas laikā:

- Atlasiet programmu „Kokvilna”  ar temperatūru 60 °C.
- Iepildiet nelielu daudzumu stipras iedarbības mazgāšanas līdzekļa (ne vairāk kā 1/3 no mazgāšanas līdzekļa ražotāja ieteicamās devas nedaudz netīrai veļai) dozatora galvenajā mazgāšanas nodaļumā **II**.
- Palaidiet programmu, **neievietojot veļu**, (ar tukšu cilindru).
- Lai uzzinātu vairāk par to, kā izvēlēties un palaist programmu, skatiet sadaļu “IKDIENAS LIETOŠANA”.

## IKDIENAS LIETOŠANA

### VEĻAS SAGATAVOŠANA



#### Iztukšojiet kabatas

- Monētas, papīra saspraudes u. tml. var bojāt veļu un veļas mazgājamās mašīnas sastāvdaļas.
- Papīra salvetes mazgāšanas cikla laikā sadalīsies, un nelielie gabaliņi pēc tam būs jānotīra ar rokām.



#### Aizveriet visus rāvējslēdzējus, aizpogājiet pogas un saākējiet ākus. Satiniet lentes un jostas

- Ievietojiet mazākus gabalus (piem., neilona zeķbikses, jostas u. c.) un apģērbus ar āķiem (piem., krūšturus) auduma maisā vai spilvendrānā ar rāvējslēdzēju. Noņemiet aizkaru gredzenus vai ievietojiet aizkarus auduma maisā ar visiem gredzeniem.



#### Auduma veids/simbols uz etiķetes

- Kokvilna  
Jaukti audumi, viegli kopjama/sintētika, vilna, mazgāšanai ar rokām
- Krāsas  
Šķirojiet krāsaino un balto veļu. Jaunas krāsainās drēbes mazgājiet atsevišķi.
- Izmērs  
Mazgājiet dažāda izmēra veļu vienā reizē, lai uzlabotu veļas mazgājamās mašīnas efektivitāti un drēbju novietojumu cilindrā.
- Delik. apģērbs  
Saudzīgi mazgājamus apģērba gabalus mazgājiet atsevišķi; tiem nepieciešama maiga apstrāde.

## KĀ LIETOT VEĻAS MAZGĀJAMO MAŠĪNU

### 1. Ievietojiet veļu



Atveriet durvis un ievietojiet veļu. Ievietojiet apģērbus cilindrā pa vienam, nospiežot apģērbus un nepārpildot cilindru. Ievērojiet maksimālo svaru, kas norādīts PROGRAMMU TABULĀ. Ja veļas mazgājamā mašīna ir pārpildīta, veļa netiek pietiekami labi izmazgāta un tiek saburzīta.

### 2. Aizveriet durvis





Pārliedzieties, vai starp durvju stiklu un gumijas blīvējumu nav iesprūduši veļa. Aizveriet durvis, līdz dzirdat aizvēršanās klikšķi.

### 3. Atgrieziet ūdens krānu



Pārliedzieties, ka veļas mazgājamai mašīnai ir pievienota ūdens padeve. Atveriet ūdens krānu.



### Ieslēdziet veļas mazgājamo mašīnu

Nospiediet pogu “IESL./IZSL.” , pogas “Palaišana/apturēšana”  indikators lēni mirgo. Vadības panelī tiks attēloti tās programmas iestatījumi, ko izmantojāt pēdējo.



### 4. Iestatiet vēlamo programmu

**P** Atlasiet nepieciešamo programmu, izmantojot grozāmo pogu “Programmu selektors”. Veļas mazgājamās mašīnas displejā ar attiecīgu LED lampiņu automātiski tiks attēlota programmai atbilstīgā maksimālā temperatūra. Nospiediet attiecīgo pogu, lai mainītu temperatūru vai centrifugēšanas ātrumu.





### Ja nepieciešams, nomainiet temperatūru

 Nospiežot pogu “Temperatūra” , temperatūra tiek pamazām samazināta līdz minimālajai temperatūrai 20 °C. Vēlreiz nospiežot pogu, notiks atgriešanās pie maksimālās temperatūras, kas pieejama šai programmai.

### Ja nepieciešams, nomainiet centrifūgas ātrumu

 Ja nospiež pogu “Centrifugēšana” , veļas centrifugēšanas ātrums tiek pamazām samazināts līdz 0 apgr./min. Ja vēlreiz nospiež pogu, ierīce atgriežas pie maksimālā centrifūgas apgriezienu ātruma, kas pieejams šajā programmā.

### Ja nepieciešams, atlasiet opcijas

-  Lai atlasītu opciju, nospiediet pogu; izgaismojas attiecīgās pogas LED indikators.
-  Lai atceltu opciju, vēlreiz nospiediet pogu; LED indikators nodziest.
- 
- 

**!** Ja izvēlēta opcija ir nesaderīga ar iestatīto programmu, par nesaderību signalizēs zumburs (3 pikstoši signāli) un mirgos attiecīgais indikators.

**!** Ja izvēlēta opcija ir nesaderīga ar jebkuru citu iepriekš noteikto opciju, aktīva palīks tikai pēdējā izvēlē.

## 5. Pievienot mazgāšanas līdzekli



Izvelciet mazgāšanas līdzekļa dozatoru un iepildiet mazgāšanas līdzekli (papildu līdzekļus/mikstinātāju) atbilstīgajos nodalījumos, kā aprakstīts nodaļā "MAZGĀŠANAS LĪDZEKĻA DOZATORS". Ievērojiet uz iepakojuma minētos dozēšanas norādījumus.



Pareiza mazgāšanas līdzekļa/papildu līdzekļu dozēšana ir svarīga, jo:

- tā optimizē mazgāšanas rezultātus
- tā novērš mazgāšanas līdzekļa pārpalikumu uzkrāšanos jūsu veļā
- tā palīdz ietaupīt naudu, lieki netērējot mazgāšanas līdzekli
- tā pasargā veļas mazgājamo mašīnu, neļaujot apkalpoties ierīces detaļām
- tā saudzē vidi, izvairoties no nevajadzīga vides piesārņojuma

## 6. Programmas aizturētā palaišana

- Informāciju par programmas iestatīšanu ar vēlāku palaišanas laiku skatiet sadaļā „OPCIJAS/AIZKAVĒTA PALAIŠANA”.



## 7. Programmas palaišana

- Nospiediet pogu "Palaišana/apturēšana" . Atbilstīgā indikatora lampiņa iedegas, durvis tiek nobloķētas, un iedegas indikators "Durvis bloķētas" .
- Lai izvairītos no iespējamās noplūdes, neatveriet mazgāšanas līdzekļa dozatoru aktīvas programmas laikā.
- Atlikušais programmas darbības laiks var mainīties. Tādi faktori kā mazgāšanas slodzes asimetrija vai putu veidošanās var ietekmēt programmas darbības laiku.

## 8. Ja nepieciešams, mainiet aktīvās programmas iestatījumus

Programmas iestatījumus varat mainīt arī tās darbības laikā. Izmaiņas tiks ieviestas, ja programmas attiecīgā fāzē vēl nebūs beigusi darboties.



Ja nepieciešams, mainiet aktīvās programmas iestatījumus.

- Nospiediet pogu "Palaišana/apturēšana" , lai apturētu aktīvo programmu.
- Mainiet iestatījumus.
- Vēlreiz nospiediet pogu "Palaišana/apturēšana" , lai turpinātu programmas darbību.



Ja mainījāt programmu, mazgāšanas līdzeklis jaunajai programmai vairs nav jāpievieno.

Lai nepieļautu, ka netīšām tiek mainīti aktīvās programmas iestatījumi (piemēram, bērnu dēļ), izmantojiet funkciju "Taustiņu bloķēšana"  (skatiet sadaļu "FUNKCIJAS").





## Apturiet aktīvo programmu un, ja nepieciešams, atveriet durvis

- Lai apturētu aktīvo programmu, nospiediet pogu "Palaišana/apturēšana" .
- Ja ūdens līmenis vai temperatūra nav pārāk augsti, izslēdzas indikators "Durvis bloķētas" . Varat atvērt durvis, lai, piemēram, ieliktu vairāk veļas vai izņemtu veļu, kas tika ievietota nejauši.
- Nospiediet pogu "Palaišana/apturēšana" , lai turpinātu programmu.

## 9. Ja nepieciešams, atiestatiet aktīvo programmu.



- Turiet nospiektu pogu "IESL./IZSL." , līdz veļas mazgājamās mašīnas darbība apstājas.
- Ja ūdens līmenis un temperatūra ir pietiekoši zema, durvis atbloķējas un tās var atvērt.
- Ja cilindrā ir ūdens, durvis netiek atbloķētas. Lai atbloķētu durvis, ieslēdziet veļas mazgājamo mašīnu, atlasiet programmu "Veļas izgriešana + Notecināšana"  un ieslēdziet centrifūgas funkciju, iestatot centrifūgas ātrumu 0.
- Programmas beigās ūdens tiek novadīts un durvis tiek atbloķētas.

## 10. Pēc programmas darbības beigām izslēdziet veļas mazgājamo mašīnu

- Iedegas indikators "Cikla beigas" .
- Durvis iespējams atvērt tikai tad, kad ir nodzisis simbols "Durvis bloķētas" .
- Pārliedcinieties, vai indikators "Durvis bloķētas"  ir nodzisis, pēc tam atveriet durvis un izņemiet veļu.
- Nospiediet pogu "IESL./IZSL." , lai izslēgtu veļas mazgājamo mašīnu.

Lai taupītu enerģiju, ja ierīce netiek manuāli izslēgta ar pogu, tā automātiski izslēdzas aptuveni 30 minūtēs pēc programmas beigām. Atstājiet durvis atvērtas, lai ļautu ierīces iekšpusei nožūt.

## INDIKATORI

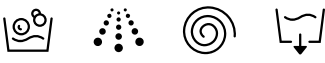
	<b>Durvis noslēgtas</b>	Šis indikators iedegsies: <ul style="list-style-type: none"> <li>pēc programmas palaišanas;</li> <li>kad ielādes durvis ir bloķētas.</li> </ul>
	<b>Cikla beigas</b>	Šis indikators iedegsies, kad programma ir beigusies.
	<b>Mazgāšanas posma indikators</b>	Šis indikators uzrāda pašreizējo programmas posmu, virzoties no kreisās uz labo pusi atbilstīgi mazgāšanas, skalošanas, centrifugēšanas un žāvēšanas posmam. Iedegtā indikatora lampiņa uzrāda aktuālo programmas posmu.

## PADOMI UN IETEIKUMI

## VEĻAS ŠĶIROŠANAS NOTEIKUMI

- Auduma veids/kopšanas etiķetes (kokvilna, jaukti audumi, sintētika, vilna, audumi mazgāšanai ar rokām)
- Krāsa (atdaliel krāsaino un balto veļu, jaunus krāsainos apģērbus mazgājiet atsevišķi)
- Izmērs (lai uzlabotu mazgāšanas efektivitāti un veļas izvietojumu cilindrā, mazgājiet dažāda izmēra veļu.
- Delikāts apģērbs (nelielus apģērba gabalus, piemēram, neilona zeķes, vai apģērbus ar āķiņiem, piemēram, krūšturus, ievietojiet veļas mazgājamā maisā vai spilvendrānā ar rāvējslēdzēja aizdari).

## MAZGĀŠANAS SIMBOLI APĢĒRBA KOPŠANAS ETIĶETĒS

Vērtība, kas norādīta bļodas simbolā, ir maksimālā pieļaujamā temperatūra apģērba gabala mazgāšanai.

 Drikst mazgāt veļas mašīnā

 Mazgāt saudzīgi

 Mazgāt īpaši saudzīgi

 Mazgāt tikai ar rokām

 Nemazgāt

## REGULĀRI IZTĪRIET ŪDENS FILTRU

- Tas nepieciešams, lai nepieļautu, ka filtrs aizsērē un neļauj veikt pareizu ūdens novadīšanu.

## TAUPIET ELEKTROENERĢIJU UN SAUDZĒJIET APKĀRTĒJO VIDI

- Ievērojot veļas apjoma ierobežojumus, kas norādīti PROGRAMMU TABULĀ, optimizēsiet enerģijas, ūdens un mazgāšanas līdzekļa patēriņu un saīsināsiet mazgāšanas laiku.
- Neizmantojiet lielāku daudzumu mazgāšanas līdzekļa kā mazgāšanas līdzekļa ražotāja norādījumos.
- Ietaupiet elektroenerģiju, izmantojot 60 °C, nevis 90 °C mazgāšanas programmu, vai 40 °C, nevis 60 °C mazgāšanas programmu. Kokvilnas apģērba mazgāšanai iesakām lietot programmu "e Kokvilna"  ar 60 °C temperatūru, kas ir ilgāka, taču patērē mazāk enerģijas.
- Lai taupītu enerģiju un laiku, mazgājot veļu, atlasiet vislielāko pieejamo centrifūgas ātrumu, lai samazinātu atlikušā ūdens daudzumu veļā pēc mazgāšanas cikla beigām.
- Pirms mazgāšanas apstrādājiet traipus ar atbilstīgu traipu tīrīšanas līdzekli vai samitriniet sakaltušu traipu ar ūdeni – tas samazinās nepieciešamību mazgāt veļu augstākā temperatūrā.
- Izmantojiet programmu "Colours 15°" nedaudz netīriem krāsainiem apģērbiem; tas ietaupīs enerģiju, kas tiek patērēta, lai uzsildītu ūdeni.

## TĪRĪŠANA UN APKOPE

Pirms tīrīšanas un apkopes izslēdziet veļas mazgājamo mašīnu un atvienojiet to no strāvas. Ierīces tīrīšanai neizmantojiet uzliesmojošus šķīdumus.

### VEĻAS MAZGĀJAMĀS MAŠĪNAS ĀRPUSES TĪRĪŠANA

Ar maigu, mitru drānu notīriet veļas mazgājamo mašīnas ārējās daļas.

Neizmantojiet stikla tīrāmos līdzekļus vai citus tīrāmo līdzekļus, abrazīvu pulveri vai citus līdzekļus, lai tīrītu vadības paneli — tie var sabojāt uzrakstus.

### ŪDENS PADEVES ŠĻŪTENES PĀRBAUDE

Regulāri pārbaudiet ūdens padeves caurules trauslumu un plaisas. Ja tā ir bojāta, nomainiet to pret jaunu, ko varat iegādāties mūsu pēcpārdošanas servisā vai pie ierīces izplatītāja.

Atkarībā no caurules veida:

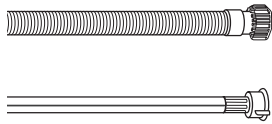

Ja ieplūdes caurulei ir caurspīdīgs pārklājums, periodiski pārbaudiet, vai nemainās tā krāsa. Ja mainās, iespējams, ka radusies noplūde un caurule ir jānomaina.

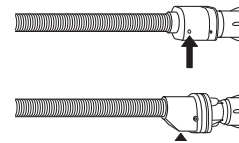

Caurules ūdens noplūdes apturēšanai: pārbaudiet nelielo drošības vārsta pārbaudes lodziņu (skatiet bultiņu). Ja tas ir sarkans, ūdens noplūdes apturēšanas funkcija ir aktivizēta un cauruli nepieciešams nomainīt pret jaunu.

Lai atskrūvētu šo cauruli, tās atskrūvēšanas laikā nospiediet atbrīvošanas pogu (ja tāda pieejama).

## ŪDENS PADEVES ŠĻŪTENES SIETFITRU TĪRĪŠANA

1. Aizveriet ūdens krānu un atskrūvējiet pievades cauruli.

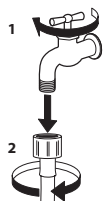

2. Uzmanīgi iztīriet caurules galā esošo filtra sietiņu ar maigu birstīti.

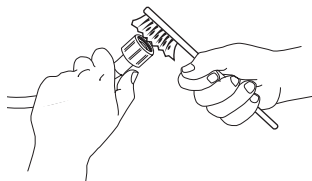

3. Tagad ar rokām atskrūvējiet veļas mazgājamās mašīnas aizmugurē esošo ieplūdes cauruli. Ar plakanknaiblēm izņemiet filtra sietiņu no vārsta veļas mazgājamās mašīnas aizmugurē un uzmanīgi to iztīriet.

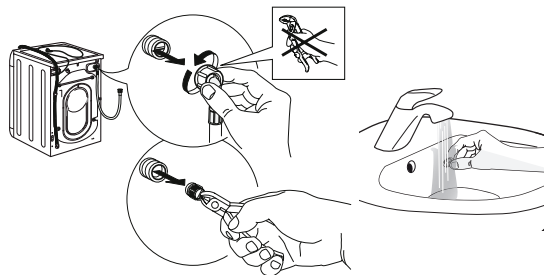

4. Ievietojiet atpakaļ filtra sietiņu. Pievienojiet ieplūdes cauruli ūdens krānam un veļas mazgājamai mašīnai. Neizmantojiet instrumentus, lai pievienotu ieplūdes cauruli. Atveriet ūdens krānu un pārbaudiet, vai visi savienojumi ir cieši.

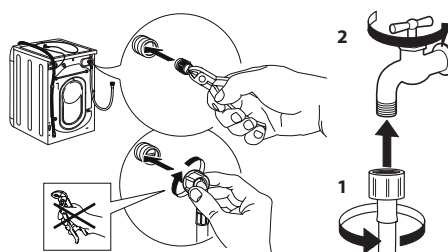

## MAZGĀŠANAS LĪDZEKĻA DOZATORA TĪRĪŠANA

1. Izņemiet mazgāšanas līdzekļa dozatoru, nospiežot atbrīvošanas pogu un tajā pašā laikā velkot ārā dozatoru.

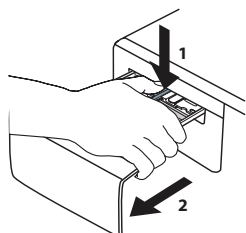

2. Izņemiet ieliktņi no mīkstinātāja nodaļuma.

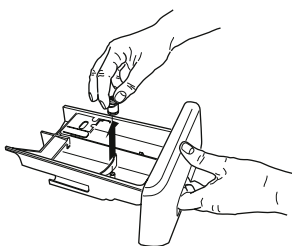

3. Izskalojiet visas detaļas zem tekoša ūdens un atbrīvojieties no mazgāšanas līdzekļa un mīkstinātāja atliekām.

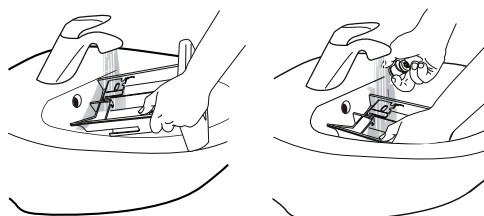

4. Nosusiniet detaļas ar mīkstu drānu.

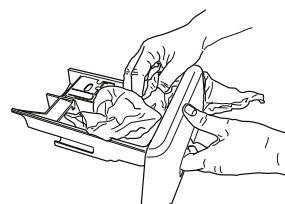

5. Ievietojiet mazgāšanas līdzekļa dozatoru atpakaļ vietā un iestumiet to dozatora nodaļumā.

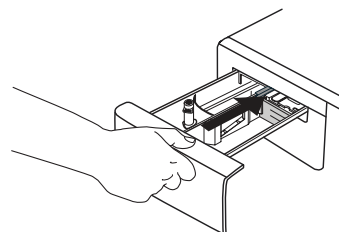

## ŪDENS FILTRA TĪRĪŠANA / ATLIKUŠĀ ŪDENS IZTECINĀŠANA

Pirms ūdens filtra tīrīšanas un atlikušā ūdens drenāžas izslēdziet veļas mazgājamo mašīnu un atvienojiet tai strāvas padevi. Ja izmantojāt karstu mazgāšanas programmu, pirms ūdens iztecināšanas nogaidiet, līdz ūdens atdziest.

Tīriet ūdens filtru regulāri, lai izvairītos no tā, ka pēc mazgāšanas nav iespējams novadīt ūdeni aizsprostota ūdens filtra dēļ.

Ja ūdeni nevar novadīt, displejs norāda, ka ūdens filtrs var būt aizsērējis.

6. Noņemiet aizsargpaneli: sekojiet norādījumiem šajā attēlā un izmantojiet skrūvgriezi.

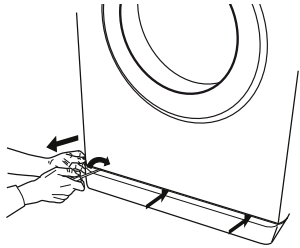

7. Trauks izvadītajam ūdenim: zem ūdens filtra novietojiet zemu un platu tvertni, kurā savākt atlikušo ūdeni.

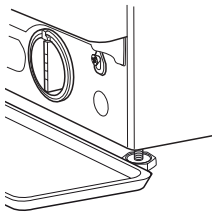

8. Novadīt ūdeni: lēni griežiet filtru pretēji pulksteņa rādītāju kustības virzienam, līdz viss ūdens ir izvadīts. Ļaujiet ūdenim izplūst, neizņemot filtru. Kad tvertne ir pilna, aizveriet filtru, griežot to pulksteņa rādītāju kustības virzienā. Iztukšojiet tvertni. Atkārtojiet šo procedūru, līdz viss ūdens ir izvadīts.

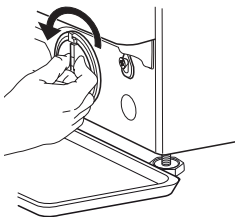

9. Izņemiet filtru: Zem filtra novietojiet kokvilnas drānu, kas var uzsūkt nelielu daudzumu atlikušā ūdens. Pēc tam izņemiet ūdens filtru, griežot to uz āru pretēji pulksteņa rādītāja virzienam.

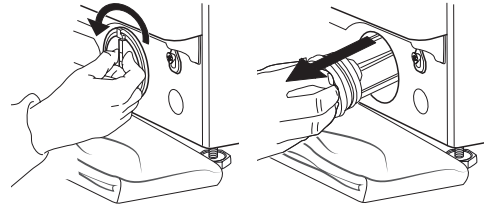

10. Iztīriet ūdens filtru: iztīriet netīrumus no filtra un noskalojiet to zem tekoša ūdens.

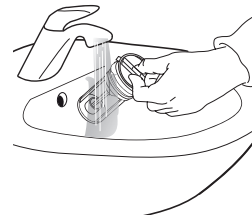

11. Ievietojiet atpakaļ filtru un uzstādiet vāciņu: Ievietojiet atpakaļ ūdens filtru, griežot to pulksteņa rādītāja virzienā. Pārlicinieties, ka tas tiek ievietots iespējami dziļi; filtra rokturim jābūt vertikālā pozīcijā. Lai pārbaudītu ūdens filtra hermētiskumu, varat ieliet aptuveni litru ūdens mazgāšanas līdzekļa dozatorā. Tad uzstādiet vāciņu.

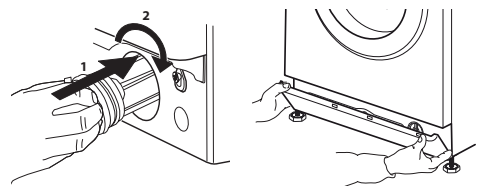

## PROBLĒMU NOVĒRŠANA

Veļas mašīna ir aprīkota ar dažādām automātiskām drošības un atgriezeniskās saites funkcijām. Tās norāda uz kļūmēm un nepieciešamo apkopi.

Bieži vien šie bojājumi ir tik maznozīmīgi, ka tos var novērst dažu minūšu laikā.

Problēma:	Iespējamie cēloņi / risinājums:
<b>Veļas mašīna neieslēdzas.</b>	<ul style="list-style-type: none"> <li>Spraudnis nav ievietots kontaktligzdā, vai nav ievietots pietiekami, lai veidotu kontaktu.</li> <li>Radusies elektropadeves kļūme.</li> <li>Durvis nav pilnībā aizvērtas.</li> </ul>
<b>Mazgāšanas cikls nepalaižas.</b>	<ul style="list-style-type: none"> <li>Nav nospiesta "Ieslēgt/izslēgt" ⏻ poga.</li> <li>Nav nospiesta "Palaišanas/pauzes" ▶   poga.</li> <li>Nav atvērts ūdens krāns.</li> <li>Ir iestatīta "Palaišanas aizkave" ⏸.</li> </ul>
<b>Veļas mašīna nepiepildās ar ūdeni (pirmā mazgāšanas cikla indikators 🚰 ātri mirgo).</b>	<ul style="list-style-type: none"> <li>Ūdens ieplūdes šļūtene nav pievienota pie krāna.</li> <li>Šļūtene ir saliekta.</li> <li>Nav atvērts ūdens krāns.</li> <li>Ūdensvadā ir pārtraukta ūdens padeve.</li> <li>Nav pietiekama spiediena.</li> </ul>
<b>Veļas mašīna uzņem un notecina ūdeni nepārtraukti.</b>	<ul style="list-style-type: none"> <li>Nav nospiesta "Palaišanas/pauzes" ▶   poga.</li> <li>Noteces šļūtene nav uzstādīta 65 līdz 100 cm no zemes.</li> <li>Noteces šļūtenes gals ir iemērķts ūdenī.</li> <li>Noteces savienotājam uz sienas nav gaisa ventilācijas atveres.</li> <li>Ja problēma pēc šo pārbažu veikšanas saglabājas, tad aizveriet ūdens krānu, izslēdziet veļas mašīnu un izsauciet pēcpalīdzības servisu. Ja mājoklis atrodas vienā no ēkas augšējiem stāviem, reizēm var rasties sifona efekts, tādējādi izraisot nepārtrauktu veļas mašīnas uzpildīšanos ar ūdeni un tā noteci. Lai novērstu šāda veida problēmas, tirgū ir pieejami īpaši pret-sifona efekta vārsti.</li> </ul>
<b>Veļas mašīna nenovada ūdeni vai neveic veļas izgriešanu.</b>	<ul style="list-style-type: none"> <li>Programma neietver drenāžas funkciju: izmantojot dažas programmas, tā ir aktivizējama manuāli.</li> <li>Noteces šļūtene ir saliekta.</li> <li>Noteces līnija ir aizsprostota.</li> </ul>
<b>Veļas mašīna pārmērīgi vibrē centrifūgas darbības cikla laikā.</b>	<ul style="list-style-type: none"> <li>Uzstādīšanas laikā cilindrs nav pareizi atbloķēts.</li> <li>Veļas mašīna nav nolīmeņota.</li> <li>Veļas mašīna ir iespiesta starp mēbelēm un sienu.</li> </ul>
<b>Ūdens noplūde no veļas mašīnas.</b>	<ul style="list-style-type: none"> <li>Ūdens ieplūdes šļūtene nav pareizi nostiprināta.</li> <li>Mazgāšanas līdzekļa dozators ir aizsērējis.</li> <li>Noteces šļūtene nav pienācīgi nostiprināta.</li> </ul>
<b>Iedegas "Palaišanas/pauzes" ▶   indikatora lampiņa, un mirgo opcijas indikatora lampiņa.</b>	<ul style="list-style-type: none"> <li>Izslēdziet mašīnu, atvienojiet kontaktspraudni no kontaktligzdas un nogaidiet aptuveni 1 minūti pirms ieslēgšanas atpakaļ.</li> <li>Ja problēma saglabājas, izsauciet pēcpalīdzības servisu.</li> </ul>
<b>Veidojas pārāk daudz putu.</b>	<ul style="list-style-type: none"> <li>Mazgāšanas līdzeklis nav saderīgs ar veļas mazgājamo mašīnu (tam jābūt uzrakstam "veļas mazgājāmām mašīnām", "mazgāšanai ar rokām un veļas mašīnām" vai tamlīdzīgi).</li> <li>Pārmērīgs dozējums.</li> </ul>
<b>Durvis ir bloķētas, kļūdas indikators ir/nav iedegts, un programma nedarbojas.</b>	<ul style="list-style-type: none"> <li>Durvis tiek bloķētas strāvas pārrāvuma gadījumā. Programma automātiski atsāks darbu, tiklīdz strāvas padeve būs atjaunota.</li> <li>Veļas mašīna ir nogaides režīmā. Programma automātiski atsāks darbu, tiklīdz tiks novērsts dīkstāves iemesls.</li> </ul>

## PĀRVADĀŠANA UN RĪCĪBA AR IERĪCI

**Nekādā gadījumā neceliet veļas mazgājamo mašīnu, turot to aiz darbvirsmas.**

1. Izvelciet strāvas kontaktspraudni un aizveriet ūdens krānu.
2. Pārlicinieties, vai ierīces durvis un mazgāšanas līdzekļa dozators ir kārtīgi aizvērts.
3. Atvienojiet ieplūdes cauruli no ūdens krāna, bet drenāžas cauruli — no drenāžas punkta. Izlejiet no caurulēm atlikušo ūdeni un nostipriniet tās tā, lai transportēšanas laikā tās nevarētu sabojāt.
4. Ievietojiet atpakaļ transportēšanas skrūves. Skatiet norādījumus sadaļā "Montāžas instrukcija" par transportēšanas skrūvju izņemšanu pretējā secībā.

**Svarīgi!** Nepārvadājiet veļas mazgājamo mašīnu, ja nav nostiprinātas transportēšanas skrūves.



# PĒCPĀRDOŠANAS APKOPES DIENESTS

## PIRMS SAZINĀTIES AR PĒCPĀRDOŠANAS SERVISU

1. Mēģiniet atrisināt problēmu saviem spēkiem, ievērojot ieteikumus sadaļā **PROBLĒMAS**
2. Izslēdziet ierīci un ieslēdziet to vēlreiz, lai pārlicinātos, vai problēma ir novērsta.

## JA PĒC IEPRIEKŠMINĒTAJĀM PĀRBAUDĒM PROBLĒMA NAV NOVĒRSTA, SAZINIETIES AR TUVĀKO PĒCPĀRDOŠANAS APKOPES DIENESTU.

Lai saņemtu palīdzību, zvaniet uz garantijas grāmatiņā norādīto numuru vai rīkojieties atbilstoši norādījumiem tīmekļa vietnē **www.whirlpool.eu**

Sazinoties ar mūsu pēcpārdošanas apkopes dienestu, vienmēr sniedziet:

- īsu kļūmes aprakstu;
- precīzu ierīces veidu un modeli;

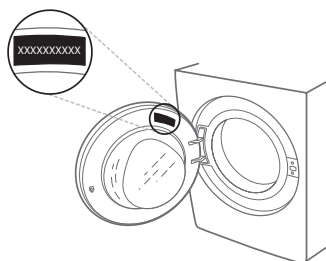

- servisa numuru (numurs, kas norādīts uz datu plāksnītes pēc vārda "Service").

**SERVICE** 0000 000 00000



- savu pilno adresi;
- savu tālruņa numuru.

Ja nepieciešams remonts, lūdzu, sazinieties ar pilnvarotu pēcpārdošanas apkopes dienestu (lai nodrošinātu, ka tiek izmantotas tikai oriģinālās rezerves daļas un remonts tiek veikts pareizi).

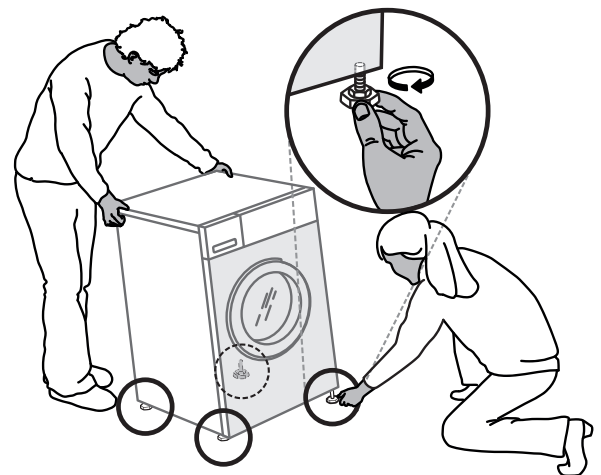
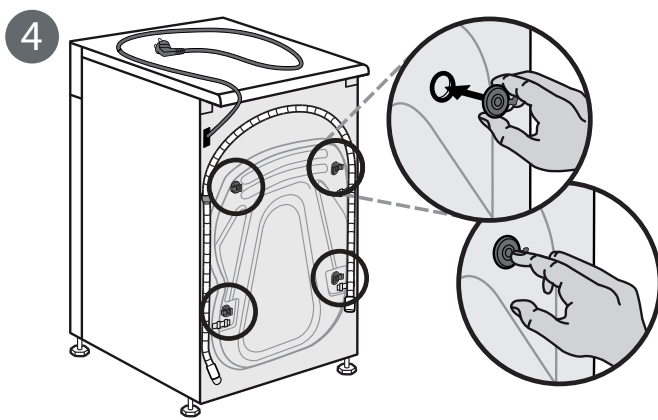
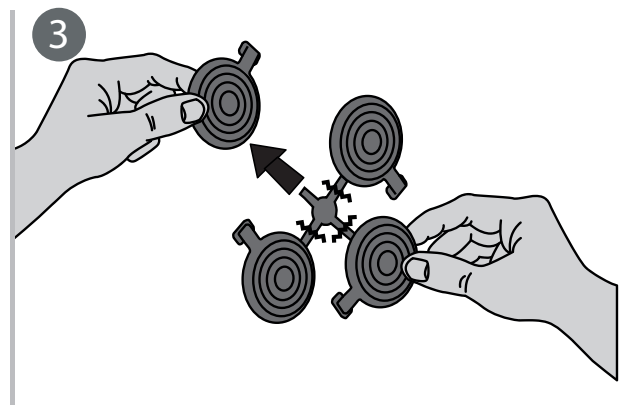
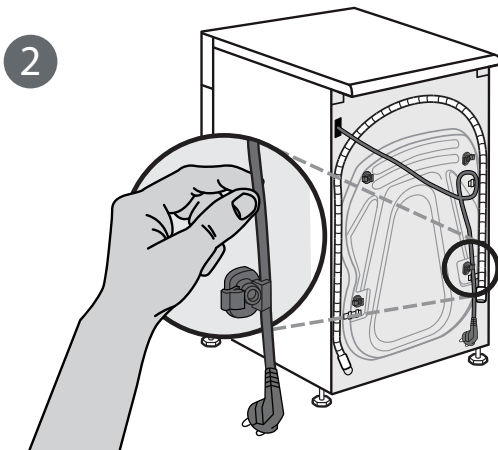
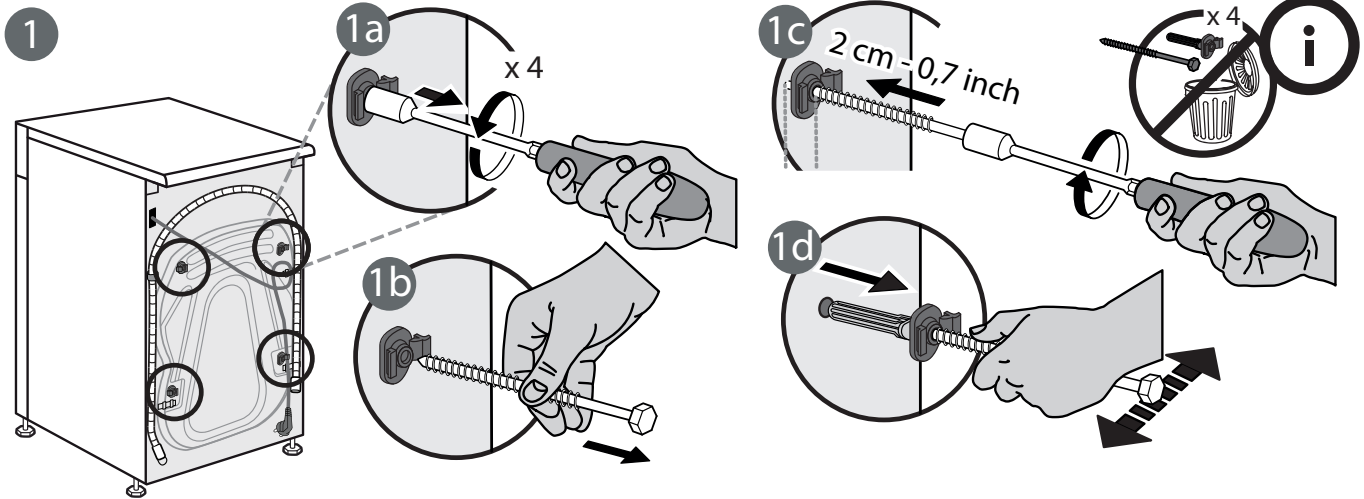
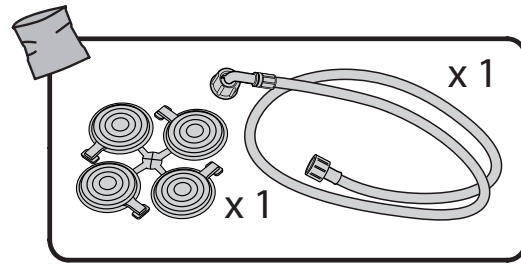
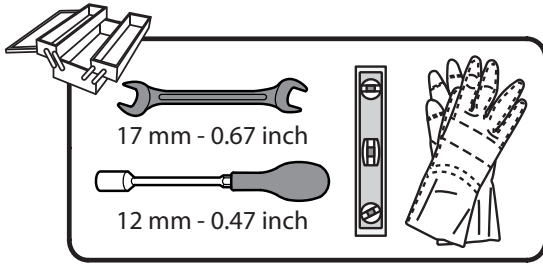

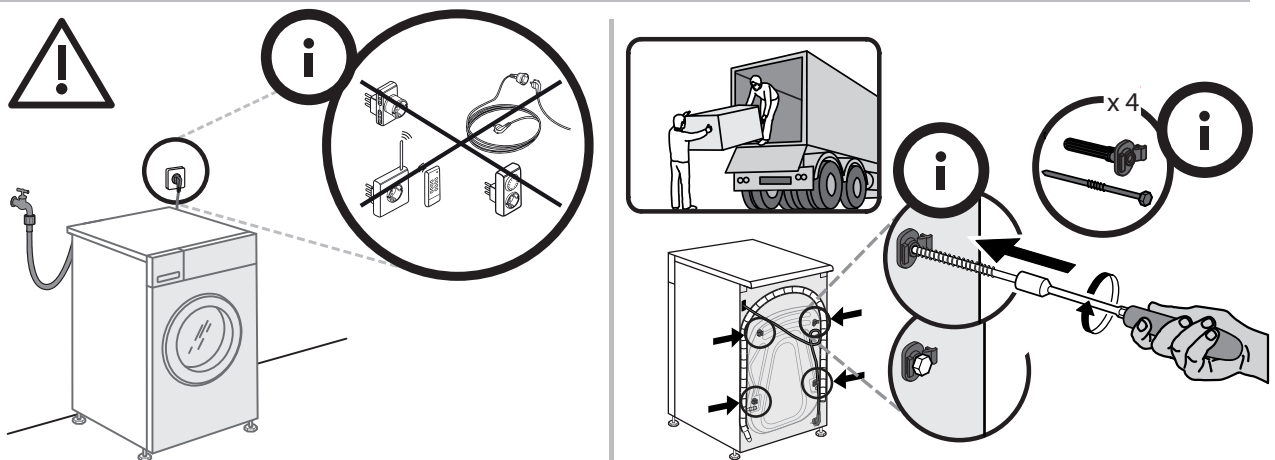
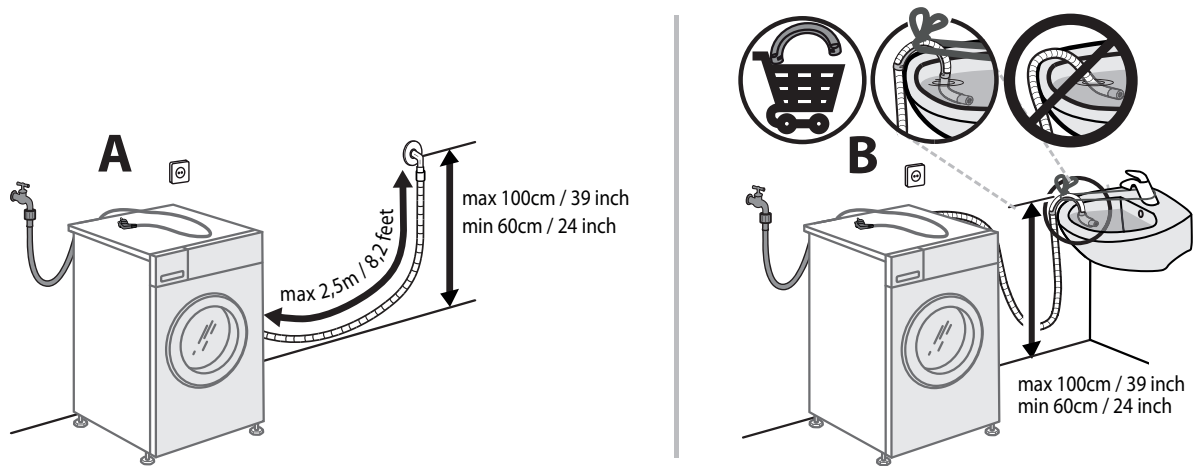
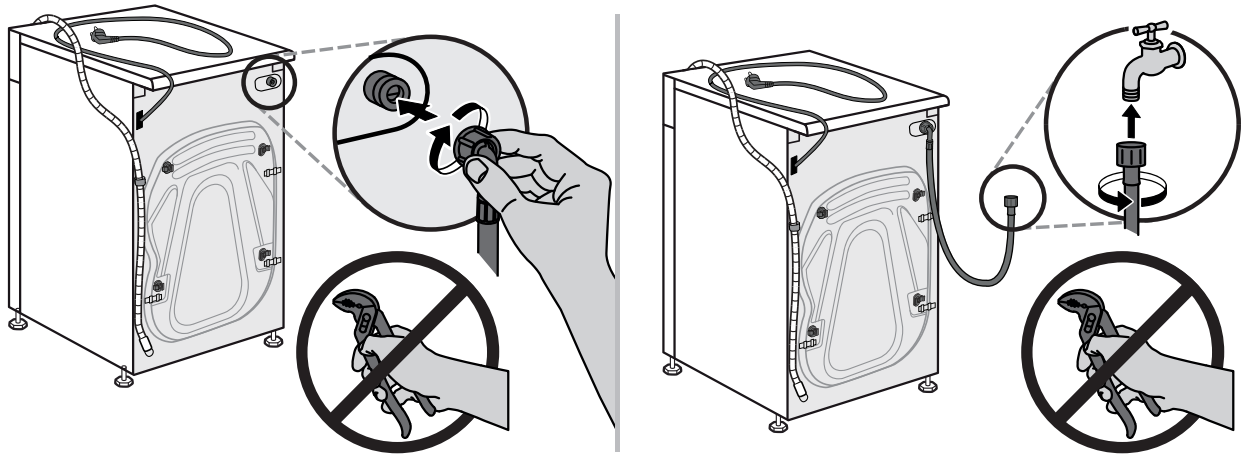
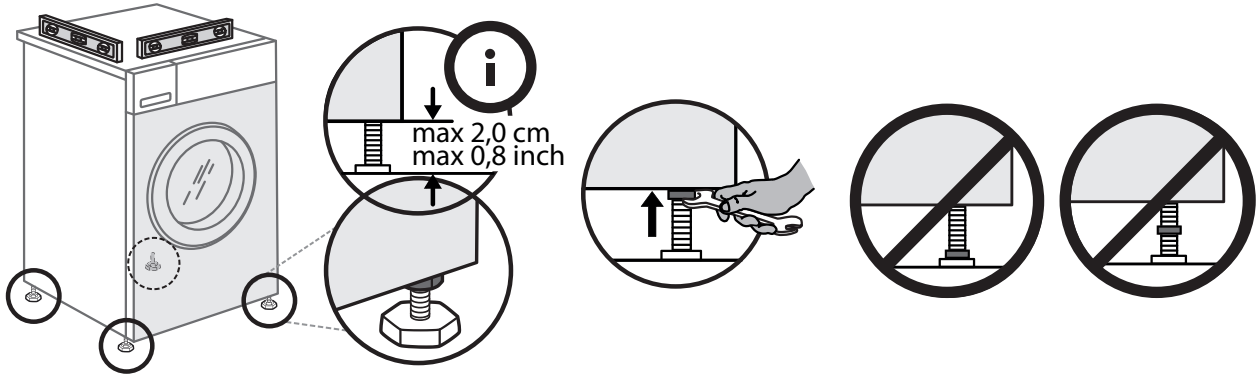

859991530140LV