

▶ T9DBA68SC

LV **Lietošanas instrukcija**
Žāvēšanas tvertne

USER MANUAL



AEG

LABĀKIEM REZULTĀTIEM

Pateicamies, ka izvēlējāties AEG produktu. Esam to izveidojuši, lai ilgstoši nodrošinātu nevainojamu veiktspēju, izmantojot novatoriskas tehnoloģijas, kas palīdz vienkāršot dzīvi, – iespējas, ko neatradīsiet parastās ierīcēs. Lūdzu, veltiet dažas minūtes, lai izlasītu šo tekstu un gūtu labākus rezultātus. Apmeklējiet mūsu mājas lapu:



Atrodiet lietošanas padomus, brošūras, informāciju par traucējumu novēršanu un apkopi:

www.aeg.com/webselfservice



Reģistrējiet savu produktu, lai uzlabotu pakalpojumu:

www.registeraeg.com



Iegādājieties ierīcei oriģinālās rezerves daļas, materiālus un piederumus:

www.aeg.com/shop

KLIENTU APKALPOŠANA UN PAKALPOJUMI

Iesakām izmantot oriģinālās rezerves daļas.

Sazinoties ar apkalpes dienestu, pārliecinieties, vai jums ir šādi dati: Modelis, izstrādājuma Nr., sērijas numurs.

Šo informāciju var atrast tehnisko datu plāksnītē.





⚠ Drošības informācija brīdinājumam un piesardzībai

ℹ Vispārēja informācija un padomi

📄 Informācija par apkārtējo vidi

Izmaiņu tiesības rezervētas.

SATURS

1. DROŠĪBAS INFORMĀCIJA	6
1.1 Bērnu un nespējīgu cilvēku drošība.....	6
1.2 Vispārīgi drošības norādījumi	7
2. DROŠĪBAS NORĀDĪJUMI	9
2.1 Uztādīšana.....	9
2.2 Elektrības padeves pieslēgšana.....	9
2.3 Pielietojums.....	10
2.4 Iekšējais apgaismojums.....	10
2.5 Aprūpe un tīrīšana.....	11
2.6 Kompresors.....	11
2.7 Servisa izvēlne.....	11
2.8 Likvidēšana.....	11
3. PRODUKTA APRAKSTS	12
4. VADĪBAS PANELIS	13
5. PIRMĀ IESLĒGŠANA	14
5.1 Valodas iestatīšana.....	14
5.2 Laika iestatīšana.....	15
5.3 Vairāk iestatījumu.....	15
6. SKĀRIENEKRĀNA LIETOŠANA	19
7.  WI-FI SAVIENOJAMĪBAS IESTATĪŠANA	21
7.1 Instalēšana un konfigurēšana My AEG.....	21
7.2 Žāvētāja bezvadu savienojuma konfigurēšana.....	22
7.3  Attālinātās ieslēgšanas režīms.....	23
7.4 Bezvadu atjaunināšana.....	23
8. PIRMS PIRMĀS IZMANTOŠANAS REIZES	25
9. PROGRAMMAS	26
9.1 Woolmark Apparel Care - Zils.....	29
9.2 Izvēlētās programmas un iespējas.....	30
10. IESPĒJAS	33
10.1  Ļoti kluss.....	33
10.2  Eco.....	33

10.3	☺☺☺ Žāvēšanas pakāpe.....	33
10.4	☺☺☺ Žāvēšanas laiks	33
10.5	☺☺ Pretburz. fāze	33
10.6	☺☺ Ielāde	33
10.7	☺☺ Atliktais starts.....	34
10.8	☆ Atmiņa.....	34
11.	IZMANTOŠANA IKDIENĀ.....	35
11.1	Veļas sagatavošana.....	35
11.2	Veļas ievietošana.....	36
11.3	Ierīces ieslēgšana.....	36
11.4	Automātiska izslēgšanās.....	36
11.5	Programmas iestatīšana.....	36
11.6	Funkcijas.....	38
11.7	Programmas ieslēgšana.....	40
11.8	Programmas maiņa.....	41
11.9	Programmas beigas.....	42
12.	MAŠĪNAS IESTATĪJUMI.....	43
12.1	⌚ Iestatīt pulksteni.....	43
12.2	☰ Valoda.....	43
12.3	☀ Displeja spilgtums.....	44
12.4	⏪ Cikla beigu signāls.....	44
12.5	☒ Ūdens cietība.....	45
12.6	⌚ Centrifūgas apgriezieni mazgāšanas laikā.....	46
12.7	☒ Ūdens tvertnes brīdinājums.....	47
12.8	🔧 Servisa izvēlne.....	47
12.9	☑ Saīsnas.....	47
12.10	📄 Info par iekārtu/func.....	48
12.11	☐ Sākotnējo iestatījumu atjaunošana.....	48
13.	PADOMI UN IETEIKUMI.....	50
13.1	Ieteikumi vides aizsardzībai.....	50
14.	KOPŠANA UN TĪRĪŠANA.....	51
14.1	Filtra tīrīšana.....	51

14.2 Ūdens tvertnes iztukšošana.....	52
14.3 Kondensatora tīrīšana.....	53
14.4 Veļas tilpnes tīrīšana.....	55
14.5 Vadības paneļa un apvalka tīrīšana.....	55
14.6 Gaisa plūsmas atveru tīrīšana.....	56
15. PROBLĒMRISINĀŠANA.....	57
16. TEHNISKIE DATI.....	63
16.1 Patēriņa dati.....	65
17. PIEDERUMI.....	67
17.1 Komplekts žāvētāja novietošanai uz veļas mazgājamās mašīnas.....	67
17.2 Iztecināšanas komplekts.....	67
17.3 Pastatnis ar atvilktni.....	68
18. PRODUKTA INFORMĀCIJAS LAPA SASKAŅĀ AR ES REGULU NR. 1369/2017.....	69



1. ⚠ DROŠĪBAS INFORMĀCIJA

Pirms ierīces uzstādīšanas un lietošanas rūpīgi izlasiet pievienotos norādījumus. Ražotājs neatbild par savainojumiem un bojājumiem, kas radušies ierīces nepareizas uzstādīšanas vai izmantošanas rezultātā. Glabājiet šīs instrukcijas drošā, pieejamā vietā, lai tās varētu izmantot nākotnē.



Izlasiet pievienotos norādījumus.

1.1 Bērnu un nespējīgu cilvēku drošība

⚠ BRĪDINĀJUMS!

Nosmakšanas, savainošanās vai pastāvīgas invaliditātes risks.

- Šo ierīci drīkst izmantot bērni no 8 gadu vecuma un cilvēki ar ierobežotām fiziskām, sensorām vai garīgām spējām, vai pieredzes un zināšanu trūkumu atbildīgās personas uzraudzībā vai, ja tie ir informēti par ierīces drošu lietošanu un izprot potenciālos riskus.
- Bērniem no 3 līdz 8 gadu vecumam un personām ar ļoti plašu un sarežģītu invaliditāti jāliedz piekļuve ierīcei, ja vien tos nepārtraukti neuzrauga.
- Bērni līdz 3 gadu vecumam nedrīkst atrasties ierīces tuvumā bez pastāvīgas uzraudzības.
- Neļaujiet bērniem rotaļāties ar ierīci.
- Neļaujiet bērniem tuvoties iepakojumam un atbrīvojieties no tā attiecīgi.
- Glabājiet mazgāšanas līdzekļus bērniem nepieejamās vietās.
- Neļaujiet bērniem un mājdzīvniekiem atrasties ierīces tuvumā, ja ierīces durvis ir atvērtas.
- Ja ierīcei ir bērnu drošības ierīce, tā jāaktivizē.
- Bērni nedrīkst tīrīt ierīci un veikt tās apkopi bez uzraudzības.

1.2 Vispārīgi drošības norādījumi

- Nemainiet šīs ierīces specifikācijas.
- Ja žāvētājs novietots uz veļas mazgājamās mašīnas, izmantojiet stiprinājuma komplektu. Stiprinājuma komplektu, ko var iegādāties pie pilnvarotā izplatītāja, var izmantot tikai ar pievienotajā instrukcijā norādīto ierīci. Rūpīgi izlasiet to pirms uzstādīšanas (skatiet uzstādīšanas bukletu).
- Ierīci var uzstādīt kā brīvēstāvošu ierīci vai zem virtuves darbvirsmas, ievērojot pareizo attālumu (skatiet uzstādīšanas bukletu).
- Neuzstādiet ierīci aiz slēdzamām durvīm, bīdāmām durvīm vai durvīm ar eņģēm pretējā pusē, ja ierīces durvis tā rezultātā nevar pilnībā atvērt.
- Ventilācijas atveres pamatnē nedrīkst aizsegt ar paklāju vai citu grīdas segumu.
- **UZMANĪBU!** Ierīci nedrīkst barot caur ārējo komutācijas ierīci, piemēram, taimerī, vai pievienot sistēmai, kas tiek regulāri ieslēgta un izslēgta ar ar utilitprogrammu.
- Pieslēdziet kontaktspraudni kontaktligzdai tikai uzstādīšanas beigās. Pārbaudiet, vai pēc ierīces uzstādīšanas elektrības kabeļa spraudkontakts ir ērti pieejams.
- Ja elektrības padeves vads ir bojāts, lai izvairītos no elektrības trieciena riska, to jānomaina ražotājam, autorizētajam servisa centram vai citam kvalificētam speciālistam.
- Nepārsniedziet maksimālo ievietojamo veļas svaru 8 kg (skatiet sadaļu "Programmu tabula").
- Nelietojiet ierīci, ja apgērbs ir nosmērēts ar rūpnieciskajām ķīmikālijām.
- Noslaukiet pūkas vai iepakojuma gružus, kas sakrājušies ap ierīci.

DROŠĪBAS INFORMĀCIJA

- Nelietojiet ierīci, ja tajā nav filtra. Iztīriet pūku filtru pirms vai pēc katras lietošanas reizes.
- Žāvētājā nedrīkst žāvēt neizmazgātus priekšmetus.
- Priekšmeti, kas piesārņoti ar tādām vielām kā kulinārijas eļļa, acetons, spirts, benzīns, petroleja, traipu tīrītāji, terpentīns, vaski un vaska tīrītāji pirms žāvēšanas žāvētājā jāizmazgā ar palielinātu daudzumu mazgāšanas līdzekļa.
- Žāvēšanas tvertnē nedrīkst žāvēt tādus priekšmetus kā putu gumija (lateksa putas), dušas cepures, ūdensdroši audumi, priekšmeti ar gumijas oderi un apģērbi vai spilveni, kas pildīti ar gumijas polsterējumu.
- Veļas mīkstinātājus vai līdzvērtīgus izstrādājumus jāizmanto tikai atbilstoši veļas mīkstinātāja ražotāja norādēm.
- Izņemiet no apģērbiem visus priekšmetus, kas var izraisīt aizdegšanos, piemēram, šķiltavas vai sērkokoņus.
- **BRĪDINĀJUMS!** Nekad neapturiet žāvētāju pirms žāvēšanas cikla beigām, izņemot gadījumus, kad visi priekšmeti tiek ātri izņemti un izklāti, lai karstums izvēdinātos.
- Pirms apkopes izslēdziet ierīci un atvienojiet spraudkontakta no elektrotīkla.

2. DROŠĪBAS NORĀDĪJUMI

2.1 Uzstādīšana

- Noņemiet visu iesaiņojumu.
- Neuzstādi un nelietojiet bojātu ierīci.
- Ievērojiet kopā ar ierīci piegādātās uzstādīšanas norādes.
- Vienmēr uzmanīgi pārvietojiet ierīci, jo tā ir smaga. Vienmēr izmantojiet drošības cimdus un ierīces komplektācijā iekļautos apavus.
- Neuzstādi un nelietojiet ierīci vietā, kur temperatūra ir zemāka par 5 °C vai augstāka par 35 °C.
- Virsmai, uz kuras ierīci paredzēts uzstādīt, jābūt līdzenai, stabilai, karstumizturīgai un tīrai.
- Pārlicinieties, ka starp ierīci un grīdu cirkulē gaiss.
- Pārvietošanas laikā vienmēr turiet ierīci vertikālā stāvoklī.
- Ierīces aizmugurējā virsma jānovieto pret sienu.
- Kad ierīce novietota pastāvīgajā vietā, pārbaudiet, vai tā ir pareizi nolīmeņota, izmantojot spirta līmeņrādi. Ja nepieciešams, noregulējiet kājiņas attiecīgi.

2.2 Elektrības padeves pieslēgšana

BRĪDINĀJUMS!

Var izraisīt ugunsgrēku un elektrošoku.

- Pieslēdziet kontaktspraudni kontaktligzdai tikai uzstādīšanas beigās. Pārbaudiet, vai pēc uzstādīšanas kontaktspraudnim var brīvi piekļūt.
- Ierīcei jābūt iezemētai.
- Pārlicinieties, ka tehnisko datu plāksnītē norādītie parametri atbilst elektrotīkla parametriem.
- Vienmēr izmantojiet pareizi uzstādītu un drošu kontaktligzdu.
- Nelietojiet daudzkontakta adapterus vai pagarinātājus.
- Nekad neatslēdziet ierīci no tīkla, velkot aiz strāvas kabeļa. Vienmēr velciet aiz kontaktspraudņa.

DROŠĪBAS NORĀDĪJUMI

- Neaiztieciet strāvas kabeli vai spraudkontaktu ar slapjām rokām.

2.3 Pielietojums

BRĪDINĀJUMS!

Pastāv risks gūt savainojumus, elektrošoku, izraisīt ugunsgrēku, apdegumus vai ierīces bojājumus.

- Šī ierīce ir paredzēta tikai izmantošanai mājās.
- Nežāvējiet bojātus (saplīsušus, spurainus) priekšmetus, kas satur jebkāda veida polsterējumu.
- Ja veļa ir mazgāta ar traipu tīrīšanas līdzekli, veiciet papildu skalošanas ciklu pirms žāvēšanas cikla.
- Žāvējiet tikai tādus audumus, kas ir piemēroti žāvēšanai šādā ierīcē. Ievērojiet tīrīšanas norādījumus uz apģērbu informatīvajām etiķetēm.
- Nedzeriet kondensatora ūdeni/destilētu ūdeni un negatavojiet ar to ēdienu. Tas var radīt veselības problēmas cilvēkiem un mājdzīvniekiem.
- Nesēdiet un nekāpiet uz atvērtas ierīces durvīm.
- Ierīcē nedrīkst žāvēt pilnīgi slapjus apģērbus, no kuriem tek ūdens.

2.4 Iekšējais apgaismojums

BRĪDINĀJUMS!

Pastāv savainošanās risks.

- Redzamā spektra gaismas diodes gaisma; neskatieties tieši staros.
- Diodes lampas ir paredzētas tilpnes apgaismojumam. Šo spuldzi nevar atkārtoti izmantot citam apgaismojumam.
- Lai nomainītu iekšējā apgaismojuma spuldzi, sazinieties ar pilnvarotu servisa centru.

2.5 Aprūpe un tīrīšana

BRĪDINĀJUMS!

Pastāv savainojumu vai ierīces bojājumu risks.

- Ierīces tīrīšanai neizmantojiet tvaiku un neizsmidziniet ūdeni.
- Tīriet ierīci ar mitru, mīkstu drānu. Izmantojiet tikai neitrālus mazgāšanas līdzekļus. Neizmantojiet abrazīvus izstrādājumus, abrazīvus sūkļus, šķīdinātājus vai metāla priekšmetus.
- Ievērojiet piesardzību, tīrot ierīci, lai nepieļautu dzesēšanas sistēmas bojājumus.

2.6 Kompresors

BRĪDINĀJUMS!

Pastāv ierīces bojājumu risks.

- Kompresors un tā sistēma žāvētāja ir uzpildīts ar īpašu vielu, kas nesatur fluoru – hloru – ogļūdeņražus. Sistēmai jāpaliek noslēgtai. Sistēmas bojājumi var izraisīt šķidrums noplūdi.

2.7 Servisa izvēlne

- Lai salabotu ierīci, sazinieties ar pilnvarotu servisa centru.
- Lietojiet tikai oriģinālas rezerves daļas.

2.8 Likvidēšana

BRĪDINĀJUMS!

Pastāv savainošanās vai nosmakšanas risks.

- Atvienojiet ierīci no elektropadeves un ūdens padeves.
- Nogrieziet strāvas kabeli netālu no ierīces un utilizējiet to.
- Noņemiet durvju fiksatoru, lai bērni vai mājdzīvnieki nevarētu ierāpties veļas žāvētāja tilpnē un tur sevi ieslēgt.
- Utilizējiet ierīci saskaņā ar WEEE Direktīvu par elektrisko un elektronisko iekārtu atkritumiem.

3. PRODUKTA APRAKSTS

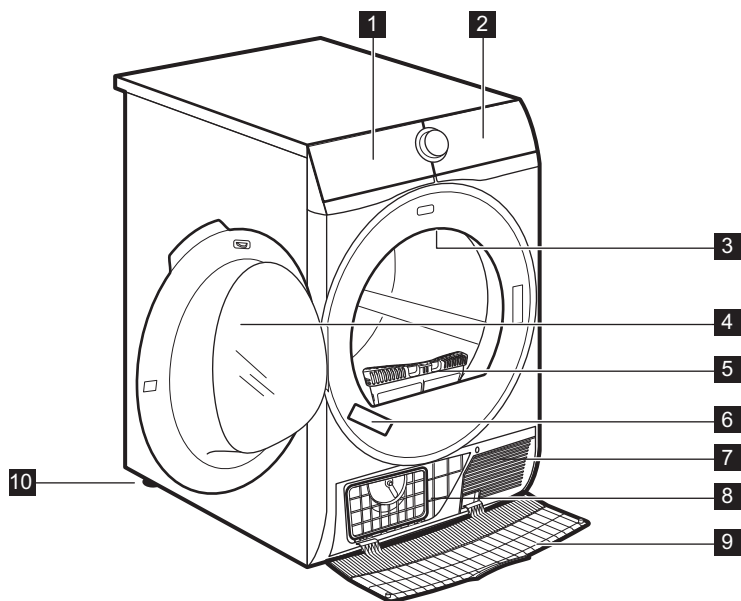

- 1** Ūdens tvertne
- 2** Vadības panelis
- 3** Iekšējais apgaismojums
- 4** Ierīces durvis
- 5** Filtrs
- 6** Datu plāksnīte
- 7** Gaisa plūsmas atveres
- 8** Kondensatora vāks
- 9** Kondensatora pārsegs
- 10** Regulējamas kājiņas



Veļas ievietošanas atvieglošanai vai durtiņu virziena maiņas atvieglošanai. (skatiet atsevišķo brošūru).

4. VADĪBAS PANELIS

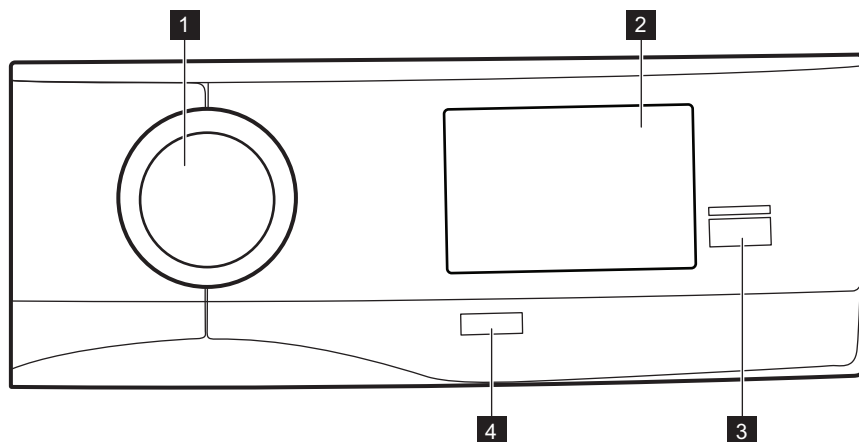

- 1** Programmu pārslēgs
- 2** Skārienekrāns
- 3** Sākt/Pauze taustiņš
- 4** Ieslēgt/Izslēgt taustiņš ar *Automātiskā izslēgšanās* funkciju

5. PIRMĀ IESLĒGŠANA

Kad pirmo reizi ieslēdzat žāvētāju, skārienekrānā parādās ieslēgšanas ekrāns (rāda AEG logotipu un laiku) un tas redzams katru reizi, kad ieslēdzat žāvētāju.

Kad animācija ir beigusies, jums jāiziet sākotnējā iestatīšanas procedūra.

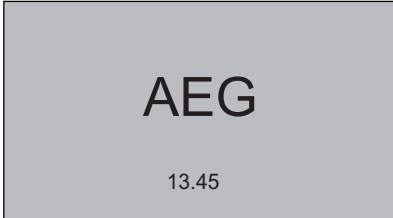

5.1 Valodas iestatīšana

1. Ritiniet valodu sarakstu uz augšu un uz leju, lai atrastu valodu, kuru vēlaties lietot, un piespiediet to.

1/4	Language
Svenska	SV
Deutsch	DE
English	EN
Italiano	IT
Francais	FR

2. Lai akceptētu valodu, pieskarieties pie **Labi**, ja vēlaties to mainīt, pieskarieties pie **Mainīt**.

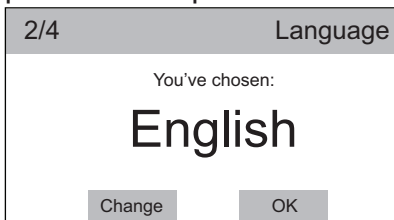

5.2 Laika iestatīšana

1. Ritiniet minūšu un stundu joslu pa labi vai pa kreisi, lai iestatītu pašreizējo laiku.

3/4		Clock
⌚	Clock	01:00
< 24	01 ^h	02 >
< 59	00 ^{min}	01 >

2. Lai iestatītu diennakts laiku, pieskarieties pie pulksteņa joslas.

3/4		Clock
⌚	Clock	01:00
< 24	01 ^h	02 >
< 59	00 ^{min}	01 >

3. Lai akceptētu laiku, pieskarieties pie **Labi**, ja vēlaties to mainīt, pieskarieties pie **Mainīt**.

4/4		Clock
Current time:		
18:45		
Change	OK	



5.3 Vairāk iestatījumu



Kad būsiet akceptējis pašreizējo laiku, uznirs ekrāns Vairāk iestatījumu.

More Settings	
More settings to get the best results from this machine will follow. Set them now or later?	
Cancel	OK

PIRMĀ IESLĒGŠANA

Ja pieskarsieties pie **Atcelt**, parādīsies programmu saraksts un pēc dažām sekundēm to aizstās kopsavilkuma ekrāns. Tagad žāvētāju var lietot.

⌚ 1h50min	
Refresh Machine Settings	
Cottons))) Cupb.
Synthetics	 30min
Mixed	 More

⌚ 1h50min	
Max 8kg	
Cottons ◀))) Cupb.
Cupboard	 30min
	 More

Ja jūs pieskaraties pie **Labi**, pārejiert pie nākamajiem iestatījumiem.

Ūdens cietība



Lai iestatītu atbilstošo ūdens cietības pakāpi, rūpīgi izlasiet sadaļu "*IERĪCES IESTATĪJUMI: Ūdens cietība*".

1. Optimālai veiktspējai iestatiet ūdens cietību, piespiežot **Mainīt**, vai piespiediet **LABI**, lai atstātu noklusējuma ūdens cietību **Vidēja**.

1/2	Water Hardness
For optimal performance set what kind of water you have; soft, medium or hard. Keep medium?	
Change	OK

2. Lai mainītu noklusējuma vērtību, ritiniet joslu pa labi vai pa kreisi, lai iestatītu ūdens cietības pakāpi: **Cieta**, **Vidēja** vai **Miksta**.

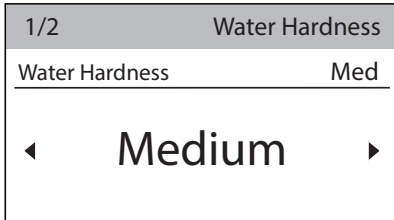

3. Lai izvēlētos vērtību, piespiediet Ūdens cietības joslu.

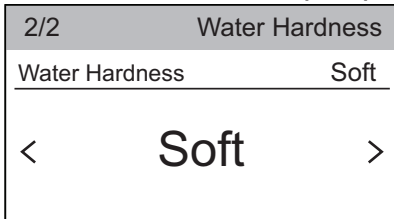

4. Lai akceptētu ūdens cietības līmeni, piespiediet **LABI**, ja vēlaties to mainīt, piespiediet **Mainīt**.

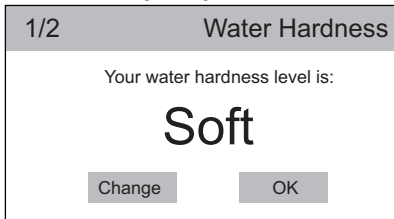

Ūdens tvertnes brīdinājums

1. Ja ierīcei uzstādīts ārējais "Noplūdes komplekts" (papildpiederums), tā automātiski izvadīs ūdeni no ūdens tvertnes. Šādā gadījumā jūs varat deaktivizēt ūdens tvertnes brīdinājumu.

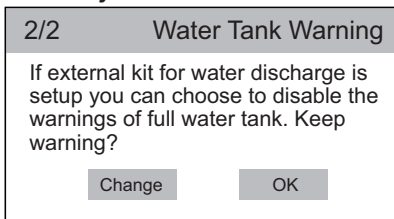

PIRMĀ IESLĒGŠANA

Ja piespiežat **OK**, brīdinājums par pilnu ūdens tvertni paliek iespējots. Parādās programmu saraksts, un pēc dažām sekundēm to aizstās kopsavilkuma ekrāns.

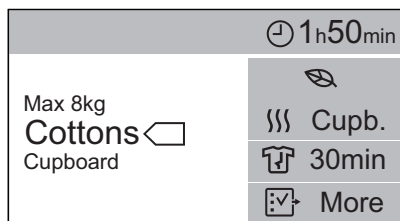
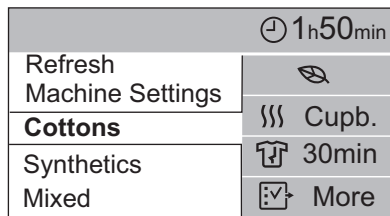

Ja piespiežat **Mainīt**, pārejiet pie nākamā soļa.

2. Lai apstiprinātu, ka ūdens tvertnes brīdinājums ir atspējots, piespiediet **LABI**, ja vēlaties to mainīt, piespiediet **Mainīt**.

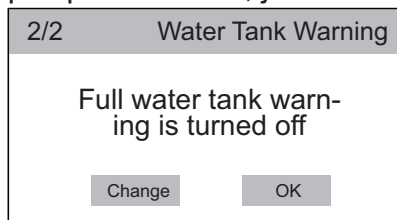

6. SKĀRIENEKRĀNA LIETOŠANA

Katru reizi, kad ieslēdzat žāvētāju, skārienekrānā parādās ieslēgšanas ekrāns (rāda logotipu un laiku).

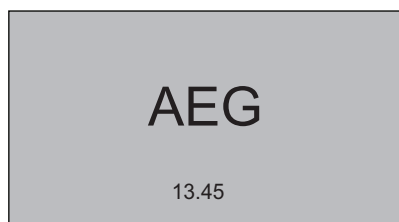

Kad beigusies ieslēgšanas animācija, skārienekrānā parādās programmas kopsavilkuma ekrāns.

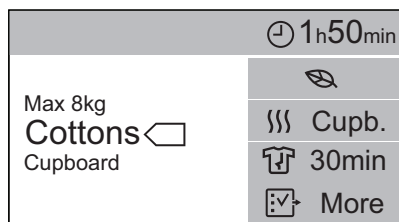

Kopsavilkuma ekrāns ir iedalīts četrās zonās, kur var atrast:

- maksimālo svaru katram ciklam, programmas nosaukumu, sausuma pakāpi;

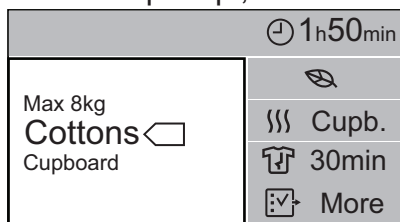

- laiku līdz programmas vai atliktā starta (ja tas ir aktivizēts) beigām;

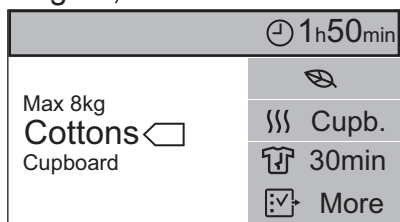

SKĀRIENEKRĀNA LIETOŠANA

- izvēlētajam ciklam pašreiz izvēlētās iespējas.

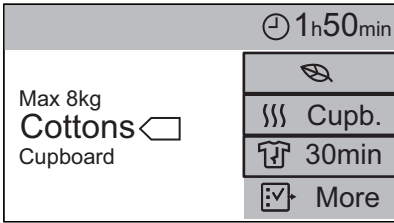

- Papildiespējas.

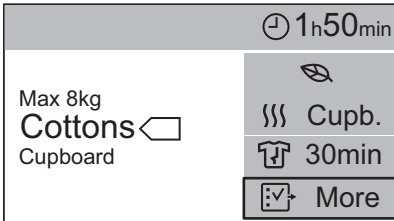

7. 📶 WI-FI SAVIENOJAMĪBAS IESTATĪŠANA

Šī sadaļa apraksta, kā pieslēgt viedierīci Wi-Fi tīklam un savienot to ar mobilajām ierīcēm.

Ar šīs funkcijas palīdzību jūs varat saņemt paziņojumus, uzraudzīt un pārvaldīt žāvētāju no mobilās ierīces.

Lai pieslēgtu ierīci, kas ļaus jums baudīt pilnu funkciju un pakalpojumu klāstu, jums nepieciešams:

- bezvadu tīkls mājās ar iespējotu interneta pieslēgumu;
- bezvadu tīklam pieslēgta mobilā ierīce.

Frekvence	2,412 - 2,472 GHz Eiropas tirgum
Protokols	IEEE 802.11b/g/n divplūsmu radio
Maksimālā jauda	<20 dBm

7.1 Instalēšana un konfigurēšana My AEG

Pieslēdzot žāvētāju pie lietotnes, turiet viedierīci iekārtas tuvumā.

Pārliecinieties, ka viedierīce ir pieslēgta pie bezvadu tīkla.

1. Atveriet viedierīcē Lietotņu veikalu.
2. Lejupielādējiet un instalējiet lietotni My AEG.
3. Pārliecinieties, ka aktivizējāt Wi-Fi savienojumu žāvētājā. Pretējā gadījumā aplūkojiet sadaļu zemāk.
4. Palaidiet lietotni. Izvēlieties valsti un valodu un piesakieties ar savu e-pasta adresi un paroli. Ja jums nav konta, izveidojiet jaunu, ievērojot norādījumus My AEG.
5. Iekārtas reģistrēšanai un konfigurēšanai ievērojiet lietotnē sniegtos norādījumus.

Iekārtas displejā parādās ziņojums, apstiprinot, ka konfigurēšana veikta veiksmīgi.

WI-FI SAVIENOJAMĪBAS IESTATĪŠANA

7.2 Žāvētāja bezvadu savienojuma konfigurēšana

Lejupielādējiet un instalējiet savā viedierīcē My AEG.

1. Pieskarities pie **Wi-Fi** joslas, lai ieslēgtu savienojumu.

Parādīsies uznirstošs ziņojums, ikona  sāks mirgot un sāksies bezvadu moduļa ieslēgšanās. Lai tas aktivizētos, var būt nepieciešamas aptuveni 2 minūtes.

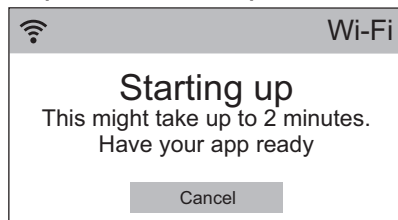

Kad bezvadu modulis ir gatavs lietošanai, parādīsies uznirstošais ziņojums, lai informētu, ka piekļuves punkts būs atvērts aptuveni 3 minūtes.

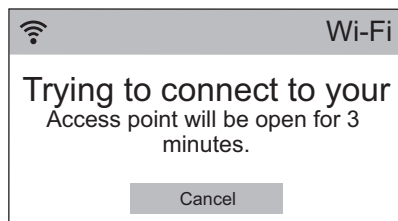

2. Konfigurējiet My AEG lietotni savā viedierīcē.

3. Ja savienojamība ir konfigurēta, žāvētāja displejā parādās ziņojums, apstiprinot, ka konfigurēšana veikta veiksmīgi.

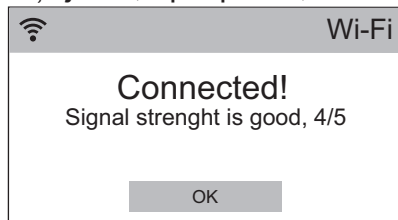

4. Pieskarities pie **LABI**, lai atgrieztos mašīnas iestatījumu sarakstā.

7.3 Attālinātās ieslēgšanas režīms

Žāvēšanas programmu var aktivizēt un izslēgt attālināti.

Kad Lietotne ir instalēta un bezvadu savienojums izveidots, **Attālinātā ieslēgšana** iespēja parādīsies līdz ar visām iespējām.

Lai aktivizētu attālināto ieslēgšanu:

1. Programmu kopsavilkuma ekrānā pieskarieties pie  **Vairāk**, lai atvērtu iespēju sarakstu.
2. Pieskarieties pie joslas **Attālinātā ieslēgšana** (statuss **ieslēgts**).

Uznirst šāds ziņojums:

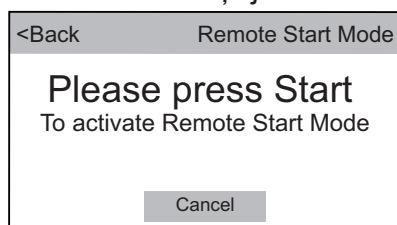

3. Piespiediet taustiņu **Sākt/Pauze**, lai aktivizētu funkciju **Attālinātā ieslēgšana**.

Programmas kopsavilkuma ekrānā parādās indikators .



Ja durvis ir atvērtas, funkcija **Attālinātā ieslēgšana** ir deaktivizēta.

7.4 Bezvadu atjaunināšana

Lietotne var piedāvāt atjauninājumu jaunu funkciju lejupielādei.

Atjauninājumam var piekrist tikai, izmantojot lietotni.

Ja programma darbojas, lietotne paziņo, ka atjauninājums sāksies programmas beigās.

Atjaunināšanas laikā ierīce rāda  displejā.

Ierīce būs atkal lietojama atjaunināšanas beigās, nesaņemot nekādu paziņojumu par veiksmīgu atjaunināšanu.

WI-FI SAVIENOJAMĪBAS IESTATĪŠANA

Ja rodas kļūda, ierīce rāda E r r displejā: vienkārši nospiediet jebkuru taustiņu vai pagrieziet regulatoru, lai atgrieztos normālas lietošanas režīmā.

8. PIRMS PIRMĀS IZMANTOŠANAS REIZES



Pirmo reizi iedarbinot žāvētāju, tiek automātiski atbrīvoti aizmugures veļas tilpnes fiksatori. Ir iespējams, ka atskan troksnis.

Lai atbrīvotu aizmugures veļas tilpnes fiksatorus:

1. Ieslēdziet ierīci.
2. Iestatiet jebkuru programmu.
3. Nospiediet taustiņu Sākt/Pauze.

Veļas tilpne sāk griezties. Aizmugures veļas tilpnes fiksatori tiek deaktivēti.





Pirms ierīces lietošanas veļas žāvēšanai:

- Izīriet žāvētāja veļas tilpni ar mitru drānu.
- Palaidiet 1 stundas programmu ar mitru veļu.



Žāvēšanas cikla sākumā (pirmajās 3 – 5 min.) iespējams nedaudz augstāks skaņas līmenis. Tas notiek tāpēc, ka iedarbojas kompresors. Tā ir normāla parādība ierīcēm, kuras darbina kompresors, piemēram, ledusskapjiem un saldētavām.

9. PROGRAMMAS

Programmas	Ielāde ¹⁾	Īpašības / auduma atzīme	
 ²⁾ Kokvilna Eco	8 kg	Cikls kokvilnas žāvēšanai ar skapī ievietošanai atbilstošu sausuma līmeni ar maksimālu enerģijas taupīšanu.	/ ☺ ☐
Kokvilna	8 kg	Cikls paredzēts dažāda izmēra un faktūras kokvilnas apģērbu žāvēšanai.	/ ☺ ☐
Sintētika	3,5 kg	Sintētika un jaukti audumi.	/ ☺ ☺ ☐
Vilna  	1 kg	Vilnas audumi. Saudzīga ar rokām mazgājamo vilnas izstrādājumu žāvēšana. Nekavējoties izņemiet apģērbus, kad programma ir beigusies.	
Zīds 	1 kg	Saudzīga ar rokām mazgājamo zīda izstrādājumu žāvēšana.	/ ☺ ☺ ☐
Virsdrēbes	2 kg	Sauss āra apģērbs, tehniskais, sporta apģērbs, ūdensnecaurlaidīgas un gaisu caurlaidīgas jakas, īsi virssvārki ar izņemamu vilnas vai iekšējo silto oderi. Piemēroti žāvēšanai veļas žāvētājā.	/ ☺ ☺ ☐

Programmas	Ielāde ¹⁾	Īpašības / auduma atzīme	
Sporta apģērbs	2 kg	Sporta apģērbs, biezi un gaiši audumi, mikrošķiedras, poliesters.	/ ☺ ☺ ☐
Džinsi	4 kg	Brīvā laika apģērbiem, piem., džinsiem, sporta džemperiem ar dažādu materiāla biezumu (piem., apkaklē, aprocēs un vīlēs).	/ ☺ ☺ ☐
Biroja krekls	1,5kg (vai 7 krekli)/	Viegli aprūpējami audumi, kuriem nepieciešama minimāla gludināšana. Žāvēšanas rezultāts var atšķirties atkarībā no auduma veida. Izpuriniet drēbes, pirms ieliekat tās ierīcē. Kad programma beigusies, nekavējoties izņemiet drēbes un izkariet uz pakaramajiem.	/ ☺ ☺ ☐
Atsvaidzināt	1kg	Ilgai glabātu audumu atsvaidzināšanai.	

PROGRAMMAS

Programmas	Ielāde ¹⁾	Īpašības / auduma atzīme
Viegli gludināt	1 kg (vai 5 krekli)	Viegli aprūpējami audumi, kuriem nepieciešama minimāla gludināšana. Žāvēšanas rezultāts var atšķirties atkarībā no auduma veida. Izpuriniet drēbes, pirms ieliekat tās ierīcē. Kad programma beigusies, nekavējoties izņemiet drēbes un izkariet uz pakaramajiem. / ☺☺☺
Dūnu jaka	2 kg	Spalvu un dūnu jakas, arī ar sintētisko pildījumu un speciālo pārklājumu. Žāvējiet ar aizvērtiem rāvējslēdzējiem. / ☺☺☺
Gultas veļa XL	4,5 kg	Gultas veļa, piemēram, atsevišķi un dubulti palagi, spilvendrānas, segu pārvalki. / ☺☺☺
Jaukts XL	6 kg	Kokvilnas un sintētiskas audumi. / ☺☺☺

1) Maksimālais svars attiecas uz sausu veļu.

2) Programma  Kokvilna ECO kopā ar *levietošanai skapī* Žāvēšanas pakāpe iespēju ir "Standarta kokvilnas programma" saskaņā ar ES Komisijas regulu Nr. 392/2012. Tā ir piemērota normāli mitras kokvilnas veļas žāvēšanai un ir visefektīvākā programma attiecībā uz enerģijas patēriņu mitras kokvilnas veļas žāvēšanai.

9.1 Woolmark Apparel Care - Zils





Uzņēmums "Woolmark Company" ir atzinis šīs mašīnas vilnas žāvēšanas programmu par piemērotu vilnas apgērbu, kuriem uz etiķetes norādīts, ka tie jāmazgā ar rokām, mazgāšanai ar nosacījumu, ka šie apgērbi tiek žāvēti saskaņā ar šīs mašīnas ražotāja norādījumiem. Ievērojiet norādījumus par veļas aprūpi un citus ar mazgāšanu saistītos norādījumus, kas norādīti uz veļas informatīvajām etiķetes.

M1741

Woolmark simbols daudzās valstīs ir atzīts par sertifikācijas zīmi.

PROGRAMMAS

9.2 Izvēlētās programmas un iespējas

Programmas ¹⁾	dB Ļoti kluss))) Žāvēšanas pakāpe			☺))) Žāvēšanas laiks	☹ Pretburz. fāze	☺))) Ielāde
		Ļoti sausa	levietošanai skapī +	levietošanai skapī			
◁ Kokvilna Eco				■		■	
Kokvilna	■	■	■	■	■	■	
Sintētika	■	■		■	■	■	
Vilna  							■
Zīds 				■		■	
Virsdrēbes				■			

Programmas ¹⁾	dB Ļoti kluss))) Žāvēšanas pakāpe			☺ Žāvēšanas laiks	👕 Pretburz. fāze	☺ Ielāde
		Ļoti sausa	Ievietošanai skapī +	Ievietošanai skapī			
Sporta apģērbs				■		■	
Džinsi				■		■	
Biroja krekls					■	■	
Atsvaidzināt						■	
Viegli gludināt					■	■	
Dūnu jaka		■		■			
Gultas veļa XL		■		■	■	■	

PROGRAMMAS

Pro-gram- mas ¹⁾	dB Ļoti kluss))) Žāvēša- nas pakā- pe			☺ Žāvēša- nas laiks	👕 Pret- burz. fāze	☺ le- lāde
		↳ Ļoti sausa	levietošanai skapī +	levietošanai skapī			
Jaukts XL		■		■		■	

1) Līdz ar programmu jūs varat iestatīt 1 vai vairākas iespējas.

10. IESPĒJAS

10.1 Ļoti kluss

Ierīce darbojas ar zemu trokšņa līmeni, neietekmējot žāvēšanas kvalitāti. Ierīce darbojas lēnāk ar ilgāku ciklu.

10.2 Eco

Šī iespēja ir ieslēgta standartā visām programmām.

Enerģijas patēriņš ir minimāls.

10.3 Žāvēšanas pakāpe

Šī funkcija palīdz izžāvēt apģērbu labāk. Iespējamās četras izvēles iespējas:

- Ļoti sausa
- Ievietošanai skapī + (tikai kokvilnai)
- Ievietošanai skapī
- Gatavs gludināšanai

10.4 Žāvēšanas laiks

Kokvilnas, sintētiskiem un jauktiem audumiem. Ļauj lietotājam iestatīt konkrētu žāvēšanas programmas laiku no 10 minūtēm līdz 2 stundām (10 minūšu pakāpēs). Kad ieslēgta šī iespēja, maksimālā veļas daudzuma indikators pazūd.

10.5 Pretburz. fāze

Pagarina pretburzīšanās fāzi (30 minūtes) žāvēšanas cikla beigās līdz 120 minūtēm. Pēc žāvēšanas fāzes tilpne ik pa laika apgriežas, lai novērstu apģērba burzīšanos. Veļu var izņemt no žāvētāja pretburzīšanās fāzes laikā.

10.6 Ielāde

Šī iespēja darbojas tikai ar programmu Vilnas programmu, lai veļa izžūtu labāk. Iespējamās trīs izvēles iespējas:

- Intensīva
- Vidēji
- Apgaismojums (lampa)

IESPĒJAS

10.7 ⌚ Atliktais starts



Ļauj atlikt žāvēšanas programmas sākumu no 10 min. līdz 24 stundām.

1. Iestatiet žāvēšanas programmu un iespējas.
2. Iespēju izvēlnē pieskarieties pie **Atliktais starts** joslas, lai atvērtu iespēju apakšizvēlni.
3. Ritiniet stundu un minūšu joslas pa kreisi vai pa labi, lai iestatītu vēlamo atlikto startu.
4. Lai aktivētu **Atliktais starts** iespēju, pieskarieties **Sākt/Pauze** taustiņam.

Pieskaroties pie Sākt/Pauze taustiņa, ierīce sāk atskaiti.

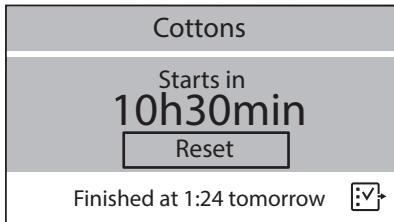

Jūs varat pārtraukt atliktā starta laika atskaiti jebkurā brīdī, pieskaroties taustiņam **Atiestatīt**.

10.8 ☆ Atmiņa

Ļauj saglabāt līdz divām jūsu biežāk lietotajām programmu un iespēju konfigurācijām ierīces atmiņā. Pēc konfigurāciju saglabāšanas, jūs varat izvēlēties tās no programmu saraksta.

Jūsu biežāk lietotās konfigurācijas ir atzīmētas programmu sarakstā kā **M1** un **M2**.

11. IZMANTOŠANA IKDIENĀ

11.1 Veļas sagatavošana

- Aizveriet rāvējslēdzējus.
- Aiztaisiet segu pārsegu aizdares.
- Nežāvējiet vaļīgas saites vai lentes (piem., priekšautiem). Sasieniet tos pirms programmas aktivizēšanas.
- Izņemiet no kabatām visus priekšmetus.
- Apģērbus, kuru iekšējais slānis izgatavots no kokvilnas, jāizgriež otrādi. Kokvilnas slānim jābūt vērstam uz āru.
- Vienmēr iestatiet programmu, kas piemērota veļas veidam.
- Nelieciet kopā gaišus un tumšus apģērbus.
- Izmantojiet kokvilnai, adītām jakām un trikotāžas apģērbiem piemērotu programmu, lai novērstu apģērba saraušanos.
- Nepārsniedziet programmu nodaļā vai displejā norādīto maksimālo veļas daudzumu.
- Žāvējiet tikai to veļu, kuru drīkst žāvēt žāvētājā. Skatiet apģērba informatīvās etiķetes.
- Nežāvējiet lielus priekšmetus kopā ar maziem. Mazi apģērba gabali var ieķerties lielajos un palikt mitri.

Informatīvā etiķete	Apraksts
<input type="checkbox"/>	Apģērbu drīkst žāvēt žāvētājā.
<input type="checkbox"/>	Apģērbu drīkst žāvēt žāvētājā augstā temperatūrā.
<input type="checkbox"/>	Apģērbu drīkst žāvēt žāvētājā tikai zemā temperatūrā.
<input checked="" type="checkbox"/>	Apģērbu nedrīkst žāvēt žāvētājā.

11.2 Veļas ievietošana

⚠ UZMANĪBU!

Pārliecinieties, ka veļa nav iespiesta starp ierīces durvīm un gumijas blīvi.

1. Atveriet ierīces durvis.
2. Ievietojiet veļu, liekot katru apģērba gabalu atsevišķi.
3. Aizveriet ierīces durvis.

11.3 Ierīces ieslēgšana

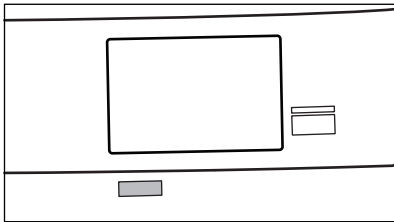

Lai ieslēgtu ierīci:

Piespiediet taustiņu Ieslēgt/Izslēgt.

Ja ierīce ir ieslēgta, izgaismojas displejs.

11.4 Automātiska izslēgšanās

Lai samazinātu enerģijas patēriņu, automātiskās izslēgšanas funkcija automātiski izslēdz ierīci:

- ja pēdējo 5 minūšu laikā nav veikta izvēle;
- 5 minūtes pēc programmas beigām.

Nospiediet taustiņu Ieslēgt/Izslēgt, lai izslēgtu ierīci.

Ja ierīce ir ieslēgta, izgaismojas displejs.

11.5 Programmas iestatīšana

- Lai iestatītu programmas, izmantojiet programmu pārslēgu.

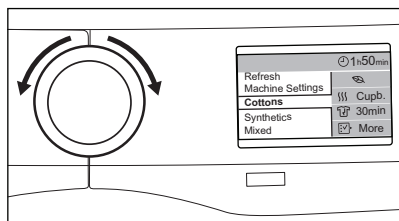

- Programmu var arī iestatīt, izmantojot skārienekrānu. Ja ir atvērts kopsavilkuma ekrāns, pieskarieties pie tā vienu reizi, lai atvērtu programmu sarakstu.

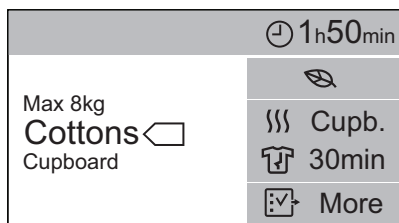
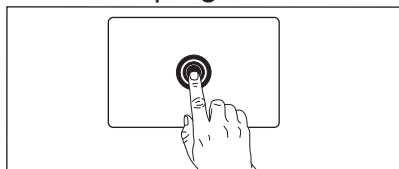

Ritiniet programmu sarakstu uz augšu un uz leju, lai iestatītu programmu.

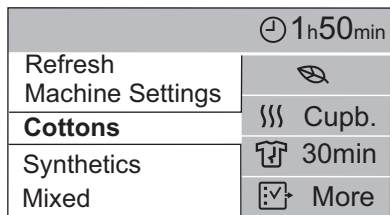
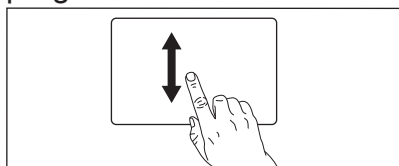

Laika joslā parādās iespējamais programmas darbības laiks.

IZMANTOŠANA IKDIENĀ



Faktiskais žāvēšanas laiks būs atkarīgs no ielādes (daudzuma un sastāva), istabas temperatūras un veļas mitruma pēc tās izgriešanas centrifūgā.

11.6 Funkcijas

Līdz ar programmu jūs varat iestatīt vienu vai vairākas īpašās iespējas.

Ja vēlaties mainīt pašlaik izvēlētās iespējas parametrus, pieskarieties pie iespējas, kuru vēlaties rediģēt.

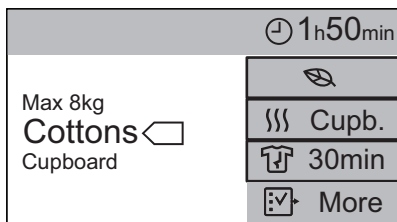

Lai izvēlētos papildu iespējas:

1. Pieskarieties pie **Vairāk**, lai redzētu izvēlētajai programmai paredzēto iespēju sarakstu.

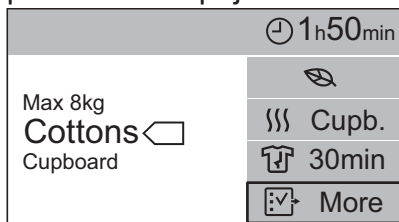

2. Ritiniet iespēju sarakstu uz augšu un uz leju, lai to pārlūkotu.

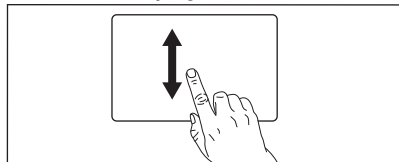

<Cottons	⌚ 1h50min
dB Extra silent	OFF
Eco	ON
}}} Dryness Level	Cup.
☀ Dry Time	00h00min
👕 Anti-crease	30min

3. Pieskarieties pie iespējas, lai to izvēlētos.

Ir divu veidu iespējas:

- ar statusu **leslēgt** vai **Izslēgt** (piem., Eco).
- ar rediģējamiem parametriem (piem., Žāvēšanas pakāpe).
Lai mainītu parametrus, ritiniet parametru joslu pa labi vai pa kreisi.

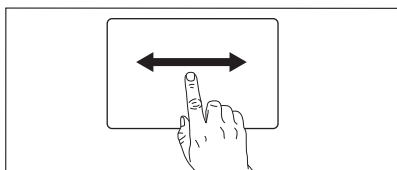

<Cottons	⌚ 1h50min
}}} Dryness Level	Cupb.
< Cupb. >	

Pieskarieties pie iepriekš izvēlētās iespējas, lai atgrieztos iespēju sarakstā.

<Cottons	⌚ 1h50min
}}} Dryness Level	Cupb.
< Cupb. >	

IZMANTOŠANA IKDIENĀ



Jūs vienmēr varat tiešā veidā atvērt kopsavilkuma ekrānu, pieskaroties augšējās joslas kreisajai pusei, kur norādīts programmas nosaukums.

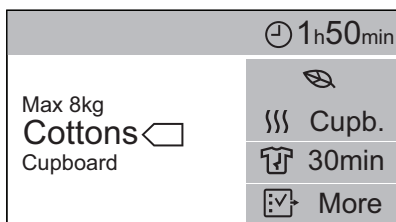
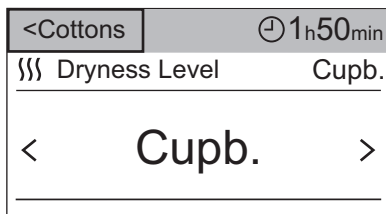

11.7 Programmas ieslēgšana

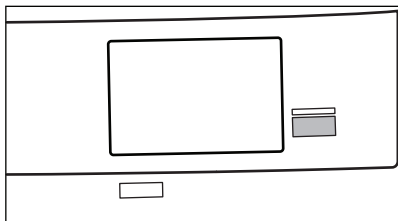

Lai aktivizētu programmu, pieskaroties pie taustiņa **Sākt/Pauze**. Ierīce sāk darboties un virs taustiņa izvietotais indikators beidz mirgot un paliek degam.

Ekrānā redzams:



- programmas nosaukums;
- atlikušais žāvēšanas laiks;
- progresas josla;

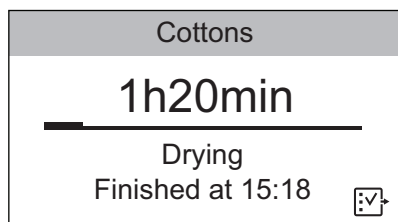

- cikla fāze (žāvēšana, pretburzīšanās, atdzesēšana);
- programmas iespējamais beigu laiks.





Bērnu drošības funkcijas aktivizēšana

Bērnu drošības funkciju var aktivizēt jebkurā žāvēšanas brīdī.

1. Pieskarieties pie iespējas ikonai , lai atvērtu iespēju sarakstu.
2. Pieskarieties pie bērnu drošības funkcijas  iespējas.

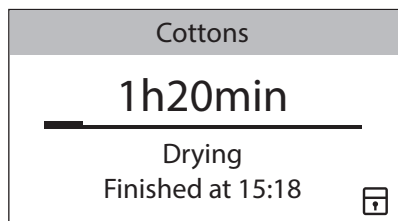
Iespējas ikona  mainīsies un kļūst par bērnu drošības funkcijas ikonu .



Lai deaktivizētu bērnu drošības iespēju, pieskarieties pie un turiet piespiestu bērnu drošības funkcijas ikonu .

11.8 Programmas maiņa

Lai mainītu programmu:

1. Nospiediet taustiņu Ieslēgt/Izslēgt, lai izslēgtu ierīci.
2. Atkal nospiediet taustiņu Ieslēgt/Izslēgt, lai ieslēgtu ierīci.
3. Iestatiet jaunu programmu.

11.9 Programmas beigas



Iztīriet filtru un iztukšojiet ūdens tvertni pēc katra žāvēšanas cikla. (Skatiet sadaļu APKOPE UN TĪRĪŠANA.)

Kad žāvēšanas cikls beidzies, displejā parādās simbols **0**. Ja aktivizēta iespēja Cikla beigu signāls, 1 minūti skan pārtraukts skaņas signāls.



Ja neizslēdzat ierīci, sākas pretburzīšanās fāze (nav aktīva visām programmām). Šīs fāzes laikā veļu var izņemt no žāvētāja.

Pretburzīšanās fāzes beigās displejā norādīts, ka pretburzīšanās fāze ir beigusies, un tas rāda **0h00min**





Lai izņemtu veļu:

1. turiet piespiestu taustiņu leslēgt/lzslēgt 2 sekundes, lai izslēgtu ierīci;
2. atveriet ierīces durvis;
3. izņemiet veļu;
4. aizveriet ierīces durvis.

12. MAŠĪNAS IESTATĪJUMI

Programmu ekrānā ritiniet uz augšu vai uz leju, lai atrastu mašīnas iestatījumus, un pieskarieties pie  ikonas, lai atvērtu iestatījumu sarakstu.

Easy Iron Refresh	
Machine Settings	
Cottons Syntetics	

<Programs	Machine Settings
 Wi-Fi	OFF
 Set Clock	15h18min
 Language	ENG
 Display Brightness	3

12.1 Iestatīt pulksteni

Pulksteni var mainīt pēc ieskatiem.

Lai mainītu laiku:

1. Pieskarieties pie **Iestatīt pulksteni** joslas.
2. Ritiniet minūšu un stundu joslu pa labi vai pa kreisi, lai iestatītu pašreizējo laiku.

<Programs	Machine Settings	
 Set Clock	01h00min	
< 24	01 ^h	02 >
< 59	00 ^{min}	01 >

3. Pieskarieties pie **Iestatīt pulksteni** joslas, lai atgrieztos mašīnas iestatījumu sarakstā, vai pieskarieties pie **<Programmas** joslas, lai atgrieztos kopsavilkuma ekrānā.

12.2 Valoda

Lai mainītu valodu:

MAŠĪNAS IESTATĪJUMI

1. Pieskarieties pie **Valoda** joslas.
2. Ritiniet valodu sarakstu uz augšu un uz leju, lai atrastu valodu, kuru vēlaties lietot, un pieskarieties pie tās.

Back	Language
Svenska	SV
Deutsch	DE
English	EN
Italiano	IT
Francais	FR

12.3 Displeja spilgtums

Varat kontrolēt displeja spilgtuma līmeni. Pastāv 6 spilgtuma līmeņi.



Lai displejs būtu labāk salasāms, kad žāvētājs ir novietots uz veļas mazgājamās mašīnas, iestatiet 6. displeja spilgtuma līmeni. Kad žāvētājs nav novietots augstu, ir ieteicams izmantot 1.-5. līmeni.

Lai mainītu displeja spilgtumu:

1. Pieskarieties pie **Displeja spilgtums** joslas.
2. Ritiniet joslu pa labi vai pa kreisi, lai iestatītu spilgtuma līmeni.

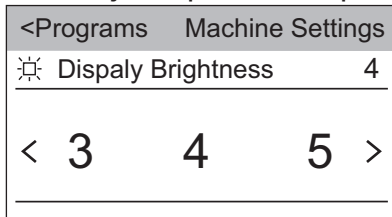

3. Pieskarieties pie **Displeja spilgtums** joslas, lai atgrieztos mašīnas iestatījumu sarakstā, vai pieskarieties pie **<Programmas** joslas, lai atgrieztos kopsavilkuma ekrānā.

12.4 Cikla beigu signāls

Skaņas signāls atskan:

- programmas beigās;

- kroku novēršanas cikla fāzes sākums un beigas.

Šo iespēju var izmantot, lai deaktivizētu skaņas signālu vai kontrolētu skaņas signāla ilgumu. Pastāv 3 skaņas ilguma līmeņi (Īsa, Vidēja un Gara).

Lai deaktivizētu skaņas signālu vai iestatītu jaunu skaņas ilgumu:

1. Pieskarieties pie **Cikla beigu signāls** joslas.
2. Ritiniet joslu pa labi vai pa kreisi, lai iestatītu vēlamu vērtību.

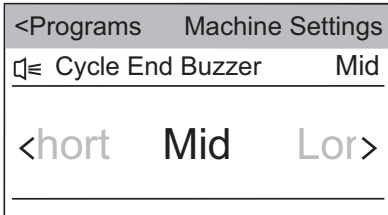

3. Pieskarieties pie **Cikla beigu signāls** joslas, lai atgrieztos mašīnas iestatījumu sarakstā, vai pieskarieties pie **<Programmas** joslas, lai atgrieztos kopsavilkuma ekrānā.

12.5 Ūdens cietība

Ierīce ļauj jums izvēlēties vienu no 3 līmeņiem (ciets, vidējs, mīksts) atbilstoši dažādām ūdens cietības pakāpēm.

Atkarībā no valsts, ūdens cietība tiek izteikta ekvivalentos mēros: piem., franču grādos (°f), vācu grādos (°d), angļu grādos (°e) un mmol/l.

Ja nepieciešams, sazinieties ar vietējo pašvaldību, lai uzzinātu ūdens cietības pakāpi savā apgabalā.

Lai mainītu noklusējuma ūdens cietības pakāpi:

1. Pieskarieties pie **Ūdens cietība** joslas.
2. Ritiniet joslu pa labi vai pa kreisi, lai iestatītu vēlamu līmeni.

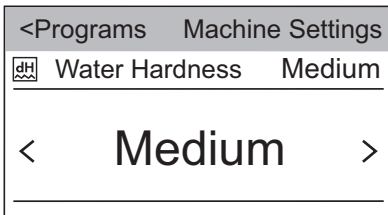

MAŠĪNAS IESTATĪJUMI

3. Pieskarieties pie **Ūdens cietība** joslas, lai atgrieztos mašīnas iestatījumu sarakstā, vai pieskarieties pie **<Programmas** joslas, lai atgrieztos kopsavilkuma ekrānā.

12.6 Centrifūgas apgriezieni mazgāšanas laikā

Šī iespēja ļauj iestatīt veļas žāvēšanai labākos apstākļus. Varat izmantot šo iespēju, ja jums ir zināms sākotnējais veļas izgriešanas ātrums mazgājot. Lielāka veļas izgriešanas ātruma ietekmē veļa satur mazāku ūdens daudzumu.

Lai mainītu mazgāšanas izgriešanas ātrumu:

1. Pieskarieties pie **Centrifūgas apgriezieni mazgāšanas laikā** joslas, lai izvērstu programmu, kurām var mainīt izgriešanas ātrumu, sarakstu.
2. Pieskarieties pie **Kokvilna** joslas vai **Citas programmas** joslas.

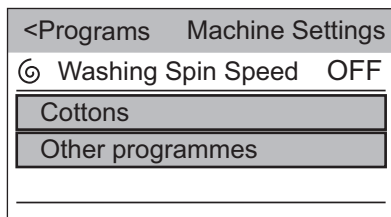

3. Ritiniet joslu pa labi vai pa kreisi, lai iestatītu izgriešanas ātruma vēlamo līmeni.

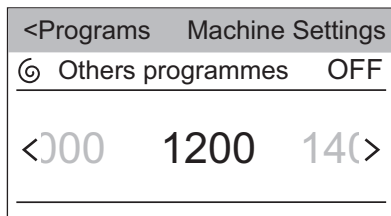
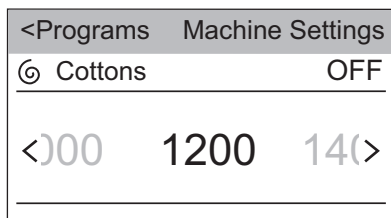

4. Pieskarieties pie **Kokvilna** joslas vai **Citas programmas** joslas, lai aizvērtu izvēli.
5. Pieskarieties pie **Centrifūgas apgriezieni mazgāšanas laikā** joslas, lai atgrieztos mašīnas iestatījumu sarakstā, vai pieskarieties pie **<Programmas** joslas, lai atgrieztos kopsavilkuma ekrānā.

12.7 Ūdens tvertnes brīdinājums

Žāvēšanas cikla beigās vai cikla laikā, ja ūdens tvertne ir pilna, iedegas ūdens tvertnes indikators. Ja ir uzstādīts drenāžas komplekts, ūdens tvertne iztukšojas automātiski un indikators var nedegt.

Lai deaktivizētu vai aktivizētu indikatoru, pieskarieties pie **Ūdens tvertnes brīdinājums** joslā.

Ir iespējam viena no divām konfigurācijām:

- Indikators ir aktivizēts (statuss ir **leslēgt**)
- Indikators ir deaktivizēts (statuss ir **Izslēgt**)

12.8 Servisa izvēlne

Šie iestatījumi paredzēti tikai autorizētiem servisa darbiniekiem.



Back	Services			
Reserved for service				
0	1	2	3	4
5	6	7	8	9
<input style="width: 100px; height: 20px;" type="text"/>				<input type="button" value="OK"/>

12.9 Saīsnes

Lai aktivizētu vēlamās saīsnes:

MAŠĪNAS IESTATĪJUMI

1. Pieskarieties pie **Saīsnes** joslas, lai atvērtu pieejamo saīšņu sarakstu.

<Back	Shortcuts
 Child Lock	ON
 Cycle End Buzzer	ON

2. Pieskarieties pie saīsnēm, kuras vēlaties aktivizēt, mainot statusu uz **ieslēgt**.
3. Pieskarieties pie **<Atpakaļ** joslas, lai atgrieztos mašīnas iestatījumu sarakstā.

Saīсне ir redzama kopsavilkuma ekrāna kreisajā stūrī.

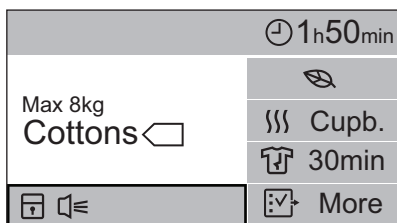

12.10 Info par iekārtu/funkc.

Šeit var atrast īsu vis programmu aprakstu, iespējas un iestatījumus.

Pieskarieties pie vēlamā apraksta, piem.,

1. Pieskarieties pie **Info par iekārtu/funkc.** joslas.
2. Pieskarieties pie **1. Programmas** joslas.
3. Pieskarieties pie **Kokvilna** joslas, un parādīsies attiecīgais apraksts.

12.11 Sākotnējo iestatījumu atjaunošana

Sākotnējo iestatījumu atjaunošana atjauno iestatījumus tā, kā tie bija rūpnīcā.

Lai aktivizētu sākotnējo iestatījumu atjaunošanu:

1. Pieskarieties pie **Sākotnējo iestatījumu atjaunošana** joslas.

Uznirst dialoga lodziņš.

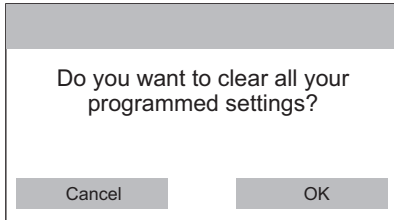

2. Lai apstiprinātu sākotnējo iestatījumu atjaunošanu, pieskarieties pie **Labi** vai **Atcelt**, lai aizvērtu pašreizējos iestatījumus.

13. PADOMI UN IETEIKUMI

13.1 Ieteikumi vides aizsardzībai

- Pirms žāvēšanas rūpīgi izgriezīsiet veļu.
- Nepārsniedziet ievietojamās veļas daudzumus, kas norādīti sadaļā "Programmas".
- Tīriet filtru pēc katra žāvēšanas cikla.
- Nelietojiet veļas mīkstinātāju mazgāšanas laikā, ja gatavojaties likt veļu žāvētājā. Žāvētājā ieliktā veļa automātiski kļūst mīksta.
- Izmantojiet destilētu ūdeni, tādu, ko izmanto tvaiga gludināšanai. Ja nepieciešams, iepriekš attīriet destilēto ūdeni (piem., ar kafijas filtru), lai likvidētu jebkādas daļiņas tajā.
- Vienmēr gādājiet par to, lai gaisa plūsmas atveres ierīces apakšā nebūtu nosprostotas.
- Pārliedcinieties, ka vietā, kur uzstādat ierīci, ir laba gaisa plūsma.

14. KOPŠANA UN TĪRĪŠANA

14.1 Filtra tīrīšana

Katra cikla beigās displejā redzams ziņojums **Iztīriet pūku filtru**, un nepieciešams iztīrīt filtru.



Filtrs savāc pūkas žāvēšanas cikla laikā.



Lai gūtu labāko žāvēšanas sniegumu, regulāri tīriet filtru. Aizsērējis filtrs paildzina žāvēšanas cikla laiku un enerģijas patēriņu.

Tīriet filtru ar roku vai, ja nepieciešams, ar putekļu sūcēju.

UZMANĪBU!

Netīriet filtru ar ūdeni. Tā vietā izmetiet pūlas atkritumu spainī (lai izvairītos no plastmasas šķiedru iepludināšanas ūdenī).

1. Atveriet durvis. Izvelciet filtru.

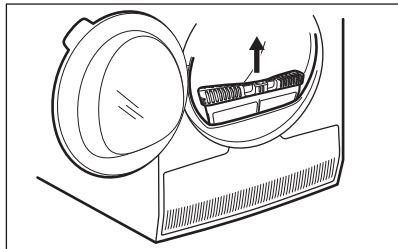

2. Pavelciet āķi, lai atvērtu filtru.

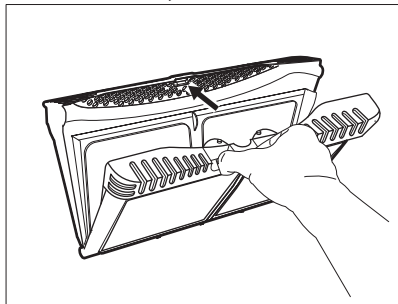

KOPŠANA UN TĪRĪŠANA

3. Savāciet pūkas ar roku no abām filtra iekšējām daļām.

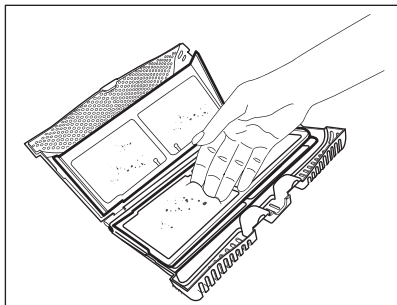
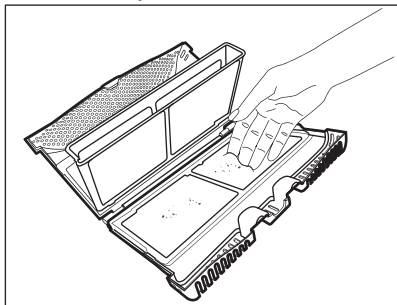

Izmetiet pūkas atkritumu tvertnē.

4. Ja nepieciešams, iztīriet filtru ar putekļu sūcēju. Aizveriet filtru.

5. Vajadzības gadījumā noīriiet pūkas no filtra ligzdas un paplāksnes. Jūs varat izmantot putekļu sūcēju. Ievietojiet filtru atpakaļ filtra ligzdā.

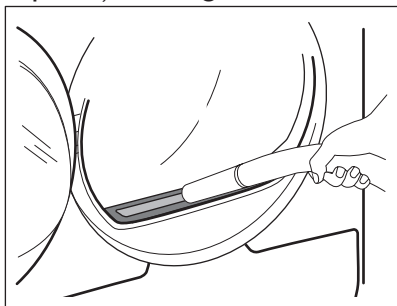

14.2 Ūdens tvertnes iztukšošana

Iztukšojiet kondensētā ūdens tvertni pēc katra žāvēšanas cikla.

Ja kondensētā ūdens tvertne ir pilna, programmai automātiski apstājas. Displejā parādās ziņojums **Ūdens tvertnes brīdinājums**, un nepieciešams iztukšot ūdens tvertni.

Lai iztukšotu ūdens tvertni:

1. Izvelciet kondensētā ūdens tvertni un turiet to horizontālā pozīcijā.

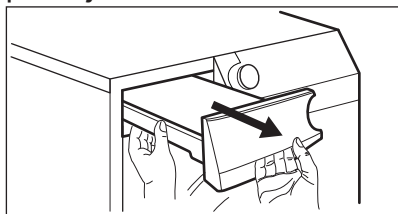

2. Izbīdiet plastmasas savienotāju ārā un izlejiet ūdeni izlietnē vai līdzīgā vietā.

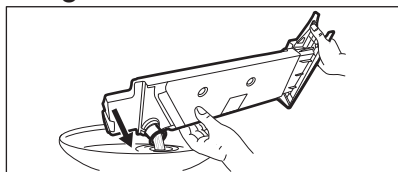

3. Iebīdiet atpakaļ plastmasas savienotāju un ievietojiet ūdens tvertni atpakaļ tās vietā.
4. Lai atsāktu programmu, piespiediet taustiņu Sākt/Pauze.

14.3 Kondensatora tīrīšana

Ja displejā parādās ziņojums **Iztīriet karstummaiņa zonu**, kondensators un tā nodalījums jāpārbauda. Ja tas ir netīrs, notīriet to. Veiciet pārbaudi vismaz reizi 6 mēnešos.

⚠ BRĪDINĀJUMS!

Nepieskarieties metāla virsmai ar kailām rokām. Pastāv savainošanās risks. Lietojiet aizsargcimdus. Tīriet uzmanīgi, lai nesabojātu metāla virsmu.

Lai pārbaudītu:

KOPŠANA UN TĪRĪŠANA

1. Atveriet durvis. Izvelciet filtru.

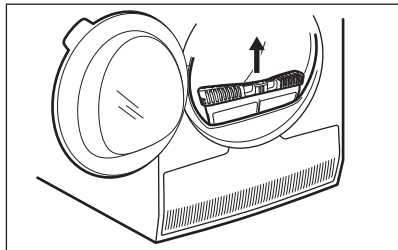

2. Atveriet kondensatora pārsegu.

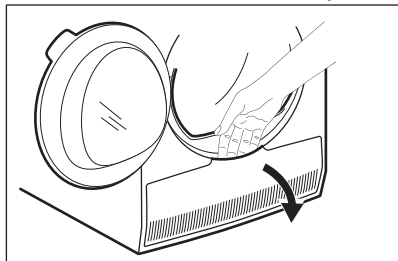

3. Pagrieziet sviru, lai atvērtu kondensatora vāku.

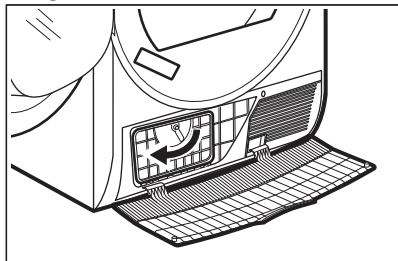

4. Nolaidiet kondensatora vāku.

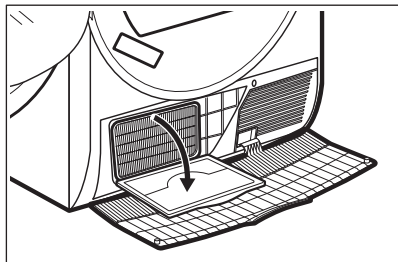

5. Ja nepieciešams, notīriet pūkas no kondensatora un tā nodalījuma. Jūs varat izmantot mitru drānu un/vai putekļu sūcēju ar suku.

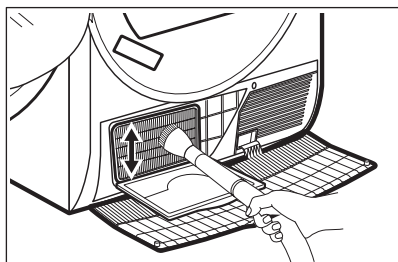

6. Aizveriet kondensatora vāku.
7. Pagrieziet sviru, līdz tā noklikšķ savā pozīcijā.
8. Ievietojiet filtru atpakaļ.

14.4 Veļas tilpnes tīrīšana

⚠ **BRĪDINĀJUMS!**

Pirms tīrīšanas atvienojiet ierīci no elektrības.

Lai notīrītu veļas tilpnes iekšējo virsmu un tilpnes izciļņus, izmantojiet neitrālu mazgāšanas līdzekli. Nosusiniet nomazgātās virsmas var mīkstu drānu.

⚠ **UZMANĪBU!**

Netīriet veļas tilpni ar tērauda suku vai abrazīviem materiāliem.

14.5 Vadības paneļa un apvalka tīrīšana

Lai notīrītu vadības paneli un apvalku, izmantojiet standarta neitrālu mazgāšanas līdzekli.

Tīriet ar mitru drānu. Nosusiniet nomazgātās virsmas var mīkstu drānu.

⚠ **UZMANĪBU!**

Nelietojiet mēbeļu tīrīšanas līdzekļus vai tīrīšanas līdzekļus, var var izraisīt koroziju.

14.6 Gaisa plūsmas atveru tīrīšana

Lai likvidētu pūkas no gaisa plūsmas atverēm, izmantojiet putekļu sūcēju.

15. PROBLĒMRISINĀŠANA

Problēma ¹⁾	Iespējamie iemesli	Risinājums
Veļas žāvētājs nedarbojas.	Veļas žāvētājs nav pieslēgts elektrotīklam.	Pievienojiet elektrības kontaktligzdai. Pārbaidiet drošinātāju (mājas instalācijā).
	Durvis ir atvērtas.	Aizveriet durvis.
	Taustiņš leslēgt/Izslēgt nebija piespiests.	Piespiediet taustiņu leslēgt/Izslēgt.
	Taustiņš Sākt/Pauze nebija piespiests.	Pieskarieties taustiņam Sākt/Pauze.
	Ierīce atrodas gaidstāves režīmā.	Piespiediet taustiņu leslēgt/Izslēgt.

PROBLĒMRISINĀŠANA

Problēma ¹⁾	Iespējamie iemesli	Risinājums
Neapmierinošs žāvēšanas rezultāts.	Izvēlēta nepareiza programma.	Izvēlieties atbilstošu programmu. ²⁾
	Filtrs ir aizsērējis.	Iztīriet filtru. ³⁾
	Žāvēšanas pakāpe iestatītā iespēja bija <i>Gatavs gludināšanai</i> .	Nomainiet Žāvēšanas pakāpi iespēju uz augstāku līmeni.
	Bija ievietots pārāk daudz veļas.	Nepārsniedziet maksimālo ievietojamās veļas daudzumu.
	Gaisa plūsmas atveres ir nosprostojušās.	Notīriet ierīces apakšpusē uzstādītās gaisa plūsmas restes.
	Nefīrumi uz tilpnes mitruma sensora.	Notīriet veļas tilpnes priekšējo virsmu.
	Sausuma pakāpe nav iestatīta vēlamajā līmenī.	Pielāgojiet sausuma pakāpi. ⁴⁾
	Kondensators ir aizsērējis.	Iztīriet kondensatoru. ³⁾
Ielādes durvis neveras ciet	Filtrs nav kārtīgi nofiksēts.	Ievietojiet filtru pareizajā pozīcijā.
	Veļa iesprūduši starp durvīm un blīvējumu.	Izņemiet iesprūdušo veļu un aizveriet durvis.

Problēma ¹⁾	Iespējamie iemesli	Risinājums
Nevar nomainīt programmu vai iespēju.	Pēc cikla sākšanās nevar nomainīt programmu vai iespēju.	Izslēdziet un ieslēdziet veļas žāvētāju. Mainiet programmu vai iespēju, kā nepieciešams.
Nevar izvēlēties iespēju. Atskan skaņas signāls.	Iespēja, kuru cenšaties izvēlēties, nav pieejama izvēlētajai programmai.	Izslēdziet un ieslēdziet veļas žāvētāju. Mainiet programmu vai iespēju, kā nepieciešams.
Nav veļas tilpnes apgaismojuma	Bojāta veļas tilpnes lampa.	Sazinieties ar servisa centru, lai nomainītu veļas tilpnes lampu.
Negaidīts programmas ilguma laiks displejā.	Žāvēšanas laiks tiek aprēķināts, vadoties pēc ielādētās veļas daudzuma un mitruma pakāpes.	Tas notiek automātiski — ierīce darbojas pareizi.
Programma neaktīvizējas.	Ūdens tvertne ir pilna.	Iztukšojiet ūdens tvertni, piespiediet taustiņu Sākt/Pauze. ³⁾

PROBLĒMRISINĀŠANA

Problēma ¹⁾	Iespējamie iemesli	Risinājums
Žāvēšanas cikls par īsu.	Ielādētās veļas daudzums ir mazs.	Izvēlieties laika programmu. Laika vērtībai jāatbilst ielādes daudzumam. Lai žāvētu 1 apģērba gabalu vai nelielu veļas daudzumu, mēs iesakām izvēlēties īsu žāvēšanas laiku.
	Veļa pārāk sausa.	Izvēlieties laika programmu vai efektīvāku žāvēšanas līmeni (piem., <i>Ļoti sausa</i>)
Žāvēšanas cikls par ilgu ⁵⁾	Filtrs ir aizsērējis.	Iztīriet filtru.
	Veļas tilpnē ievietots pārāk daudz veļas.	Nepārsniedziet maksimālo ievietojamās veļas daudzumu.
	Veļa nav pietiekami izgriezta.	Kārtīgi izgrieziet veļu.
	Pārāk zema vai pārāk augsta temperatūra telpā — tā nav nepareiza ierīces darbība.	Nodrošiniet telpas temperatūru starp +5 °C un +35 °C. Optimālā telpas temperatūra, lai sasniegtu labākos žāvēšanas rezultātus, ir no 19 °C līdz 24 °C.

Problēma ¹⁾	Iespējamie iemesli	Risinājums
<p>Žāvētāja ekrānā parādās ziņojums Mēģinājums pieslēgties jūsu WiFi tīklam nav izdevies</p>	<p>Pārtraukts bezvadu signāls.</p>	<p>Pārbaudiet savu mājas tīklu un rūteri. Restartējiet rūteri. Sazinieties ar savu bezvadu interneta pakalpojumu nodrošinātāju, ja saglabājas problēmas ar bezvadu tīklu.</p>
<p>Lietotne nevar savienoties ar ierīci.</p>	<p>Pārtraukts bezvadu signāls.</p>	<p>Pārbaudiet, vai jūsu viedierīce ir savienota ar bezvadu tīklu. Pārbaudiet savu mājas tīklu un rūteri. Restartējiet rūteri. Sazinieties ar savu bezvadu interneta pakalpojumu nodrošinātāju, ja saglabājas problēmas ar bezvadu tīklu.</p>
	<p>Uzstādīts jauns mājas rūteris, vai rūtera konfigurācijā veiktas izmaiņas.</p>	<p>Žāvētāju, viedierīci vai abus nepieciešams konfigurēt vēlreiz.</p>

PROBLĒMRISINĀŠANA

Problēma ¹⁾	Iespējamie iemesli	Risinājums
Lietotne bieži nevar savienoties ar žāvētāju.	Bezvadu signāls nenasniedz žāvētāju.	Mēģiniet pārvietot mājas rūteri pēc iespējas tuvāk žāvētājam vai apsveriet bezvadu signāla diapazona paplašinātāja iegādi.
	Bezvadu signālam traucē mikroviļņu krāsns.	Izslēdziet mikroviļņus. Izvairieties vienlaicīgi izmantot mikroviļņus un cepeškrāsns tālvadības vadību. Mikroviļņi traucē Wi-Fi signālam.

1) Ja displejā redzams kļūdas ziņojums (piem., **E51**): Izslēdziet un ieslēdziet veļas žāvētāju. Izvēlieties jaunu programmu. Piespiediet taustiņu Sākt/Pauze. Ja ierīce nedarbojas, sazinieties ar servisa centru un norādiet kļūdas kodu.

2) aplūkojiet programmu aprakstu — skatiet sadaļu PROGRAMMAS

3) Skatiet sadaļu APKOPE UN TĪRĪŠANA

4) Skatiet sadaļu "IETEIKUMI UN PADOMI"

5) Piezīme: Pēc ne vairāk kā 5 stundām žāvēšanas cikls beidzas automātiski.

16. TEHNISKIE DATI

Augstums x platums x dziļums	850 x 596 x 638 mm (maks. 663 mm)
Maksimālais dziļums, kad ierīces durvis ir atvērtas	1108 mm
Maksimālais platums, kad ierīces durvis ir atvērtas	958 mm
Pielāgojams augstums	850 mm (+ 15 mm - kājiņu regulēšana)
Veļas tilpnes ietilpība	118 l
Maksimālais ielādes apjoms	8 kg
Spriegums	230 V
Frekvence	50 Hz
Skaņas intensitātes līmenis	63 dB
Kopējā jauda	700 W
Energoefektivitātes klase	A+++
Enerģijas patēriņš standarta kokvilnas programmai ar pilnu uzlādi. ¹⁾	1,47 kWh
Enerģijas patēriņš standarta kokvilnas programmai ar nepilnu uzlādi. ²⁾	0,83 kWh
Enerģijas patēriņš gadā ³⁾	176,50 kWh

TEHNISKIE DATI

Enerģijas patēriņš, atstājot ieslēgtā stāvoklī ⁴⁾	0,05 W
Enerģijas patēriņš izslēgtā režīmā ⁴⁾	0,05 W
Jaudas patēriņš tīkla gaidstāves režīmā ⁴⁾	2,0 W
Laiks līdz tīkla gaidstāvei ⁴⁾	15 min.
Izmantošanas veids	Mājsaimniecībā
Atļautā apkārtējās vides temperatūra	no +5 °C līdz +35 °C
Aizsardzības pakāpe pret cieto daļiņu un mitruma izplatīšanos, kuru nodrošina aizsargapvalks, izņemot gadījumus, kad zemsprieguma ierīcēm nav aizsardzības no mitruma	IPX4
Šī ierīce satur hermētiski noslēgtu fluorētu siltumnīcefekta gāzi	
Gāzes apzīmējums	R134a
Svars	0,30 kg

Globālās sasilšanas potenciāls (GSP)	1430
--------------------------------------	------

- 1) 8 kg kokvilnas, kas izgriezti ar 1000 apgr./min. ar atsauci uz EN 61121.
- 2) 4 kg kokvilnas, kas izgriezti ar 1000 apgr./min. ar atsauci uz EN 61121.
- 3) Enerģijas patēriņš gadā kWh, rēķinot pēc 160 standarta kokvilnas programmas žāvēšanas cikliem ar pilnu un daļēju ielādi un zemas jaudas režīmu patēriņu. Faktiskais katra cikla enerģijas patēriņš ir atkarīgs no ierīces lietošanas (REGULA (ES) Nr. 392/2012).
- 4) Ar atsauci uz EN 61121.

Tabulā iepriekš minētā informācija ir saskaņā ar ES Komisijas regulu 392/2012, ar ko īsteno direktīvu 2009/125/EK.

16.1 Patēriņa dati

Programma	Izgriešanas ātrums/ atlikušais mitrums	Žāvēša- nas laiks ¹⁾	Elektro- enerģi- jas pa- tēriņš ²⁾
Kokvilna Eco 8 kg			
ievietošanai skapī	1400 apgr./min / 50%	134 min.	1,30 kWh
	1000 apgr./min / 60%	152 min.	1,47 kWh
Kokvilna 8 kg			
Gatavs gludi- nāšanai	1400 apgr./min / 50%	103 min.	0,93 kWh
	1000 apgr./min / 60%	125 min.	1,09 kWh

TEHNISKIE DATI

Programma	Izgriešanas ātrums/ atlikušais mitrums	Žāvēša- nas laiks ¹⁾	Elektro- enerģi- jas pa- tēriņš ²⁾
Kokvilna Eco 4 kg			
ievietošanai skapī	1400 apgr./min / 50%	90 min.	0,76 kWh
	1000 apgr./min / 60%	97 min.	0,83 kWh
Sintētika 3,5 kg			
ievietošanai skapī	1200 apgr./min / 40%	57 min.	0,47 kWh
	800 apgr./min / 50%	66 min.	0,58 kWh

1) Daļējas ielādes gadījumā cikla laiks ir īsāks un ierīce izmanto mazāk enerģijas.

2) Neatbilstoša apkārtējās vides temperatūra un/vai slikti izgriezta veļa var paildināt cikla laiku un palielināt enerģijas patēriņu.

17. PIEDERUMI

17.1 Komplekts žāvētāja novietošanai uz veļas mazgājamās mašīnas

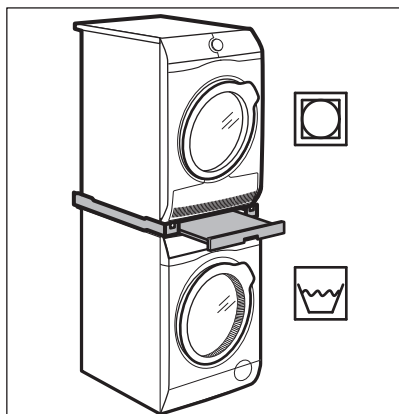

Piederuma nosaukums: SKP11GW, STA9GW

Var iegādāties pie pilnvarotā izplatītāja.

Komplektu žāvētāja novietošanai uz veļas mazgājamās mašīnas var izmantot tikai ar brošūrā norādītajām veļas mazgājamām mašīnām un žāvētājiem. Skatiet pievienoto brošūru.

Uzmanīgi izlasiet ar piederumu kopā piegādātas instrukcijas.

17.2 Iztecināšanas komplekts

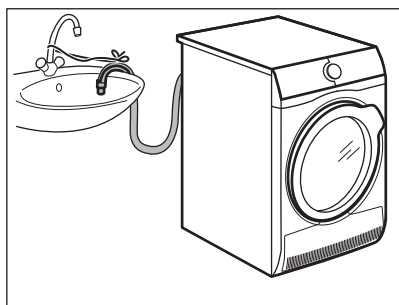

Piederuma nosaukums: DK11.

Var iegādāties pie pilnvarotā izplatītāja (var pievienot dažiem žāvētāju veidiem)

PIEDERUMI

Kondensētā ūdens iztecināšanai tvertnē, sifonā, notekā utt. Pēc uzstādīšanas ūdens tvertne tiek automātiski iztukšota. Ūdens tvertnei jāpaliek ierīcē.

Uzstādītajai šļūtenei jābūt no 50 cm līdz 100 cm augstumā no grīdas. Šļūtene nevar mest cilpu. Ja nepieciešams, saīsiniet šļūteni.

Uzmanīgi izlasiet ar piederumu kopā piegādātas instrukcijas.

17.3 Pastatnis ar atvilktni

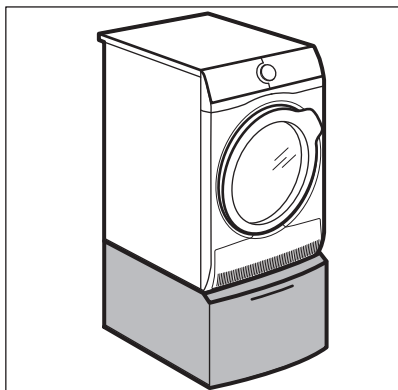

Piederuma nosaukums: PDSTP10, E6WHPED2.

Var iegādāties pie pilnvarotā izplatītāja.

Ierīces augstuma palielināšanai, lai atvieglotu veļas ielikšanu un izņemšanu.

Atvilktni var izmantot veļas glabāšanai, piem., dvieļiem, tīrīšanas produktiem u.c.

Uzmanīgi izlasiet ar piederumu kopā piegādātas instrukcijas.

18. PRODUKTA INFORMĀCIJAS LAPA SASKAŅĀ AR ES REGULU NR. 1369/2017

Produkta informācijas lapa	
Preču zīme	AEG
Modelis	T9DBA68SC PNC916098638
Nominālā ietilpība, izteikta kilogramos	8
Ventilācijas tipa vai kondensācijas tipa veļas žāvētājs	Iztīrīt kond.
Energoefektivitātes klase	A+++
Energotatēriņš kWh/gadā, pamatojoties uz standarta kokvilnas programmas 160 žāvēšanas cikliem pilnā un daļējā noslodzē un energopatēriņu mazjaudas režīmos. Faktiskais energopatēriņš vienā ciklā būs atkarīgs no ierīces lietošanas veida.	176,50
Automātisks veļas žāvētājs vai neautomātisks veļas žāvētājs	Automātiski
Standarta kokvilnas programmas energopatēriņš kWh pilnā noslodzē	1,47
Standarta kokvilnas programmas energopatēriņš kWh daļējā noslodzē	0,83
Jaudas patēriņš W “izslēgtā režīmā”	0,05
Energotatēriņš ieslēgtā režīmā, izteikts W	0,05
Ieslēgtā režīma ilgums minūtēs	10

PRODUKTA INFORMĀCIJAS LAPA SASKAŅĀ AR ES REGULU NR. 1369/2017

“Standarta kokvilnas programma”, ko izmanto pilnā un daļējā noslodzē, ir standarta žāvēšanas programma, uz kuru attiecas informācija marķējumā un datu lapā, šī programma ir piemērota normālas mitras kokvilnas izstrādājumu žāvēšanai un energopatēriņa ziņā tā ir visefektīvākā programma kokvilnai	
“Standarta kokvilnas programmas pilnā un daļējā noslodzē” svērtais programmas laiks, kas izteikts minūtēs	121
“Standarta kokvilnas programmas pilnā noslodzē” programmas laiks, izteikts minūtēs	152
“Standarta kokvilnas programmas daļējā noslodzē” programmas laiks, izteikts minūtēs	97
Kondensācijas efektivitātes klase skalā no G (viszemākā efektivitāte) līdz A (visaugstākā efektivitāte)	A
Standarta kokvilnas programmas pilnā noslodzē vidējā kondensācijas efektivitāte, izteikta procentos	91
Standarta kokvilnas programmas daļējā noslodzē vidējā kondensācijas efektivitāte, izteikta procentos	91
Svērtā kondensācijas efektivitāte “standarta Kokvilnas programmai pilnā un daļējā noslodzē”	91
Skaņas jaudas līmenis, izteikts dB	63

PRODUKTA INFORMĀCIJAS LAPA SASKAŅĀ AR ES REGULU NR. 1369/2017

Lebūvējama ierīce J/N	Nē
-----------------------	----

Tabulā iepriekš minētā informācija ir saskaņā ar ES Komisijas regulu 392/2012, ar ko īsteno direktīvu 2009/125/EK.

19. APSVĒRUMI PAR VIDES AIZSARDZĪBU

Nododiet otrreizējai pārstrādei materiālus ar simbolu ♻️. Ievietojiet iepakojuma materiālus atbilstošajos konteineros to otrreizējai pārstrādei. Palīdziet aizsargāt apkārtējo vidi un cilvēku veselību, atkārtoti pārstrādājot elektrisko un elektronisko iekārtu atkritumus. Neizmetiet ierīces, kas apzīmētas ar šo simbolu ⚡, kopā ar mājsaimniecības atkritumiem. Nododiet izstrādājumu vietējā otrreizējās pārstrādes punktā vai sazinieties ar vietējo pašvaldību.

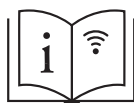
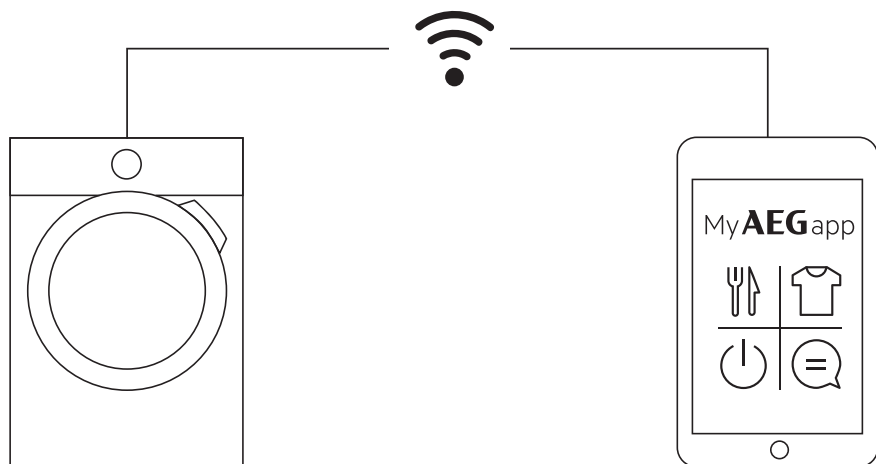

aeg.com/app



The software included in this product contains copyrighted software that is licensed under the BSD, GPL-2.0, LGPL-2.0, LGPL-2.1, zLib, MIT, ISC, Apache 2.0 and others. It is possible to display the complete copy of the licenses in the AEG App that can be downloaded from the corresponding App store from the License menu section. It is possible to download the source code of the open source software used in the product by searching for Wi-Fi Module Software version in NIUX subfolder at the following website: <http://aeg.opensoftwarerepository.com>.