

LV

# DETALIZĒTI NORĀDĪJUMI PAR LEDUSSKAPJA- SALDĒTAVAS LIETOŠANU

**gorenje**

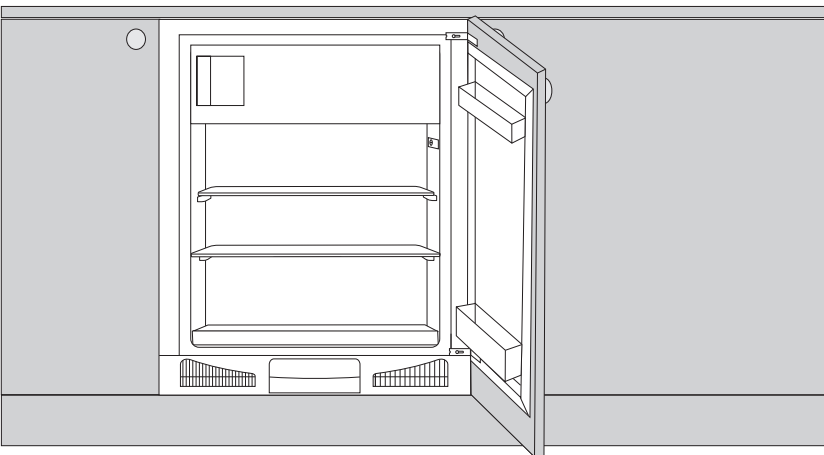
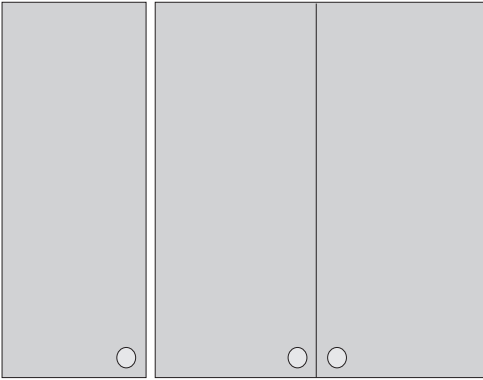

**Pateicamies** par izrādīto uzticību,  
iegādājoties šo ierīci.  
Novēlam gūt daudz prieka, to lietojot.

**Ierīce paredzēta tikai un vienīgi sadzīves  
lietojumam.**

**Apakšējā daļa** ir ledusskapja nodalījums,  
kas paredzēts svaigu pārtikas produktu  
uzglabāšanai temperatūrā virs 0°C.

**Augšējā daļa** ir saldētavas nodalījums,  
kas paredzēts svaigu pārtikas produktu  
sasaldēšanai un saldētas pārtikas ilgstošai  
uzglabāšanai (līdz vienam gadam atkarībā  
no produkta veida). Šis nodalījums  
marķēts ar četrām zvaigznēm/asteriskiem.

# SATURA RĀDĪTĀJS

4 SVARĪGAS PIEZĪMES UN BRĪDINĀJUMI	IEVADS
8 IETEIKUMI SALDĒŠANAS IERĪČU ENERĢIJAS TAUPĪŠANAS JOMĀ	
9 IERĪCES APRAKSTS	IEKĀRTAS APRAKSTS
10 UZSTĀDĪŠANA UN PIEVIENOŠANA	
11 IERĪCES DARBINĀŠANA	
13 IERĪCES IEKŠĒJAIS APRĪKOJUMS	
15 PĀRTIKAS PRODUKTU UZGLABĀŠANA LEDUSSKAPĪ	PĀRTIKAS PRODUKTU UZGLABĀŠANA UN SALDĒŠANA
16 SASALDĒŠANA UN SALDĒTO PĀRTIKAS PRODUKTU UZGLABĀŠANA	
18 IERĪCES ATKAUSĒŠANA	IERĪCES ATKAUSĒŠANA UN TĪRĪŠANA
19 IERĪCES TĪRĪŠANA	
20 TRAUCĒJUMMEKLĒŠANA	CITA INFORMĀCIJA
22 INFORMĀCIJA PAR IERĪCES TROKSNĪ	

# SVARĪGAS PIEZĪMES UN BRĪDINĀJUMI

---



Ierīci var lietot bērni no 8 gadu vecuma un personas ar ierobežotām maņām, fiziskām vai garīgajām spējām, kā arī bez pieredzes un zināšanām, ja tos uzrauga pieaugušais vai ja tie ir apmācīti drošas ierīces lietošanā un apzinās iespējamo bīstamību.

Bērni nedrīkst spēlēties ar ierīci.

Bērni nedrīkst tīrīt ierīci un veikt apkopi bez uzraudzības.

Pirms ierīces pievienošanas elektrotīklam, lūdzu, rūpīgi izlasiet norādījumus par lietošanu, kuros aprakstīta ierīce un tās pareizs un drošs lietojums. Norādījumi attiecas uz vairākiem ierīces tipiem/modeļiem; tādēļ norādījumos var būt aprakstīti iestatījumi vai aprīkojums, kāds jūsu ierīcē nav pieejams.

Integrētās ierīces piegādā ar uzstādīšanas instrukciju, kas paredzēta speciālistam, kurš ierīci iebūvē virtuves skapī.

Noņemiet iepakojumu, kas ir paredzēts ierīces vai atsevišķu detaļu aizsardzībai transportēšanas laikā.

Pirms pievienot iekārtu elektrotīklam, atstājiet to aptuveni divas stundas vertikālā stāvoklī. Tādējādi tiks samazināta darbības kļūmju iespēja, kādas var būt radījusi transportēšanas ietekme uz dzesēšanas sistēmu.

Ierīce jāpievieno elektrotīklam un jāiezemē saskaņā ar spēkā esošajiem standartiem un noteikumiem.

Ierīci nedrīkst lietot ārpus telpām un pakļaut lietus iedarbībai.

Pēc uzstādīšanas ierīces kontaktdakšai jābūt viegli pieejamai.

Neuzglabājiet šajā ierīcē sprādzienbīstamas vielas, tādas kā aerosolu kārbas ar uzliesmojošu degvielu.

Pirms ierīces tīrīšanas atvienojiet ierīci no elektrotīkla (atvienojiet barošanas kabeli no sienas kontaktligzdas).

Ja barošanas kabelis ir bojāts, tas jānomaina servisa tehniķim vai citai atbilstoši apmācītai personai. Ja ierīce ilgstoši netiks lietota, izslēdziet to ar attiecīgo pogu un atvienojiet no elektrotīkla. Iztukšojiet ierīci, atkausējiet, iztīriet un atstājiet durvis pusvīrus.

Lai aizsargātu vidi, nolietoto ierīci nododiet autorizētā sadzīves ierīču savākšanas centrā.

Iepakojums ir izgatavots no videi draudzīgiem materiāliem, kurus var atkārtoti pārstrādāt, likvidēt vai iznīcināt, neradot draudus apkārtējai videi.

Tehnisko datu plāksnīte atrodas ierīces iekšpusē. Ja nesaprotat valodu tehnisko datu plāksnītē vai tā nav jūsu valsts valoda, nomainiet to ar komplektā piegādāto plāksnīti.

BRĪDINĀJUMS! Neaizsprostojiet ventilācijas atveres ierīces korpusā vai iebūvētajā konstrukcijā.

BRĪDINĀJUMS! Lai paātrinātu atkausēšanas procesu, nelietojiet citas mehāniskās ierīces vai citus līdzekļus, kā vien tos, ko ieteicis ražotājs.

BRĪDINĀJUMS! Nebojājiet aukstumaģenta cirkulācijas kontūru.

BRĪDINĀJUMS! Ierīces pārtikas produktu uzglabāšanas nodalījumos nelietojiet elektriskās ierīces, ja vien to tips neatbilst ražotāja ieteiktajam.

BRĪDINĀJUMS: Lai nepieļautu nekādu apdraudējumu, kādu var radīt ierīces nestabilitāte, tā noteikti jāuzstāda atbilstoši norādījumiem.



Simbols uz produkta vai tā iepakojuma norāda, ka šo produktu nedrīkst izmest saimniecības atkritumos. Tas jānodod attiecīgos elektrisko un elektronisko iekārtu savākšanas punktus pārstrādāšanai. Nodrošinot pareizu atbrīvošanos no šī produkta, jūs palīdzēsiet izvairīties no potenciālām negatīvām sekām apkārtējai videi un cilvēka veselībai, kuras iespējams izraisīt, nepareizi izmetot atkritumos šo produktu. Lai iegūtu detalizētāku informāciju par atbrīvošanos no šī produkta, lūdzu sazinieties ar jūsu pilsētas domi, saimniecības atkritumu savākšanas dienestu vai veikalu, kurā jūs iegādājāties šo produktu.

# IETEIKUMI SALDĒŠANAS IERĪČU ENERĢIJAS TAUPĪŠANAS JOMĀ

---

- Uzstādiet ierīci, kā precizēts norādījumu rokasgrāmatā.
- Neatveriet durvis biežāk, kā tas ir nepieciešams.
- Palaikam pārliecinieties, vai gaisa cirkulācija zem ierīces nav aizšķērsota.
- Kondensatora bloks pie aizmugurējās sienas ir jāuztur tīrs (skatiet nodaļu Ierīces tīrīšana).
- Ja paplāksne ir bojāta vai cita iemesla dēļ nenodrošina blīvējumu, tā pēc iespējas drīzāk jānomaina.
- Uzglabājiet produktus cieši noslēgtos traukos vai atbilstošā iepakojumā.
- Pirms pārtikas produktu ievietošanas ierīcē tie jāatdzesē līdz istabas temperatūrai.
- Saldētos pārtikas produktus atlaidiniet ledusskapja nodalījumā.
- Lai varētu izmantot visu saldētavas telpu, izņemiet dažas atvilktnes no saldētavas nodalījuma, kā tas aprakstīts norādījumu rokasgrāmatā.
- Parasto saldētavu atkausējiet tad, kad uz saldējošajām virsmām ir izveidojusies aptuveni 3-5 milimetru bieza sarma vai ledus kārtā.
- Plauktu izkārtojuma nodalījumā noteikti jābūt vienotam un pārtikas produkti jāizvieto tā, lai ierīces iekšpusē gaiss varētu brīvi cirkulēt (ievērojiet ieteikto pārtikas produktu izvietošanu, kāds aprakstīts norādījumos).
- Ierīcēs ar ventilatoru neaizsprostojiet tā spraugas.
- Ja ventilatora vai jonizētāja darbība nav nepieciešama, izslēdziet tos, lai mazinātu enerģijas patēriņu



# IERĪCES APRAKSTS

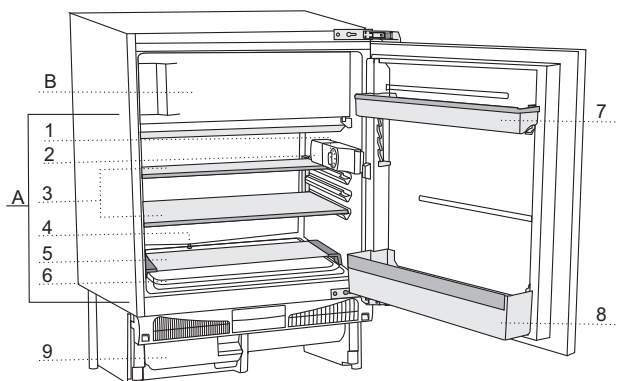

## **A** Ledusskapis

## **B** Saldētava

- 1 Vadības bloks
- 2 Ledusskapja iekšējais apgaismojums
- 3 Stikla plaukts (regulējams augstums)
- 4 Noteces pieslēgvieta
- 5 Servēšanas paplāte
- 6 Augļu un dārzeņu tvertne
- 7 Durvju tvertne ar regulējamu augstumu
- 8 Pudeļu tvertne
- 9 Kondensāta tvertne

- Aprīkojums ierīces iekšpusē dažādiem ierīces modeļiem ir atšķirīgs.

# UZSTĀDĪŠANA UN PIEVIENOŠANA

## TELPAS IZVĒLE

- Uzstādiet ierīci sausā un labi ventilētā telpā. Ierīce darbosies pareizi, ja apkārtējās vides temperatūra būs tabulā norādītā diapazona robežās. Ierīces klase ir norādīta tehnisko datu plāksnītē/markējumā ar pamatinformāciju uz ierīces.

Klase	Temperatūra
SN (zemāka par normu)	no +10°C līdz +32°C
N (normāla)	no +16°C līdz +32°C
ST (subtropiska)	no +16°C līdz +38°C
T (tropiska)	no +16°C līdz +43°C

**Brīdinājums:** nodrošiniet, lai telpa, kurā ierīci uzstāda, būtu pietiekami liela. Uz 8 gramiem aukstumaģenta jābūt vismaz 1 m<sup>3</sup> telpas. Aukstumaģenta daudzums ir norādīts tehnisko datu plāksnītē ierīces iekšpusē.

## IERĪCES NOVIETOJUMS

- Ierīcei ir četras augstumā regulējamas kājiņas, kas sniedz iespēju ierīces augstumu ieregulēt starp 82 cm un 90 cm. Iestatiet ierīces augstumu pirms tās uzstādīšanas atvērumā virtuves skapju sistēmā. Ierīces augstums jāieregulē tā, lai ierīces augšējā mala atrastos nedaudz zem darbvirsmas (skatīt uzstādīšanas instrukciju).
- Nepakļaujiet ierīci tiešas saules gaismas iedarbībai un nenovietojiet to karstuma avotu tuvumā. Ja no tā nav iespējams izvairīties, uzstādiet izolācijas paneli.

## IERĪCES PIEVIENOŠANA

- Pievienojiet iekārtu elektrotīklam, izmantojot pieslēgkabeļi. Sienas kontaktligzdai ir jābūt aprīkotai ar zemējuma kontaktu (drošības ligzda). Nominālais spriegums un frekvence ir norādīta tehnisko datu plāksnītē/markējumā ar pamatinformāciju par ierīci.
- Ierīce jāpievieno elektrotīklam un jāiezemē saskaņā ar spēkā esošajiem standartiem un noteikumiem. Ierīce izturēs īslaicīgas novirzes no nominālā sprieguma, tomēr ne vairāk kā +/-6%.

# IERĪCES DARBINĀŠANA

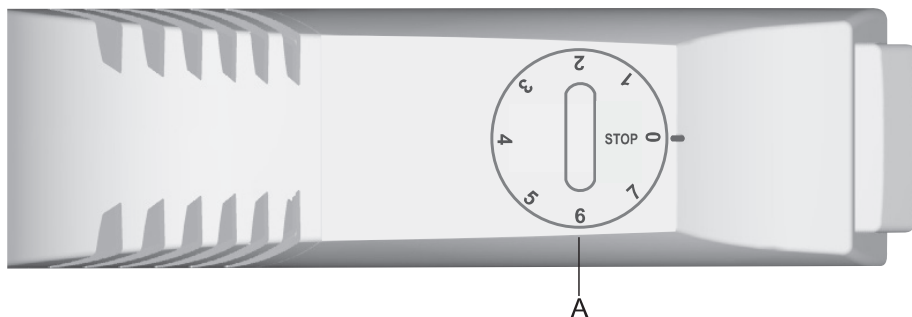

A Temperatūras iestatīšanas un ieslēgšanas/izslēgšanas poga

## IERĪCES IESLĒGŠANA/IZSLĒGŠANA

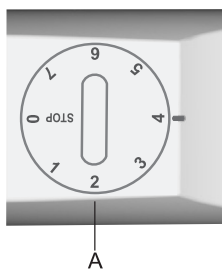

**Ieslēgšana:** grieziet termostata pogu pulksteņrādītāju kustības virzienā pret pozīciju 7.

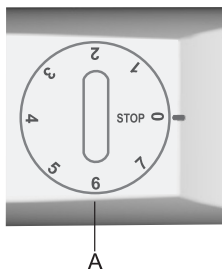

**Izslēgšana:** grieziet pogu atpakaļ pozīcijā STOP (0).

## TEMPERATŪRAS IESTATĪŠANA

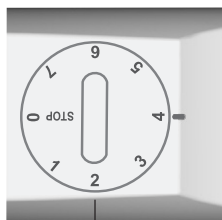

A

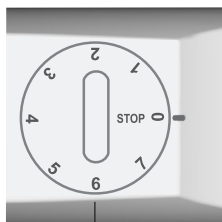

A

Ar pogu izvēlētie augstākie iestatījumi (uz pozīcijas 7 pusi) atbilst zemākai (vēsākai) temperatūrai. Temperatūra ledusskapī var pazemināties zem 0 °C. Augstākos iestatījumus lietojiet tikai tad, kad vēlama vai ieteicama zemāka temperatūra vai kad apkārtējās vides temperatūra ir zemāka par 16°C. Kad apkārtējās vides temperatūra ir normāla, ieteicams izmantot mērenas temperatūras iestatījumu.

- Izmaiņas apkārtējās vides temperatūrā ietekmēs temperatūru ierīcē. Līdz ar to attiecīgi jāpielāgo termostata iestatījums.
- Kad termostata poga būs iestatīta pozīcijā **STOP (0)**, ierīce nedarbosies (dzesēšanas sistēma ir izslēgta); tomēr ierīcē joprojām ir enerģija (atverot ledusskapja durvis, iedegsies iekšējais apgaismojums).

# IERĪCES IEKŠĒJAIS APRĪKOJUMS

(\* aprīkojums ir atkarīgs no modeļa)

## PLAUKTS

Plauktu var regulēt pēc vajadzības, izmantojot vadotnes ledusskapja iekšpusē. Tas ir aizsargāts pret pilnīgu izvilkšanu.

Plaukta pozīcijas maiņa:

- Paceliet plauktu ar roku un izvelciet pret sevi līdz atstarpes vietai vadotnēs.
- Vadotņu atstarpē iestatiet plaukta augstumu atbilstoši savām vēlmēm.
- Kad plaukts ir vajadzīgajā augstumā, iebīdiet to atpakaļ līdz vadotņu galam.

Plaukta izņemšana no ierīces:

- Paceliet plauktu ar roku un izvelciet pret sevi līdz atstarpes vietai vadotnēs.
- Kad vadotņu atstarpe sasniegta, paceliet plaukta kreiso pusi uz augšu un, turot slīpi, izvelciet plauktu no ierīces.
- Lai atliktu plauktu vietā, izpildiet šīs darbības pretējā secībā.

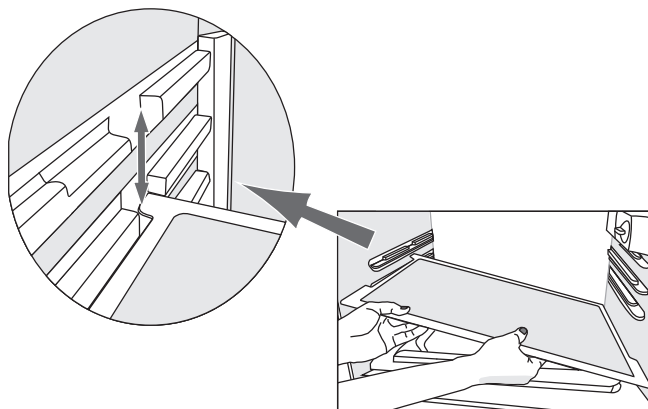

## AUGĻU UN DĀRŽEŅU TVERTNE

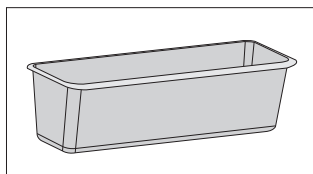

- Tvertne atrodas ledusskapja nodalījuma apakšā, zem servēšanas paplātes. Tas nodrošina atbilstošu mitrumu, kam ir labvēlīga ietekme uz uzglabājamajiem augļiem un dārzeņiem (tie lēnāk izžūst).

## SERVĒŠANAS PABLĀTE

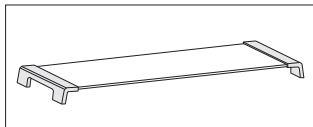

- Servēšanas pablāte atrodas virs augļu un dārzeņu tvirtnes. To var lietot kā ledusskapja nodalījuma plauktu un kā servēšanas pablāti.

## LEDUSSKAPJA DURVJU IEKŠPUSE

Ledusskapja durvju iekšpusē iemontētās tvirtnes ir paredzētas siera, sviesta, olu, jogurta un citu mazāku iepakojumu, tūbiņu, kārbu u. tml. uzglabāšanai. Durvju apakšdaļā ir pudeļu plaukts.

## REGULĒJAMAS DURVJU TVERTNES

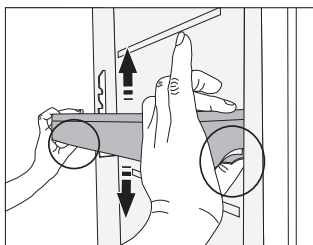

Durvju tvirtņu augstumu var regulēt atbilstoši vajadzībām, neizņemot no ierīces.

Iespiediet abās pusēs esošos izciļņus un pārvietojiet tvirtni/plauktu augšup vai lejup.

Lai izņemtu tvirtni no ierīces, paceliet to līdz galam uz augšu un izvelciet ārā.

## UZGLABĀŠANAS TVERTNE (MULTIBOX)\*

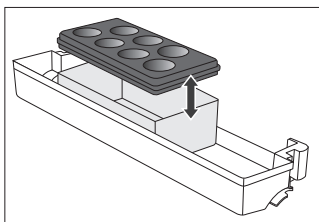

- **MultiBox** tvirtne nodrošina ērtu spēcīgi vai kodīgi smaržojošu pārtikas produktu, piem., nogatavinātu vai zilo sieru, desu, sīpolu, sviesta u. c., uzglabāšanas veidu.
  - Silikona vāks tvirtni hermētiski noslēdz, tādējādi nepieļaujot pārtikas produktu sažūšanu un smaržas izplatīšanos ledusskapja nodalījumā.
  - Silikona vāku var izmantot arī kā olu vai ledus gabaliņu pablāti.
- Ja elastīgo vāku lietojat kā olu pablāti, ievietojiet to tieši durvju tvirtnes apakšā un izmantojiet vaļējo MultiBox tvirtnes apakšdaļu pārtikas produktu glabāšanai mazākos iepakojumos – pastētēm, ievārījumiem, mazākām tūbiņām u. c.

# PĀRTIKAS PRODUKTU UZGLABĀŠANA LEDUSSKAPĪ

## SVARĪGI BRĪDINĀJUMI ATTIECĪBĀ UZ PĀRTIKAS PRODUKTU UZGLABĀŠANU



Pareizam ierīces lietojumam, piemērotam iepakojumam, atbilstošas temperatūras uzturēšanai un pārtikas higiēnas standartu ievērošanai ir izšķiroša ietekme uz pārtikas produktu uzglabāšanas kvalitāti.

Ievērojiet uz iepakojumiem norādītos pārtikas produktu derīguma termiņus.

Ledusskapī uzglabājami pārtikas produkti jātur slēgtos konteineros vai atbilstošā iepakojumā, lai nepieļautu smaržu izplatīšanos vai uztveršanu.

Neuzglabājiet ledusskapī viegli uzliesmojošas, gaistošas un sprādzienbīstamas vielas.

Pudelēm ar lielu alkohola saturu jābūt cieši noslēgtām, un tās jāuzglabā vertikālā stāvoklī.

Daži organiski šķīdumi, ēteriskās eļļas citronu un apelsīnu mizā, sviestskābe u. tml. ilgstošas saskares gadījumā var bojāt plastmasas virsmas, sabojājot šos materiālus un izraisot to priekšlaicīgu novecošanu.

Nepatīkama smaka brīdina par tīrības trūkumu ierīcē vai bojātu saturu (skatīt ierīces tīrīšana).

Ja uz ilgāku laiku dodaties projām no mājām, izņemiet ātri bojājošos produktus no ledusskapja.

## SALDĒTO PĀRTIKAS PRODUKTU UZGLABĀŠANAS ILGUMS

Ieteicamais uzglabāšanas ilgums ledusskapī

Produktu veids	Ilgums
olas, marinādes, kūpināta gaļa	līdz 10 dienām
siers	līdz 10 dienām
sakņu dārzeņi	līdz 8 dienām
sviests	līdz 7 dienām
deserti, augļi, ēšanai gatavi pārtikas produkti, jēlas gaļas gabali	līdz 2 dienām
zivis, jēla maltā gaļa, jūras veltes	līdz 1 dienai

# SASALDĒŠANA UN SALDĒTO PĀRTIKAS PRODUKTU UZGLABĀŠANA

---

## SALDĒŠANAS PROCESS



Ierīces tehnisko datu plāksnītē ir norādīts maksimālais svaigu pārtikas produktu daudzums, kādu drīkst ievietot vienā reizē. Ja saldējamo produktu daudzums pārsniedz norādīto daudzumu, sasaldēšanas kvalitāte būs zemāka, turklāt pasliktināsies jau sasaldēto pārtikas produktu kvalitāte.

- 24 stundas pirms saldēšanas pagrieziet termostata skalu pozīcijā 5-7. Pēc 24 stundu darbības supersaldēšanas režīmā, savietojiet svaigo pārtiku saldētavas nodalījuma plauktā. Aptuveni 24 stundas pēc svaigo pārtikas produktu ievietošanas ierīcē pagrieziet termostata pogu normālas darba temperatūras pozīcijā (skatīt sadaļu Temperatūras izvēle).

Svaigie pārtikas produkti noteikti nedrīkst nonākt saskarē ar jau sasaldētiem produktiem.

- Lai sasaldētu mazāku daudzumu pārtikas produktu (līdz 1 kg), termostata pogas iestatījuma regulēšana nav nepieciešama (ievērojiet norādījumus sadaļā Temperatūras izvēle).

## SVARĪGI BRĪDINĀJUMI PAR SVAIGU PĀRTIKAS PRODUKTU SASALDĒŠANU



Saldējiet tikai tādus pārtikas produktus, kas ir piemēroti saldēšanai saldētavā. Sasaldējamo pārtikas produktu kvalitātei noteikti jābūt augstai un produktiem jābūt svaigiem.

Izvēlieties atbilstošu iepakojumu un lietojiet šo iepakojumu pareizi.

Iepakojums nedrīkst laist cauri mitrumu; tam jābūt hermētiskam, lai nepieļautu pārtikas produktu izžūšanu un vitamīnu zaudēšanu.

Sagatavojiet produkta etiķeti; norādiet produkta veidu, daudzumu un sasaldēšanas datumu.

Svarīgi, lai pārtikas produkti tiktu sasaldēti iespējami ātri. Tādēļ iepakojumam jābūt iespējami mazam. Pirms saldēšanas paturiet pārtikas produktus ledusskapī.



## RŪPNIECISKI SASALDĒTU PĀRTIKAS PRODUKTU UZGLABĀŠANA

- Uzglabājot un lietojot saldētus pārtikas produktus, ievērojiet ražotāja norādījumus. Temperatūra un derīguma termiņa datums ir norādīts uz iepakojuma.
- Izvēlieties pārtikas produktus tikai ar nebojātu iepakojumu, ko uzglabā saldētavā -18°C vai zemākā temperatūrā.
- Neiegādājieties pārtikas produktus, ko klāj sarma, jo tas liecina, ka tie vairākas reizes ir daļēji atlaidināti un tādēļ to kvalitāte ir zemāka.
- Pasargājiet pārtikas produktus no atlaidināšanas transportēšanas laikā. Temperatūras paaugstināšanās gadījumā uzglabāšanas ilgums būs mazāks un kvalitāte pasliktināsies.

## SALDĒTO PĀRTIKAS PRODUKTU UZGLABĀŠANAS ILGUMS

### Ieteicamais uzglabāšanas ilgums saldētavā

Produktu veids	Ilgums
augļi, liellopu gaļa	no 10 līdz 12 mēnešiem
dārzeņi, teļa gaļa, putnu gaļa	no 8 līdz 10 mēnešiem
Medījumu gaļa	no 6 līdz 8 mēnešiem
Cūkgaļa	no 4 līdz 6 mēnešiem
maltā gaļa	4 mēneši
maize, konditorejas izstrādājumi, ēšanai gatavi pārtikas produkti, liesa gaļa	3 mēneši
dzīvnieku iekšējie orgāni	2 mēneši
kūpināta desa, treknas zivis	1 mēnesis

## SALDĒTU PĀRTIKAS PRODUKTU ATLAIDINĀŠANA

Pārtikas produktu sasaldēšana neiznīcina mikroorganismus. Pēc tam, kad pārtikas produkts ir atkausēts vai atlaidināts, baktērijas atkal aktivizējas, un pārtikas produkti ātri bojājas. Daļēji vai pilnībā atkausētus pārtikas produktus izlietojiet pēc iespējas drīzāk. Daļēja atlaidināšana samazina pārtikas produktu, īpaši augļu, dārzeņu un ēšanai gatavo produktu, uzturvērtību.

# IERĪCES ATKAUSĒŠANA

## AUTOMĀTISKA LEDUSSKAPJA ATKAUSĒŠANA

Ledusskapis nav jāatkausē, tādēļ ka ledus uz aizmugurējās iekšējās sienas tiek atļaidināts automātiski.

Kad kompresora bloks nedarbosies, viss uzkrājies ledus izkusīs. Pilieni sakrājas gropē/ notecē, kas iztek caur atveri un tiek uztverti paplātē ierīces pamatnes apakšā.

Ja ledusskapja iekšpusē uz aizmugurējās sienas ir izveidojies pārmērīgs apledojums (3–5 mm biezs), izslēdziet ierīci un atkausējiet to manuāli.

Tādā gadījumā ir ieteicams iztukšot arī kondensāta paplāti ierīces apakšā.

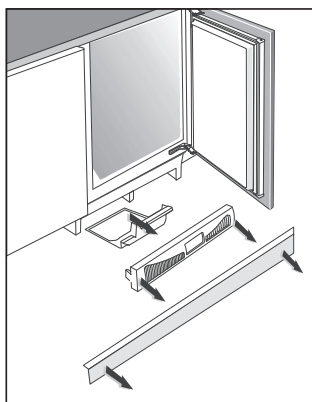

- Noņemiet skapja apakšējo aizsargplāksni.
- Iesniedzieties vadības paneļa atvērumos un atbrīvojiet aizslēgu.
- Pavelciet plāksni uz savu pusi un izņemiet.
- Izņemiet kondensāta paplāti un iztukšojiet.

## PARASTAS SALDĒTAVAS ATKAUSĒŠANA

- Atkausējiet saldētavu, kad izveidojusies aptuveni 3–5 milimetru sarmas vai ledus kārta.
- 24 stundas pirms atkausēšanas aktivizējiet supersaldēšanas funkciju, lai papildus atdzesētu pārtikas produktus (skatīt sadaļu Saldēšanas process).

Pēc šī perioda izņemiet no saldētavas pārtikas produktus un aizsargājiet tos pret atļaidināšanu.

- Izslēdziet ierīci (skatiet nodaļu Ierīces ieslēgšana/izslēgšana) un atvienojiet barošanas kabeli no elektrotīkla kontaktlīdzes.
- Nelietojiet nekādus atkausēšanas aerosolus, jo tie var sakausēt plastmasas detaļas vai kaitēt veselībai.
- Nelietojiet nazi vai kādu citu asu priekšmetu, lai notīrītu sarmu, jo tā var sabojāt dzesēšanas sistēmas cauruli.
- Lai paātrinātu atkausēšanas procesu, uzlieciet uz stikla plaukta trauku ar karstu ūdeni.
- Iztīriet un nosusiniet ierīces iekšpusi (skatiet nodaļu Ierīces tīrīšana).

# IERĪCES TĪRĪŠANA

**Pirms tīrīšanas atvienojiet ierīci no elektrotīkla** – izslēdziet (skatīt nodaļu Ierīces ieslēgšana/izslēgšana) un atvienojiet barošanas kabeli no sienas kontaktligzdas.

- Ar mīkstu drānu notīriet visas virsmas. Tīrīšanas līdzekļi, kas satur abrazīvas vielas, skābes vai šķīdinātājus, nav piemēroti tīrīšanai, jo tie var sabojāt virsmu.

Ierīces ārpusi tīriet ar ūdeni vai vieglu ziepjūdeni. Lakotās un alumīnija virsmas drīkst tīrīt ar remdenu ūdeni, kam pievienots saudzējošs mazgāšanas līdzeklis. Drīkst lietot tīrīšanas līdzekļus ar mazu spirta saturu (piem., logu tīrīšanas līdzekļus).

Plastmasas materiālu tīrīšanā nelietojiet tīrīšanas līdzekļus, kas satur spirtu.

**Ierīces iekšpusi** var tīrīt ar remdenu ūdeni, kam pievienots nedaudz **etiķa**.

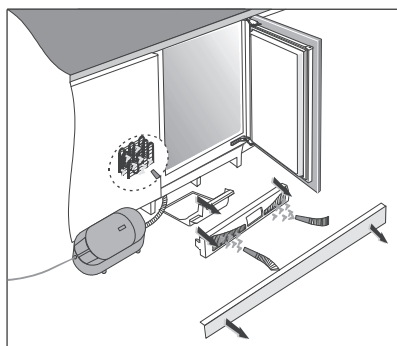
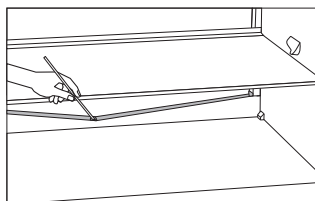

- Notece un atvērums atkausētā ledus ūdens atlieku notecēšanai atrodas zem dzesēšanas paneļa, kas dzesē ledusskapja iekšpusi. Notece un atvērums nedrīkst būt aizsprostoti. Tie bieži jāpārbauda un nepieciešamības gadījumā jāiztīra (piem., ar plastmasas salmiņņu).
- Sarma vai apledojums – līdz 3–5 mm biezs – palielinās enerģijas patēriņu. Tādēļ tas regulāri jānotīra. Nelietojiet nekādus asus priekšmetus, šķīdinātājus vai aerosolus.
- Putekļu nosūkšana no **kondensatora** bloka:
  - Noņemiet skapja apakšējo aizsargplāksni.
  - Iesniedzieties vadības paneļa atvērumos un atbrīvojiet aizslēgu.
  - Pavelciet plāksni uz savu pusi un noņemiet.
  - Izvelciet kondensāta paplāti.
  - Ar putekļsūcēju nosūciet putekļus no kondensatora bloka.
  - Atlieciet vietā kondensāta paplāti un vadības paneli, veicot darbības pretējā secībā.
- Pēc tīrīšanas atkal ieslēdziet ierīci un ievietojiet atpakaļ pārtikas produktus.

# TRAUCĒJUMMEKLĒŠANA

Problēma:	Cēlonis vai risinājums:
Ierīce ir pievienota elektrotīklam, tomēr nedarbojas.	<ul style="list-style-type: none"><li>• Pārļiecinieties, vai elektrotīkla kontaktligzdā ir spriegums un vai ierīce ir ieslēgta.</li></ul>
Dzesēšanas sistēma ilgstoši darbojas bez pārtraukuma:	<ul style="list-style-type: none"><li>• Apkārtējās vides temperatūra ir pārāk augsta.</li><li>• Durvis tiek vērtas vaļā pārāk bieži vai arī pārāk ilgi stāv vaļā.</li><li>• Durvis nav pareizi aizvērtas (iespējami netīrumi uz blīvējuma, izregulējušās durvis, bojāts blīvējums u. tml.).</li><li>• Vienā reizē ievietots pārāk daudz svaigu pārtikas produktu.</li></ul>
Pārmērīga ledus kārtas veidošanās uz ledusskapja iekšējās aizmugurējās sienas var būt šādu darbību rezultāts:	<ul style="list-style-type: none"><li>• Durvis tiek vērtas vaļā pārāk bieži vai arī pārāk ilgi stāv vaļā.</li><li>• Ledusskapī ievietoti silti pārtikas produkti.</li><li>• Pārtikas produkti saskaras ar ledusskapja iekšējo aizmugurējo sienu.</li><li>• Durvju blīvējums neveic savu funkciju.</li></ul>
Ledus vai sarmas kārtas veidošanās saldētavā var būt šādu darbību rezultāts:	<ul style="list-style-type: none"><li>• Durvis tiek vērtas vaļā pārāk bieži vai arī pārāk ilgi stāv vaļā.</li><li>• Durvis nav kārtīgi aizvērtas.</li><li>• Durvju blīvējums neveic savu funkciju.</li></ul>
No ledusskapja tek ūdens:	<ul style="list-style-type: none"><li>• Aizsprostots ūdens izteces atvērums vai arī ūdens pil garām ūdens notecei.</li><li>• Iztīriet aizsprostoto atvērumu, piemēram, ar plastmasas salmiņu.</li><li>• Ja izveidojusies bieža ledus kārtas, atkausējiet ierīci manuāli (skatīt Ierīces atkausēšana).</li></ul>
Durvis grūti atvērt:	<ul style="list-style-type: none"><li>• Ja mēģināt atvērt saldētavas durvis uzreiz pēc to aizvēšanas, tas var būt grūti. Atverot durvis, no ierīces izkļūst atdzesētais gaiss, ko nomaina siltais gaiss no apkārtējās vides. Šim gaisam atdziestot, veidojas negatīvais spiediens, kā rezultātā ir apgrūtināta durvju atvēršana. Pēc dažām minūtēm stāvoklis ir normalizējies, un durvis atkal var atvērt bez piepūles.</li></ul>

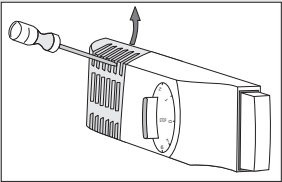
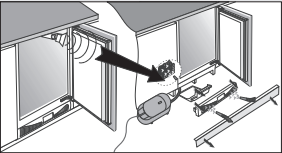
Problēma:	Cēlonis vai risinājums:
<p>Spuldzes nomaiņa:</p> 	<ul style="list-style-type: none"> <li>• Pirms spuldzes nomaiņas atvienojiet ierīci no elektrotīkla (atvienojiet barošanas kabeli no sienas kontaktligzdas/ kontaktligzdas). Ievietojiet pārsega spraugā skrūvgriezi, paceliet un noņemiet pārsegu. Nomainiet spuldzi ar jaunu (E14, ar tādu pašu nominālo jaudu kā ražotāja nodrošinātajai spuldzei) un atlieciet vietā pārsegu.</li> <li>• Neizmetiet izdegušo spuldzi organiskajos atkritumos.</li> <li>• Spuldze ir patēriņa priekšmets un no jebkādas garantijas ir izslēgta!</li> <li>• Šajā ierīcē izmantotās spuldzes ir īpašam nolūkam paredzētas spuldzes, kādas lieto tikai sadzīves ierīcēs.</li> </ul>
<p>Akustiskā trauksme:</p> 	<ul style="list-style-type: none"> <li>• Par pārmērīgiem putekļiem uz kondensatora bloka liecina akustiskā trauksme, kas atskan ik reizi, atverot ierīces durvis, līdz brīdim, kad putekļi tiek notīrīti.</li> <li>• Pārbaudiet gaisa cirkulāciju caur apakšējās slīdes atvērumiem un nepieciešamības gadījumā notīriet vai ar putekļsūcēju nosūciet putekļus no kondensatora. Skatīt sadaļu IERĪCES TĪRĪŠANA.</li> </ul>

Ja neviens no iepriekšminētajiem norādījumiem nepalīdz problēmu novērst, zvaniet tuvākajam autorizētajam servisa centram un nosauciet ierīces tipu, modeli un sērijas numuru, kas norādīts tehnisko datu plāksnītē/marīejumā, kurš atrodas ierīces iekšpusē.

# INFORMĀCIJA PAR IERĪCES TROKSNI

---

Dzesēšanu ledusskapju saldētavās padara iespējamu dzesēšanas sistēma, kas sevī ietver arī kompresoru (un dažās ierīcēs – ventilatoru), kas ģenerē zināmu troksni. Trokšņa līmenis ir atkarīgs no ierīces uzstādīšanas, atbilstoša lietojuma un vecuma.

- Pēc ierīces pievienošanas elektrotīklam kompresora darbība vai plūstošā šķidrums skaņa var būt nedaudz skaļāka. Tā nav nepareizas darbības pazīme un neietekmēs ierīces lietderīgo darbību. Ar laiku ierīces darbība un troksnis kļūs klusāki.
- Dažkārt neparasti vai skaļi trokšņi var parādīties ierīces darbības laikā; galvenokārt to cēlonis ir nepareiza uzstādīšana:
  - Ierīcei jāatrodas līdzīgi un stabili uz cieta pamata.
  - Ierīce nedrīkst saskarties ar sienu vai blakus esošu mēbeli.
  - Pārļiecinieties, vai iekšējais aprīkojums stingri turas savās vietās un vai troksni nerada kārbas, pudeles vai citi konteineri, kas savietoti viens otram blakus.
- Ņemot vērā dzesēšanas sistēmas lielāku darba slodzi, kad durtiņas tiek atvērtas biežāk vai uz ilgāku laiku, kad tiek ievietots liels daudzums svaigu pārtikas produktu vai kad aktivēta intensīvās sasaldēšanas vai dzesēšanas funkcija, ierīce var īslaicīgi ģenerēt vairāk trokšņa.

MĒS PATURAM TIESĪBAS VEIKT TĀDAS IZMAIŅAS, KAS NEIETEKMĒ IERĪCES  
FUNKCIONALITĀTI.

Norādījumus par ierīces lietojumu var atrast arī mūsu tīmekļa vietnē [www.gorenje.com](http://www.gorenje.com) / <http://www.gorenje.com> />



HTPI1466 BIU600



lv (10-17)