

SAMSUNG

LIETOTĀJA ROKASGRĀMATA

SM-R820
SM-R825F
SM-R830
SM-R835F

Saturs

Darba sākšana

5 Par Galaxy Watch Active2

5 Sākumā izlasi mani

10 Ierīces izkārtojums

10 Komplekta saturs

11 Galaxy Watch Active2

13 Bezvadu lādētājs

14 Akumulators

14 Akumulatora uzlāde

16 Bezvadu uzlāde

17 Akumulatora uzlāde ar Wireless PowerShare

19 Enerģijas taupīšanas režīms

19 Galaxy Watch Active2 valkāšana

19 Galaxy Watch Active2 uzvilšana

20 Padomi un piesardzības pasākumi siksnīņas izmantošanai

21 Siksnīņas pievienošana vai nomaiņa

23 Galaxy Watch Active2 ieslēgšana un izslēgšana

24 Galaxy Watch Active2 savienošana ar mobilo ierīci

24 Programmas Galaxy Wearable instalēšana

24 Galaxy Watch Active2 savienošana ar mobilo ierīci, izmantojot Bluetooth

26 Attālais savienojums

27 Galaxy Watch Active2 lietošana bez mobilās ierīces

28 Ekrāna vadība

28 Ietvars

30 Skārienekrāns

33 Ekrānā redzamais saturs

34 Ekrāna ieslēgšana un izslēgšana

34 Ekrānu pārslēgšana

36 Bloķēšanas ekrāns

36 Pulkstenis

36 Pulksteņa ekrāns

37 Pulksteņa izskata maiņa

38 Vienmēr ieslēgta pulksteņa funkcijas aktivizācija

38 Režīms Tikai pulkstenis

39 Paziņojumi

39 Paziņojumu panelis

40 Ienākošo paziņojumu skatīšana

41 Programmu izvēle paziņojumu saņemšanai

41 Ātrās vadības panelis

48 Teksta ievade

48 Ievads

49 Balss ievades izmantošana

50 Emocijzīmju lietošana

50 Tastatūras vai rokraksta ievades režīma lietošana

51 Ievades režīma maiņa

Programmas un funkcijas

52 Ziņas

54 Tālrunis

- 54 Ievads
- 54 Zvanu saņemšana
- 56 Zvanu veikšana
- 56 Iespējas zvana laikā

57 Kontakti

59 Samsung Health

- 59 Ievads
- 62 Dienas aktivitātes
- 63 Soļi
- 65 Stāvi
- 66 Vingrojumi
- 73 Kalorijas
- 73 Miegš
- 75 Sirds rit.
- 77 Stress
- 79 Pārtika
- 80 Svara pārvaldība
- 81 Ūdens
- 82 Kofeīns
- 83 Together
- 84 Iestatījumi
- 84 Papildu informācija

85 GPS

86 Mūzika

- 86 Ievads
- 86 Mūzikas atskaņošana
- 86 Mūzikas importēšana
- 87 Mūzikas atskaņošana ierīcē Galaxy Watch Active2

- 87 Mūzikas atskaņošana mobilajā ierīcē
- 87 Mūzikas atskaņošana, neveidojot savienojumu ar mobilo ierīci

88 Reminder

89 Kalendārs

90 Bixby

- 90 Ievads
- 90 Bixby palaišana

91 Laikapst.

91 Signāls

92 Pasaul. pulkst.

93 Taimeris

93 Hronom.

94 Galerija

- 94 Attēlu importēšana un eksportēšana
- 95 Attēlu skatīšana
- 95 Attēlu dzēšana

96 Atr.manu tālr.

96 Atrast manu pulksteni

97 SOS ziņojumi

99 E-pasts

99 Galaxy Store

100 Iestatīj.

- 100 Ievads
- 100 Ciparnīcas
- 101 Skaņa un vibrācija
- 102 Displejs
- 102 Papildu
- 104 Savienojumi
- 109 Programmas
- 110 Drošība
- 111 Konts (Konts un dublēšana)

- 112 Pieejamība
- 112 Vispārīgi
- 114 Akumulators
- 114 Par pulksteni
- 115 Savienot ar jauno tālruni
- 115 Savienot ar tālruni

Programma Galaxy Wearable

116 Ievads

118 Sākums

- 118 Ievads
- 118 Paziņojumi
- 119 Programmas
- 120 Logrīki
- 120 Skaņa un vibrācija
- 121 Displejs
- 122 Papildu
- 123 Pievienot saturu pulkstenī
- 123 Sūtīt SOS pieprasījumus
- 124 Atrast manu pulksteni
- 124 Mobilie tīkli
- 125 Vispārīgi
- 125 Pieejamība
- 126 Konts un dublēšana
- 128 Sinhroniz. tālruņa iestatījumus
- 128 Pulksteņa programmat. atjaunin.
- 128 Padomi un lietotāja rokasgrām.
- 129 Par pulksteni

130 Ciparnīcas

131 Atklāt

Galaxy Watch Active2 lietošana

132 Ievads

132 Jūsu personīgais veselības treneris

- 132 Ikdienas aktivitāšu mērķa sasniegšana
- 133 Stresa līmeņa un miega kvalitātes pārvaldība
- 133 Izbaudiet uzlabotos vingrinājumus

134 Pulkstenis kā vieds plānotājs

- 134 Dienas informācijas pārbaude
- 134 Manas ikdienas dzīves pārvaldība
- 136 Duālā pulksteņa izmantošana, atrodoties ārvalstī
- 136 Ērta atgādinājuma izmantošana

Pielikums

137 Traucējummeklēšana

141 Akumulatora noņemšana

Darba sākšana

Par Galaxy Watch Active2



Galaxy Watch Active2 ir viedpulkstenis, kas analizē jūsu treniņu režīmu, novērtē jūsu veselības stāvokli un ļauj izmantot dažādas noderīgas programmas tālruņa zvanu veikšanai un mūzikas atskaņošanai. Jūs varat viegli pārlūkot dažādas funkcijas, velkot ietvaru, vai palaist funkciju, vienkārši pieskaroties ekrānam, kā arī nomainīt pulksteņa izskatu, lai tas atbilstu jūsu gaumei.

Pievienojiet Galaxy Watch Active2 savai mobilajai ierīcei, lai papildinātu tās izmantošanas iespējas, vai lietojiet Galaxy Watch Active2 atsevišķi, nepievienojot to mobilajai ierīcei.

Sākumā izlasi mani

Pirms ierīces lietošanas izlasiet šo rokasgrāmatu, lai lietošana būtu droša un pareiza.

- Apraksti ir veidoti, vadoties pēc ierīces noklusējuma iestatījumiem.
- Noteiktas satura daļas var atšķirties no jūsu ierīces atkarībā no reģiona, pakalpojumu sniedzēja, modeļa tehniskajiem datiem vai ierīces programmatūras.
- Saturs (augstas kvalitātes saturs), kam nepieciešams liels CPU un RAM resursu apjoms, iespējams ierīces vispārējo veiktspēju. Ar saturu saistītās programmas var nedarboties pareizi atkarībā no ierīces specifikācijām un vides, kur tās tiek izmantotas.
- Samsung neatbild par programmu, ko piegādājuši citi piegādātāji, izraisītām veiktspējas problēmām.
- Samsung neuzņemas atbildību par veiktspējas vai nesaderības problēmām, kuru cēlonis ir rediģēti reģistra iestatījumi vai modificēta operētājsistēmas programmatūra. Mēģinājumi veikt operētājsistēmas pielāgošanu var izraisīt Galaxy Watch Active2 vai programmu darbības traucējumus.
- Programmatūra, skaņas avoti, fona tapetes, attēli un pārējais šajā Galaxy Watch Active2 nodrošinātais saturs ir licencēts ierobežotai izmantošanai. Šo materiālu izgūšana un izmantošana komerciāliem vai citiem mērķiem ir autortiesību pārkāpums. Lietotāji ir pilnībā atbildīgi par multivides nelikumīgu izmantošanu.

- Par datu pakalpojumiem, piemēram, ziņojumapmaiņu, augšupielādi un lejupielādi, automātisko sinhronizāciju vai atrašanās vietas pakalpojumu izmantošanu no jums var pieprasīt papildu maksu atkarībā no jūsu datu plāna. Liela apjoma datu pārsūtīšanai ir ieteicams izmantot Wi-Fi funkciju.
- Noklusējuma programmas, kas ietvertas ierīces Galaxy Watch Active2 komplektācijā, var tikt atjauninātas un vairs netikt atbalstītas bez iepriekšēja brīdinājuma. Ja rodas jautājumi par ierīces Galaxy Watch Active2 komplektācijā iekļautajām programmām, sazinieties ar Samsung servisa centru. Ja ir jautājumi par lietotāju instalētām programmām, sazinieties ar pakalpojuma sniedzējiem.
- Galaxy Watch Active2 operētājsistēmas modificēšana vai programmatūras instalēšana no neoficiāliem avotiem var novest pie Galaxy Watch Active2 nepareizas darbības, kā arī datu bojājumiem vai zaudējumiem. Šādas darbības ir Samsung licences līguma pārkāpums, kura gadījumā garantija tiek anulēta.
- Dažas funkcijas var nedarboties tā, kā aprakstīts šajā rokasgrāmatā, atkarībā no mobilās ierīces, kuru pievienojat ierīcei Galaxy Watch Active2, izgatavotāja un modeļa.
- Skārienekrānu var skaidri saskatīt pat stiprā saules gaismā, automātiski pielāgojot kontrasta diapazonu atbilstoši apkārtējai videi. Ilgāku laiku rādot nekustīgu attēlu, Galaxy Watch Active2 īpatnību dēļ var rasties pēcattēls (ekrāna iededzināšana) vai dubultošanās.
 - Ieteicams ilgu laika periodu neizvietot nekustīgus attēlus uz skārienekrāna daļām vai pa visu skārienekrānu un izslēgt skārienekrānu, kad neizmantojat Galaxy Watch Active2.
 - Kad skārienekrāns netiek izmantots, tam var iestatīt automātisko izslēgšanos. Pieskarities pie  (**Iestatīj.**) Galaxy Watch Active2 programmu sarakstā, pieskarities pie **Displejs** → **Ekrāna taimauts** un pēc tam izvēlieties, cik ilgi ierīcei jāgaida, pirms izslēdzas skārienekrāns.
 - Lai iestatītu skārienekrānu automātiski pielāgot spilgtumu atkarībā no apkārtējās vides, pieskarities pie  (**Iestatīj.**) Galaxy Watch Active2 programmu sarakstā, pieskarities pie **Displejs** → **Aut. samazināt spilgtumu** un pēc tam pieskarities slēdzim, lai to aktivizētu.
- Atkarībā no reģiona vai modeļa dažām ierīcēm ir nepieciešams Federālās sakaru komisijas (Federal Communications Commission — FCC) apstiprinājums.

Ja jūsu ierīci ir apstiprinājusi FCC, varat skatīt Galaxy Watch Active2 FCC ID. Lai skatītu FCC ID, pieskarities pie  (**Iestatīj.**) Galaxy Watch Active2 programmu sarakstam, pieskarities pie **Par pulksteņi** → **Ierīce**. Ja jūsu ierīcei nav FCC ID, tas nozīmē, ka ierīces pārdošana ASV vai ASV teritorijās nav bijusi atļauta un ka to drīkst ievest ASV tikai īpašnieka personīgas lietošanas nolūkā.

Ūdens un putekļu pretestības uzturēšana

Jūsu ierīcei ir paredzēta aizsardzība pret ūdeni un putekļiem. Rūpīgi ievērojiet šos padomus, lai nodrošinātu ierīces aizsardzību pret ūdeni un putekļiem. Pretējā gadījumā iespējams izraisīt ierīces bojājumus.

- Nepieļaujiet, ka ierīce saskaras ar **strauji plūstošu ūdeni**. Neļaujiet ierīcei nonākt pēkšņā saskarē ar ūdens spiedienu, piemēram, nirstot.
- Neizmantojiet ierīci, nirstot ūdenī, nodarbojoties ar ūdens sporta veidiem vai pārvietojoties ūdenī ar lielu plūsmu. Tā ir paredzēta pastāvīgai lietošanai normālos peldēšanas apstākļos, piemēram, peldbaseinos vai pludmalēs.
- Ja ierīce vai jūsu rokas ir slapjas, kārtīgi tās noslaukiet pirms lietojat ierīci.
- Ja ierīce tikusi pakļauta saldūdens ietekmei, viscaur nosusiniet to ar tīru, mīkstu drānu. Ja ierīce nonākusi saskarē ar citiem šķidrumiem, piemēram, sālsūdeni, peldbaseina ūdeni, ziepjainu ūdeni, eļļu, smaržām, sauļošanās līdzekli, roku tīrīšanas līdzekli vai ķīmiskiem produktiem, piemēram, kosmētiku, noskalojiet to ar saldūdeni un rūpīgi nosusiniet ar tīru, mīkstu drānu. Neievērojot šos norādījumus, iespējams pasliktināt ierīces veiktspēju un izskatu.
- Neizjauciet ierīci. Var tikt bojātas ierīces ūdens un putekļu izturīgās funkcijas.
- Nepakļaujiet ierīci krasām gaisa vai ūdens temperatūras izmaiņām.
- Nežāvējiet ierīci, izmantojot žāvēšanas ierīci, piemēram, matu fēnu.
- Izmantojot ierīci saunā, var tikt bojāta tās ūdens izturīgā funkcija.
- **Ja ierīce tikusi iegremdēta ūdenī un mikrofons vai skaļrunis ir slapjš, iespējams, zvana laikā skaņa nebūs skaidri sadzirdama.**
- **Izmantojot ierīci ūdenī, skārienekrāns un citas funkcijas, iespējams, nedarbosies pareizi.**
- **Jūsu ierīce ir pārbaudīta kontrolētā vidē un sertificēta kā ūdens un putekļu izturīga konkrētās situācijās un apstākļos. (Ierīce atbilst starptautiskajā standartā ISO 22810:2010 noteiktajām prasībām par ūdens izturību 50 m dziļumā un var tikt izmantota seklā ūdenī. Atbilst putekļu izturības prasībām, kas noteiktas klasifikācijā IEC 60529 IP6X.)**

Piesardzības pasākumi uzkaršanas gadījumā

Ja ierīces izmantošanas laikā izjūtat diskomfortu pārkaršanas dēļ, nekavējoties pārtrauciet tās lietošanu un noņemiet to no savas plaukostas locītavas.

Lai izvairītos no problēmām, piemēram, ierīces darbības kļūmes, ādas diskomforta vai bojājumiem un akumulatora iztukšošanās, ierīcē būs redzams brīdinājums, tai sasniedzot noteiktu temperatūru. Ja parādās sākotnējais brīdinājums, ierīces funkcijas tiks atspējotas, kamēr ierīce atdziest līdz noteiktai temperatūrai. LTE modelim līdz ierīces atdzišanai būs pieejama ārkārtas zvana funkcija.

Ja ierīces temperatūra turpinās pieaugt, tiks parādīts otrais brīdinājums. Šajā brīdī ierīce izslēgsies. Nelietojiet ierīci, kamēr tā nav atdzisusi līdz noteiktai temperatūrai. Lietojot LTE modeli, ārkārtas zvana funkcija, kas bijusi iepriekš aktivizēta, turpinās darboties arī pēc otrā brīdinājuma parādīšanās.

Galaxy Watch Active2 tīrīšana un pārvaldība

Ievērojiet tālākos norādījumus, lai garantētu, ka jūsu Galaxy Watch Active2 darbojas pareizi un saglabā tā sākotnējo izskatu. Pretējā gadījumā iespējami Galaxy Watch Active2 bojājumi un ādas kairinājums.



Pieejamā siksnīņa var atšķirties atkarībā no reģiona vai modeļa. Pārliedzieties, ka siksnīņa tiek attiecīgi notīrīta un uzturēta.

- Izslēdziet Galaxy Watch Active2 un noņemiet siksnīņu pirms tās tīrīšanas.
- Nepakļaujiet ierīci putekļiem, sviedriem, tinte, eļļai un ķīmiskiem produktiem, piemēram, kosmētikai, antibakteriālam aerosolam, roku tīrīšanas līdzeklim, mazgāšanas līdzeklim un insekticīdiem. Iespējami Galaxy Watch Active2 ārējo un iekšējo detaļu bojājumi vai pasliktināta veiktspēja. Ja jūsu Galaxy Watch Active2 ir saskāries ar kādu no iepriekš minētajām vielām, izmantojiet mīkstu bezplūksnu drānu, lai to notīrītu.
- Tirot Galaxy Watch Active2, neizmantojiet ziepes, tīrīšanas līdzekļus, abrazīvus materiālus un saspīestu gaisu, kā arī netīriet to ar ultraskaņas viļņiem vai ārējiem siltuma avotiem. Pretējā gadījumā Galaxy Watch Active2 ir iespējams sabojāt. Uz Galaxy Watch Active2 palikuši ziepju, tīrīšanas līdzekļu vai roku dezinfekcijas līdzekļu atlikumi var izraisīt ādas kairinājumu.
- Saules aizsargkrēma, losjona vai eļļas notīrīšanai izmantojiet tīrīšanas līdzekli bez ziepēm, pēc tam noskalojiet un rūpīgi izžāvējiet savu Galaxy Watch Active2.

- Pēc treniņa vai sviedru izdalīšanās notīriet rokas locītavu un siksnīņu. Notīriet gumijas siksnīņu ar saldūdeni, nedaudz paberzējiet to ar tīrāmo spirtu un rūpīgi nožāvējiet.
- Ja gumijas siksnīņa kļūst netīra vai satur jebkādu materiālu, noslaukiet to ar samitrinātu zobu suku ar mīksti sariem.
- Ādas siksnīņa nav ūdensizturīga. Nepeldieties vai nemazgājieties dušā, kad lietojat ādas siksnīņu.
- Ādas dabisko īpašību dēļ uz ādas siksnīņas var palikt eļļas un kosmētikas traipi. Centieties nepakļaut ādas siksnīņu šo materiālu ietekmei.
- Izvairieties pakļaut Galaxy Watch Active2 ādas siksnīņu tiešiem saules stariem, karstiem un mitriem apstākļiem vai ūdenim. Ja to nedarīsiet, ādas siksnīņas krāsa un forma var mainīties. Ja ādas siksnīņa kļūst slapja, nekavējoties noslaukiet to ar mīkstu bezplūksnu drānu un žāvējiet to labi vēdinātā un ēnainā vietā.
- Kad jūsu ādas siksnīņa kļūst netīra, noslaukiet to ar mīkstu bezplūksnu drānu. Ja nepieciešams, mazliet samitriniet drānu ar saldūdeni.

Esiet piesardzīgs, ja jums ir alerģiska reakcija pret jebkuru uz Galaxy Watch Active2 esošajiem materiāliem

- Samsung ir pārbaudījis uz Galaxy Watch Active2 konstatētos kaitīgos materiālus, piedaloties iekšējām un ārējām sertifikācijas iestādēm, tostarp ir pārbaudīti visi tie materiāli, kas saskaras ar ādu, veikta ādas toksicitātes pārbaude un Galaxy Watch Active2 valkāšanas pārbaude.
- Galaxy Watch Active2 sastāvā ietilpst niķelis. Veiciet nepieciešamos piesardzības pasākumus, ja jūsu ādai ir paaugstināta jutība vai jums ir alerģiska reakcija pret jebkuriem uz Galaxy Watch Active2 esošajiem materiāliem.
 - **Niķelis:** Galaxy Watch Active2 satur nelielu daudzumu niķeļa, kas ir zem tā Eiropas REACH regulā noteiktā kontrolpunkta. Jūs netiksiet pakļauts Galaxy Watch Active2 iekšpusē esošajam niķelim, un Galaxy Watch Active2 ir nokārtojies starptautisko sertifikācijas pārbaudi. Tomēr, ja jūsu āda ir jutīga pret niķeli, ievērojiet piesardzību Galaxy Watch Active2 lietošanā.
- Galaxy Watch Active2 izgatavošanā tiek izmantoti tikai tādi materiāli, kas atbilst ASV patērētāju produktu drošības komisijas standartiem, Eiropas valstu noteikumiem un citiem starptautiskiem standartiem.
- Papildinformāciju par to, kā Samsung rīkojas ar ķīmiskām vielām, skatiet Samsung tīmekļa vietnē (<https://www.samsung.com/uk/aboutsamsung/sustainability/environment/>).

Instrukciju ikonas



Brīdinājums!: situācijas, kad pastāv lietotāja vai citu personu traumēšanas risks



Uzmanību: situācijas, kad iespējams izraisīt ierīces vai cita aprīkojuma bojājumus



Piezīme: piezīmes, lietošanas padomi vai papildinformācija

Ierīces izkārtojums

Komplekta saturs

Informāciju par komplekta saturu skatiet īsajā lietošanas pamācībā.



- Komplektā ar šo Galaxy Watch Active2 iekļautie priekšmeti un pieejamie piederumi var atšķirties atkarībā no reģiona vai pakalpojumu sniedzēja.
- Komplektā iekļautie priekšmeti ir paredzēti tikai šim Galaxy Watch Active2 un var nebūt saderīgi ar citām ierīcēm.
- Izstrādājuma dizains un specifikācijas var tikt mainīti bez iepriekšēja brīdinājuma.
- Papildu piederumus varat iegādāties no vietējā Samsung produkcijas mazumtirgotāja. Pirms iegādes pārlicinieties, vai tie ir saderīgi ar šo Galaxy Watch Active2.
- Izņemot Galaxy Watch Active2 un dažus aksesuārus, tiem var nebūt tāda pati ūdens un putekļu noturības sertifikācija.
- Izmantojiet tikai Samsung apstiprinātus piederumus. Neapstiprinātu piederumu lietošana var radīt veiktspējas problēmas un darbības traucējumus, kuras nesedz garantija.
- Visu piederumu pieejamība var mainīties un ir pilnībā atkarīga no ražošanas uzņēmumiem. Plašāku informāciju par pieejamiem piederumiem skatiet Samsung tīmekļa vietnē.

Galaxy Watch Active2

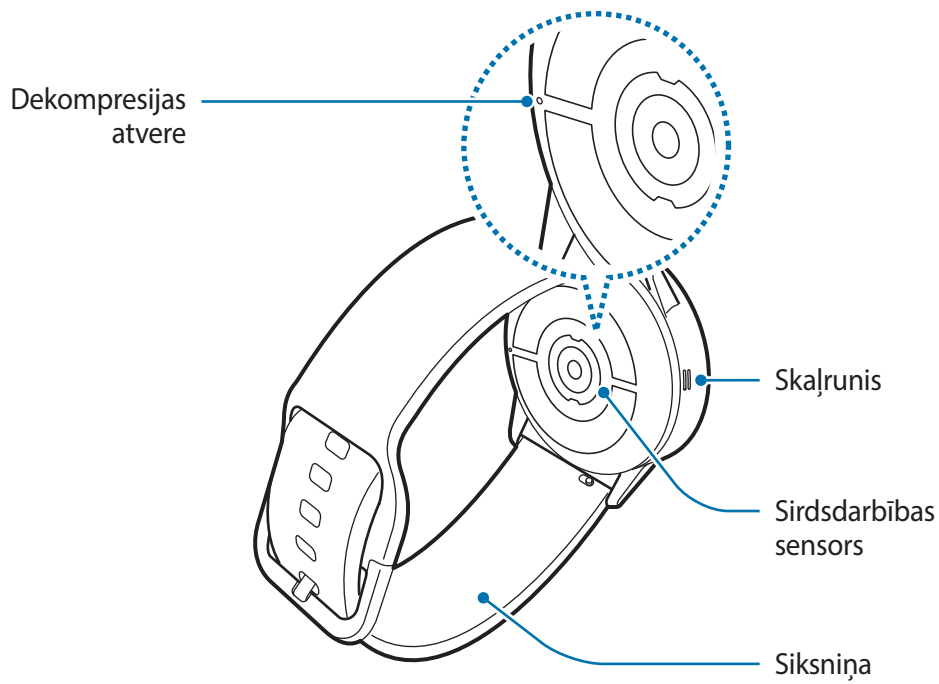
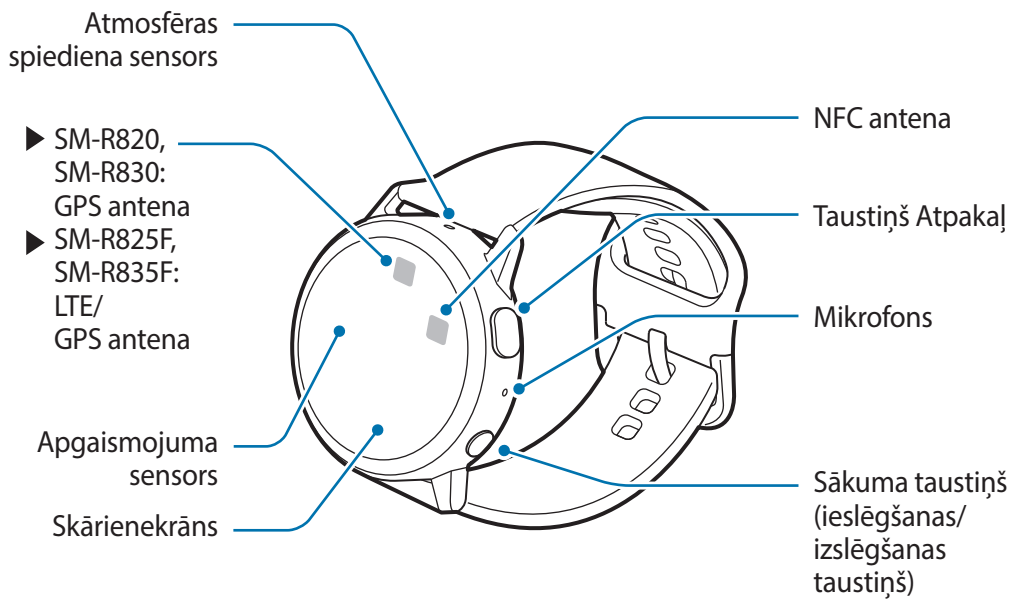



- Jūsu ierīce satur magnētus, kas var ietekmēt tādu medicīnas ierīču kā elektrokardiostimulatoru vai implantējami kardiovertera defibrilatoru darbību. Ja izmantojat šādas medicīnas ierīces, turiet ierīci drošā attālumā no tām un pirms ierīces lietošanas konsultējieties ar savu ārstu.
- Ieturiet drošu atstatumu starp savu ierīci un objektiem, ko ietekmē magnēti. Ierīcē esošie magnēti var sabojāt vai atspējot objektus, piemēram, kredītkartes, caurlaides, pieejas kartes vai iekāpšanas kartes.





- Izmantojot skaļruņus, piemēram, atskaņojot multivides failus vai lietojot skaļruni zvana laikā, netuviniet Galaxy Watch Active2 ausīm.
- Raugieties, lai siksnīņa ir tīra. Saskare ar piesārņojumu, piemēram, putekļiem un krāsvielām, var uz siksnīņas atstāt traipus, kas var nebūt pilnībā notīrāmi.
- Neievietojiet asus priekšmetus atmosfēras spiediena sensorā, dekompresijas atverē, skaļrunī vai mikrofonā. Galaxy Watch Active2 iekšējie komponenti var tikt bojāti līdz ar ūdensizturības funkciju.
- Ja jūs izmantojat ierīci, kuras stikliņš vai akrila korpuss ir saplīsis, pastāv risks gūt ievainojumus. Lietojiet ierīci tikai tad, kad tā ir salabota Samsung servisa centrā.



- Savienojamības problēmas un akumulatora strauja iztukšošanās var rasties tālāk norādītajās situācijās.
 - Ja pievienojat Galaxy Watch Active2 antenas zonai metāliskas uzlīmes
 - Ja aizsedzat Galaxy Watch Active2 antenas zonu ar rokām vai citiem priekšmetiem laikā, kad izmantojat noteiktas funkcijas, piemēram, veicat zvanus vai veidojat mobilo datu savienojumu
- Nenosedziet apgaismojuma sensora zonu ar ekrāna piederumiem, piemēram, aizsargplēvi vai uzlīmēm. Šādi rīkojoties, jūs varat izraisīt sensora darbības traucējumus.
- Pārliedzinieties, vai Galaxy Watch Active2 mikrofons nav aizklāts, kad tajā runājat.
- Dekompresijas atvere nodrošina pareizu Galaxy Watch Active2 iekšējo detaļu un sensoru darbību, kad Galaxy Watch Active2 tiek izmantots vidē, kurā mainās atmosfēras spiediens.

Taustiņi

Taustiņš	Funkcija
 Sākums / ieslēgšana/ izslēgšana	<ul style="list-style-type: none">• Turiet nospiestu, lai ieslēgtu vai izslēgtu Galaxy Watch Active2.• Nospiediet, lai ieslēgtu ekrānu.• Turiet nospiestu vairāk nekā 7 sekundes, lai restartētu Galaxy Watch Active2.• Nospiediet, lai atvērtu programmu sarakstu, kad ir atvērts pulksteņa ekrāns.• Nospiediet, lai atvērtu pulksteņa ekrānu, kad ir atvērts cits ekrāns.
 Atpakaļ	<ul style="list-style-type: none">• Nospiediet, lai atgrieztos iepriekšējā ekrānā.

Bezvadu lādētājs

Bezvadu uzlādes
virsmā

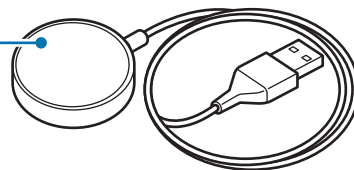

Nepakļaujiet bezvadu lādētāju ūdens iedarbībai, jo bezvadu lādētājam nav tāda pati ūdens noturības sertifikācija kā jūsu Galaxy Watch Active2.

Akumulators

Akumulatora uzlāde

Uzlādējiet akumulatoru pirms tā pirmās izmantošanas reizes vai pēc akumulatora ilgstošas dīkstāves periodiem.



Izmantojiet tikai Samsung apstiprinātu akumulatoru, lādētāju un kabeli, kas ir speciāli paredzēti jūsu Galaxy Watch Active2. Lietojot nesaderīgu akumulatoru, lādētāju vai kabeli, var nopietni savainoties vai Galaxy Watch Active2 var tikt bojāts.



- Nepareiza lādētāja pievienošana var izraisīt nopietnus ierīces bojājumus. Nepareizas lietošanas rezultātā radušos bojājumus nesedz ierīces garantija.
- Izmantojiet tikai bezvadu lādētāju un šīs ierīces komplektācijā iekļauto parasto lādētāju. Galaxy Watch Active2 nevar pareizi uzlādēt, izmantojot trešo pušu bezvadu un parastos lādētājus.



Lai taupītu enerģiju, atvienojiet lādētāju no elektrotīkla, kad tas netiek izmantots. Lādētājam nav iesl./izsl. slēdža, tādēļ laikā, kad tas netiek izmantots, atvienojiet to no kontaktligzdas, lai novērstu nelietderīgu elektroenerģijas patēriņu. Uzlādes laikā lādētājam ir jāatrodas elektriskās kontaktligzdas tuvumā un jābūt viegli pieejamam.

- 1 Pievienojiet bezvadu lādētāju parastajam lādētājam un iespraudiet lādētāju kontaktligzdā.
- 2 Ievietojiet Galaxy Watch Active2 bezvadu lādētājā, savietojot Galaxy Watch Active2 aizmugures vidusdaļu ar bezvadu lādētāja vidusdaļu.

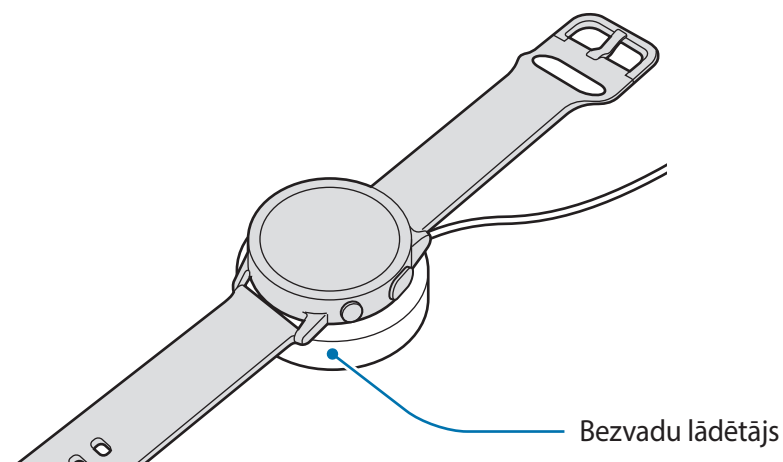

- 3 Pēc tam, kad ierīce ir pilnībā uzlādēta, atvienojiet Galaxy Watch Active2 no bezvadu lādētāja. Vispirms atvienojiet bezvadu lādētāju no lādētāja un pēc tam atvienojiet lādētāju no elektriskās kontaktligzdas.

Uzlādes stāvokļa pārbaude

Nospiediet jebkuru no Galaxy Watch Active2 taustiņiem, lai ieslēgtu ekrānu, kamēr ierīce atrodas bezvadu lādētājā.

Ja akumulatora uzlādes laikā Galaxy Watch Active2 ir izslēgts, nospiediet jebkuru taustiņu, lai pārbaudītu uzlādes stāvokli ekrānā.

Padomi akumulatora uzlādei un piesardzības pasākumi

- Ja starp Galaxy Watch Active2 bezvadu lādētāju ir šķēršļi, Galaxy Watch Active2 var netikt uzlādēts pareizi. Nepieļaujiet Galaxy Watch Active2 un bezvadu lādētāja saskari ar sviedriem, šķidrumiem un putekļiem.
- Kad akumulatora enerģija ir zema, parādās tukša akumulatora ikona.
- Ja akumulators ir pilnībā izlādējies, Galaxy Watch Active2 nevar ieslēgt uzreiz pēc lādētāja pievienošanas. Pirms ieslēdzat Galaxy Watch Active2, ļaujiet izlādētajam akumulatoram dažas minūtes uzlādēties.
- Ja vienlaikus izmantojat vairākas programmas, akumulators ātri izlādēsies. Lai nepieļautu strāvas zudumu datu pārraides laikā, vienmēr izmantojiet šīs programmas, kad akumulators ir pilnībā uzlādēts.
- Cita barošanas avota (piemēram, datora), nevis lādētāja, izmantošana var izraisīt lēnāku uzlādi nepietiekama elektriskās strāvas apjoma dēļ.
- Ja Galaxy Watch Active2 uzlādē ar citām ierīcēm, izmantojot universālu lādētāju, uzlāde būs ilgāka.
- Galaxy Watch Active2 var lietot uzlādes laikā, taču pilnīgai akumulatora uzlādei var būt nepieciešams ilgāks laiks.

- Ja uzlādes laikā ierīcei Galaxy Watch Active2 tiek nodrošināts nestabils barošanas avots, skārienekrāns var nedarboties. Ja tā notiek, atvienojiet Galaxy Watch Active2 no bezvadu lādētāja.
- Uzlādes laikā Galaxy Watch Active2 var uzkarst. Tā ir parasta parādība, kas nemazina Galaxy Watch Active2 kalpošanas laiku vai veiktspēju. Ja akumulators uzkarst vairāk nekā parasti, lādētājs drošības apsvērumu dēļ var pārtraukt uzlādi. Ja tā notiek, ļaujiet Galaxy Watch Active2 atdzist, noņemot to no bezvadu lādētāja, pirms turpināt uzlādi.
- Ja jūs veicat Galaxy Watch Active2 uzlādi, kamēr daudzfunkcionāla kontaktligzda ir mitra, Galaxy Watch Active2 var tikt bojāts. Pirms Galaxy Watch Active2 uzlādes rūpīgi izžāvējiet daudzfunkcionālo kontaktligzdu.
- Ja Galaxy Watch Active2 netiek uzlādēts pareizi, nogādājiet to Samsung apkopes centrā.
- Neizmantojiet saliektu vai bojātu USB kabeli. Ja USB kabelis ir bojāts, pārtrauciet tā lietošanu.

Bezvadu uzlāde

Galaxy Watch Active2 ir iebūvēta bezvadu uzlādes spole. Akumulatoru iespējams uzlādēt, izmantojot bezvadu uzlādes bloku vai jebkuru citu ierīci, kura darbojas kā bezvadu uzlādes bloks. Bezvadu uzlādes bloks un citas ierīces, kuras darbojas kā bezvadu uzlādes bloki, ir iegādājamas atsevišķi.

Akumulatora uzlāde ar bezvadu uzlādes bloku

- 1 Novietojiet Galaxy Watch Active2 ar tās aizmugures centrālo daļu uz bezvadu uzlādes bloka centra.

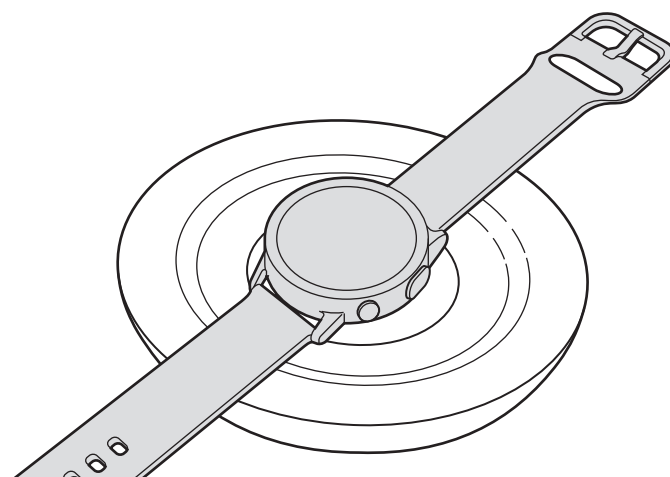

2 Pēc tam, kad ierīce ir pilnībā uzlādēta, atvienojiet Galaxy Watch Active2 no bezvadu uzlādes bloka.



Piesardzības pasākumi, veicot bezvadu uzlādi

Nenovietojiet Galaxy Watch Active2 uz bezvadu uzlādes bloka, ja starp Galaxy Watch Active2 un bezvadu uzlādes bloku atrodas strāvu vadoši materiāli, piemēram, metāla priekšmeti vai magnēti.

Galaxy Watch Active2 var netikt uzlādēts pareizi, tas var pārkarst vai var tikt bojāts Galaxy Watch Active2 un kartes.



- Ja bezvadu uzlādes bloku lietojat vietā, kur ir vāji tīkla signāli, varat zaudēt tīkla uztveri.
- Izmantojiet Samsung apstiprinātu bezvadu uzlādes bloku. Ja lietojat citus bezvadu uzlādes blokus, akumulators var neuzlādēties pareizi.
- Plašāku informāciju par pieejamiem bezvadu uzlādes blokiem skatiet Samsung tīmekļa vietnē.

Akumulatora uzlāde ar Wireless PowerShare

Jūs varat uzlādēt savu Galaxy Watch Active2 ar ierīces akumulatoru, kura darbojas kā bezvadu uzlādes bloks. Jūs varat uzlādēt savu Galaxy Watch Active2, kamēr uzlādējat ierīci, kura darbojas kā bezvadu uzlādes bloks. Atkarībā no izmantotā pārsega veida funkcija Wireless PowerShare var nedarboties pareizi. Ieteicams noņemt jebkuru lietoto pārsegu no ierīces, kas tiek lietota kā bezvadu uzlādes bloks, pirms šīs funkcijas izmantošanas.



Neizmantojiet Bluetooth austiņas, kamēr koplietojat enerģiju. Tādējādi varat negatīvi ietekmēt apkārtējo ierīču darbību.

- 1 Novietojiet Galaxy Watch Active2 ar tās aizmugures centrālo daļu uz ierīces, kura darbojas kā bezvadu uzlādes bloks.



- Bezvadu uzlādes spoles atrašanās vieta dažādiem ierīču modeļiem var atšķirties. Pielāgojiet ierīci vai Galaxy Watch Active2, lai tās pareizi savienotos.
- Dažas funkcijas, kas darbojas, kad valkājat Galaxy Watch Active2, nav pieejamas, ja kopīgojat akumulatora jaudu.

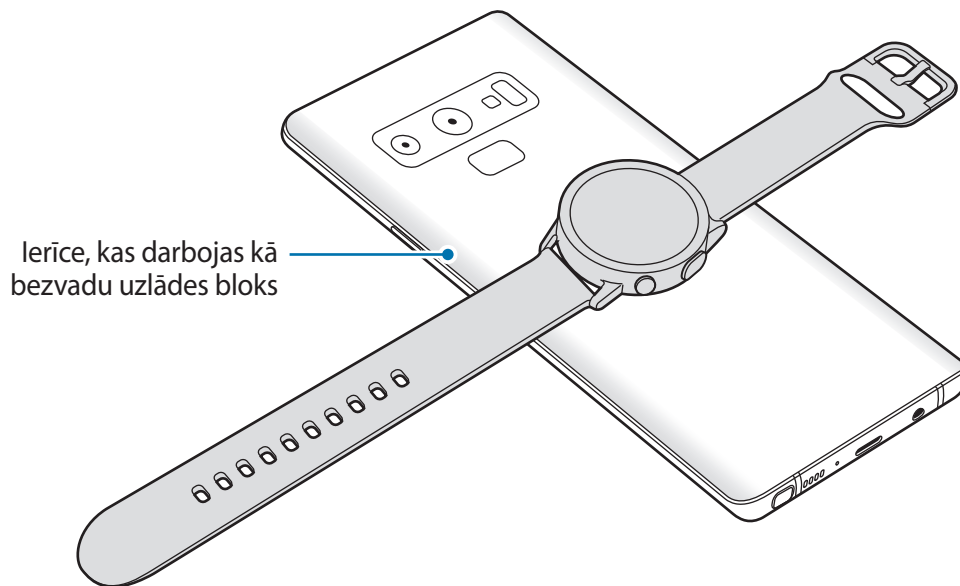

- 2 Pēc tam, kad Galaxy Watch Active2 ir pilnībā uzlādētas atvienojiet to no ierīces.









- Lai uzlāde tiktu veikta pienācīgi, tās laikā nekustiniet un neizmantojiet ne ierīci, ne Galaxy Watch Active2.
- Uzlādes līmenis jūsu Galaxy Watch Active2 var būt mazāks nekā tas, ar ko ierīce, kas darbojas kā bezvadu uzlādes bloks, dalījās.
- Ja uzlādējat Galaxy Watch Active2 laikā, kad tiek lādēta ierīce, kura darbojas kā bezvadu uzlādes bloks, uzlādes ātrums var samazināties vai Galaxy Watch Active2 var tikt neatbilstoši uzlādēts atkarībā no lādētāja veida.
- Uzlādes ātrums vai efektivitāte var mainīties atkarībā no ierīces stāvokļa, kura darbojas kā bezvadu uzlādes bloks, vai apkārtējās vides apstākļiem.
- Ja atlikušais akumulatora uzlādes līmenis ierīcē, kura darbojas kā bezvadu uzlādes bloks, nokritis zem noteikta līmeņa, dalīšanās ar elektroenerģiju tiks pārtraukta.
- Plašāku informāciju par pieejamām ierīcēm, kuras darbojas kā bezvadu uzlādes bloki, skatiet Samsung tīmekļa vietnē.

Enerģijas taupīšanas režīms

Aktivizējiet enerģijas taupīšanas režīmu, lai palielinātu akumulatora lietošanas laiku.

- Rāda krāsas ekrānā kā pelēkus toņus.
- Deaktivizē mobilo tīklu un Wi-Fi funkciju.
- Ierobežo visas funkcijas, izņemot zvanus, ziņojumus un paziņojumu funkcijas.
- Ierobežo ierīces Galaxy Watch Active2 centrālā procesora veikspēju.

Programmu sarakstā pieskarieties pie  (Iestatīj.) → **Akumulators** → **Enerģijas taupīšana** → . Vai arī pieskarieties pie  →  ātrās vadības panelī, lai aktivizētu enerģijas taupīšanas režīmu. Skatiet [Ātrās vadības panelis](#), lai iegūtu papildinformāciju par ātrās vadības paneļa atvēršanu.

Lai deaktivizētu šo režīmu, pieskarieties pie **IZSLĒGT** enerģijas taupīšanas režīma ekrāna apakšā un pieskarieties pie . Vai arī pieskarieties pie  ātrās vadības panelī, lai deaktivizētu enerģijas taupīšanas režīmu.

Galaxy Watch Active2 valkāšana

Galaxy Watch Active2 uzvilšana

Atveriet sprādzi un aplieciet siksnīņu ap plaukstu locītavu. Pielāgojiet siksnīņu savai plaukstu locītavai, ievietojiet tapu regulēšanas atverē un tad nofiksējiet sprādzi, lai to aizvērtu. Ja siksnīņa ir pārāk cieši ap jūsu plaukstu locītavu, izmantojiet nākamo caurumu uz āru.

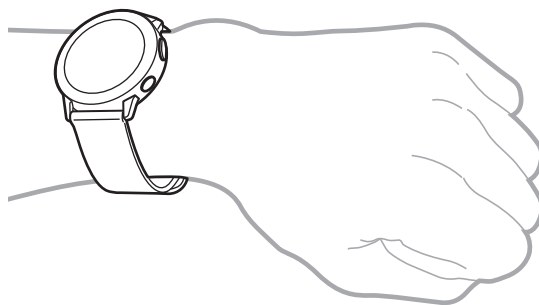



Pārlieku nelokiet siksnīgu. Pretējā gadījumā Galaxy Watch Active2 ir iespējams sabojāt.



- Lai precīzāk mērītu savu sirdsdarbību ar Galaxy Watch Active2, stingri valkājiet Galaxy Watch Active2 ap savu rokas lejasdaļu, tieši virs plaukostas locītavas. Plašāku informāciju skatiet sadaļā [Galaxy Watch Active2 pareiza valkāšana](#).
- Ja daži materiāli nonāk saskarē ar Galaxy Watch Active2 aizmugurējo daļu, Galaxy Watch Active2 var atpazīt to kā valkāšanu uz plaukostas locītavas.
- Ja Galaxy Watch Active2 neieraksta nevienu kustību vairāk kā 10 minūtes, Galaxy Watch Active2 to var neatpazīt kā valkāšanu uz plaukostas locītavas.

Padomi un piesardzības pasākumi siksnīgas izmantošanai

- Valkājot Galaxy Watch Active2 ilgstoši vai veicot augstas intensitātes vingrinājumus valkāšanas laikā, berzes un spiediena dēļ var rasties ādas kairinājums. Ja ilgstoši valkājat Galaxy Watch Active2, noņemiet Galaxy Watch Active2 no plaukostas locītavas un nevalkājiet to vairākas stundas.
- Ādas kairinājums var rasties alerģijas, vides faktoru un citu faktoru dēļ vai tad, ja uz jūsu ādas ilgstoši atrodas ziepes vai sviedri. Tādā gadījumā pārtrauciet Galaxy Watch Active2 lietošanu un pagaidiet 2 vai 3 dienas, līdz simptomi mazinās. Ja simptomi nepazūd vai pasliktinās, nekavējoties sazinieties ar ārstu.
- Pārliecinieties, vai pirms Galaxy Watch Active2 valkāšanas jūsu āda ir sausa. Ilgstoši valkājot mitru Galaxy Watch Active2, var tikt ietekmēta jūsu āda.
- Ja Galaxy Watch Active2 izmantojat ūdenī, attīriet ādu un Galaxy Watch Active2 no svešķermeņiem un rūpīgi izžāvējiet tos, lai novērstu ādas kairinājumu.
- Neizmantojiet nekādus piederumus (izņemot Galaxy Watch Active2) ūdenī.

Siksniņas pievienošana vai nomainīšana

Pievienojiet siksnīņu pirms Galaxy Watch Active2 lietošanas. Jūs varat noņemt siksnīņu no Galaxy Watch Active2 un nomainīt to pret jaunu.



- Pieejamā siksnīņa var atšķirties atkarībā no reģiona vai modeļa.
- Pieejamās siksnīņas izmērs dažādiem modeļiem var atšķirties. Izmantojiet attiecīgajam modelim atbilstoša izmēra siksnīņu.

Siksniņas pievienošana

1 Ievietojiet vienu siksnīņas atsperes joslas galu Galaxy Watch Active2 austiņā.

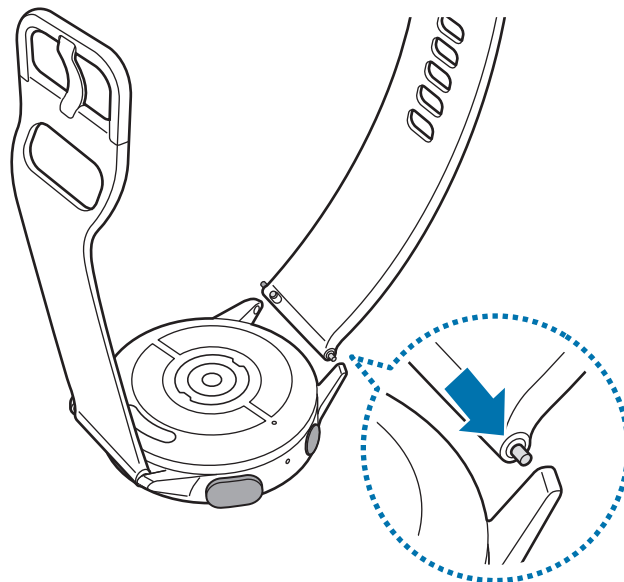

2 Iebīdiet atsperes joslu un pievienojiet siksnīņu.

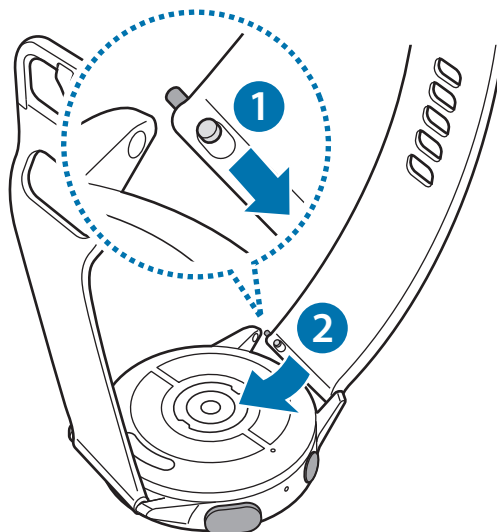

Siksniņas nomainīšana

1 Iebīdiet siksnīņas atsperes joslu.

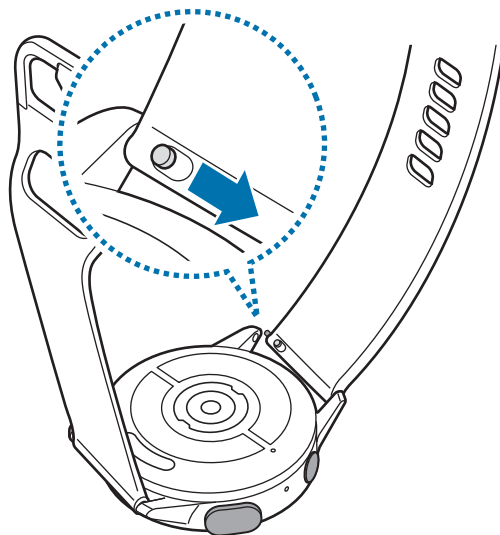

2 Velciet siksnīņu prom no Galaxy Watch Active2 korpusa.

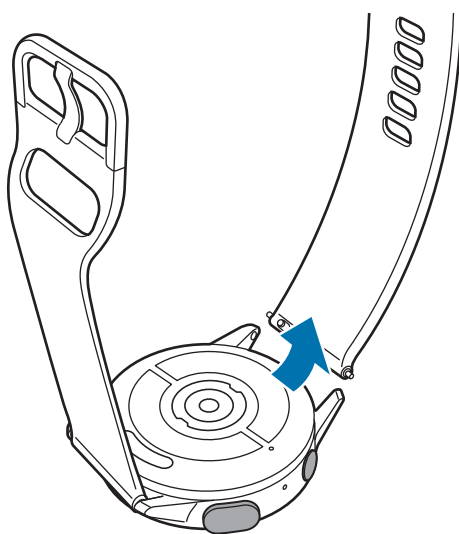

3 Pievienojiet jauno siksnīņu savam Galaxy Watch Active2.

Galaxy Watch Active2 ieslēgšana un izslēgšana

Lai ieslēgtu Galaxy Watch Active2, dažas sekundes turiet nospiestu sākuma taustiņu (ieslēgšanas/izslēgšanas taustiņu).

Ieslēdzot Galaxy Watch Active2 pirmo reizi vai atiestatot to, ekrānā parādās instrukcijas programmas Galaxy Wearable lejupielādei un instalēšanai jūsu mobilajā ierīcē. Plašāku informāciju skatiet sadaļā [Galaxy Watch Active2 savienošana ar mobilo ierīci](#).

Lai izslēgtu Galaxy Watch Active2, turiet nospiestu sākuma taustiņu (ieslēgšanas/izslēgšanas taustiņu) un pēc tam pieskarieties pie **Izslēgt**.

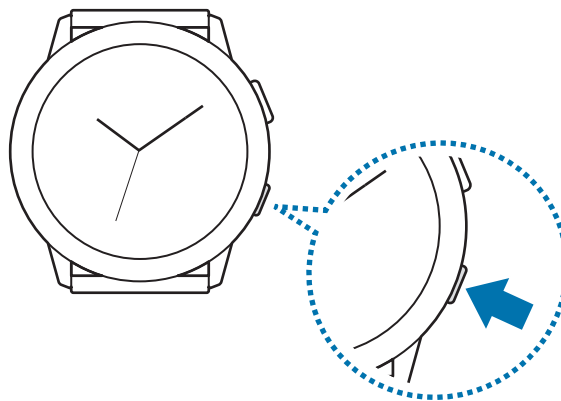

Vietās, kur bezvadu ierīču izmantošana ir ierobežota, piemēram, lidmašīnās un slimnīcās, ievērojiet visus rakstiskos brīdinājumus un pilnvarotā personāla norādījumus.

Galaxy Watch Active2 restartēšana

Ja Galaxy Watch Active2 ir sastindzis un nereaģē, turiet nospiestu sākuma taustiņu (ieslēgšanas/izslēgšanas taustiņu) ilgāk nekā 7 sekundes, lai ierīci restartētu.

Galaxy Watch Active2 savienošana ar mobilo ierīci

Programmas Galaxy Wearable instalēšana

Pēc Galaxy Watch Active2 savienošanas ar mobilo ierīci var izmantot arī citas funkcijas. Lai pievienotu Galaxy Watch Active2 mobilajai ierīcei, mobilajā ierīcē instalējiet programmu Galaxy Wearable.

Atkarībā no jūsu mobilās ierīces veida programmu Galaxy Wearable varat lejupielādēt tālāk norādītajās vietās.

- Samsung Android ierīces: **Galaxy Store, Play veikals**
- Citas Android ierīces: **Play veikals**



Jūs nevarat instalēt programmu Galaxy Wearable mobilajās ierīcēs, kas neatbalsta Galaxy Watch Active2 sinhronizāciju. Pārliecinieties, vai jūsu mobilā ierīce ir savietojama ar Galaxy Watch Active2.

Galaxy Watch Active2 savienošana ar mobilo ierīci, izmantojot Bluetooth

Galaxy Watch Active2

- 1 Ieslēdziet Galaxy Watch Active2 un pavelciet no ekrāna lejas uz augšu. Atvērsies programmas Galaxy Wearable lejupielādes un instalēšanas ekrāns.
- 2 Pieskarieties , lai izvēlētos izmantojamo valodu, un rīkojieties atbilstoši ekrānā redzamajiem norādījumiem.



Ja vēlaties izmantot Galaxy Watch Active2, nesavienojot to ar mobilo ierīci, skatiet sadaļu ["Galaxy Watch Active2 lietošana bez mobilās ierīces"](#).

Mobilā ierīce

- 3 Palaidiet programmu **Galaxy Wearable**.
Ja nepieciešams, atjauniniet programmu Galaxy Wearable uz jaunāko versiju.

4 Pieskarieties **Sākt darbu**.

5 Ekrānā izvēlieties savu ierīci.

Ja nevarat atrast savu ierīci, pieskarieties pie **Manas ierīces te nav**.

6 Lai pabeigtu savienošanu, izpildiet ekrānā redzamos norādījumus.



Pabeidzot savienojuma izveidi, Galaxy Watch Active2 un mobilās ierīces ekrānā parādīsies pamācība. Izpildiet ekrānā redzamos norādījumus, lai uzzinātu par Galaxy Watch Active2 pamata vadības iespējām.





- Pievienošanas veidi un ekrāns var atšķirties atkarībā no mobilās ierīces un programmatūras versijas.
- Ierīce Galaxy Watch Active2 ir mazāka nekā parastās mobilās ierīces, tāpēc tīkla kvalitāte var būt sliktāka — it īpaši zonās, kur ir vājš signāls vai slikta uztveramība. Jūsu mobilais tīkls vai interneta savienojums var būt sliktas kvalitātes vai atvienoties, ja lietojat savu Galaxy Watch Active2, nesavienojot to ar mobilo ierīci, vai ja Bluetooth savienojums nav pieejams.
- Pirmo reizi pēc atiestatīšanas savienojot Galaxy Watch Active2 ar mobilo ierīci, iespējama Galaxy Watch Active2 akumulatora ātrāka izlādēšanās, sinhronizējot datus, piemēram, kontaktus.
- Atbalstītās mobilās ierīces un funkcijas var atšķirties atkarībā no jūsu reģiona, pakalpojuma sniedzēja vai ierīces ražotāja.

Galaxy Watch Active2 savienošana ar jaunu mobilo ierīci

Savienojot Galaxy Watch Active2 ar jaunu mobilo ierīci, Galaxy Watch Active2 tiks atiestatīta. Ja pirms Galaxy Watch Active2 savienošanas ar jaunu mobilo ierīci parādās uzvedne, pieskarieties pie **Dublēt datus**, lai droši dublētu saglabātos datus. Skatiet sadaļu "[Datu pārvaldība ierīcē Galaxy Watch Active2](#)", lai iegūtu plašāku informāciju par Galaxy Watch Active2 dublēšanu.

- 1 Programmū sarakstā pieskarieties pie  (**Iestatīj.**) → **Savienot ar jauno tālruni** → .

Savienojums starp Galaxy Watch Active2 un jūsu mobilo ierīci tiks izbeigts. Pēc nepilnīgas atiestates tiks automātiski ieslēgts Bluetooth pāra savienojuma režīms.

 - 2 Jaunajā mobilajā ierīcē palaidiet programmu **Galaxy Wearable**, lai tā izveidotu savienojumu ar Galaxy Watch Active2.
-  Ja mobilā ierīcē, ar kuru vēlaties izveidot savienojumu, ir jau savienota ar citu ierīci, savā mobilajā ierīcē palaidiet programmu **Galaxy Wearable** un pieskarieties  → **Pievienot jaunu ierīci**, lai izveidotu savienojumu ar jaunu ierīci.

Attālais savienojums

Jūsu Galaxy Watch Active2 un mobilā ierīcē tiek savienota, izmantojot Bluetooth. Ja Bluetooth savienojums nav pieejams, varat savienot Galaxy Watch Active2 ar mobilo ierīci attālināti, lietojot savu Samsung kontu un mobilo sakaru tīklu vai Wi-Fi tīklu. Tādējādi joprojām varēsiet saņemt mobilās ierīces paziņojumus.



Ja šī funkcija netiek ieslēgta, savā mobilajā ierīcē palaidiet programmu **Galaxy Wearable**, pieskarieties pie **Sākums** → **Konts un dublēšana** un pēc tam pieskarieties slēdzim **Attālais savienojums**, lai to aktivizētu.

Galaxy Watch Active2 lietošana bez mobilās ierīces

Jūs varat izmantot Galaxy Watch Active2, nesavienojot to ar mobilo ierīci. Izmantojiet savu Galaxy Watch Active2 ērtā veidā bez savienojuma izveides ar mobilo ierīci, veicot aktivitātes brīvā dabā, piemēram, kāpjot kalnā vai pildot vingrinājumus. Pirmoreiz ieslēdzot Galaxy Watch Active2 vai to atiestatot, varat iestatīt ierīces Galaxy Watch Active2 izmantošanu bez mobilās ierīces.



- Dažas funkcijas nav pieejamas, kad lietojat Galaxy Watch Active2, neizveidojot savienojumu ar mobilo ierīci.
- Apmeklējiet vietni www.samsung.com, lai skatītu juridiskos paziņojumus saistībā ar režīma "Bez tālruņa savienojuma" iestatīšanu pirmoreiz.

- 1 Ieslēdziet Galaxy Watch Active2 un pavelciet no ekrāna lejas uz augšu.
- 2 Pieskarieties pie  un izvēlieties izmantojamo valodu.
- 3 Pieskarieties pie , ekrānā ritiniet uz leju un pieskarieties **šeit**.
- 4 Apskatiet paziņojumu un pieskarieties pie **Turpināt**.
- 5 Izlasiet obligātos noteikumus un nosacījumus un pieskarieties pie **Piekrītu**.
- 6 Izlasiet papildu noteikumus un nosacījumus, atzīmējiet noteikumus un nosacījumus, kuriem piekrītat, un pēc tam pieskarieties pie **Tālāk**.
- 7 Piesakieties ar savu Samsung kontu.
- 8 Ja nepieciešams atjaunot datus, atjaunojiet citus Galaxy Watch Active2 datus, kas saglabāti jūsu Samsung kontā.
- 9 Izveidojiet savienojumu ar mobilo sakaru tīklu.



Ja izmantojat Bluetooth modeli, šī darbība netiek rādīta.



10 Iestatiet laika zonu, datumu un laiku.



Ja izmantojat LTE modeli, šī darbība netiek rādīta.

11 Iestatiet PIN kodu datu atjaunošanai vai dublēšanai.



Programmu sarakstā pieskarieties pie  (**Iestatīj.**) → **Savienot ar tālruni** →  un ievadiet PIN, lai savienotu Galaxy Watch Active2 ar mobilo ierīci, kad lietojat Galaxy Watch Active2 bez mobilās ierīces.

Ekrāna vadība

Ietvars

Jūsu Galaxy Watch Active2 ekrāna malā ir atrodams ietvars. Pavelciet ietvaru pulksteņa rādītāja virzienā vai pretēji pulksteņa rādītāja virzienam, lai viegli pārvaldītu Galaxy Watch Active2 dažādās funkcijas.

Programmu sarakstā pieskarieties  (**Iestatīj.**) → **Papildu** → **Pieskāriens aplim** un tad pieskarieties slēdzim, lai to ieslēgtu.



Nelietojiet ietvaru magnētisko lauku tuvumā, jo tie var radīt ietvara iekšējo magnētu darbības traucējumus un izraisīt ierīces disfunkciju.



Ja ietvars nestrādā, nogādājiet to Samsung apkopes centrā, neveicot Galaxy Watch Active2 demontāžu.

Ekrānu ritināšana

Pavelciet ietvaru, lai skatītu citus ekrānus. Pulksteņa ekrānā pavelciet ietvaru pretēji pulksteņa rādītāju kustības virzienam, lai skatītu paziņojumus.

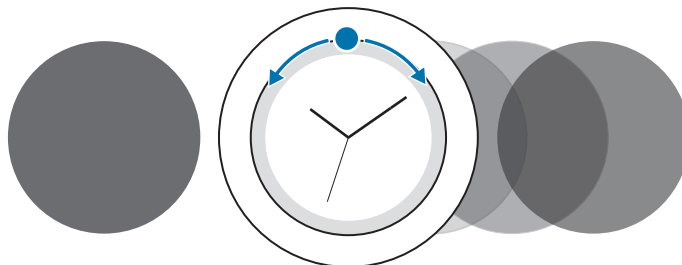

Vienuma izvēle

Pavelciet ietvaru, lai pārietu no viena vienuma uz citu. Pavelkot ietvaru, iezīmēšanas indikators kustas tajā pašā virzienā, un vienums tiek iezīmēts.

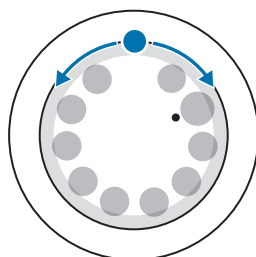

Ievades vērtības pielāgošana

Pavelciet ietvaru, lai regulētu skaļumu vai spilgtumu. Regulējot spilgtumu, pavelciet ietvaru pulksteņa rādītāju kustības virzienā, lai ekrāns kļūtu gaišāks.

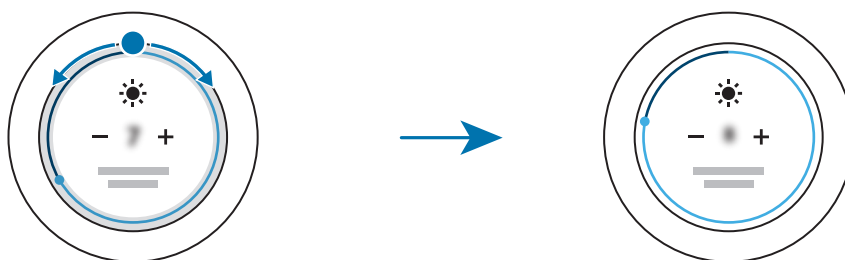

Skārienekrāns



- Neļaujiet skārienekrānam saskarties ar elektroierīcēm. Elektrostatiskā izlāde var radīt kļūmi skārienekrāna darbībā.
- Lai nebojātu skārienekrānu, nepieskarieties tam ar asiem priekšmetiem un nespiediet uz tā pārāk spēcīgi ar pirkstiem.
- Ieteicams neizmantojot fiksētus grafikas elementus uz skārienekrāna daļas vai visa skārienekrāna ilgu laiku. Tādējādi var rasties pēcattēli (ekrāna iedegums) vai dubultošanās.



- Galaxy Watch Active2 var neatpazīt skārienievadi ekrāna malu tuvumā, kas atrodas ārpus skārienievades apgabala.
- Lietojot skārienekrānu, ieteicams pieskarties ekrānam ar pirkstiem.
- Kad ir aktivizēts režīms bloķēšanai ūdenī, skārienekrāns var nebūt pieejams.

Pieskaršanās

Lai atvērtu programmu, izvēlētos izvēlnes vienumu vai nospiestu ekrānā redzamu pogu, pieskarieties ar pirkstu.

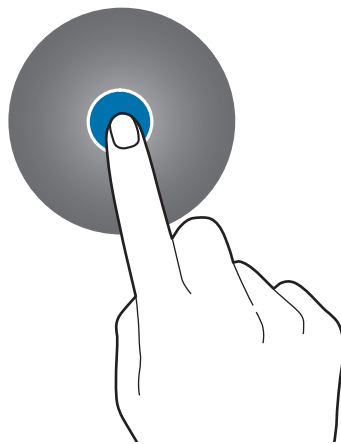

Pieskaršanās un turēšana

Divas vai vairāk sekundes pieskarieties un turiet ekrānu, lai atvērtu rediģēšanas režīmu vai skatītu pieejamās iespējas.

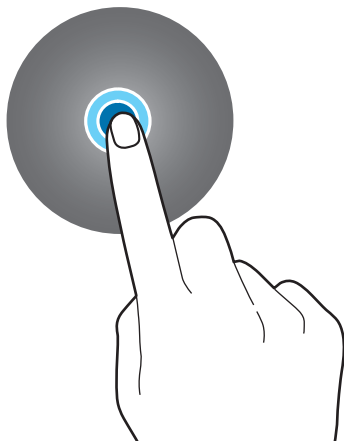

Vilkšana

Lai pārvietotu vienumu uz citu vietu, pieskarieties tam, turiet un velciet uz vēlamo vietu.



Dubultskāriens

Divreiz pieskarieties attēlam, lai tuvinātu vai tālinātu tā daļu.

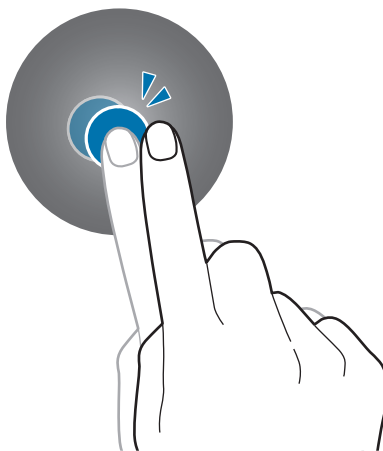

Izvēšana un savilkšana

Izvēsiet vai savelciet divus pirkstus attēlā, lai tuvinātu vai tālinātu tā daļu.

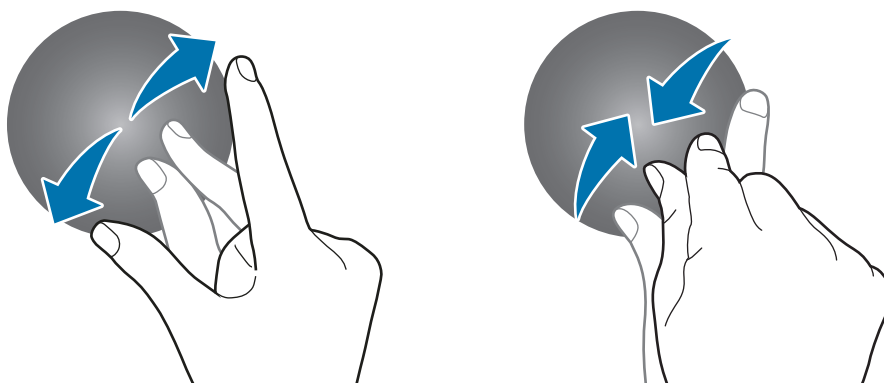

Pavilkšana

Pavelciet pa kreisi vai pa labi, lai skatītu citus paneļus.

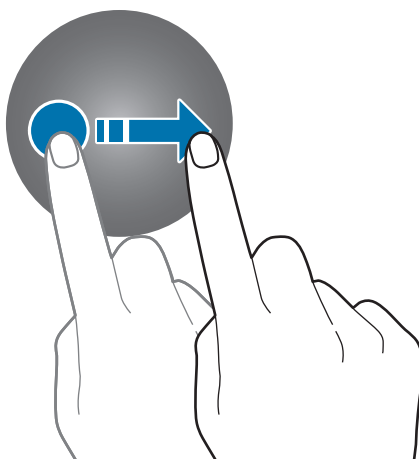

Ekrānā redzamais saturs

Pulksteņa ekrāns ir izejas punkts, lai piekļūtu daudzajiem Galaxy Watch Active2 ekrāniem. Varat skatīt logrīkus un atvērt paziņojumu paneli, pavelkot ekrānu vai ietvaru.

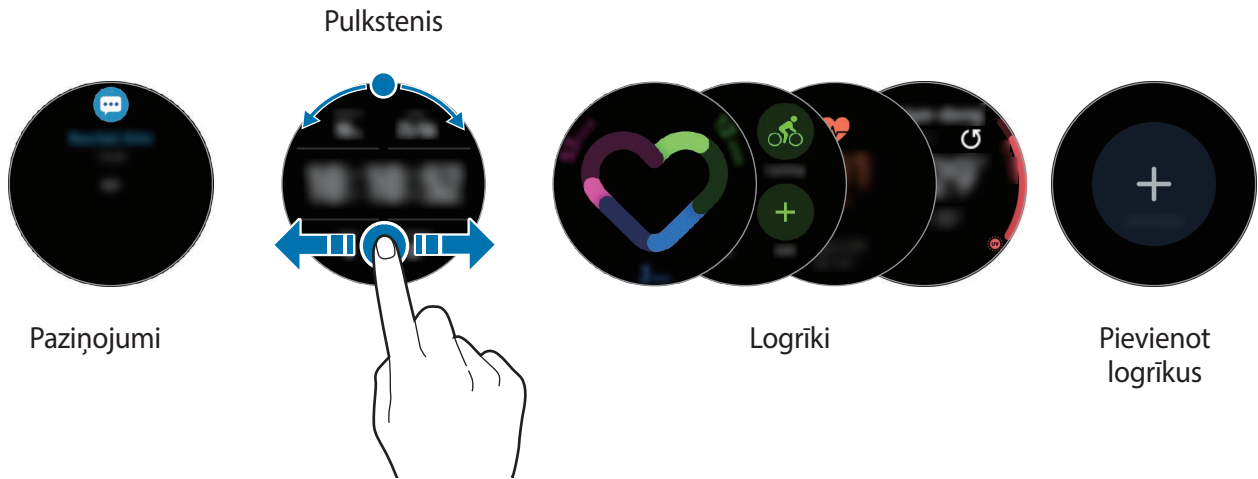

Pieejamie logrīki, paziņojumi un to izkārtojums var atšķirties atkarībā no programmatūras versijas.

Logrīku pievienošana

Ir iespējams pievienot papildu logrīkus sākuma ekrānā.

Ritīniet ekrānā pa kreisi, pieskarieties **+** un izvēlieties logrīku. Izvēlētais logrīks parādīsies jaunā panelī.

Logrīku pārvietošana

Pieskarieties logrīkam un turiet to, tad velciet to uz vēlamo atrašanās vietu.

Logrīku noņemšana

Pieskarieties un turiet logrīku un tad pieskarieties **-**.

Ekrāna ieslēgšana un izslēgšana

Lai ieslēgtu ekrānu, nospiediet sākuma taustiņu vai taustiņu Atpakaļ.

Varat arī ieslēgt ekrānu, pieskaroties tam. Ja pēc pieskaršanās ekrāns neieslēdzas, programmu sarakstā pieskarieties pie  (**Iestatīj.**), pieskarieties pie **Papildu** → **Aktivizācija ar pieskārienu** un pēc tam pieskarieties slēdzim, lai iespējotu šo funkciju.

Lai izslēgtu ekrānu, pārklājiet to ar plaukstu. Ekrāns tiek automātiski izslēgts arī tad, ja Galaxy Watch Active2 noteiktu laiku netiek lietots.

Jūs varat arī ieslēgt ekrānu, izmantojot aktivizēšanas žesta funkciju. Programmu sarakstā pieskarieties  (**Iestatij.**) → **Papildu** → **Aktivizēšanas žests** un tad pieskarieties slēdzim, lai to ieslēgtu.

Ekrānu pārslēgšana

Pārslēgšanās starp pulksteņa ekrānu un programmu sarakstu

Lai atvērtu programmu sarakstu, nospiediet sākuma taustiņu, kad ir atvērts pulksteņa ekrāns.

Lai atgrieztos pulksteņa ekrānā, nospiediet sākuma taustiņu.

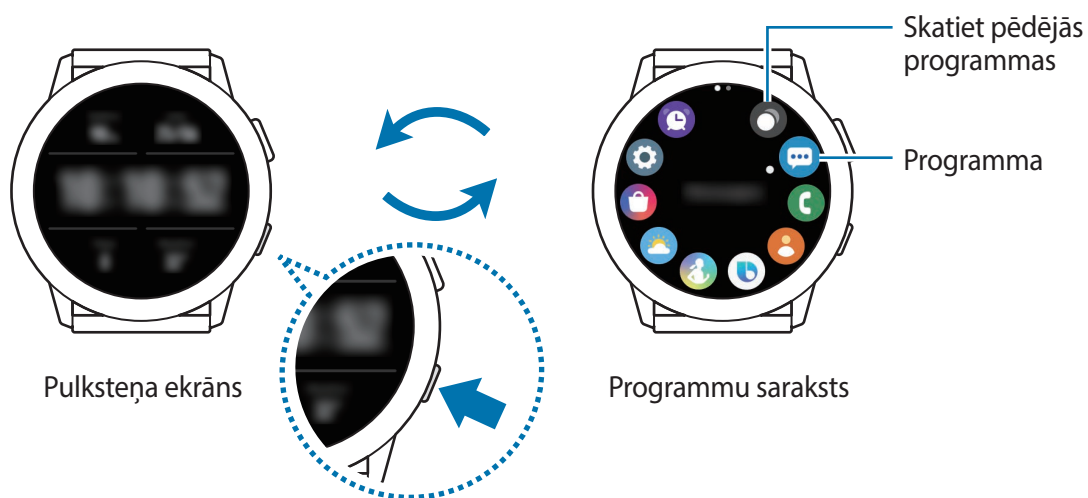

Programmu saraksts

Programmu sarakstā tiek parādītas visu programmu ikonas, kas instalētas Galaxy Watch Active2. Lai pārvietotos uz nākamo vai iepriekšējo programmu, pavelciet ietvaru vai pavelciet pa kreisi vai pa labi uz ekrāna.



Pieejamās programmas var atšķirties atkarībā no programmatūras versijas.



Programmu atvēršana

Programmu sarakstā pieskarieties programmas ikonai, lai palaistu programmu.

Lai palaistu programmu no nesen lietoto programmu saraksta, programmu sarakstā pieskarieties pie  (**Nes. progr.**).

Turklāt pavelciet ietvaru pulksteņa rādītāju kustības virzienā vai ekrānā pa kreisi un logrīkā **Progr. īsceļi** izvēlieties nesen palaistu programmu vai bieži lietotu programmu, lai to palaistu.



Lai pievienotu vēlamo programmu logrīkam **Progr. īsceļi**, pieskarieties  un pievienojiet to. Ja nav vietas, lai pievienotu bieži lietojamo programmu, pieskarieties ekrānam un turiet to, pieskarieties pie **Rediģēt** un pēc tam pieskarieties  iepriekš pievienotajai programmai, lai pievienotu citu programmu.

Programmu aizvēršana

1 Programmu sarakstā pieskarieties  (**Nes. progr.**).

2 Pavelciet ietvaru vai pavelciet ekrānā pa kreisi vai pa labi, lai aizvērtu programmu.

3 Pieskarieties pie .

Lai aizvērtu visas aktīvās programmas, pieskarieties pie **Aizvērt visu**.

Atgriešanās iepriekšējā ekrānā

Lai atgrieztos iepriekšējā ekrānā, nospiediet taustiņu **Atpakaļ**.

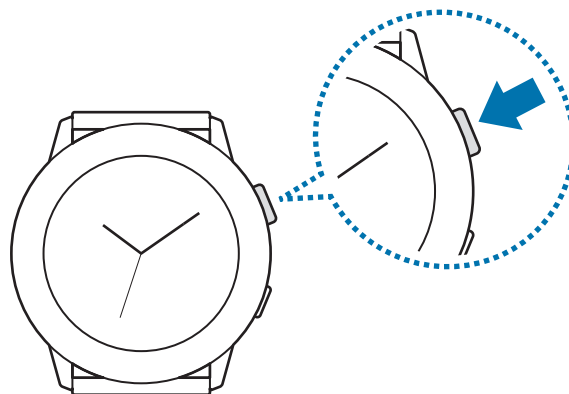

Bloķēšanas ekrāns

Izmantojiet ekrāna bloķēšanas funkciju, lai aizsargātu savu personisko informāciju, liedzot citiem piekļūt savam Galaxy Watch Active2. Pēc ekrāna bloķēšanas aktivizēšanas Galaxy Watch Active2 pieprasīs ievadīt atbloķēšanas kodu ikreiz, kad vēlēties ierīci atbloķēt.

Ekrāna bloķēšanas iestatīšana

Programmu sarakstā pieskarieties  (Iestatīj.) → Drošība → Bloķēt → Veids un atlasiet bloķēšanas metodi.

- **Figūra:** zīmējiet figūru, izmantojot vismaz četrus punktus, lai atbloķētu ekrānu.
- **PIN kods:** ievadiet PIN kodu ar cipariem, lai atbloķētu ekrānu.

Pulkstenis

Pulksteņa ekrāns

Varat skatīt pašreizējo laiku vai citu informāciju. Kad neesat pulksteņa ekrānā, nospiediet sākuma taustiņu, lai atgrieztos pulksteņa ekrānā.

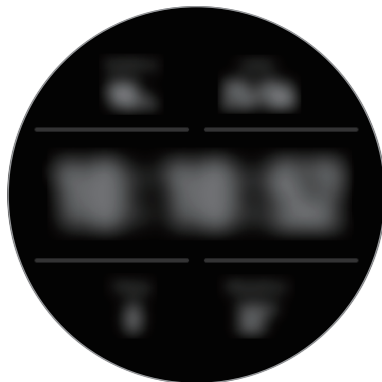

Pulksteņa izskata maiņa

Pieskarieties un turiet pulksteņa ekrānu, tad pavelciet ietvaru vai pavelciet ekrānā pa kreisi vai pa labi, pēc tam izvēlieties pulksteņa ciparnīcu.

Lai pielāgotu pulksteņa ciparnīcu, pieskarieties pie **Pielāgot**, pavelciet ietvaru vai ekrānā pa kreisi vai pa labi, lai pārietu uz vēlamo iespēju, un tad to pielāgojiet.

Lai apskatītu un izvēlētos pieejamās pulksteņu ciparnīcas, pieskarieties pulksteņa ekrānam un turiet to un ātri pavelciet ietvaru. Tomēr funkcija **Pielāgot** nebūs pieejama.

Lai no programmas **Galaxy Store** lejupielādētu citas pulksteņa ciparnīcas, pieskarieties pie **Galaxy Store**.

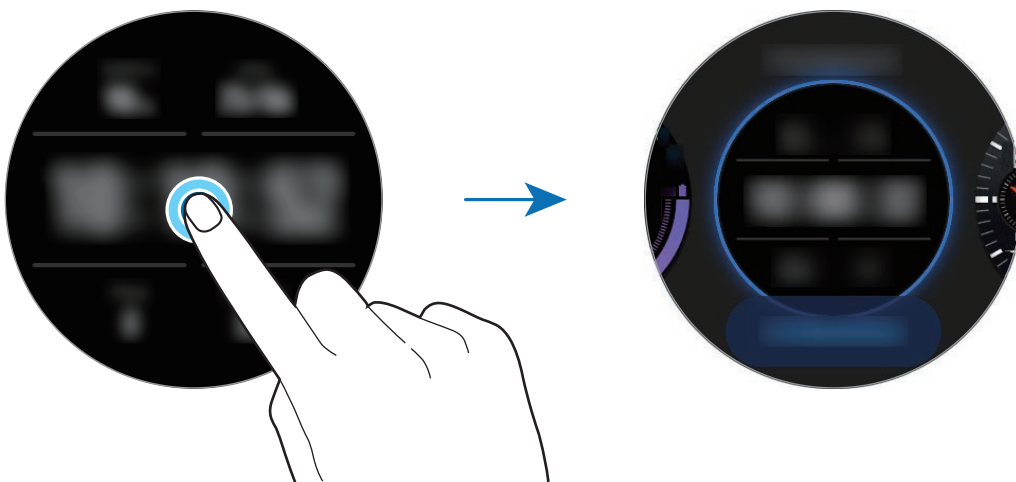

Varat arī mainīt pulksteņa ciparnīcu. Programmu sarakstā pieskarieties pie  (**Iestatīj.**)
→ **Ciparnīcas** → **Izvēlieties ciparnīcu.**

Galaxy Watch Active2 pulksteņa ciparnīcu var arī mainīt, izmantojot mobilo ierīci. Savā mobilajā ierīcē palaidiet programmu **Galaxy Wearable** un pieskarieties pie **Ciparnīcas** vai **Atklāt**.

Lai no programmas **Galaxy Store** lejupielādētu citas pulksteņa ciparnīcas, pieskarieties pie **Atklāt**
→ **Skatīt vairāk sadaļā Populārākās ciparnīcas.**

Pielāgojiet pulksteņa ciparnīcu, izmantojot fotoattēlu

Izmantojiet fotoattēlu kā savu pulksteņa ciparnīcu, importējot fotoattēlu no savas mobilās ierīces. Skatiet sadaļu “Attēlu importēšana no jūsu mobilās ierīces”, lai iegūtu plašāku informāciju par fotoattēlu importēšanu no mobilās ierīces.

- 1 Pieskarieties pulksteņa ekrānam un turiet to, pavelciet ietvaru vai ekrānā pa kreisi vai pa labi un tad pieskarieties pie **Pielāgot** pulksteņa ciparnīcas **My Photo+** sadaļā.
- 2 Pieskarieties ekrānam un pieskarieties pie **Pievienot fotoattēlu**.
- 3 Izvēlieties fotoattēlu, ko vēlaties izmantot kā pulksteņa ciparnīcu, un pieskarieties pie **Labi** → **LABI**.

Fotoattēlu var palielināt vai samazināt, pavelkot ietvaru. Tāpat divreiz pieskarieties attēlam, izvērsiet divus pirkstus vai savelciet attēlu. Kad fotoattēls ir pietuvināts, velciet uz ekrāna, lai daļa no fotoattēla parādītos ekrānā.





Lai pievienotu papildu fotoattēlus, pavelciet ietvaru pulksteņa rādītāju kustības virzienā vai pavelciet ekrānā pa kreisi un izvēlieties **Pievienot fotoattēlu**. Kā pulksteņa ciparnīcu var pievienot ne vairāk kā divdesmit fotoattēlus. Jūsu pievienotie fotoattēli tiks rotēti pēc kārtas.

- 4 Lai mainītu krāsu vai fontu, pavelciet uz ekrāna un pieskarieties **LABI**.



Vienmēr ieslēgta pulksteņa funkcijas aktivizācija

Jūs varat iestatīt ekrānu, lai Galaxy Watch Active2 vienmēr rāda laiku, kad, valkājot to, ekrāns ir izslēgts.

Ātrās vadības panelī pieskarieties pie . Programmu sarakstā pieskarieties  (**Iestatīj.**) → **Ciparnīcas** → **Pulkstenis vienmēr iesl.** un pēc tam pieskarieties slēdzim, lai to aktivizētu.

Režīms Tikai pulkstenis

Varat izmantot Galaxy Watch Active2 režīmā Tikai pulkstenis. Režīmā Tikai pulkstenis tiek rādīts tikai laiks, un visas pārējās funkcijas nav pieejamas.

Ātrās vadības panelī pieskarieties pie . Vai arī programmu sarakstā pieskarieties  (**Iestatīj.**) un pieskarieties pie **Akumulators**, lai atvērtu akumulatora pārvaldības izvēlni. Pēc tam izvēlieties režīmu **Tikai pulkstenis** un pieskarieties pie .

Lai deaktivizētu režīmu Tikai pulkstenis, pieskarieties un ilgāk nekā trīs sekundes turiet Sākuma taustiņu.

Paziņojumi

Paziņojumu panelis

Paziņojumu panelī apskatiet paziņojumu, piemēram, par jaunu ziņojumu vai neatbildētu zvanu. Pulksteņa ekrānā pavelciet ietvaru pretēji pulksteņrādītāju kustības virzienam vai ekrānā pavelciet pa labi, lai atvērtu paziņojumu paneli. Ja pastāv neapskatīti paziņojumi, pulksteņa ekrānā būs redzams oranžs punkts.

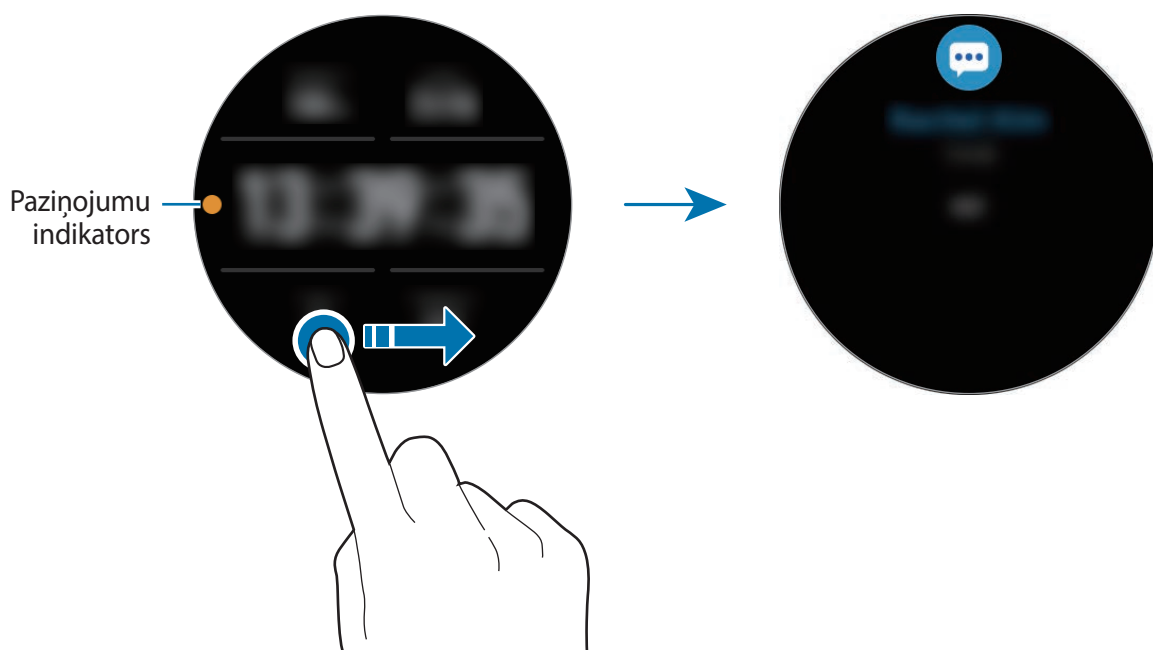

Ienākošo paziņojumu skatīšana

Saņemot paziņojumu, ekrānā būs redzama informācija par paziņojumu, piemēram, tā veids vai saņemšanas laiks. Ja ir saņemti vairāk nekā divi paziņojumi, pavelciet ietvaru vai pavelciet ekrānā pa kreisi vai pa labi, lai apskatītu vairāk paziņojumu.

Pieskarieties paziņojumam, lai skatītu papildinformāciju.

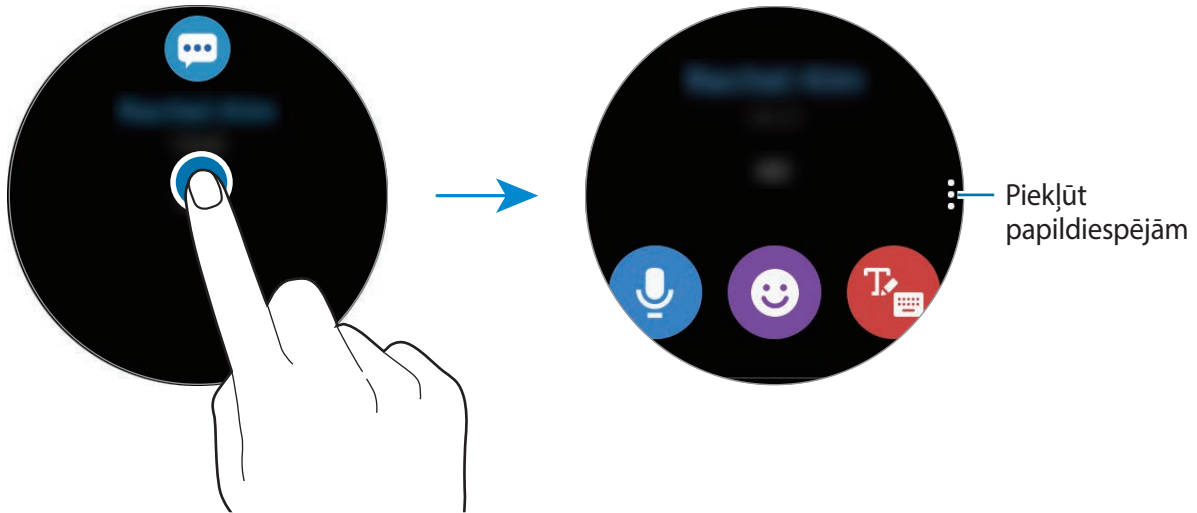

Paziņojumu dzēšana

Skatot paziņojumu, dzēsiet to, pavelkot uz augšu uz ekrāna.



Programmu izvēle paziņojumu saņemšanai

Izvēlieties programmu mobilajā ierīcē, no kuras vēlaties saņemt paziņojumus Galaxy Watch Active2.

- 1 Savā mobilajā ierīcē palaidiet programmu **Galaxy Wearable**, pieskarieties pie **Sākums** → **Paziņojumi** un tad pieskarieties slēdzim.
- 2 Pieskarieties pie **Progr., no kurām saņemt paziņ.** un tad pieskarieties slēdzim blakus programmām, lai savā Galaxy Watch Active2 saņemtu paziņojumus no programmām.

Ātrās vadības panelis

Šis panelis ļauj skatīt pašreizējo Galaxy Watch Active2 stāvokli un konfigurēt pamata iestatījumus.

Pavelciet uz leju no ekrāna augšējās malas.

Pavelciet ietvaru vai pavelciet ekrānā pa kreisi vai pa labi, lai pārietu uz nākamo vai iepriekšējo ātrās vadības paneli.

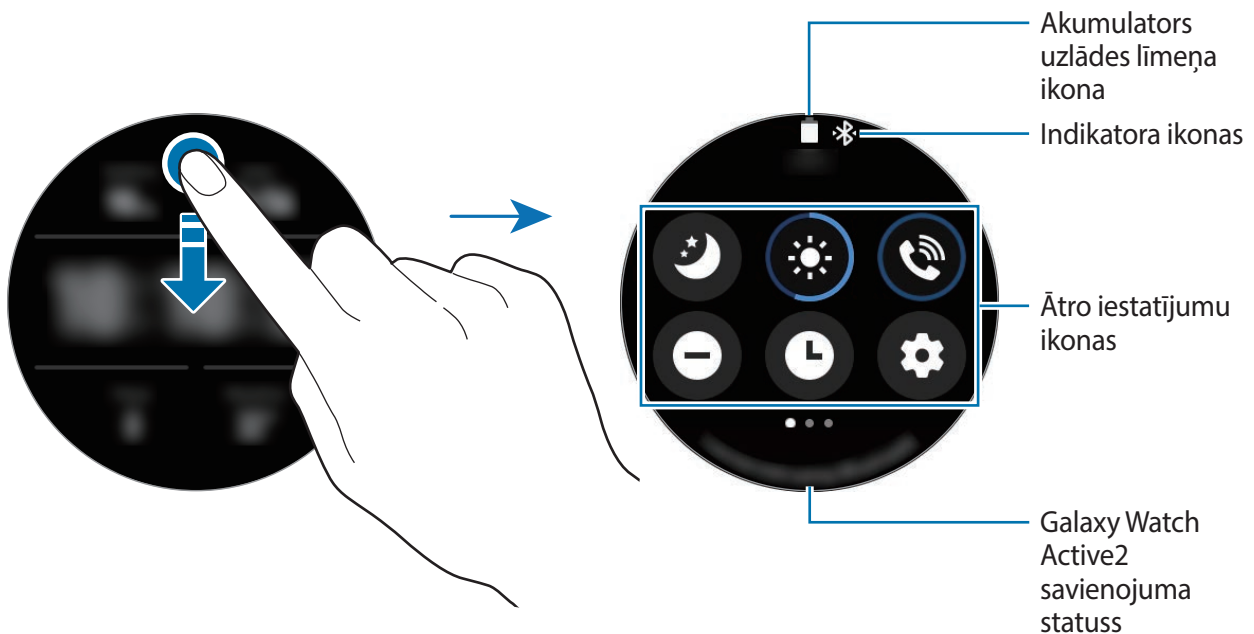







Indikatora ikonu apskatīšana

Indikatora ikonas parādās ātrās vadības paneļa augšpusē un ļauj uzzināt Galaxy Watch Active2 pašreizējo stāvokli. Šajā tabulā ir uzskaitītas biežāk izmantotās ikonas.









Indikatora ikonas var atšķirties atkarībā no reģiona, pakalpojumu sniedzēja vai modeļa.















Ikona	Nozīme
	Bluetooth savienots
	Bluetooth atvienots
	Signāla stiprums
	Bluetooth austiņas pievienotas
3G	3G tīkla savienojums
LTE	LTE jeb 4G tīkla savienojums
	Wi-Fi pievienots
	Akumulatora uzlādes līmenis

Ātro iestatījumu ikonu apskatīšana

Ātro iestatījumu ikonas parādās ātrās vadības panelī. Pieskarieties ikonai, lai mainītu pamata iestatījumus vai arī ērtā veidā palaistu funkciju.

Skatiet sadaļu "[Ātro iestatījumu ikonu rediģēšana](#)", lai iegūtu plašāku informāciju par jaunu ikonu pievienošanu ātrās vadības panelī.

Ikona	Nozīme
	Aktivizējiet nakts režīmu
	Spilgtuma pielāgošana
	Atveriet skaļuma izvēlni
	Netraucēšanas režīma aktivizācija
	Vienmēr ieslēgta pulksteņa funkcijas aktivizācija
	Palaidiet programmu lestatīj.
	Aktivizējiet teātra režīmu

Ikona	Nozīme
	Zibspuldzes funkcijas aktivizācija
	Enerģijas taupīšanas režīma aktivizācija
	Lidojuma režīma aktivizācija
	Režīma bloķēšanai ūdenī aktivizācija
	Izveidojiet savienojumu ar Wi-Fi vai iestatiet, lai automātiski tiek izveidots savienojums ar Wi-Fi tīklu.
	Pievienojiet Bluetooth austiņas
	Atrašanās vietas informācijas funkcijas aktivizācija
	Akumulatora pārvaldības izvēlnes atvēršana
	Palaidiet programmu Atr.manu tālr.
	Aktivizējiet skaņas, vibrācijas vai kluso režīmu
	Izveidot savienojumu ar mobilo tīklu (tikai LTE modeļiem)
	NFC funkcijas aktivizācija
	Mūzikas atskaņošana vai pauzēšana
	Skāriena jutības funkcijas aktivizācija

Ātro iestatījumu ikonu rediģēšana

Iespējams rediģēt ātro iestatījumu paneļa ikonas.

Ātro iestatījumu ikonas pievienošana

Pieskarieties pie ātro iestatījumu ikonas ātro iestatījumu panelī un turiet to, pieskarieties pie  un tad izvēlieties funkciju, ko vēlaties pievienot ātrās vadības panelī.

Jūsu izvēlētais funkcijas ikona tiks pievienota ātrās vadības panelī.

Ātro iestatījumu ikonas dzēšana

Pieskarieties un turiet ātrās vadības ikonu, ko vēlaties dzēst no ātro iestatījumu paneļa, un pieskarieties pie .

Ātro iestatījumu ikona tiks izdzēsta.



Varat arī rediģēt ātro iestatījumu paneli. Programmu sarakstā pieskarieties pie  (Iestatīj.) → Papildu → **Ātro iestatījumu rediģēšana.**

Nakts režīma aktivizēšana

Pirms gulēšanas aktivizējiet nakts režīmu.

Ātrās vadības panelī pieskarieties pie .

Ienākošo zvanu skaņa tiks izslēgta un ekrāns neieslēgsies, kad zvani tiks saņemti. Tāpat visu paziņojumu skaņa tiks izslēgta, izņemot modinātājus, un ekrāns neieslēgsies, kad tiks saņemti paziņojumi. Turklāt, aktivizēšanas žesta funkcija un vienmēr ieslēgta pulksteņa funkcija tiks automātiski deaktivizēta.

Spilgtuma pielāgošana

Varat regulēt Galaxy Watch Active2 spilgtumu atbilstoši jūsu vēlmēm.

Ātrās vadības panelī pieskarieties pie  un regulējiet spilgtumu, pavelkot ietvaru vai pieskaroties pie **+** vai **—**.

Skaļuma izvēlnes atvēršana

Pielāgojiet Galaxy Watch Active2 skaļumu.



Ātrās vadības panelī pieskarieties pie , pavelciet ietvaru vai pavelciet ekrānā pa kreisi vai pa labi, lai pārietu uz vēlamo skaļuma iespēju, un tad pielāgojiet skaļumu, pavelkot ietvaru vai pieskaroties pie **+** vai **—**.



Ja ir aktivizēta funkcija Voice Assistant, var pielāgot arī pieejamības skaļumu.

Netraucēšanas režīma aktivizācija

Ienākošo zvanu skaņa tiks izslēgta un ekrāns neieslēgsies, kad zvani tiks saņemti. Tāpat visu paziņojumu skaņa tiks izslēgta, izņemot modinātājus, un ekrāns neieslēgsies, kad tiks saņemti paziņojumi.

Ātrās vadības panelī pieskarieties pie  un izvēlieties attiecīgo netraucēšanas režīma iespēju. Pulksteņa ekrāna augšdaļā parādīsies ikona .

Vienmēr ieslēgta pulksteņa funkcijas aktivizācija

Iestatiet ekrānu jūsu Galaxy Watch Active2 valkāšanas laikā vienmēr rādīt laiku, kad ekrāns ir izslēgts.

Ātrās vadības panelī pieskarieties pie .

Aktivizējot šo funkciju, akumulators izlādēsies ātrāk nekā parasti.

Programmas lestatījumi palaišana

Palaidiet programmu **lestatij**, lai konfigurētu dažādās Galaxy Watch Active2 funkcijas.

Ātrās vadības panelī pieskarieties pie .

Tiks palaista programma **lestatij**.

Teātra režīma aktivizēšana

Aktivizējiet teātra režīmu, skatoties filmas.

Ātrās vadības panelī pieskarieties pie  un izvēlieties attiecīgo teātra režīma.

Pulksteņa ekrāna augšdaļā parādīsies ikona . Ienākošo zvanu skaņa tiks izslēgta un ekrāns neieslēgsies, kad zvani tiks saņemti. Tāpat visu paziņojumu skaņa tiks izslēgta, ieskaitot modinātājus, un ekrāns neieslēgsies, kad tiks saņemti paziņojumi vai ieslēgsies modinātājs. Turklāt, aktivizēšanas žesta funkcija un vienmēr ieslēgta pulksteņa funkcija tiks automātiski deaktivizēta.

Zibspuldzes funkcijas aktivizācija

Varat izmantot Galaxy Watch Active2 ekrānu kā zibspuldzi.

Ātrās vadības panelī pieskarieties pie .

Pieskarieties pie ekrāna, lai pielāgotu zibspuldzes spilgtumu.

Energijas taupīšanas režīma aktivizācija

Aktivizējiet enerģijas taupīšanas režīmu, lai ierobežotu dažas Galaxy Watch Active2 funkcijas un samazinātu akumulatora lietojumu.

Ātrās vadības panelī pieskarieties pie .

Rāda krāsas ekrānā kā pelēkus toņus. Plašāku informāciju skatiet sadaļā [Enerģijas taupīšanas režīms](#).

Lidojuma režīma aktivizācija

Pirms iekāpjat lidmašīnā, aktivizējiet lidojuma režīmu. Aktivizējot šo funkciju, tiks ierobežotas programmas, kam nepieciešams tīkla savienojums, bet citas funkcijas jūs varēsiet izmantot kā parasti.

Ātrās vadības panelī pieskarieties pie .

Pulksteņa ekrāna augšdaļā parādīsies ikona .

Režīma bloķēšanai ūdenī aktivizācija

Trenējoties ūdenī, aktivizējiet režīmu bloķēšanai ūdenī.

Ātrās vadības panelī pieskarieties pie .

Skārienekrāns, aktivizēšanas žesta funkcija un vienmēr ieslēgta pulksteņa funkcija tiks automātiski deaktivizēta.

Turiet nospiestu sākuma taustiņu, līdz aplītis pazūd, lai izslēgtu režīmu bloķēšanai ūdenī.

Savienojuma izveide ar Wi-Fi tīklu

Manuāli izveidojiet savienojumu ar Wi-Fi vai iestatiet, lai automātiski tiek izveidots savienojums ar Wi-Fi tīklu.

Ātrās vadības panelī pieskarieties pie  vai .

Tiks izveidots vai pārtraukts savienojums ar Wi-Fi tīklu. Savienojums ar Wi-Fi tīklu tiks izveidots automātiski, ja parādīsies .



 neparādās un Wi-Fi tīkls netiek automātiski savienots, kad izmantojat Galaxy Watch Active2 bez savienojuma ar mobilo ierīci.

Bluetooth austiņu pievienošana

Savienojiet Bluetooth austiņas, lai klausītos mūziku un sarunātos pa tālruni.

Ātrās vadības panelī pieskarieties pie .

Bluetooth funkcija ir aktivizēta un tiks meklēts pieejamais Bluetooth austiņu saraksts. Ja ir pieejams iepriekš izmantotais Bluetooth, ar to automātiski tiks izveidots savienojums.

Atrašanās vietas informācijas funkcijas aktivizācija

Aktivizējiet atrašanās vietas informāciju, lai noteiktās programmās izmantotu GPS datus un atrašanās vietas datus.

Ātrās vadības panelī pieskarieties pie .

Akumulatora pārvaldības izvēlnes atvēršana

Atveriet akumulatora pārvaldības izvēlni, lai vienkārši pārvaldītu akumulatora enerģijas patēriņu.

Ātrās vadības panelī pieskarieties pie .

Parādīsies akumulatora pārvaldības izvēlne.

Programmas Tālrūņa atrašana palaišana

Ja esat novietojis savu mobilo ierīci kādā vietā, kur to vairs nevarat atrast, palaidiet programmu **Atr.manu tālr.**

Ātrās vadības panelī pieskarieties pie .

Mobilā ierīce atskaņos skaņu un ieslēgs ekrānu. Plašāku informāciju skatiet sadaļā [Atr.manu tālr.](#)



Šī funkcija netiek parādīta, ja lietojat Galaxy Watch Active2, neizveidojot savienojumu ar mobilo ierīci.

Skaņas, vibrācijas vai klusā režīma aktivizēšana

Aktivizējiet skaņas, vibrācijas vai kluso režīmu.

Ātrās vadības panelī pieskarieties pie ,  vai .

Savienojuma izveidošana ar mobilo tīklu

Jūs varat izveidot mobilā tīkla savienojumu.

Ātrās vadības panelī pieskarieties pie .

Jūsu Galaxy Watch Active2 tiks savienots ar mobilo tīklu.



Šī funkcija netiek rādīta Bluetooth modelī.

NFC funkcijas aktivizācija

Aktivizējiet NFC funkciju.

Ātrās vadības panelī pieskarieties pie .

NFC funkciju var ērti izmantot kopā ar NFC antenu. Plašāku informāciju skatiet sadaļā [NFC](#).

Mūzikas atskaņošana vai pauzēšana

Atskaņojiet vai pauzējiet mūziku.

Ātrās vadības panelī pieskarieties pie  vai .

Mūzika tiek atskaņota vai pauzēta Galaxy Watch Active2 vai savienotajā mobilajā ierīcē. Varat klausīties mūziku, arī pievienojot Bluetooth ausiņas.

Skāriena jutības funkcijas aktivizācija

Aktivizējiet skāriena jutības funkciju, lai izmantotu skārienekrānu, valkājot cimdus.

Ātrās vadības panelī pieskarieties pie .



Atkarībā no cimdņu veida skārienekrāns var neatpazīt jūsu veikto pieskārienu, un funkcija var netikt aktivizēta.

Teksta ievade

Ievads

Teksta ievades ekrāns parādīsies, kad varēsiet ievadīt tekstu, piemēram, sūtot ziņojumu.



- Teksta ievades ekrāns var atšķirties atkarībā no palaistās programmas.
- Ja ierīce Galaxy Watch Active2 ir savienota ar mobilo ierīci, izmantojot Bluetooth, mobilās ierīces valodas iestatījumi tiek piemēroti arī ierīcei Galaxy Watch Active2.

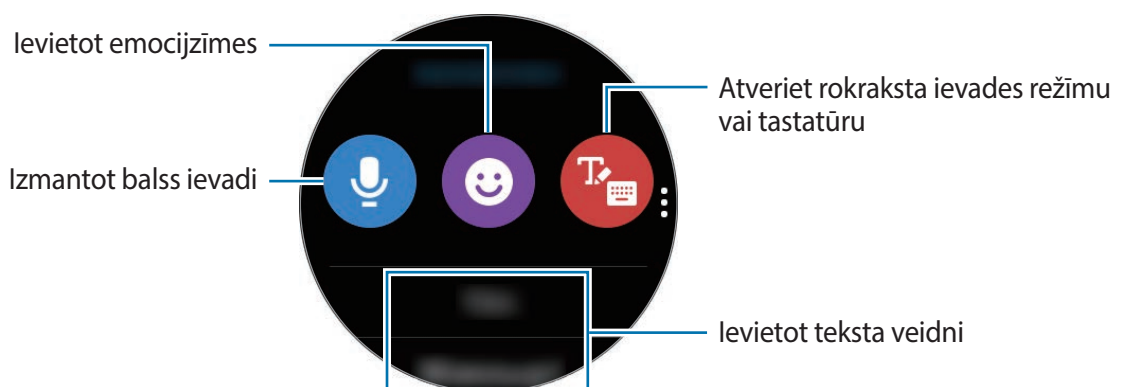

Balss ievades izmantošana

Pieskarieties  un runājiet, lai ievadītu ziņojumu.

Lai mainītu atpazīstamo ievades valodu, pieskarieties pie  → **Ievades valodas**.

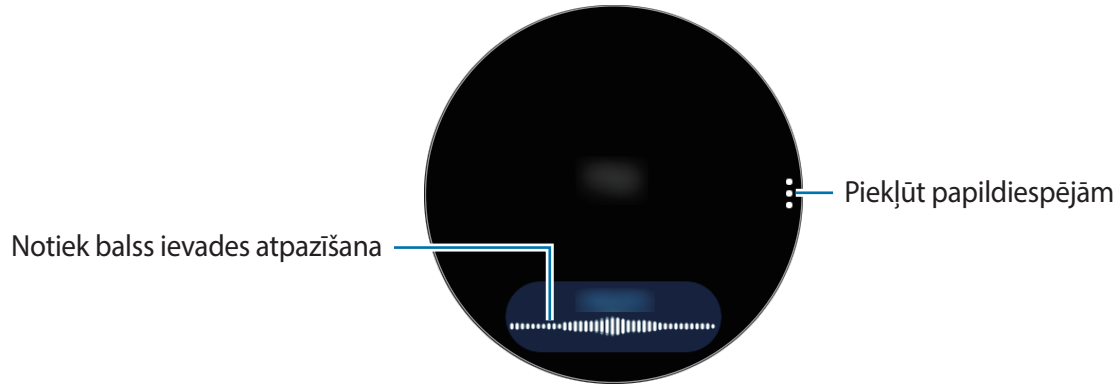

- Šī funkcija dažās valodās netiek atbalstīta.
- **Padomi labākas balss atpazīšanas nodrošināšanai**
 - Runājiet skaidri.
 - Runājiet klusās vietās.
 - Neizmantojiet aizvainojošus vai žargona vārdus.
 - Izvairieties runāt dialektā.

Atkarībā no apkārtējās vides apstākļiem vai runas veida Galaxy Watch Active2 var neatpazīt ierunāto ziņojumu.

Emocijzīmju lietošana

Pieskarieties 😊 un izvēlieties kategoriju. Tiks parādīts atlasītās kategorijas emocijzīmju saraksts.

Lai uzzīmētu attēlu, ekrāna augšdaļā pieskarieties **Skice** un uzzīmējiet ziņojumu.

Pavelciet ietvaru pretēji pulksteņa rādītāja virzienam vai pieskarieties pie ↶, kad skārienietvara funkcija ir deaktivizēta, lai dzēstu ievadīto skārienu pēc skāriena. Lai atgūtu skārienu, pavelciet ietvaru pulksteņa rādītāja virzienā vai pieskarieties pie ↷, kad skārienietvara funkcija ir deaktivizēta.

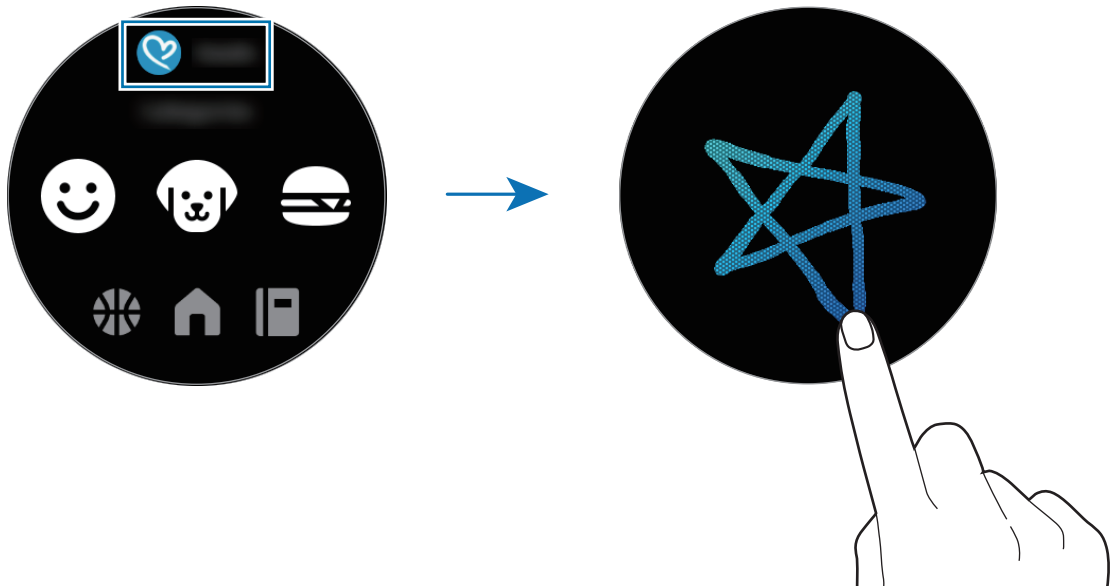

Tastatūras vai rokraksta ievades režīma lietošana

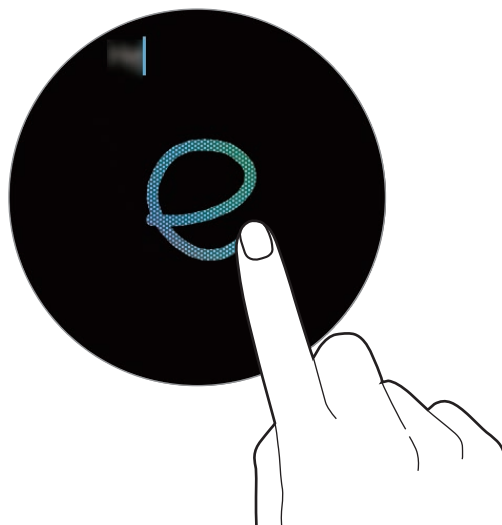

Rokraksta ievades režīma lietošana

Pieskarieties 🖊, lai atvērtu rokraksta režīmu, un rakstiet ekrānā.



Šī funkcija var nebūt pieejama atkarībā no reģiona.

Tastatūras lietošana

Pieskarieties pie , lai atvērtu tastatūru. Ja tiek parādīts rokraksta ievades režīms, pavelciet teksta ievades ekrānā no kreisā stūra uz labo un izvēlieties .

Tiks parādīta tastatūra.



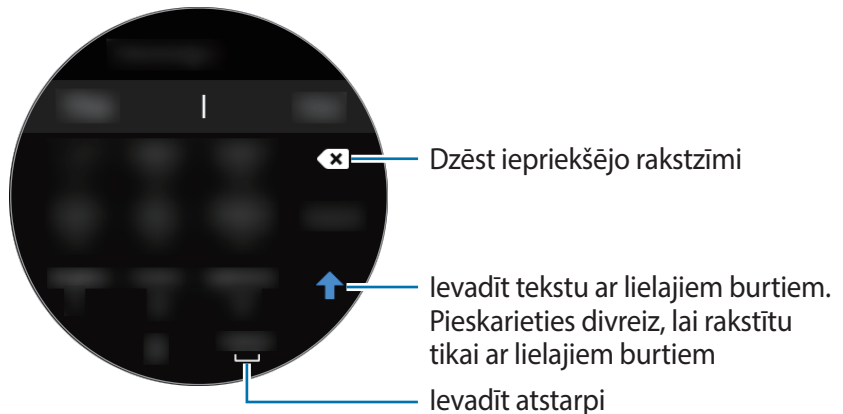

- Dažās valodās teksta ievade netiek atbalstīta. Lai ievadītu tekstu, ievades valoda jāmaina uz kādu no atbalstītajām valodām.
- Tastatūras izkārtojums var atšķirties atkarībā no reģiona.



Ievades valodas mainīšana

Pavelciet atstarpes taustiņu pa kreisi vai pa labi, pieskaroties un turot to, lai mainītu ievades valodu teksta ievades režīmā.

Lai pievienotu vairāk valodu, pavelciet teksta ievades ekrānā no kreisā stūra uz labo. Pēc tam pieskarieties pie  → **Ievades valodas** →  → **Valodas** un izvēlieties pievienojamo valodu. Ir iespējams pievienot līdz divām valodām.

Ievades režīma maiņa

Pavelciet teksta ievades ekrānā no labā stūra uz kreiso un izvēlieties attiecīgo ievades režīmu. Varat pārslēgt teksta režīmu, emocijzīmju režīmu, ciparu režīmu, balsi ievades režīmu, rokraksta režīmu un pieturzīmju režīmu.



- Rokraksta ievades režīms var nebūt pieejams atkarībā no reģiona.

Programmas un funkcijas

Ziņas

Skatiet ziņojumus un atbildiet uz tiem, izmantojot Galaxy Watch Active2.

Ziņojumu skatīšana



Par ziņojumu saņemšanu, kamēr izmantojat viesabonēšanu, var tikt piemērota papildu maksa.

1 Programmu sarakstā pieskarities  (Ziņas).

Vai pavelciet ietvaru pretēji pulksteņa rādītāja virzienam vai pulksteņa ekrānā pavelciet pa labi, lai atvērtu paziņojumu paneli un skatītu jauno ziņojumu.

2 Ritiniet ziņojumu sarakstā un pēc tam izvēlieties kontaktu, lai skatītu savas sarunas.

Lai skatītu ziņojumu mobilajā ierīcē, pieskarities pie , pavelciet ietvaru vai ekrānā augšup vai lejup un pieskarities pie **Rādīt tālruni**.

Lai atbildētu uz ziņojumu, atlasiet ievades režīmu un ievadiet savu ziņojumu.

Ziņojumu sūtīšana



Par ziņojumu sūtīšanu, kamēr izmantojat viesabonēšanu, var tikt piemērota papildu maksa.

1 Programmu sarakstā pieskarieties  (**Ziņas**).

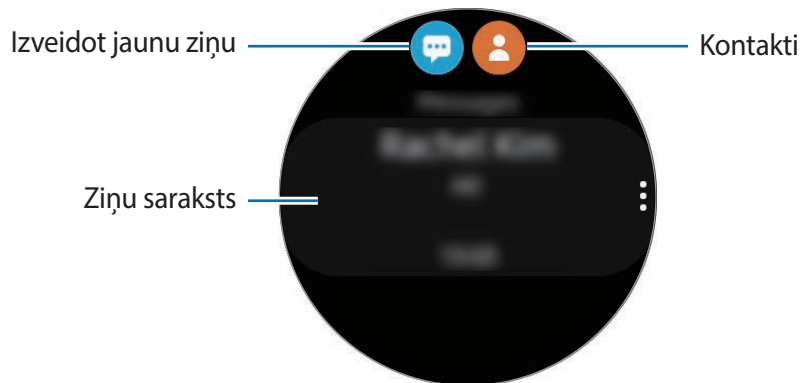

2 Pieskarieties pie .

Jūs varat arī izvēlēties ziņas saņēmēju, pieskaroties pie  vai izvēloties no kontaktu saraksta.

3 Pievienojiet saņēmēju un pieskarieties **Tālāk**.

4 Izvēlieties ievades režīmu un ievadiet ziņojumu, un pēc tam pieskarieties pie **Sūtīt**.

Izvēloties teksta veidni, pieskarieties .

Izvēloties emocijzīmi, ziņojums tiks automātiski nosūtīts adresātiem.

Ievadot tekstu ar balsi, varat izvēlēties teksta vai audio ziņas formātu. Ja ziņas formāta izvēles ekrāns neparādās, programmu sarakstā, pieskarieties pie  (**Iestatīj.**) → **Programmas** → **Ziņas**, un pēc tam pieskarieties slēdzim **Sūtīt kā audio**, lai to aktivizētu.

Ziņojumu dzēšana

1 Programmu sarakstā pieskarieties  (**Ziņas**).

2 Ritiniet ziņojumu sarakstā un pēc tam izvēlieties kontaktu, lai skatītu savas sarunas.

3 Pieskarieties pie , pavelciet ietvaru vai pavelciet augšup vai lejup ekrānā un pēc tam pieskarieties pie **Dzēst**.

Ziņojums tiks dzēsts gan no Galaxy Watch Active2, gan savienotās mobilās ierīces.

Tālrunis

Ievads

Varat zvanīt, pārbaudīt ienākošos zvanus un atbildēt uz tiem. Varat sarunāties, izmantojot iekšējo mikrofonu, skaļruni vai savienotas Bluetooth austiņas.



Zvana laikā, iespējams, skaņa nebūs skaidri saprotama, un reģionos ar vāju signālu būs pieejami tikai neilgi zvani.

Zvanu saņemšana

Atbildēšana uz zvanu

Ienākoša zvana saņemšanas gadījumā velciet  ārpus lielā apļa.

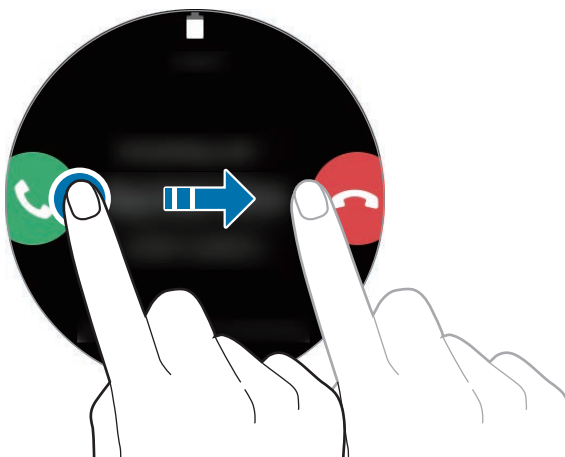

Varat sarunāties, izmantojot iekšējo mikrofonu, skaļruni vai savienotas Bluetooth austiņas.

Zvana atteikšana

Varat noraidīt ienākošos zvanus un nosūtīt zvanītājam noraidīšanas ziņojumu.

Ienākoša zvana saņemšanas gadījumā velciet  ārpus lielā apļa.

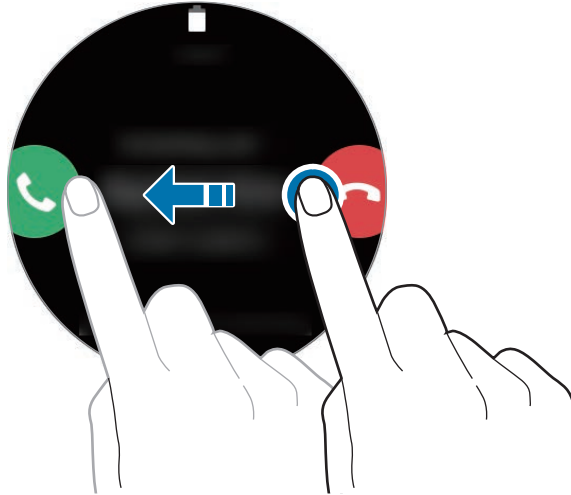

Lai nosūtītu ziņojumu, kad noraidāt ienākošu zvanu, velciet no ekrāna apakšējās malas uz augšu un izvēlieties vēlamo ziņojumu.

Neatbildētie zvani



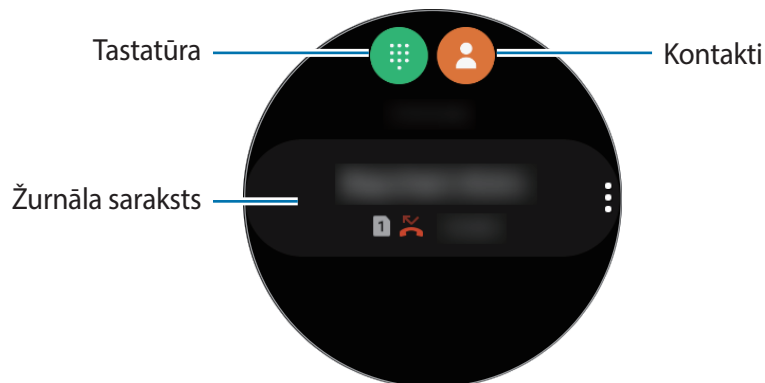

Ja jums ir neatbildēts zvans, ekrāna paziņojumu panelī tiek parādīts paziņojums par neatbildētu zvanu. Pavelciet ietvaru pretēji pulksteņa rādītāja virzienam vai pulksteņa ekrānā pavelciet pa labi, lai atvērtu paziņojumu paneli un skatītu paziņojumus par neatbildētajiem zvaniem. Lai skatītu neatbildētos zvanus, programmu sarakstā varat arī pieskarties  (Tālrunis).

Zvanu veikšana

Programmu sarakstā pieskarieties  (Tālrunis).



Izmantojiet kādu no šīm metodēm:

- Pieskarieties , ievadiet numuru, izmantojot tastatūru, un pēc tam pieskarieties .
- Pieskarieties , pavelciet ietvaru vai ritiniet kontaktu sarakstā, izvēlieties kontaktu un pēc tam pieskarieties .
- Pavelciet ietvaru vai ritiniet žurnāla sarakstā, izvēlieties žurnāla ierakstu un pēc tam pieskarieties .

Iespējas zvana laikā

Zvana ekrāna izmantošana

Ir pieejamas tālāk uzskaitītās darbības:

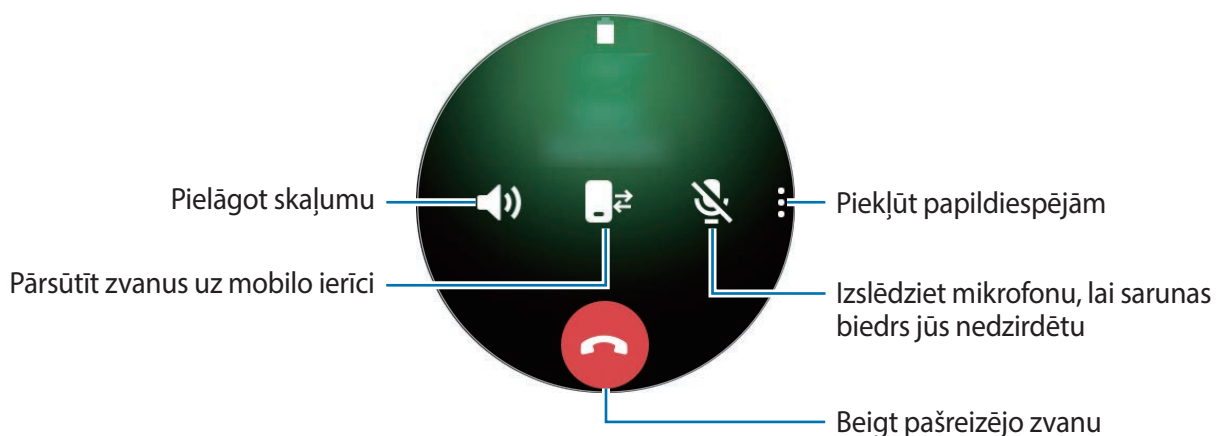

Zvanišana ar Bluetooth austiņām

Ja Galaxy Watch Active2 ir savienots ar Bluetooth austiņām, jūs varat veikt zvanus ar tām.

Ja Bluetooth austiņas nav savienotas ar Galaxy Watch Active2, programmu sarakstā pieskarieties pie  (Iestatīj.) → **Savienojumi** → **Bluetooth** → **Bluetooth audio**. Kad parādās pieejamo Bluetooth austiņu saraksts, izvēlieties tās Bluetooth austiņas, kuras vēlaties izmantot.

Lai sarunātos, izmantojot iekšējo mikrofonu vai skaļruni, pieskarieties pie  zvana ekrānā.



Šī funkcija ir pieejama, ja lietojat LTE modeli, neizveidojot savienojumu ar mobilo ierīci.

Tastatūras atvēršana

Pieskarieties pie  → **Cipartast**.

Kontakti

Jūs varat veikt zvanu vai nosūtīt kontaktpersonai ziņojumu. Pēc savienojuma izveides jūsu mobilajā ierīcē saglabātie kontakti tiks saglabāti arī jūsu Galaxy Watch Active2.

Programmu sarakstā pieskarieties  (**Kontakti**).





Mobilās ierīces kontaktpersonu saraksta augšdaļā tiks parādītas tās kontaktpersonas, ar kurām sazināties visbiežāk.



Izmantojiet kādu no šīm meklēšanas metodēm:

- Pieskarieties pie  un kontaktu saraksta augšpusē ievadiet meklēšanas kritērijus.
- Ritiniet kontaktu sarakstu.
- Pavelciet labā pusē esošo ritināšanas joslu, kad skārienietvara funkcija ir deaktivizēta. Saraksts tiks ātri ritināts.
- Pavelciet ietvaru. Ātri pavelkot ietvaru, saraksts tiks ritināts alfabēta kārtībā, sākot ar pirmo burtu.

Kad kontaktpersona ir izvēlēta, veiciet vienu no šīm darbībām:

-  : zvanišana.
-  : sastādiat ziņojumu.

Kontaktu pievienošana

- 1 Programmu sarakstā pieskarieties  (**Kontakti**).
- 2 Pieskarieties pie  kontakta saraksta augšpusē un ievadiet kontaktpersonas informāciju.
- 3 Pieskarieties **Saglabāt**.

Biežāk izmantoto kontaktpersonu izvēlēšanās logrīkā

Pavelciet ietvaru pulksteņa rādītāja kustības virzienā vai pulksteņa ekrānā pavelciet pa kreisi un pievienojiet bieži lietotus kontaktus no logrīka **Kontakti**, lai tieši ar tiem sazinātos, sūtot īsziņas vai zvanot. Pieskarieties pie **Pievienot**, atlasiet kontaktpersonu un tad pieskarieties pie **Gatavs**.



- Lai izmantotu logrīku **Kontakti**, jums tas no sākuma ir jāpievieno. Plašāku informāciju skatiet sadaļā [Logrīku pievienošana](#).
- Logrīkā iespējams pievienot līdz četrām kontaktpersonām.

Medicīniskās informācijas pievienošana savam profilam

Pievienojiet savam profilam medicīnisku informāciju, lai ārkārtas situācijā glābējs to varētu ātri izlasīt.

Mobilajā ierīcē palaidiet programmu **Kontakti**, izvēlieties savu profilu un pēc tam ievadiet medicīnisko informāciju. Lai skatītu medicīnisko informāciju savā Galaxy Watch Active2, programmu sarakstā pieskarieties pie  (**Kontakti**) un izvēlieties savu profilu, un pēc tam pavelciet uz augšu no ekrāna apakšējās malas.

Ārkārtas situācijā turiet nospiestu Galaxy Watch Active2 sākuma taustiņu (ieslēgšanas/izslēgšanas taustiņu) un pieskarieties pie **Ārkārtas situācijas medicīniskā informācija**.



- Atkarībā no mobilās ierīces, kuru savienojat ar Galaxy Watch Active2, šīs funkcijas lietošana var nebūt iespējama.

Samsung Health

Ievads

Samsung Health reģistrē un pārvalda jūsu 24 stundu laikā veiktās aktivitātes un miega režīmu, lai mudinātu jūs veidot veselīgus ieradumus. Savienojot Galaxy Watch Active2 ar mobilajām ierīcēm, jūs varat saglabāt un pārvaldīt savu veselības informāciju programmā Samsung Health.

Tad, ja ir ieslēgta treniņu automātiskas atpazīšanas funkcija un treniņa ilgums pārsniedz 10 minūtes laikā, kad valkājat Galaxy Watch Active2, tas parādīs paziņojumu un dažus stiepšanās vingrinājumus, kurus varēsiet izpildīt vai tas parādīs ekrānu, kas jūs mudinās doties pastaigā brīdī, kad Galaxy Watch Active2 konstatēs aktivitāšu neesamību ilgāk par stundu. Kad Galaxy Watch Active2 konstatēs, ka jūs braucat, tā, iespējams, nerādīs uzmundrinošu ziņu vai stiepšanās vingrinājumus.

Programmu sarakstā pieskarieties pie  (Samsung Health).



- Samsung Health funkcijas ir paredzētas tikai atpūtai, labam noskaņojumam un fiziskai sagatavotībai. Tie nav paredzēti medicīniskai lietošanai. Pirms šo funkciju izmantošanas rūpīgi izlasiet instrukcijas.
- Jebkura informācija, ko iegūstat, lietojot Galaxy Watch Active2, Fit programmatūru vai jebkuru iepriekš ielādētu lietojumprogrammu, var nebūt piemērota, precīza, pilnīga vai droša.

Galaxy Watch Active2 pareiza valkāšana

- Ieslēdzot automātisko sirdsdarbības noteikšanas funkciju vai arī kad sākat lietot treniņu funkcijas, Galaxy Watch Active2 automātiski sekos jūsu sirdsdarbībai. Mērot sirdsdarbību, valkājiet Galaxy Watch Active2 cieši uz rokas virs plaukstas locītavas, kā parādīts attēlā tālāk.
- Savelkot Galaxy Watch Active2 pārāk cieši, iespējams ādas kairinājums, savukārt, nostiprinot to pārāk vaļīgi, iespējama berze.

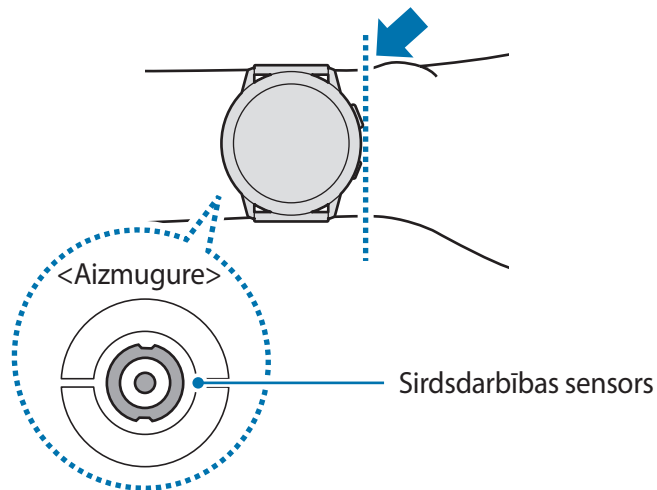

- Neskatieties tieši sirdsdarbības sensora gaismās. Tā neievērošana var bojāt jūsu redzi. Nodrošiniet, ka bērni neskatās tieši gaismās.
- Ja jūsu ierīce Galaxy Watch Active2 pieskaroties ir karsta, lūdzu, noņemiet to, līdz tā atdziest. Ādas pakļaušana karstai ierīces Galaxy Watch Active2 virsmai var izraisīt ādas apdegumus.



- Sirdsdarbības sensora precizitāte var tikt mazināta, atkarībā no mērījuma apstākļiem un apkārtnes.
- Izmantojiet Sirdsdarbības funkciju tikai savas sirdsdarbības mērīšanai.
- Aukstas apkārtnes temperatūras var ietekmēt jūsu mērījumu, ziemā vai aukstos laikapstākļus, saglabājiet sevi siltumā, kad mērāt savu sirdsdarbību.
- Smēķēšana vai alkohola lietošana pirms mērījumu veikšanas var likt jūsu sirdsdarbībai būt savādākai nekā jūsu normālā sirdsdarbība.
- Nerunājiet, nežāvājieties un dziļi neelpojiet, kamēr jūs veicat sirdsdarbības mērījumus. Tas var likt jūsu sirdsdarbībai būt ierakstītai neprecīzi.
- Tāpēc, ka sirdsdarbības sensors izmanto gaismu, lai noteiktu sirdsdarbību, tā precizitāte var atšķirties fizisku faktoru dēļ, kas ietekmē gaismas uzsūkšanu un atstarošanu, kā piemēram, asinsrites/asinsspiediena ādas stāvokļa un asins šūnu atrašanās vietas un koncentrācijas. Turklāt, ja jūsu sirdsdarbība ir ļoti augsta vai zema, mērījumi var būt neprecīzi.
- Lietotāji ar tievām plaukstu locītavām var saņemt neprecīzus sirdsdarbības mērījumus, kad ierīce ir vaļīga, kas liek gaismai atstaroties nevienmērīgi. Ja sirdsdarbības mērīšana nedarbojas pareizi, pielāgojiet ierīces sirdsdarbības sensora atrašanās vietu pa labi, pa kreisi, uz augšu vai uz leju vai valkājiet ierīci plaukstu locītavas iekšpusē tā, lai sirdsdarbības sensors cieši pieguļ ādai.

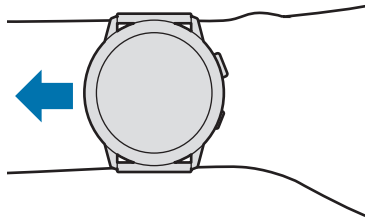

- Ja sirdsdarbības sensors ir netīrs, noslaukiet sensoru un mēģiniet vēlreiz. Objektus starp ierīces siksnīņu un jūsu plaukstu locītavu, piemēram, ķermeņa apmatojums, netīrumi vai citi objekti, var neļaut gaismai tikt vienmērīgi atstarotai. Lūdzu, pārliedzieties, ka jūs novēršat šādus šķēršļus pirms lietošanas.

Dienas aktivitātes

Acumirkli apskatiet savu ikdienas aktivitāšu mērķi attiecībā pret kopējo mērķi, piemēram, sadedzinātās kalorijas, treniņu ilgumu vai aktivitāšu laiku.

Ikdienas aktivitāšu apskatīšana

Programmu sarakstā pieskarieties pie  (Samsung Health), pavelciet pa ietvaru vai ekrānā pavelciet augšup vai lejup un pēc tam atveriet ikdienas aktivitāšu pārraudzības logrīka ekrānu. Vai arī pavelciet ietvaru pulksteņa rādītāja kustības virzienā vai pulksteņa ekrānā pavelciet pa kreisi un izvēlieties logrīku **Dienas aktivitātes**, lai to palaistu.

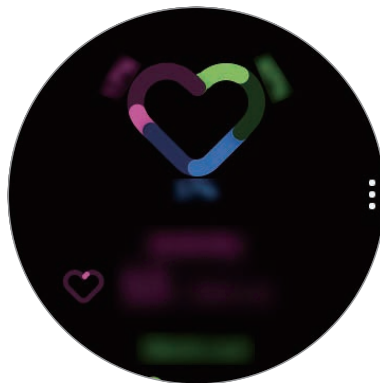

- **Aktivitātes:** pārbaudiet savas dienā sadedzinātās kalorijas, kuras patērējāt dienas laikā, veicot darbības. Tuvojoties sadedzināto kaloriju mērķim, grafiks pacelsies augšup.
- **Treniņš:** pārbaudiet savu kopējo treniņu laiku, kuru jūs dienas laikā patērējāt aktivitātēm. Dažādiem treniņiem patērētais laiks tiks atpazīts automātiski, un tiks iekļauts arī manuāli sāktu treniņu laiks. Tuvojoties treniņu mērķim, grafiks pacelsies augšup.
- **Kustību stundas:** pārbaudiet, cik ilgi jūs bijāt aktīvi dienas laikā, skatot aktivitātes pa stundām. Tuvojoties jūsu laika mērķim, pateicoties vieglām darbībām, piemēram, stiepšanās vingrinājumiem un staigāšanai, grafiks pacelsies augšup.

Lai skatītu nedēļas ierakstus kopā ar diagrammu, pavelciet ietvaru vai velciet ekrānā uz augšu vai uz leju.

Ikdienas aktivitāšu mērķa iestatīšana

- 1 Velciet ietvaru vai ikdienas aktivitāšu pārraudzības logrīka ekrānā velciet uz augšu vai uz leju un pieskarieties pie **lestat**.
- 2 Pieskarieties pie **Dien. mērķis** un izvēlieties aktivitāti.
- 3 Pieskarieties mērķa ievades lauciņam un pavelciet ietvaru vai ekrānā velciet augšup vai lejup, lai iestatītu mērķi.
- 4 Pieskarieties **GATAVS**.

Paziņojumu iestatīšana

Lai saņemtu paziņojumu, ka esat sasniedzis iestatīto mērķi, pavelciet ietvaru vai velciet ekrānā augšup vai lejup, pieskarieties pie **lestat**. un pēc tam pieskarieties slēdzim **Paziņojumi**, lai tos iespējotu.

Soļi

Galaxy Watch Active2 skaita jūsu veikto soļu skaitu un mēra noieto attālumu.

Jūsu soļu skaita noteikšana un noietā attāluma mērīšana

Programmu sarakstā pieskarieties pie  (**Samsung Health**), pavelciet ietvaru vai ekrānā pavelciet augšup vai lejup un pēc tam atveriet soļu pārraudzības logrīka ekrānu.

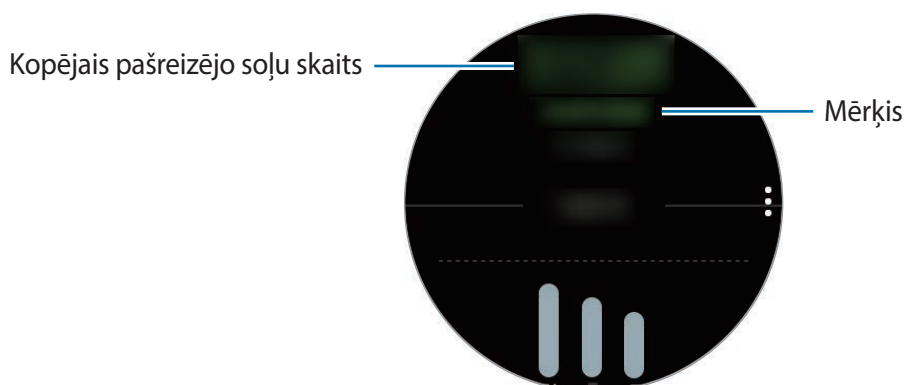

Lai skatītu nedēļas ierakstus kopā ar diagrammu, pavelciet ietvaru vai velciet ekrānā uz augšu vai uz leju.



- Sākot noteikt soļu skaitu, soļu pārraudzības logrīks skaita jūsu soļus un ar īsu aizkavi parāda noietos soļus, jo jūsu Galaxy Watch Active2 precīzi atpazīst kustību, kad kādu brīdi staigājat. Precīzi nosakot soļu skaitu, varat saskarties arī ar īsu aizkavi, pirms uznirstošais logs norāda, ka konkrētais mērķis ir sasniegts.
- Vibrācijas var ietekmēt jūsu soļu skaitu, ja jūs, izmantojot soļu pārraudzības logrīku, pārvietojaties ar automobili vai vilcienu.

Noieto soļu mērķa iestatīšana

- 1 Pavelciet ietvaru vai soļu pārraudzības logrīka ekrānā velciet uz augšu vai uz leju un pieskarieties pie **Iestat.**
- 2 Pieskarieties pie **Soļu mērķis.**
- 3 Pieskarieties mērķa ievades lauciņam un pavelciet ietvaru vai ekrānā velciet augšup vai lejup, lai iestatītu mērķi.
- 4 Pieskarieties **Gatavs.**

Paziņojumu iestatīšana

Lai saņemtu paziņojumu, ka esat sasniedzis iestatīto mērķi, pavelciet ietvaru vai velciet ekrānā augšup vai lejup, pieskarieties pie **Iestat.** un pēc tam pieskarieties slēdzim **Paziņojumi**, lai tos iespējotu.

Stāvi

Reģistrējiet un pārraugiet noieto stāvu skaitu.

Noieto stāvu aprēķināšana

Programmu sarakstā pieskarieties pie  (Samsung Health), pavelciet ietvaru vai ekrānā pavelciet augšup vai lejup un pēc tam atveriet stāvu pārraudzības logrīka ekrānu.

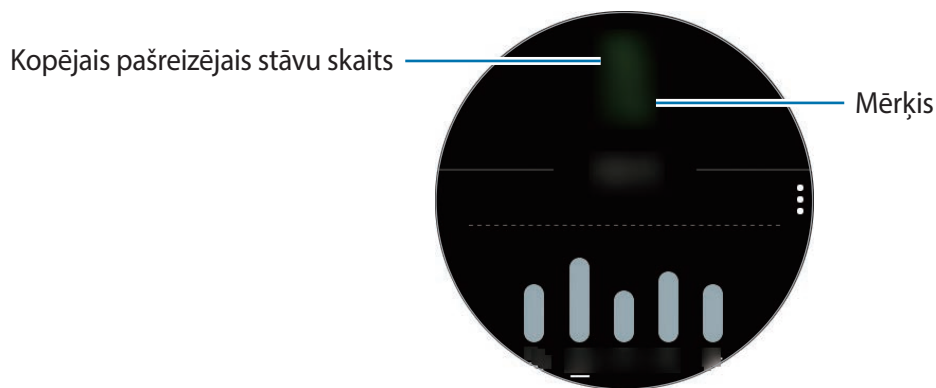

Lai skatītu nedēļas ierakstus kopā ar diagrammu, pavelciet ietvaru vai velciet ekrānā uz augšu vai uz leju.



- Viens stāvs tiek aprēķināts kā aptuveni 3 metri. Aprēķinātais stāvu skaits var neatbilst faktiski noieto stāvu skaitam.
- Aprēķinātais stāvu skaits var nebūt precīzs atkarībā no apkārtējās vides, lietotāja kustībām un apstākļiem ēkā.
- Aprēķinātais stāvu skaits var nebūt precīzs, ja atmosfēras spiediena sensorā iekļuvis ūdens (ejot dušā vai sportojot ūdenī) vai svešķermeņi. Ja uz Galaxy Watch Active2 nokļūst mazgāšanas līdzeklis, sviedri vai lietus lāses, noskalojiet to tīrā ūdenī un pirms lietošanas kārtīgi izžāvējiet atmosfēras spiediena sensoru.

Noieto stāvu mērķa iestatīšana

- 1 Pavelciet ietvaru vai stāvu pārraudzības logrīka ekrānā velciet uz augšu vai uz leju un pieskarieties pie **Iestat.**
- 2 Pieskarieties pie **Stāvu mērķis.**

3 Pieskarieties mērķa ievades lauciņam un pavelciet ietvaru vai ekrānā velciet augšup vai lejup, lai iestatītu mērķi.

4 Pieskarieties **GATAVS**.

Paziņojumu iestatīšana

Lai saņemtu paziņojumu, ka esat sasniedzis iestatīto mērķi, pavelciet ietvaru vai velciet ekrānā augšup vai lejup, pieskarieties pie **lestat.** un pēc tam pieskarieties slēdzim **Paziņojumi**, lai tos iespējotu.

Vingrojumi

Ierakstiet informāciju par saviem treniņiem un ar vingrojumu funkcijas palīdzību pārbaudiet rezultātus, piemēram, sadedzinātās kalorijas.



- Pirms šīs funkcijas izmantošanas grūtniecēm, vecāka gadagājuma cilvēkiem un maziem bērniem, lietotājiem, kuriem ir veselības problēmas kā, piemēram, hroniskas sirdsslimības vai augsts asinsspiediens, iesakām vērsties pēc padoma pie licencēta medicīnas speciālista.
- Ja Jums rodas reibonis, sāpes vai ir grūtības elpot vingrinājumu laikā, pārtrauciet izmantot šo funkciju un vērsieties pēc padoma pie licencēta medicīnas speciālista.
- Ja nupat iegādājāties vai atiestatījāt Galaxy Watch Active2, izveidojiet savu profilu.

Ņemiet vērā turpmāk norādītos apstākļus, pirms uzsākat vingrinājumus aukstos laikapstākļos:

- Izvairieties no ierīces lietošanas aukstos laikapstākļos. Ja iespējams, izmantojiet ierīci telpās.
- Ja jūs izmantojat ierīci ārā, aukstos laikapstākļos, apsedziet Galaxy Watch Active2 ar savām piedurknēm pirms tā lietošanas.

Vingrinājumu sākšana

1 Programmu sarakstā pieskarieties pie  (**Samsung Health**).

2 Pavelciet ietvaru vai ekrānā uz augšu vai leju, atveriet vingrošanas pārraudzības logrīka ekrānu un pēc tam pieskarieties pie **Treniņš**.



Pavelciet ietvaru pulksteņa rādītāja kustības virzienā vai pulksteņa ekrānā pavelciet pa kreisi un sāciet treniņu tieši no logrīka **Vairāki treniņi**. Pieskarieties pie **Pievienot**, lai pievienotu līdz četriem dažāda veida vingrinājumiem.

3 Vingrinājumu veidu sarakstā pieskarieties ●●● pie vēlamā vingrinājumu veida.

Parādīsies ekrāns, kurā var iestatīt treniņa informāciju, piemēram, mērķi.

Ja vēlaties sākt treniņu nekavējoties, pieskarieties vingrinājuma veidam.

Ja jums vēlamā vingrinājumu veida nav, pieskarieties pie **Vairāk treniņu** un izvēlieties vēlamo vingrinājumu veidu.

4 Pieskarieties pie **Mērķis**, izvēlieties mērķa veidu un pēc tam iestatiet mērķa informāciju.



Ja jūsu izvēlētais mērķis ir **Pamattren.**, varat trenēties tik daudz, cik vēlaties bez laika vai distances ierobežojuma.

5 Lai pielāgotu treniņa ekrānu, pieskarieties pie **Treniņa ekrāns**.



- Plašāku informāciju skatiet sadaļā [Treniņa ekrāna pielāgošana](#).
- Jūs nevarat mainīt treniņa ekrānu treniņa laikā.

6 Katram vingrinājuma veidam var iestatīt dažādas iespējas.

- **Atr. vieta:** lai izsekotu jūsu pašreizējo atrašanās vietu, ja trenējaties ārpus telpām, iestatiet Galaxy Watch Active2 GPS antenu.
- **Augsta atr. vietas prec.:** iestatiet Galaxy Watch Active2, lai precīzāk noteiktu jūsu atrašanās vietu, izmantojot dažādus procesus.
- **Autom. pauze:** lai automātiski pauzētu, tiklīdz pārtraucat treniņu, iestatiet Galaxy Watch Active2 vingrinājumu funkciju.
- **Aplis:** iestatiet, lai ierakstītu apļa laiku manuāli, divreiz nospiežot taustiņu Atpakaļ, vai automātiski pēc distances vai laika intervāla treniņa laikā.
- **Norādījumu biežums:** iestatiet norāžu saņemšanas funkciju, tiklīdz sasniedzat iestatīto distanci vai laiku.
- **Treniņa ziņas:** iestatiet, lai saņemtu trenera paziņojumus un treniņa laikā uzturētu piemērotu ritmu.
- **Ekr. vienmēr iesl.:** lai jūs varētu aplūkot ekrānu treniņa laikā, iestatiet Galaxy Watch Active2 un ekrāns paliktu ieslēgts.
- **Baseina garums:** iestatiet baseina garumu.

7 Pieskarieties , lai sāktu treniņu.



- Iestatiet, vai izmantot jūsu atrašanās vietas informāciju, kad pirmo reizi izmantojat Galaxy Watch Active2 pēc tā iegādes vai atiestatīšanas. Pēc noklusējuma atrašanās vietas informācija ir iespējota.
- Uzsākot treniņu, jūsu sirdsdarbība tiek mērīta sekundēs. Lai precīzāk mērītu savu sirdsdarbību ar Galaxy Watch Active2, stingri valkājiet Galaxy Watch Active2 ap savu rokas lejasdaļu, tieši virs plaukstas locītavas.
- Lai mērījums būtu precīzāks, nekustieties līdz brīdim, kad ekrānā parādās jūsu sirdsdarbības dati.
- Jūsu sirdsdarbības rādītāji, iespējams, īslaicīgi var nebūt redzami dažādu apstākļu ietekmē, piemēram, apkārtējās vides, jūsu fiziskā stāvokļa vai Galaxy Watch Active2 valkāšanas veida dēļ.
- Izvēloties **Peldēšana (baseinā)** vai **Peldēšana (dabā)**, tiek automātiski aktivizēts režīms bloķēšanai ūdenī.

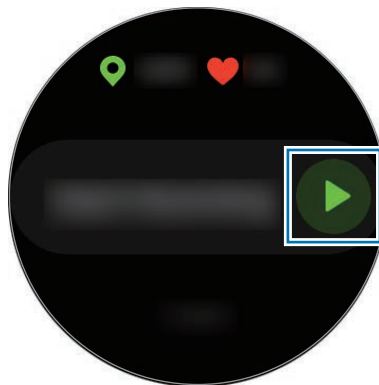

8 Pavelciet ietvaru vai ekrānā pa kreisi vai pa labi, lai skatītu treniņa informāciju, piemēram, jūsu sirds ritmu, attālumu, laiku.

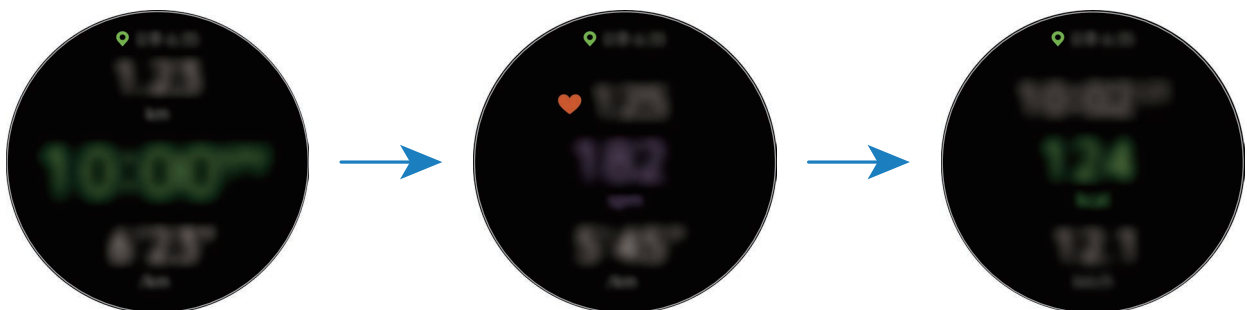

Peldot jūs varat apskatīt papildu treniņa informāciju, piemēram, attāluma informāciju.

Lai klausītos mūziku, pavelciet ietvaru pretēji pulksteņa rādītāju kustības virzienam vai ekrānā pa labi.



- Izvēloties **Peldēšana (baseinā)** vai **Peldēšana (dabā)**, tiek automātiski aktivizēts režīms bloķēšanai ūdenī, un skārienekrāns tiek atspējots. Ekrāns automātiski pārslēdzas, un jūs varat apskatīt treniņa informāciju.
- Izvēloties **Peldēšana (baseinā)** vai **Peldēšana (dabā)**, reģistrētā vērtība var nebūt precīza šādos gadījumos:
 - Ja pārtraucat peldēt pirms galamērķa sasniegšanas;
 - Ja baseina vidū maināt peldēšanas veidu;
 - Ja pārtraucat roku kustību pirms galamērķa sasniegšanas;
 - Ja ar kājām atduraties pret peldēšanas dēli vai peldat, pārtraucot roku kustību;
 - Ja peldot izmantojat tikai vienu roku
 - Ja peldat zem ūdens
 - Ja nepauzējat vai neatsākat treniņu, nospiežot taustiņu **Atpakaļ**, bet beidzat treniņu, nospiežot taustiņu **Atpakaļ** un pieskaroties pie **Pabeigt**.



9 Nospiediet taustiņu **Atpakaļ**, lai apturētu treniņu.

Lai atsāktu treniņu, atkārtoti pieskarieties taustiņam **Atpakaļ** pēc tam, kad bijāt nopauzējuši vingrinājumu.

Lai beigtu treniņu, pieskarieties pie **Pabeigt** → ✓, kad esat nopauzējis treniņu.

Lai pabeigtu peldēšanu, turiet nospiestu sākuma taustiņu, vispirms deaktivējot ūdens bloķēšanas režīmu, pakratiet Galaxy Watch Active2, lai pilnībā notraustu ūdeni un pārlicinātos, vai atmosfēras spiediena sensors darbojas pareizi, un pēc tam pieskarieties pie **Labi** → **Pabeigt** → ✓.



- Mūzikas atskaņošana tiks turpināta arī pēc treniņa beigām. Lai pārtrauktu mūzikas atskaņošanu, apturiet mūziku pirms treniņa beigām vai palaidiet  (**Mūzika**), lai apturētu mūziku.
- Ja jūsu Galaxy Watch Active2 vairs neizdod pietiekami labu skaņu, atbrīvojiet skaļruni no ūdens, izmantojot skaņu augstākā frekvencē. Programmu sarakstā pieskarieties  (**Iestatīj.**) → **Papildu** → **Ūdens bloķ. rež.** → **Izgr. ūdeni** → **Atsk. skaņu**.

10 Pēc treniņa pabeigšanas pavelciet ietvaru vai ekrānā uz augšu vai uz leju, lai skatītu jūsu treniņa informāciju.

Vairāku vingrinājumu pildīšana

Varat atlasīt vairākus vingrinājumus un sākt pildīt visus pēc kārtas, uzsākot nākamo vingrinājumu uzreiz pēc pašreizējā vingrinājuma pabeigšanas.

- 1 Nospiediet taustiņu **Atpakaļ**, lai apturētu pašreizējo vingrinājumu.
- 2 Pieskarieties pie **Pabeigt** → **JAUNS TREIŅŠ** >.
- 3 Atlasiet vingrinājumu veidu un sāciet ar nākamo treniņu.

Atkārtotu vingrinājumu sākšana

Jūs varat veikt vingrinājumus atkārtoti, piemēram, pietupieni vai vilkme. Jūsu Galaxy Watch Active2 skaitīs, cik reižu atkārtojat kustību, reaģējot ar vibrācijām un pīkstieniem.

- 1 Programmu sarakstā pieskarieties pie  (**Samsung Health**).
- 2 Pavelciet ietvaru vai ekrānā uz augšu vai leju, atveriet vingrošanas pārraudzības logrīka ekrānu un pēc tam pieskarieties pie **Treniņš**.
- 3 Treniņu veidu sarakstā pieskarieties **●●●** pie vēlamā atkārtotu vingrinājumu veida.
Parādīsies ekrāns, kurā var iestatīt treniņa informāciju, piemēram, mērķi.
Ja vēlaties sākt treniņu nekavējoties, pieskarieties vingrinājuma veidam.
Ja jums vēlamā atkārtotu vingrinājumu veida nav, pieskarieties pie **Vairāk treniņu** un izvēlieties vēlamo vingrinājumu veidu.
- 4 Pieskarieties pie **Mērķis**, izvēlieties mērķa veidu un pēc tam iestatiet mērķa informāciju.



Ja jūsu izvēlētais mērķis ir **Pamattren.**, varat trenēties tik daudz, cik vēlaties bez laika, distances vai atkārtojamo reižu skaita ierobežojuma.

- 5 Lai pielāgotu treniņa ekrānu, pieskarieties pie **Treniņa ekrāns**.

6 Katram vingrinājuma veidam var iestatīt dažādas iespējas.

- **Atk. skaitīt.:** skaita atkārtoto reižu skaitu pīkstienu veidā.
- **Nēsāšanas roka:** lai uzlabotu skaitīšanas precizitāti, atlasiet plaukstu, uz kuras valkājat Galaxy Watch Active2.
- **Ekr. vienmēr iesl.:** lai jūs varētu aplūkot ekrānu treniņa laikā, iestatiet Galaxy Watch Active2 un ekrāns paliktu ieslēgts.

7 Pieskarieties , lai sāktu treniņu.

Pieskarieties pie **Labi**, tiklīdz būsit ieņēmis pareizo sākumpozīciju, sekojot ekrānā redzamajai pozai.



Dažu atkārtotu vingrinājumu gadījumā vingrinājums sāksies, tiklīdz būsit ieņēmis pareizo pozīciju, atdarinot ekrānā redzamo pozu.

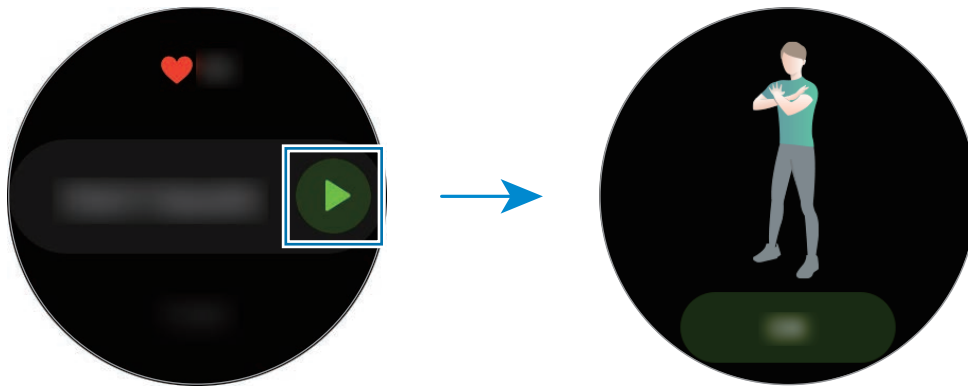

8 Skaitīšana sāksies ar vibrācijām un pīkstieniem.

Vingrinājuma atkārtojuma sērijas beigās atpūties. Vai arī pieskarieties pie **Izlaist**, ja vēlaties pāriet pie nākamās vingrinājuma atkārtojuma sērijas. Vingrinājums sāksies, tiklīdz būsit ieņēmis pareizo sākumpozīciju, sekojot ekrānā redzamajai pozai.

9 Nospiediet taustiņu Atpakaļ, lai apturētu treniņu.

Lai beigtu treniņu, pieskarieties pie **Pabeigt** → , kad esat nopauzējis treniņu.

10 Pēc treniņa pabeigšanas pavelciet ietvaru vai ekrānā uz augšu vai uz leju, lai skatītu jūsu treniņa informāciju.

Treniņa ekrāna pielāgošana

Pielāgojiet treniņa ekrānu, kas tiek parādīts, kad pildāt vingrinājumu, izmantojot informāciju, kuru vēlaties priekšskatīt.



Jūs nevarat mainīt treniņa ekrānu treniņa laikā.

- 1 Programmu sarakstā pieskarieties pie  (**Samsung Health**).
- 2 Pavelciet ietvaru vai ekrānā uz augšu vai leju, atveriet vingrošanas pārraudzības logrīka ekrānu un pēc tam pieskarieties pie **Treniņš**.
- 3 Vingrinājumu veidu sarakstā pieskarieties **●●●** pie vēlamā vingrinājumu veida. Parādīsies ekrāns, kurā var iestatīt treniņa informāciju, piemēram, mērķi.
- 4 Pieskarieties pie **Treniņa ekrāns**, izvēlieties treniņa ekrāna veidu, iestatiet, vai to izmantosiet, un pēc tam izvēlieties informāciju, ko parādīt ekrānā.

Automātiska treniņa atpazīšana

Tiklīdz veicat aktivitāti ilgāk nekā desmit minūtes, valkājot Galaxy Watch Active2, tas automātiski atpazīst, ka jūs trenējaties, un reģistrē treniņa informāciju, piemēram, treniņa veidu, ilgumu un patērētās kalorijas.

Kad pārtraucat pildīt dažus vingrinājumus uz ilgāku laiku nekā viena minūte, Galaxy Watch Active2 automātiski nosaka, ka esat pārtraucis treniņu, un šī funkcija tiek deaktivizēta.



- Sarakstā jūs varat aplūkot tos vingrinājumus, kurus atbalsta automātiskā vingrinājumu atpazīšanas funkcija. Programmu sarakstā pieskarieties  (**Samsung Health**), **Iestatījumi** → **Treniņa noteikš.** → **Nosakāmās darbības**.
- Izmantojot akseleratora sensoru, automātiskā treniņa atpazīšanas funkcija izmēra veikto attālumu un patērētās kalorijas. Atkarībā no jūsu iešanas un treniņa ieradumiem un dzīvesveida, mērījumi var būt neprecīzi.

Kalorijas

Jūs varat apskatīt dienā vai nedēļā patērētās kalorijas.

Programmu sarakstā pieskarieties pie  (**Samsung Health**), pavelciet ietvaru vai ekrānā pavelciet augšup vai lejup un pēc tam atveriet kaloriju ekrānu.

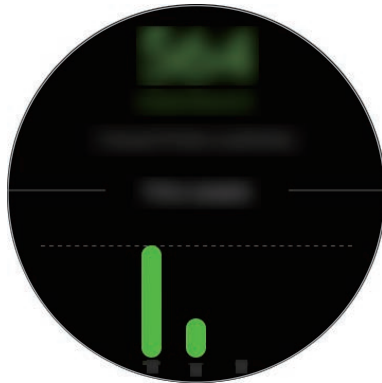

- Kopējais patērēto kaloriju daudzums ietver bazālo vielmaiņas ātrumu, kas tiek aprēķināts, izmantojot jūsu reģistrēto profila informāciju. Pirmoreiz palaižot programmu **Samsung Health**, jūsu bazālā vielmaiņa līdz programmas palaišanai tiks parādīta kā jūsu patērētās kalorijas.
- Aktivitāšu laikā sadedzināto kaloriju daudzums ir vingrojumu vai citu jūsu veikto darbību rezultāts.

Miegš

Analizējiet un reģistrējiet savu miegu, izmērot sirdsdarbības ritmu, kamēr guljat.



- Miega modeļa noteikšanai tiek analizēti četri stāvokļi (nomodā, REM, trausls, dziļš), izmantojot jūsu kustības un sirdsdarbības ritma izmaiņas. Tiks parādīts grafiks, kurā iekļauti ieteicamie laika intervāli katram izmērītajam miega stāvoklim.
- Ja jūsu sirdsdarbības ritms ir neregulārs vai ja esat izslēdzis REM miega reģistrēšanas funkciju, jūsu Galaxy Watch Active2 nevar pareizi atpazīt jūsu sirdsdarbības ritmu un miega modelis tiek analizēts trīs stāvokļos (nemierīgs, trausls, bez kustībām).
- Miega modeļi tiek analizēti un reģistrēti, balstoties uz jūsu sirds ritmu. Lai noteiktu miega modeli pēc jūsu ķermeņa kustībām, pavelciet ietvaru vai miega pārraudzības logriku ekrānā pavelciet uz augšu vai uz leju, pieskarieties pie **Iestat.** un pēc tam pieskarieties slēdzim **REM miega reģistrācija**, lai to deaktivizētu.
- Lai precīzāk mēritu savu sirdsdarbību ar Galaxy Watch Active2, stingri valkājiet Galaxy Watch Active2 ap savu rokas lejasdaļu, tieši virs plaukstas locītavas. Plašāku informāciju skatiet sadaļā [Galaxy Watch Active2 pareiza valkāšana](#).

Miega mērīšana

- 1 Dodieties gulēt ar uzvilktu Galaxy Watch Active2.
Gulēšanas laikā Galaxy Watch Active2 sāks mērīt jūsu miegu.
- 2 Pēc pamošanās programmu sarakstā pieskarieties pie  (Samsung Health).
- 3 Pavelciet ietvaru vai ekrānā uz augšu vai leju un atveriet miega pārraudzības logrīka ekrānu.
- 4 Skatiet visu informāciju par miega mērījumiem.



Sirds rit.

Mēriet un ierakstiet savu sirdsdarbību.



- Galaxy Watch Active2 sirdsdarbības pārraudzības logrīks ir paredzēts tikai fitnesa un informatīviem mērķiem, bet nav paredzēts slimības vai citu apstākļu diagnostikai vai slimības izārstēšanai, mazināšanai, ārstēšanai vai novēršanai.
- Lai precīzāk mērītu savu sirdsdarbību ar Galaxy Watch Active2, stingri valkājiet Galaxy Watch Active2 ap savu rokas lejasdaļu, tieši virs plaukstas locītavas. Plašāku informāciju skatiet sadaļā [Galaxy Watch Active2 pareiza valkāšana](#).

Nemiet vērā turpmāk norādītos apstākļus pirms savas sirdsdarbības mērīšanas:

- Atpūties 5 minūtes pirms mērījumu veikšanas.
- Ja mērījums ir ļoti atšķirīgs no paredzamās sirdsdarbības, atpūties 30 minūtes, un tad mēriet to vēlreiz.
- Ziemas laikā vai aukstos laikapstākļos, saglabājiet sevi siltumā, kad mērāt savu sirdsdarbību.
- Smēķēšana vai alkohola lietošana pirms mērījumu veikšanas var likt jūsu sirdsdarbībai būt savādākai nekā jūsu normālā sirdsdarbība.
- Nerunājiet, nežāvājiet un dziļi neelpojiet, kamēr jūs veicat sirdsdarbības mērījumus. Tas var likt jūsu sirdsdarbībai būt ierakstītai neprecīzi.
- Sirdsdarbības mērījumi var atšķirties atkarībā no mērījuma metodes un vides, kurā tie tiek veikti.
- Ja sirdsdarbības sensors nedarbojas, pārbaudiet ierīces Galaxy Watch Active2 novietojumu uz plaukstas locītavas un pārliecinieties, vai sensora darbībai nav šķēršļu. Ja sirdsdarbības sensora problēma netiek novērsta, vērsieties Samsung servisa centrā.

Savas sirdsdarbības mērīšana

- 1 Programmu sarakstā pieskarieties pie  (Samsung Health).
- 2 Pavelciet ietvaru vai ekrānā uz augšu vai leju un atveriet sirdsdarbības pārraudzības logrīka ekrānu.
Miera stāvoklī jūsu sirds ritms tiek mērīts katras 10 minūtes. Pārbaudiet izmērīto sirds ritmu, paskatoties ekrānam.
Lai izmērītu savu sirds ritmu manuāli, pieskarieties pie **Mērīt**, lai sāktu mērīt savu sirds ritmu.



Pavelciet ietvaru pulksteņa rādītāju kustības virzienā vai pulksteņa ekrānā pa kreisi un apskatiet izmērīto sirdsdarbību tieši no logrīka **Sirds rit.**

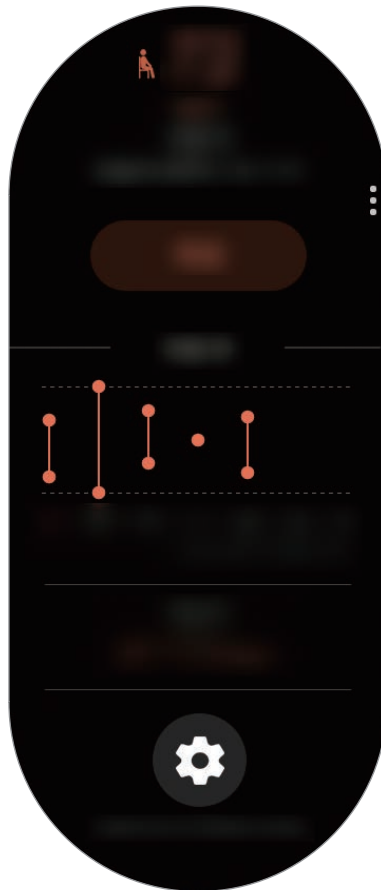

Lai skatītu nedēļas ierakstus kopā ar diagrammu, pavelciet ietvaru vai velciet ekrānā uz augšu vai uz leju.

Nepārtraukta sirdsdarbības mērīšana

Varat iestatīt, lai Galaxy Watch Active2 automātiski veic nepārtrauktu jūsu sirdsdarbības mērīšanu.

Sirdsdarbības izsekošanas ekrānā pieskarieties pie **SR un stresa mērīšana** un atlasiet **Mērīt nepārtraukti**.

Jūsu sirdsdarbība tiks mērīta nepārtraukti, un jūs varēsiet skatīt sirdsdarbību, tās izmaiņas, kas norādītas diagrammā pa dienām, maksimālo sirds ritmu un informāciju par laiku katrai aktivitātes sadaļai atbilstoši intensitātei.

Stress

Aprēķiniet un reģistrējiet savu stresa līmeni, izmantojot izmaiņas sirdsdarbībā, un samaziniet stresu, izpildot Galaxy Watch Active2 piedāvātos elpošanas norādījumus.



- Precīzākus stresa līmeņa mērījumu rezultātus iespējams iegūt, kad jūsu stresa līmeņa dati tiek uzkrāti, automātiski mērot stresa līmeni.
- Jūsu izmērītais stresa līmenis ne vienmēr ir saistīts ar jūsu emocionālo stāvokli.
- Stresa līmeni nedrīkst mērīt miega, treniņa, aktīvu kustību laikā vai tūlīt pēc treniņa beigām.
- Lai precīzāk mērītu savu sirdsdarbību ar Galaxy Watch Active2, stingri valkājiet Galaxy Watch Active2 ap savu rokas lejasdaļu, tieši virs plaukstas locītavas. Plašāku informāciju skatiet sadaļā [Galaxy Watch Active2 pareiza valkāšana](#).
- Šī funkcija var nebūt pieejama atkarībā no reģiona.

Jūsu stresa līmeņa mērīšana

- 1 Programmu sarakstā pieskarieties pie  (Samsung Health).
- 2 Pavelciet ietvaru vai ekrānā uz augšu vai leju un atveriet stresa pārraudzības logrīka ekrānu. Jūsu stresa līmenis ir izmērīts. Pārbaudiet jūsu pašreizējo stresa līmeni, paskatoties ekrānā. Lai izmērītu savu stresa līmeni manuāli, pieskarieties pie **Mērīt**, lai sāktu mērīt savu stresa līmeni.

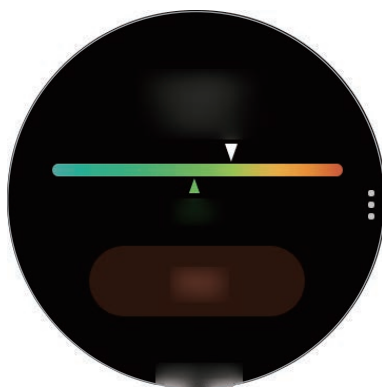

Lai skatītu nedēļas ierakstus kopā ar diagrammu, pavelciet ietvaru vai velciet ekrānā uz augšu vai uz leju.

Stresa mazināšana

Stresu var samazināt ar dziļas un lēnas elpošanas palīdzību, ievērojot Galaxy Watch Active2 sniegtās norādes.

- 1 Stresa pārraudzības logrīka ekrānā pieskarieties pie **ELPOŠANA >**.
- 2 Pieskarieties pie **Sākt** un sāciet elpot.
Lai pārtrauktu elpošanu, pieskarieties ekrānam un pēc tam pie **Pārtraukt**.

Pārtika

Reģistrējiet kaloriju skaitu, kādu uzņemat vienas dienas laikā, un salīdziniet to ar savu uzstādīto mērķi vai ikdienas ieteicamo kaloriju skaitu, lai saņemtu palīdzību sava svara pārvaldīšanai.



Ja nupat iegādājāties vai atiestatījāt Galaxy Watch Active2, izveidojiet savu profilu. Galaxy Watch Active2 palīdzēs jums noskaidrot, kāds ir jūsu ieteicamais uzņemamo kaloriju skaits ikdienā, ņemot vērā vecumu, dzimumu un fiziskos apstākļus, kurus esat ievadījis savā profilā.

Kaloriju reģistrēšana

- 1 Programmā sarakstā pieskarieties pie  (**Samsung Health**).
- 2 Pavelciet ietvaru vai ekrānā uz augšu vai leju, atveriet uztura pārraudzības logrīka ekrānu un pēc tam pieskarieties pie **Pievienot**.
- 3 Pieskarieties ievades lauciņam, pavelciet ietvaru vai velciet ekrānā uz augšu vai leju, lai ievadītu apēstās kalorijas, un pēc tam pieskarieties pie **Gatavs**.



Lai mainītu ēdiena veidu, pieskarieties ēdiena tipam ekrāna augšdaļā un izvēlieties iespēju.

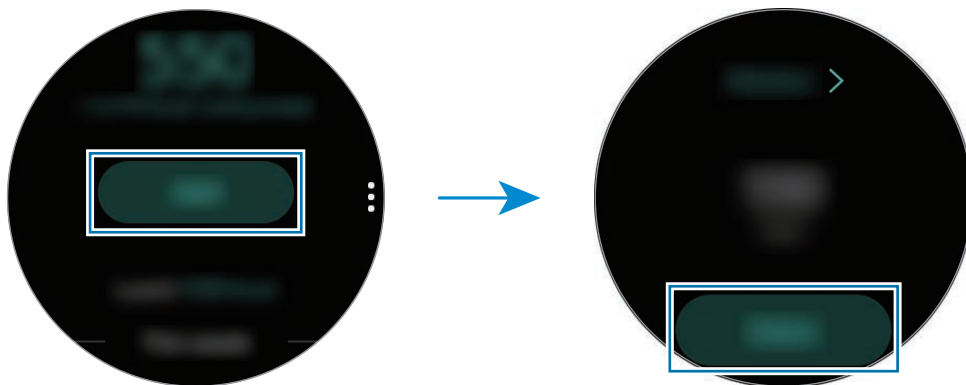

Lai skatītu nedēļas ierakstus kopā ar diagrammu, pavelciet ietvaru vai velciet ekrānā uz augšu vai uz leju.

Žurnālu dzēšana

- 1 Uztura pārraudzības logrīka ekrānā pieskarieties pie , pavelciet ietvaru vai velciet ekrānā uz augšu vai leju un pēc tam pieskarieties pie **Dzēst šodienas žurnālu**.
- 2 Izvēlieties datus, kurus vēlaties dzēst, un pieskarieties pie **DZĒST**.

Kaloriju mērķa iestatīšana

- 1 Pavelciet ietvaru vai uztura pārraudzības logrīka ekrānā velciet uz augšu vai uz leju un pieskarieties pie **lestatīt mērķi**.
- 2 Pieskarieties ievades lauciņam, pavelciet ietvaru vai velciet ekrānā uz augšu vai leju, lai ievadītu ikdienas kaloriju mērķi, un pēc tam pieskarieties pie **GATAVS**.

Svara pārvaldība

Pārbaudiet uzņemto un sadedzināto kaloriju skaitu, kuras patērētas dienā veiktajos treniņos un citās darbībās, un palīdz jums sasniegt iestatīto mērķa svaru. Jūs varat apskatīt arī svaru, kuru ievadījāt jūsu savienotās mobilās ierīces programmā Samsung Health.



- Ievadiet savu mērķa svaru jūsu mobilās ierīces programmā Samsung Health, lai apskatītu informāciju savā Galaxy Watch Active2.
- Šī funkcija nav pieejama, ja lietojat Galaxy Watch Active2, neizveidojot savienojumu ar mobilo ierīci.

- 1 Programmu sarakstā pieskarieties pie  (**Samsung Health**).
- 2 Pavelciet ietvaru vai ekrānā uz augšu vai leju un atveriet svara pārvaldīšanas pārraudzības logrīka ekrānu.
- 3 Apskatiet ekrānā redzamo informāciju un atbilstoši pielāgojiet jūsu treniņu programmu un uzņemto pārtiku.





Lai skatītu nedēļas ierakstus kopā ar diagrammu, pavelciet ietvaru vai velciet ekrānā uz augšu vai uz leju.

Ūdens

Reģistrējiet un pārraugiet izdzerto ūdens glāžu skaitu.

Patērētā ūdens daudzums reģistrēšana

- 1 Programmu sarakstā pieskarieties pie  (**Samsung Health**).
- 2 Pavelciet ietvaru vai ekrānā uz augšu vai leju un atveriet ūdens pārraudzības logrīka ekrānu.
- 3 Pieskarieties , kad izdzerat glāzi ūdens.
Ja nejauši ievadījāt nepareizu vērtību, varat to izlabot, pieskaroties .

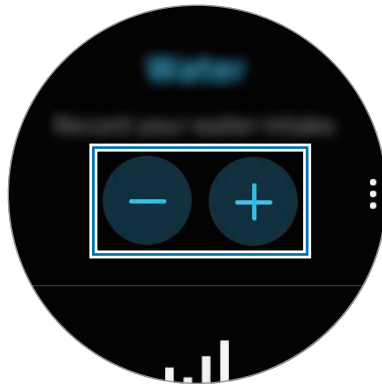

Lai skatītu nedēļas ierakstus kopā ar diagrammu, pavelciet ietvaru vai velciet ekrānā uz augšu vai uz leju.



Ūdens patēriņa mērķa iestatīšana

- 1 Pavelciet ietvaru vai ūdens pārraudzības logrīka ekrānā velciet uz augšu vai uz leju un pieskarieties pie **Iestatīt mērķi**.
- 2 Pieskarieties slēdzim, lai to aktivizētu.
- 3 Pieskarieties pie **Dien. mērķis**.
- 4 Pieskarieties ievades lauciņam, pavelciet ietvaru vai velciet ekrānā uz augšu vai leju, lai ievadītu ikdienas mērķi, un pēc tam pieskarieties pie **GATAVS**.

Kofeīns

Reģistrējiet un pārraugiet izdzerto kafijas krūžu skaitu.

Jūsu izdzertās kafijas daudzuma reģistrēšana

- 1 Programmu sarakstā pieskarieties pie  (Samsung Health).
- 2 Pavelciet ietvaru vai ekrānā uz augšu vai leju un atveriet kofeīna pārraudzības logrīka ekrānu.
- 3 Pieskarieties , kad izdzerat krūzi kafijas.
Ja nejauši ievadījāt nepareizu vērtību, varat to izlabot, pieskaroties .

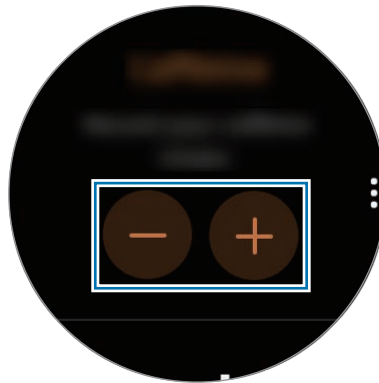

Lai skatītu nedēļas ierakstus kopā ar diagrammu, pavelciet ietvaru vai velciet ekrānā uz augšu vai uz leju.

Izdzertās kafijas daudzuma ierobežojuma iestatīšana

- 1 Pavelciet ietvaru vai kofeīna pārraudzības logrīka ekrānā velciet uz augšu vai uz leju un pieskarieties pie **Iestatīt mērķi**.
- 2 Pieskarieties slēdzim, lai to aktivizētu.
- 3 Pieskarieties pie **Dien. mērķis**.
- 4 Pieskarieties ievades lauciņam, pavelciet ietvaru vai velciet ekrānā uz augšu vai leju, lai ievadītu ikdienas mērķi, un pēc tam pieskarieties pie **GATAVS**.

Together

Salīdziniet savus reģistrētos soļu skaitītāja datus ar citu Samsung Health lietotāju datiem. Varat iestatīt mērķi, sacensties ar saviem draugiem un skatīt uzdevuma statusu jūsu Galaxy Watch Active2.



- Aktivizējiet funkciju Together mobilās ierīces programmā Samsung Health, lai apskatītu informāciju savā Galaxy Watch Active2.
- Šī funkcija nav pieejama, ja lietojat Galaxy Watch Active2, neizveidojot savienojumu ar mobilo ierīci.

1 Programmu sarakstā pieskarieties pie  (Samsung Health).

2 Pavelciet ietvaru vai ekrānā uz augšu vai leju un atveriet Together ekrānu.

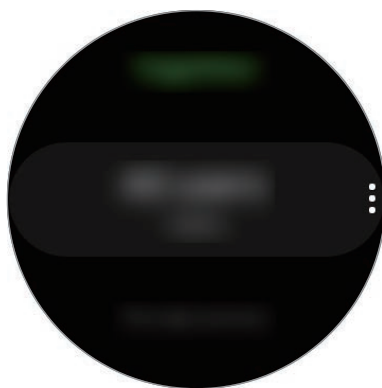

Pieskarieties ekrānam, lai skatītu detalizētu informāciju, piemēram, savu vai draugu uzdevumu statusu, kā arī savu vai draugu nedēļā noietu soļu skaita vietu topā.

Iestatījumi

Jūs varat iestatīt dažādas ar treniņiem saistītas iestatījumu iespējas.

Programmu sarakstā pieskarieties pie  (**Samsung Health**), pavelciet ietvaru vai ekrānā pavelciet augšup vai lejup un pēc tam pieskarieties pie **Iestatījumi**.

- **Profils:** ievadiet savu profila informāciju, piemēram, dzimumu, augumu un svaru.
- **Vienības:** iestatiet mērvienības, kas tiks izmantotas jūsu Galaxy Watch Active2 programmā **Samsung Health**.
- **Treniņa noteikš.:** iestatiet savu Galaxy Watch Active2 automātiskai treniņa noteikšanai.
- **Bezdarbības laika brīdinājumi:** brīdina jūs par bezdarbības periodu, kad kādu brīdi nekustaties, valkājot Galaxy Watch Active2.
- **SR un stresa mērīšana:** mainiet jūsu sirds ritma un stresa mērīšanas iespējas.
- **Datu atļaujas:** iestatiet programmām paredzētas atļaujas piekļūt datiem, kas saglabāti Galaxy Watch Active2 programmā **Samsung Health**.
- **Palīdzība:** skatiet informāciju par programmu **Samsung Health**.

Papildu informācija

- Šādu datu apkopošanas mērķis aprobežojas ar jūsu pieprasītā pakalpojuma sniegšanu, ieskaitot papildinformācijas sniegšanu, lai veicinātu jūsu labsajūtu, veiktu datu dublēšanu/sinhronizēšanu, datu analīzi un statistikas datu apkopošanu vai izstrādātu un nodrošinātu labākus pakalpojumus. (Bet, ja pierakstāties savā Samsung kontā no Samsung Health, jūsu dati var tikt saglabāti serverī dublēšanas nolūkā.) Personiskā informācija var tikt saglabāta tik ilgi, kamēr tiek sasniegti šie mērķi. Lai dzēstu jebkādus datus, kurus jūs esat koplietojis ar sociālajiem tīkliem vai pārsūtījis uz glabāšanas ierīci, jums tie ir jāizdzēš atsevišķi.
- Jūs uzņematies pilnu atbildību par sociālajos tīklos kopīgotās vai citiem nodotās informācijas nepiemērotu izmantošanu. Uzmanieties, kopīgojot savu personīgo informāciju ar citiem.
- Ja Galaxy Watch Active2 ir savienots ar mobilo ierīci, verificējiet sakaru protokolu, lai apstiprinātu pareizu darbību. Ja izmantojat bezvadu savienojumu, piemēram, Bluetooth, ierīci Galaxy Watch Active2 var ietekmēt citu ierīču radītie elektroniskie traucējumi. Izvairieties no Galaxy Watch Active2 lietošanas līdzās citām ierīcēm, kas pārraida radioviļņus.

- Samsung Health programmā izmantotais saturs var atšķirties atkarībā no programmatūras versijas. Programmā sniegtie pakalpojumi var mainīties vai tiem var atcelt atbalstu bez iepriekšēja brīdinājuma.
- Pieejamās Samsung Health funkcijas un pakalpojumi var atšķirties atkarībā no reģiona vietējiem likumiem un noteikumiem.
- Dažas Samsung Health funkcijas var nebūt pieejamas atkarībā no reģiona.
- Samsung Health funkcijas ir paredzētas tikai fitnesa un informatīviem mērķiem, bet nav paredzētas slimības vai citu apstākļu diagnostikai vai slimības izārstēšanai, mazināšanai, ārstēšanai vai novēršanai.



- Mērītais attālums var atšķirties no reālā attāluma, nevienādu soļu dēļ, iešanas uz vietas, un soļošanas.
- Tiek saglabāti tikai ieraksti no pēdējām 28 dienām. Jūs varat skatīt iepriekšējos datus mobilajā ierīcē, kurā ir instalēta programma Samsung Health.

GPS

Ierīcei Galaxy Watch Active2 ir GPS antena, kas ļauj pārbaudīt savu reāllaika atrašanās vietas informāciju, neizveidojot savienojumu ar mobilo ierīci. Kad izmantojat Galaxy Watch Active2, neizveidojot savienojumu ar mobilo ierīci, tiek izmantota jūsu Galaxy Watch Active2 iebūvētā GPS antena.

Programmu sarakstā pieskarieties  (**Iestatīj.**) → **Savienojumi** → **Atrašanās vieta** un tad pieskarieties slēdzim, lai to ieslēgtu.

Lai izvēlētos atrašanās vietas noteikšanas veidu, pavelciet ietvaru vai ekrānā uz augšu vai leju un izvēlieties iespēju.



- Kad Galaxy Watch Active2 un jūsu mobilā ierīce ir savienoti, šī funkcija izmanto jūsu mobilās ierīces GPS funkciju. Ieslēdziet mobilās ierīces atrašanās vietas funkciju, lai lietotu GPS sensoru.
- Izmantojot Samsung Health funkciju, tiks lietota jūsu Galaxy Watch Active2 GPS antena, lai gan jūsu Galaxy Watch Active2 ir savienots ar mobilo ierīci.
- GPS signāla stiprums var samazināties vietās, kur signāls ir traucēts, piemēram, starp ēkām, zemās vietās vai sliktos laikapstākļos.

Mūzika

Ievads

Klausieties mūziku, kas saglabāta Galaxy Watch Active2 un mobilajā ierīcē.

Mūzikas atskaņošana

Programmu sarakstā pieskarieties pie  (Mūzika).

Klausoties Galaxy Watch Active2 saglabāto mūziku, velciet uz augšu no ekrāna apakšējās malas, lai atvērtu bibliotēkas ekrānu. Bibliotēkas ekrānā varat skatīt pašreiz atskaņoto dziesmu un atskaņošanas sarakstu, kā arī sakārtot mūziku pēc dziesmām, albumiem un māksliniekiem.

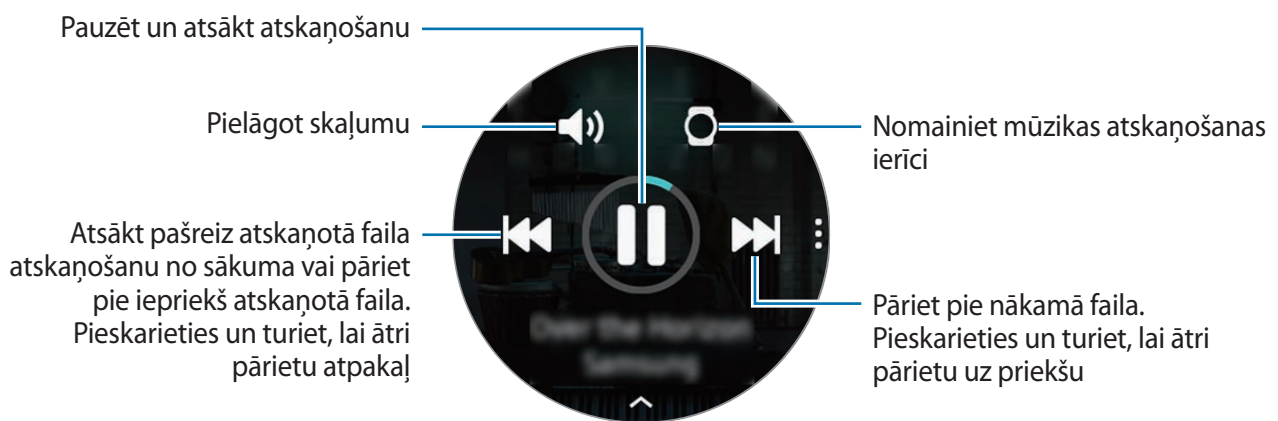

Mūzikas importēšana





Importējiet savā Galaxy Watch Active2 mūziku, kas saglabāta jūsu mobilajā ierīcē.

- 1 Savā mobilajā ierīcē palaidiet programmu **Galaxy Wearable**.
- 2 Pieskarieties **Sākums** → **Pievienot saturu pulkstenī**.
- 3 Pieskarieties **Pievienot ierakstus**.
- 4 Izvēlieties kategoriju ekrāna lejasdaļā, atlasiet failus un pieskarieties pie **Gatavs**.

Lai sinhronizētu jūsu mobilajā ierīcē esošo mūziku ar Galaxy Watch Active2, pieskarieties slēdzim **Automāt. sinhronizācija** sadaļā **Mūzika**. Jūsu mobilajā ierīcē esošā mūzika tiks automātiski sinhronizēta ar Galaxy Watch Active2, ja tā akumulatoram ir atlicis vairāk par 15% enerģijas.

Mūzikas atskaņošana ierīcē Galaxy Watch Active2

Atskaņojiet ierīcē Galaxy Watch Active2 saglabāto mūziku, izmantojot iekšējo skaļruni. Varat atskaņot mūziku, lietojot arī pievienotas Bluetooth austiņas.

- 1 Pieskarieties  (Mūzika).
- 2 Pieskarieties pie , lai atskaņotu Galaxy Watch Active2 saglabāto mūziku.
Tiek parādīta ikona .
- 3 Pieskarieties pie .





Mūzikas atskaņošana mobilajā ierīcē

Atskaņojiet jūsu mobilajā ierīcē saglabāto mūziku un vadiet atskaņošanu ar Galaxy Watch Active2.

Mobilā ierīce

- 1 Palaidiet mūzikas atskaņotāja programmu.

Galaxy Watch Active2

- 2 Pieskarieties  (Mūzika).
- 3 Pieskarieties , lai atskaņotu mobilajā ierīcē saglabāto mūziku.
Tiek parādīta ikona .
- 4 Pieskarieties pie .

Lai mainītu Galaxy Watch Active2 izmantoto mūzikas atskaņotāja programmu, pieskarieties pie  → **Mūzikas atskaņotājs** un izvēlieties kādu no mobilajā ierīcē instalētajām mūzikas atskaņotāju programmām.

Mūzikas atskaņošana, neveidojot savienojumu ar mobilo ierīci

Klausieties mūziku vai radio, izmantojot tikai Galaxy Watch Active2. Ierīcē Galaxy Watch Active2 nepieciešams lejupielādēt mūzikas vai radio straumēšanas programmu.

Programmu sarakstā pieskarieties pie  (Galaxy Store). Sadaļā **Galaxy Store** pārlūkojiet un lejupielādējiet mūzikas vai radio straumēšanas programmu un palaidiet to.

Reminder

Pievienojiet notikumu atgādinājumus, piemēram, par biļešu iegādi, došanos uz veļas mazgātavu vai zāļu lietošanu, neizmantojot kalendāra programmu. Jūs varat iestatīt paziņojumus tā, lai norādītajā laikā tiktu saņemti atgādinājumi.

Atgādinājuma izveide

- 1 Programmu sarakstā pieskarieties  (**Reminder**) → **Pievienot**.
Ja jums ir saglabāts atgādinājums, atgādinājumu saraksta augšpusē pieskarieties pie **Izveidot**.
- 2 Ja jūsu Galaxy Watch Active2 atbalsta balss ievadi, ierunājiet grafiku, lai izveidotu atgādinājumu. Kad tas ir pabeigts, pieskarieties pie **Gat**.
Vai arī pieskarieties pie **Rakst. atgādni**, pēc tam ievadiet tekstu un pieskarieties pie **Gat**.
- 3 Pieskarieties pie **Iestatīt laiku**, lai iestatītu paziņojumu.
- 4 Pieskarieties ievades lauciņam, pavelciet ietvaru vai velciet ekrānā uz augšu vai leju, lai ievadītu laiku, un pieskarieties pie **Tāl**.
- 5 Iestatiet citas paziņojumu iespējas, piemēram, izvēloties datumu, kurā paziņojums atkārtosies, un pieskarieties pie **Gat**.
- 6 Pieskarieties **Saglabāt**.
Saglabātais atgādinājums tiek pievienots atgādinājumu sarakstam.

Atgādinājuma brīdinājuma skatīšana

Kad parādās brīdinājums, apskatiet atgādinājuma informāciju. Vai pavelciet ietvaru pretēji pulksteņa rādītāja virzienam vai pulksteņa ekrānā pavelciet pa labi, lai atvērtu paziņojumu paneli un skatītu atgādinājumu.



- Visi jūsu Galaxy Watch Active2 ievadītie atgādinājumi tiks automātiski sinhronizēti ar savienoto mobilo ierīci, lai pārbaudītu tos un saņemtu signālus no mobilās ierīces.
- Izvēlieties atgādinājumu un pieskarieties pie **Rediģēt laiku**, lai atkārtoti iestatītu atgādinājumu.

Atgādinājuma pabeigšana vai dzēšana

Kad esat pabeidzis savu uzdevumu, varat iestatīt, ka atgādinājums ir pabeigts, vai arī varat to izdzēst.

Lai pabeigtu atgādinājuma izveidi, pieskarieties pie **Pabeigts** pēc tam, kad esat apskatījuši atgādinājuma informāciju. Vai arī atlasiet paveiktu atgādinājumu no saraksta, lai to pabeigtu.

Lai dzēstu atgādinājumu, pieskarieties pie , pavelciet pa ietvaru vai pavelciet augšup vai lejup ekrānā un pēc tam pieskarieties pie **Dzēst**.

Kalendārs

Jūs varat apskatīt Galaxy Watch Active2 notikumu grafikus, kurus saglabājat savā mobilajā ierīcē vai Galaxy Watch Active2.



Visi jūsu Galaxy Watch Active2 iepļānotie notikumi tiks automātiski sinhronizēti ar savienoto mobilo ierīci, lai pārbaudītu tos un saņemtu signālus no mobilās ierīces.

- 1 Programmā sarakstā pieskarieties pie  (**Kalendārs**). Vai arī pavelciet ietvaru pulksteņa rādītāja kustības virzienā vai pulksteņa ekrānā pavelciet pa kreisi un izvēlieties logrīku **Kalendārs**, lai to palaistu.
- 2 Pieskarieties jebkurā mēneša kalendāra vietā.
Tiks rādīts pašreizējās dienas notikumu saraksts.
- 3 Pieskarieties pie **Pievienot**, lai pievienotu grafiku.
Ja jums ir saglabāts grafiks, saraksta augšpusē pieskarieties pie **Izveidot**.
- 4 Izvēlieties vēlamo ievades režīmu, ievadiet notikuma datus, un pēc tam pieskarieties pie **Sagl**.

Bixby

Ievads

Bixby ir balss pakalpojums, kas atvieglo Galaxy Watch Active2 lietošanu. Jūs varat sarunāties ar Bixby, lai palaistu funkciju vai saņemtu informāciju.



- Bixby var nebūt pieejama atkarībā no reģiona.
- Bixby var nebūt pieejama, ja lietojat Galaxy Watch Active2, neizveidojot savienojumu ar mobilo ierīci.
- Pārliecinieties, vai Galaxy Watch Active2 mikrofons nav aizklāts, kad tajā runājat.
- Lai varētu izmantot Bixby, mobilajai ierīcei ir jābūt savienotai ar Wi-Fi vai mobilo tīklu.

Bixby palaišana

Programmu sarakstā pieskarieties pie  (Bixby).

Laikapst.

Informāciju par laikapstākļiem vietās, kas iestatītas Galaxy Watch Active2 vai savienotajā mobilajā ierīcē, skatiet ierīcē Galaxy Watch Active2.

Programmu sarakstā pieskarieties  (**Laikapst.**). Vai arī pavelciet ietvaru pulksteņa rādītāja kustības virzienā vai pulksteņa ekrānā pavelciet pa kreisi un izvēlieties logrīku **Laikapst.**, lai to palaistu.

Lai skatītu pašreizējās dienas laikapstākļu informāciju, pieskarieties ekrānam un pavelciet ietvaru vai ekrānā uz augšu vai uz leju.

Lai pievienotu informāciju par laikapstākļiem citā pilsētā, pavelciet ietvaru pulksteņa rādītāja kustības virzienā vai velciet ekrānā pa kreisi, pieskarieties **Pievienot** un pēc tam pievienojiet pilsētu no savienotās mobilās ierīces.



Pilsētu nav iespējams pievienot, ja lietojat Galaxy Watch Active2, neizveidojot savienojumu ar mobilo ierīci.

Signāls

Iestatiet modinātājus un pārvaldiet tos.

Modinātāja iestatīšana

1 Programmu sarakstā pieskarieties  (**Signāls**).

2 Pieskarieties pie **Pievienot**.

Ja jums ir saglabāts modinātājs, modinātāju saraksta augšpusē pieskarieties pie **Pievienot**.

3 Pieskarieties ievades lauciņam, pavelciet ietvaru vai velciet ekrānā uz augšu vai leju, lai ievadītu modinātāja laiku, un pieskarieties pie **Tālāk**.

4 Izvēlieties dienas modinātāja atkārtošanai un pieskarieties pie **Saglabāt**.

Saglabātais modinātājs tiek pievienots modinātāju sarakstam.

Lai ieslēgtu vai izslēgtu modinātājus, pieskarieties slēdzim blakus attiecīgajam modinātājam sarakstā.

Modinātāja izslēgšana

Lai pārtrauktu modinātāja signālu, velciet  ārpus lielā apļa.

Ja vēlaties izmantot atlikšanas funkciju, velciet  ārpus lielā apļa.

Modinātāja signālu dzēšana

Modinātāju sarakstā pieskarieties un turiet modinātāju, tad pieskarieties **Dzēst**.

Pasaul. pulkst.



Pasaules pulksteņu izveidošana

- 1 Programmu sarakstā pieskarieties pie  (**Pasaul. pulkst.**).
- 2 Pieskarieties pie **Pievienot**.
Ja esat saglabājis pasaules pulksteni, pulksteņu sarakstā pieskarieties pie **Pievienot**.
- 3 Pavelciet ietvaru vai pavelciet ekrānā pa kreisi vai pa labi un kartē izvēlieties laika joslu.
Tāpat varat pieskarties **Visas pilsētas** un tad **Meklēt**, lai meklētu pilsētu vai izvēlētos to no saraksta.
- 4 Pieskarieties pilsētas nosaukumam, kas atbilst izvēlētajai laika joslai.

Pasaules pulksteņu dzēšana

Pasaules pulksteņu sarakstā pieskarieties pie pulksteņa un turiet to, tad pieskarieties pie **Dzēst**.

Taimeris

- 1 Programmu sarakstā pieskarieties pie  (**Taimeris**).
- 2 Pieskarieties pie **Piel.**
- 3 Pieskarieties ievades lauciņam, lai izvēlētos ilgumu, un pieskarieties pie **Sākt**.
Vai izvēlieties biežāk lietoto taimeri.
- 4 Kad taimeris sāks darboties, velciet  ārpus lielā apļa.

Hronom.

- 1 Programmu sarakstā pieskarieties pie  (**Hronom.**).
- 2 Lai uzņemtu notikuma laiku, pieskarieties pie **Sākt**.
Lai ierakstītu apļu laikus, kamēr uzņemat notikuma laiku, pieskarieties **Aplis**.
- 3 Pieskarieties **Beigt**, lai pārtrauktu laika uzņemšanu.
 - Lai restartētu laikus, pieskarieties **Atsākt**.
 - Lai notīrītu apļu laikus, pieskarieties **Atiestatīt**.

Galerija



Attēlu importēšana un eksportēšana

Attēlu importēšana no jūsu mobilās ierīces

- 1 Savā mobilajā ierīcē palaidiet programmu **Galaxy Wearable**.
- 2 Pieskarieties **Sākums** → **Pievienot saturu pulkstenī**.
- 3 Pieskarieties pie **Sūtīt attēlus**.
- 4 Izvēlieties kategoriju ekrāna lejasdaļā, atlasiet failus un pieskarieties pie **Gatavs**.

Lai sinhronizētu jūsu mobilajā ierīcē esošos attēlus ar Galaxy Watch Active2, pieskarieties slēdzim **Automāt. sinhronizācija** sadaļā **Attēli**, pieskarieties pie **Sinhronizējamie albumi**, izvēlieties albumus importēšanai Galaxy Watch Active2 un pēc tam pieskarieties pie **Gatavs**. Izvēlētie albumi tiks automātiski sinhronizēti ar jūsu Galaxy Watch Active2, kad notiek tā uzlāde un ja akumulatorā ir atlicis vairāk par 15% enerģijas.

Attēlu eksportēšana uz jūsu mobilo ierīci

- 1 Programmu sarakstā pieskarieties  (**Galerija**).
- 2 Pieskarieties attēlam un pēc tam vēlreiz pieskarieties un turiet attēlu, lai to eksportētu.
- 3 Pavelciet ietvaru vai velciet ekrānā pa kreisi vai pa labi un atlasiet attēlus, kurus vēlaties eksportēt.
Lai atlasītu visus attēlus, pieskarieties pie  → **Izvēl. visu**.
- 4 Pieskarieties  → **Sūtīt uz tālruni**.
Eksportētos attēlus varat aplūkot savas mobilās ierīces tādā programmā kā galerijas.

Attēlu skatīšana

Skatiet un pārvaldiet jūsu Galaxy Watch Active2 saglabātos attēlus.



- 1 Programmu sarakstā pieskarieties  (**Galerija**).
- 2 Pavelciet ietvaru vai velciet ekrānā pa kreisi vai pa labi, lai ritinātu attēlu sarakstā un izvēlētos attēlu.

Tālummaiņa

Jūs varat tuvināt vai tālināt attēlu. Attēla aplūkošanas laikā ātri divas reizes pieskarieties attēlam, izvērsiet vai savelciet divus pirkstus attēlā, lai tuvinātu vai tālinātu tā daļu.

Pietuvinot attēlu, varēsīt skatīt atlikušo attēla daļu, ritinot ap ekrānu.

Attēlu dzēšana

- 1 Programmu sarakstā pieskarieties  (**Galerija**).
- 2 Pieskarieties attēlam un pēc tam vēlreiz pieskarieties un turiet attēlu, lai to dzēstu.
- 3 Pavelciet ietvaru vai velciet ekrānā pa kreisi vai pa labi un atlasiet attēlus, kurus vēlaties dzēst. Lai atlasītu visus attēlus, pieskarieties pie  → **Izvēl. visu**.
- 4 Pieskarieties pie **Dzēst** → .

Atr.manu tālr.

Ja nezināt, kur atrodas jūsu mobilā ierīce, Galaxy Watch Active2 var jums palīdzēt to atrast.



Šī funkcija nav pieejama, ja lietojat Galaxy Watch Active2, neizveidojot savienojumu ar mobilo ierīci.

1 Programmam sarakstā pieskarieties  (**Atr.manu tālr.**).

2 Pieskarieties pie .

Mobilā ierīce atskaņo skaņas un ieslēdz ekrānu. Mobilajā ierīcē pieskarieties pie **Noraidīt** un velciet to vai pieskarieties pie  ierīcē Galaxy Watch Active2.

Mobilās ierīces atrašanās vietas skatīšana

Pieskarieties  → **Atrast tālruni.**

Ierīcē Galaxy Watch Active2 tiks rādīta jūsu mobilās ierīces atrašanās vieta.

Atrast manu pulksteni

Ja nevarat vairs atrast savu Galaxy Watch Active2, programma Galaxy Wearable, kas pieejama jūsu mobilajā ierīcē, var palīdzēt jums to atrast.





Šī funkcija nav pieejama, ja lietojat Galaxy Watch Active2, neizveidojot savienojumu ar mobilo ierīci.

1 Savā mobilajā ierīcē palaidiet **Galaxy Wearable** un pieskarieties pie **Sākums** → **Atrast manu pulksteni.**

2 Pieskarieties pie .

Galaxy Watch Active2 raidīs skaņu un vibrēs, un ieslēgsies tā ekrāns.

Lai pārtrauktu vibrēšanu, velciet  ārpus lielā apļa ierīcē Galaxy Watch Active2 vai pieskarieties  mobilajā ierīcē.

Galaxy Watch Active2 tāl vadība

Ja jūs nevarat atrast savu Galaxy Watch Active2, palaidiet savā mobilajā ierīcē programmu **Galaxy Wearable** un pieskarieties pie **Sākums** → **Atrast manu pulksteni** → **legūt atraš. vietu**, lai uzzinātu pašreizējo Galaxy Watch Active2 atrašanās vietu.

Ja Galaxy Watch Active2 ir pazaudēts vai nozagts, varat to vadīt attālināti. Savā mobilajā ierīcē palaidiet **Galaxy Wearable** un pieskarieties pie **Sākums** → **Atrast manu pulksteni** → **Iestatīt drošību**, un pēc tam atlasiet funkciju.



Šī funkcija ir pieejama pēc Samsung konta reģistrēšanas gan jūsu Galaxy Watch Active2, gan arī mobilajā ierīcē.

SOS ziņojumi

Ārkārtas situācijās jūs varat nosūtīt SOS ziņojumu uz iepriekš reģistrētiem ārkārtas kontaktiem, ja trīs reizes ātri nospiežat Galaxy Watch Active2 sākuma taustiņu. Varat arī iestatīt, lai Galaxy Watch Active2 automātiski sazinās ar jūsu ārkārtas situācijas kontaktpersonām.

SOS ziņojumu iestatīšana

- 1 Savā mobilajā ierīcē palaidiet programmu **Galaxy Wearable** un pieskarieties pie **Sākums** → **Sūtīt SOS pieprasījumus**, un pieskarieties slēdzim, lai to ieslēgtu.
- 2 Lai pievienotu kontaktus ārkārtas zvaniem, ja tas vēl nav izdarīts, izpildiet ekrānā redzamos norādījumus.

Ārkārtas kontaktpersonu pievienošana

- 1 Savā mobilajā ierīcē palaidiet programmu **Galaxy Wearable** un pieskarieties pie **Sākums** → **Sūtīt SOS pieprasījumus** → **Sūtīt SOS ziņu uz** → **Piev.**
- 2 Pieskarieties **Izveidot kontaktu** un ievadiet kontaktinformāciju vai pieskarieties **Izvēlēties no kontaktiem**, lai pievienotu esošo kontaktpersonu kā kontaktpersonu ārkārtas zvaniem.

SOS zvanu aktivizēšana

Iestatiet, lai Galaxy Watch Active2 automātiski zvana jūsu ārkārtas kontaktpersonai pēc SOS ziņojuma nosūtīšanas. Ir iespējams piezvanīt vienai no jūsu ārkārtas kontaktpersonām.

Savā mobilajā ierīcē palaidiet programmu **Galaxy Wearable**, pieskarieties pie **Sākums** → **Sūtīt SOS pieprasījumus**, pieskarieties pie **Veikt SOS zvanus** un izvēlieties ārkārtas kontaktpersonu.

SOS ziņojuma aizkaves iestatīšana

Iestatiet, lai Galaxy Watch Active2 sūta SOS ziņojumus pēc kāda brīža, lai jūs varētu atcelt pieprasījuma nosūtīšanu, trīs reizes ātri nospiežot Galaxy Watch Active2 sākuma taustiņu.

Savā mobilajā ierīcē palaidiet programmu **Galaxy Wearable**, pieskarieties pie **Sākums** → **Sūtīt SOS pieprasījumus**, un pēc tam pieskarieties slēdzim **Atpakaļsk. pirms sūt.**, lai to ieslēgtu.

SOS ziņojumu sūtīšana

Ārkārtas gadījumā trīsreiz ātri nospiediet Galaxy Watch Active2 sākuma taustiņu.

Ja ir ieslēgta funkcija **Veikt SOS zvanus**, Galaxy Watch Active2 automātiski zvanīs izvēlētajai ārkārtas kontaktpersonai.

Ja sūtāt SOS ziņojumu, pulksteņa ekrānā ziņojuma sūtīšanas laikā parādīsies  ikona, un jūs varēsiet apskatīt SOS pieprasījuma rezultātu paziņojumu paneli pēc tam, kad ziņojums būs nosūtīts.



Ja, nosūtot SOS ziņojumu, jūsu Galaxy Watch Active2 vai mobilajā ierīcē nav aktivizēta GPS funkcija, tā tiks automātiski aktivizēta, lai nosūtītu atrašanās vietas informāciju.

E-pasts

Skatiet e-pasta ziņas, kas saņemtas mobilajā ierīcē, un atbildiet uz tām.



Šī programma var nebūt pieejama, ja lietojat Galaxy Watch Active2, neizveidojot savienojumu ar mobilo ierīci.

E-pastu lasīšana

1 Programmu sarakstā pieskarieties pie  (E-pasts).

2 Izvēlieties e-pastu, lai atvērtu e-pasta ekrānu.

Lai skatītu e-pastu mobilajā ierīcē, pieskarieties pie , pavelciet ietvaru vai ekrānā augšup vai lejup un izvēlieties **Rādīt tālrunī**.



Lai atbildētu uz e-pasta ziņojumu, atlasiet ievades režīmu un ievadiet savu e-pasta ziņojumu.



Atkarībā no mobilās ierīces, kuru savienojat ar ierīci Galaxy Watch Active2, var nebūt iespējams atbildēt uz e-pasta ziņojumiem.

Galaxy Store

Lejupielādējiet specializētas programmas un pulksteņa ciparnīcas savā Galaxy Watch Active2, nevis pievienotajā mobilajā ierīcē.

Programmu sarakstā pieskarieties pie  (Galaxy Store). Pavelciet ietvaru vai velciet ekrānā uz augšu vai leju, lai ritinātu sarakstu un izvēlētos lejupielādējamo programmu vai pulksteņa ciparnīcu, vai pieskarieties pie , lai meklētu programmas pēc atslēgvārda.

Pavelciet ietvaru vai ekrānā uz augšu vai leju un izvēlieties **Rādīt tālrunī**. Jūsu mobilajā ierīcē tiks palaista programma **Galaxy Store**. Tad pārlūkojiet un izvēlieties programmu vai pulksteņa ciparnīcu, lai to lejupielādētu.



Pirms šīs programmas izmantošanas, reģistrējiet savu Samsung kontu uz savas mobilās ierīces.

Iestatīj.

Ievads

Pielāgojiet funkciju un programmu iestatījumus. Iestatiet savu Galaxy Watch Active2 atkarībā no jūsu izmantošanas modeļa, atbilstoši konfigurējot dažādus iestatījumus.

Programmu sarakstā pieskarieties  (Iestatīj.).

Ciparnīcas

Pielāgot pulksteņa ciparnīcu.

Iestatījumu ekrānā pieskarieties pie **Ciparnīcas**.

- **Izvēlieties ciparnīcu:** izvēlieties pulksteņa veidu. Varat arī izvēlieties pulksteņa ciparnīcā parādāmus vienumus un lejupielādēt papildu ciparnīcas no **Galaxy Store**.
- **Pulkstenis vienmēr iesl.:** iestatiet Galaxy Watch Active2 vienmēr rādīt pulksteni, ja ekrāns ir izslēgts.



Funkcija **Pulkstenis vienmēr iesl.** darbojas tikai tad, ja jūs valkājat Galaxy Watch Active2.

- **Ciparnīcu secība:** izvēlieties, kā sakārtot pulksteņa ciparnīcas.
- **Stundas signāls:** iestatiet, lai Galaxy Watch Active2 jūs informētu ar skaņu un vibrāciju katru stundu.
- **Paziņojumu indikators:** iestatiet, lai Galaxy Watch Active2 parāda oranžas krāsas punktu pulksteņa ekrānā, brīdinot jūs par neapskatītiem paziņojumiem.
- **Rādīt statusu:** iestatiet statusa indikatorus, kas tiks rādīti pulksteņa ekrānā.
- **Pašreizējo notikumu ikonas:** izvēlieties rādīt pulksteņa ekrānā ikonas, kas rāda pašreiz lietotās funkcijas, to lietošanas laikā, piemēram, treniņa vai zvanišanas ikonas.

Skaņa un vibrācija

Mainiet Galaxy Watch Active2 skaņas un vibrācijas iestatījumus.

Iestatījumu ekrānā pieskarieties **Skaņa un vibrācija**.



Dažas iespējas neparādās vai nav pieejamas, ja lietojat Bluetooth modeli, neizveidojot savienojumu ar mobilo ierīci.

- **Skaņas režīms:** iestatīt Galaxy Watch Active2 izmantot skaņas režīmu, klusuma režīmu vai vibrozvana režīmu.
- **Vibrācija ar skaņu:** iestatiet, lai Galaxy Watch Active2 vibrē un atskaņo signālu ienākošajiem zvanu un paziņojumiem.
- **Skaļums:** pielāgojiet Galaxy Watch Active2 skaļumu.



Ja ir aktivizēta funkcija Voice Assistant, var pielāgot arī pieejamības skaļumu.

- **Vibrācijas intensitāte:** noregulējiet vibrējošo paziņojumu stiprumu.
- **Ilgstoša vibrācija:** iestatiet, lai, saņemot ienākošos zvanus un paziņojumus, Galaxy Watch Active2 vibrētu ilgāk.
- **Zvana sign.:** mainiet zvana signālu.
- **Zvana signāla vibrācija:** izvēlieties ienākošo zvanu vibrācijas veidu.
- **Paziņojuma skaņa:** mainiet paziņojuma skaņu.
- **Paziņojuma vibrācija:** izvēlieties paziņojumu vibrācijas veidu.
- **Piesk.skaņas:** iestatiet Galaxy Watch Active2 atskaņot skaņu, kad skārienekrānā tiek izvēlētas programmas vai iespējas.

Displejs

Mainiet Galaxy Watch Active2 displeja iestatījumus un programmu sarakstu.

Iestatījumu ekrānā pieskarieties **Displejs**.

- **Spilgtums:** pielāgojiet displeja spilgtumu.
- **Aut. samazināt spilgtumu:** iestatiet, lai ierīce Galaxy Watch Active2 automātiski regulētu spilgtumu atkarībā no apkārtējās vides gaismas apstākļiem.
- **Ekrāna taimauts:** iestatiet, pēc cik ilga laika Galaxy Watch Active2 jāizslēdz displeja apgaismojums.
- **Rād.pēd. progr.:** atlasiet, cik ilgi ir jārāda nesen lietotā programma pēc tam, kad ekrāns atkal ieslēdzas.
- **Fona stils:** mainiet fona attēlu.
- **Fonts:** mainiet fonta stilu un lielumu.

Papildu

Aktivizējiet Galaxy Watch Active2 papildu funkcijas un mainiet vadības iestatījumus.

Iestatījumu ekrānā pieskarieties pie **Papildu**.

- **Divreiz nosp. sākuma taustiņu:** izvēlieties programmu vai funkciju, kura tiks palaista, kad divreiz tiek nospiests Galaxy Watch Active2 sākuma taustiņš.
- **Skārienietvars:** iestatiet, lai Galaxy Watch Active2 ekrāns tiktu pārvaldīts, pavelkot ietvaru.
- **Aktivizēšanas žests:** iestatiet Galaxy Watch Active2 ekrāna ieslēgšanu, ja tiek pacelta delnas locītava, uz kuras atrodas Galaxy Watch Active2.

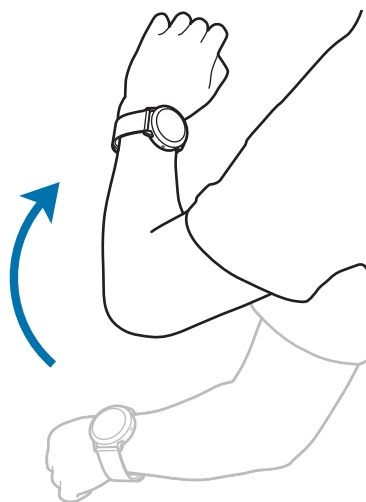

- **Aktivizācija ar pieskārienu:** iestatiet, lai Galaxy Watch Active2 ieslēgtu ekrānu, pieskaroties ekrānam.
- **Ūdens bloķ. rež.:** pirms ieiešanas ūdenī aktivizējiet režīmu bloķēšanai ūdenī. Skārienekrāns, aktivizēšanas žesta funkcija un vienmēr ieslēgta pulksteņa funkcija tiks deaktivizēta.
- **Skārienjutība:** iestatiet Galaxy Watch Active2, lai tas ļautu skārienekrāna lietošanu, valkājot cimdus.
- **Netraucēt:** bloķēšanas režīma aktivizēšana. Ienākošo zvanu skaņa tiks izslēgta un ekrāns neieslēgsies, kad zvani tiks saņemti. Tāpat visu paziņojumu skaņa tiks izslēgta, izņemot modinātājus, un ekrāns neieslēgsies, kad tiks saņemti paziņojumi.
- **Teātra režīms:** aktivizējiet teātra režīmu, skatoties filmas. Ienākošo zvanu skaņa tiks izslēgta un ekrāns neieslēgsies, kad zvani tiks saņemti. Tāpat visu paziņojumu skaņa tiks izslēgta, ieskaitot modinātājus, un ekrāns neieslēgsies, kad tiks saņemti paziņojumi vai ieslēgsies modinātājs. Turklāt, aktivizēšanas žesta funkcija un vienmēr ieslēgta pulksteņa funkcija tiks automātiski deaktivizēta.
- **Naktsmiera režīms:** ja dodaties gulēt, aktivizējiet nakts režīmu. Ienākošo zvanu skaņa tiks izslēgta un ekrāns neieslēgsies, kad zvani tiks saņemti. Tāpat visu paziņojumu skaņa tiks izslēgta, izņemot modinātājus, un ekrāns neieslēgsies, kad tiks saņemti paziņojumi. Turklāt, aktivizēšanas žesta funkcija un vienmēr ieslēgta pulksteņa funkcija tiks automātiski deaktivizēta.
- **Dienas apskats:** iestatiet Galaxy Watch Active2 nosūtīt ikdienas informāciju pēc tam, kad esat pamodies, un pirms dodaties gulēt vai divas reizes dienā.
- **Ātro iestatījumu rediģēšana:** rediģējiet Galaxy Watch Active2 ātrās vadības paneli.
- **Ekrāna tvērums:** velciet ekrānā pa labi, nospiežot sākuma taustiņu, lai tvertu ekrānu.

Savienojumi

Bluetooth

Pievienojiet mobilajai ierīcei, izmantojot Bluetooth. Galaxy Watch Active2 varat pievienot arī Bluetooth austiņas un klausīties mūziku vai sarunāties pa tālruni.



- Samsung neuzņemas atbildību par to datu zaudējumu, pārtveršanu vai ļaunprātīgu izmantošanu, kas nosūtīti vai saņemti, izmantojot Bluetooth.
- Vienmēr pārliedzieties, vai jūs koplietojat un saņemat datus no uzticamām un atbilstoši aizsargātām ierīcēm. Ja starp ierīcēm ir šķēršļi, darbības attālums var samazināties.
- Atsevišķas ierīces, it īpaši tās, ko nav pārbaudījis vai apstiprinājis Bluetooth SIG, var nebūt saderīgas ar jūsu ierīci.
- Bluetooth funkciju nedrīkst lietot nelegāliem mērķiem (piemēram, lai izveidotu failu pirātiskas kopijas vai nelegāli noklausītos sarunas komerciāliem mērķiem).
Samsung neuzņemas atbildību par Bluetooth funkcijas nelegālas izmantošanas rezultātā radītajiem zaudējumiem.

Iestatījumu ekrānā pieskarieties **Savienojumi** → **Bluetooth**.

- **Bluetooth**: ieslēdziet vai izslēdziet Bluetooth funkciju.
- **Bluetooth audio**: meklē Bluetooth austiņas un savieno tās ar Galaxy Watch Active2.

Mobilie tīkli

Pielāgojiet iestatījumus tīklu vadīšanai.

Iestatījumu ekrānā pieskarieties **Savienojumi** → **Mobilie tīkli**.



Mobilie tīkli netiks rādīti Bluetooth modelī.

- **Mobilie tīkli:**

- **Aut. iesl./izsl.:** iestatiet Galaxy Watch Active2 automātiski savienoties ar mobilo tīklu vai atvienoties no tā atkarībā no Galaxy Watch Active2 savienojuma ar mobilo ierīci, izmantojot Bluetooth.



- Ja Galaxy Watch Active2 tiek savienots ar mobilo ierīci, izmantojot Bluetooth, Galaxy Watch Active2 mobilais tīkls tiks izslēgts, lai taupītu akumulatora enerģiju. Šajā laikā Galaxy Watch Active2 nesaņems ziņojumus un zvanus, kas veikti uz Galaxy Watch Active2 tālruņa numuru.
- Brīdi pēc tam, kad vairs netiek konstatēts Bluetooth savienojums, Galaxy Watch Active2 mobilais tīkls tiek ieslēgts automātiski. Tad jūs varat saņemt ziņojumus un zvanus, kas tiek veikti uz Galaxy Watch Active2 tālruņa numuru.
- **Aut. iesl./izsl.** netiks rādīta, kad lietojat Galaxy Watch Active2, neizveidojot savienojumu ar mobilo ierīci.

- **Vienmēr ieslēgts:** iestatiet Galaxy Watch Active2 veidot savienojumu ar mobilo sakaru tīklu.

Ja šī iespēja ir aktivizēta, jūs varat saņemt ienākošos zvanus un ziņojumus, kas nosūtīti uz Galaxy Watch Active2 un mobilo ierīču tālruņa numuriem.



Ja jūs aktivizējat **Vienmēr ieslēgts** iespēju, Galaxy Watch Active2 akumulatora enerģijas patēriņš var palielināties.

- **Vienmēr izslēgts:** iestatiet Galaxy Watch Active2 neveidot savienojumu ar mobilo sakaru tīklu.

Ja šī iespēja ir aktivizēta, jūs nevarat saņemt ienākošos zvanus un ziņojumus, kas nosūtīti uz Galaxy Watch Active2 tālruņa numuru. Ja Galaxy Watch Active2 ir savienots ar mobilo ierīci, izmantojot Bluetooth, jūs varat saņemt ienākošos zvanus vai paziņojumus no sava mobilās ierīces tālruņa numura.

- **Mob. dati:** iestatiet Galaxy Watch Active2 lietot datu savienojumus jebkurā mobilajā tīklā.
- **Datu viesabon.:** iestatiet Galaxy Watch Active2 lietot datu savienojumus viesabonēšanas laikā.
- **Tīkla režīms:** izvēlieties tīkla veidu, ar kuru izveidot savienojumu: 4G/3G vai 3G.
- **Tīkla operatori:** meklēt pieejamos tīklus un manuāli reģistrēt tīklu.
- **Piekļuves punktu nosaukumi:** iestatiet piekļuves punkta nosaukumus (APN).

Wi-Fi

Aktivizējiet Wi-Fi funkciju, lai savienotos ar Wi-Fi tīklu.

Šī funkcija ir pieejama, ja ierīce Galaxy Watch Active2 nav savienota ar mobilo ierīci, izmantojot Bluetooth.

1 Iestatījumu ekrānā pieskarieties **Savienojumi** → **Wi-Fi**.

2 Pieskarieties pie **Wi-Fi** un izvēlieties **Automātiski** vai **Vienmēr ieslēgts**, lai izveidotu savienojumu ar Wi-Fi tīklu.

Izvēloties **Automātiski**, Wi-Fi tīkls tiks automātiski atvienots, kad jūsu Galaxy Watch Active2 būs savienots ar jūsu mobilo ierīci, izmantojot Bluetooth. Izvēloties **Vienmēr izslēgts**, jūs varat izmantot Galaxy Watch Active2 pēc tā savienošanas ar mobilo ierīci, izmantojot Bluetooth, nevis Wi-Fi tīklu.



- Izvēloties iespēju **Vienmēr ieslēgts**, akumulators izlādēsies ātrāk nekā parasti.
- **Automātiski** iespēja netiks parādīta un jūs nevarēsiet izveidot savienojumu ar Wi-Fi tīklu automātiski, kad izmantojat Galaxy Watch Active2, neizveidojot savienojumu ar mobilo ierīci.

3 Pieskarieties pie **Wi-Fi tīkli** un izvēlieties tīklu no Wi-Fi tīklu saraksta.

Tīkli, kas prasa ievadīt paroli, parādās ar slēdzenes ikonu.

4 Pieskarieties **Savienot**.



- Ja ir izveidots Galaxy Watch Active2 savienojums ar Wi-Fi tīklu, Galaxy Watch Active2 atkārtoti izveidos savienojumu ar šo tīklu ikreiz, kad tas būs pieejams, neprasot paroli. Lai novērstu Galaxy Watch Active2 automātisku pieslēgšanos tīklam, izvēlieties to tīklu sarakstā un pieskarieties pie **Aizmirst**.
- Ja nevarat izveidot savienojumu ar Wi-Fi tīklu, restartējiet ierīces Wi-Fi funkciju vai bezvadu maršrutētāju.

NFC

Varat izmantot NFC funkciju.

Iestatījumu ekrānā pieskarieties **Savienojumi** → **NFC**.



Galaxy Watch Active2 ir iebūvēta NFC antena. Esiet uzmanīgs, kad rīkojaties ar Galaxy Watch Active2, lai nesabojātu NFC antenu.



Šī funkcija var nebūt pieejama atkarībā no reģiona vai pakalpojumu sniedzēja.

Maksāšana, izmantojot NFC funkciju

Lai NFC funkciju varētu izmantot maksājumu veikšanai, Jums ir jāreģistrējas mobilo maksājumu pakalpojumam. Lai reģistrētos vai iegūtu vairāk informācijas par pakalpojumu, sazinieties ar savu pakalpojumu sniedzēju.

1 Iestatījumu ekrānā pieskarieties **Savienojumi** → **NFC** un pieskarieties slēdzim, lai to aktivizētu.

2 Ar Galaxy Watch Active2 NFC antenas zonu pieskarieties NFC karšu lasītājam.

Lai iestatītu noklusēto programmu, atveriet iestatījumu ekrānu un pieskarieties pie **Savienojumi** → **NFC** → **Maks. ar piesk.** un pēc tam izvēlieties programmu.



Maksājumu pakalpojumu sarakstā var nebūt iekļautas visas pieejamās maksas programmas.

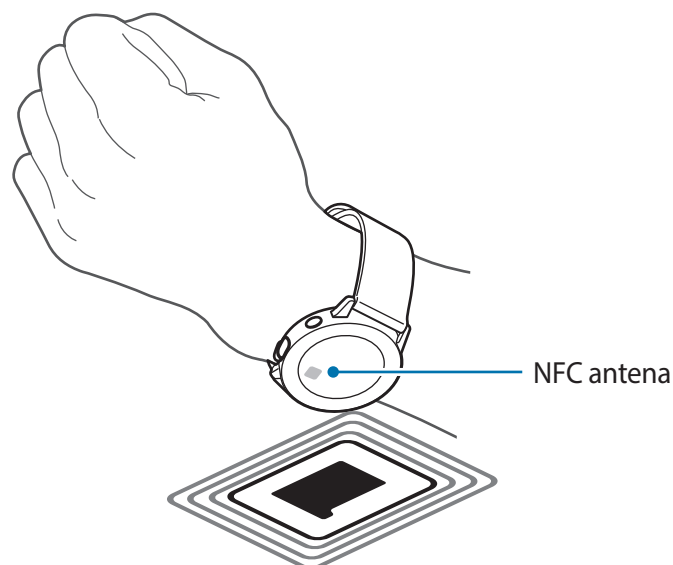

Brīdinājumi

Iestatiet, lai ierīce Galaxy Watch Active2 vibrē, kad tā ir atvienota no jūsu mobilās ierīces.

Iestatījumu ekrānā pieskarieties pie **Savienojumi** un pieskarieties slēdzim **Brīdinājumi**, lai to aktivizētu.



Brīdinājumi netiks rādīti, ja lietojat Galaxy Watch Active2, neizveidojot savienojumu ar mobilo ierīci.

Lidmašīnas režīms

Šis režīms deaktivizē visas ierīces bezvadu funkcijas. Iespējams lietot tikai tos pakalpojumus, kas nav saistīti ar tīklu.

Iestatījumu ekrānā pieskarieties **Savienojumi** → **Lidmašīnas režīms** un tad pieskarieties slēdzim, lai to aktivizētu.



Ievērojiet aviokompānijas paredzētos noteikumus un lidmašīnas apkalpojošā personāla norādījumus. Gadījumos, kad ir atļauts izmantot ierīci, vienmēr lietojiet to lidojuma režīmā.

Datu lietojums

Seko jiet savam datu lietojuma apjomam un pielāgo jiet ierobežojumu iestatījumus.

Iestatījumu ekrānā pieskarieties **Savienojumi** → **Datu lietojums**.



Datu lietojums netiks rādīts Bluetooth modelī.

- **Mob. dati:** iestatiet Galaxy Watch Active2 lietot datu savienojumus jebkurā mobilajā tīklā.
- **Datu ierobežojums:** iestatiet mobilo datu lietojuma ierobežojumu.
- **Datu liet. cikls:** iestatiet datu atiestatīšanas ciklu, lai pārraudzītu datu lietojumu dažādos lietojuma periodos.
- **Sākuma datums:** iestatiet datu lietojuma cikla sākuma datumu.
- **Lietošanas dati:** skatiet savu kopējo datu lietojumu pašreizējā ciklā.

Atrašanās vieta

Iestatiet Galaxy Watch Active2 atļaut programmām izmantot jūsu pašreizējās atrašanās vietas informāciju.

Iestatījumu ekrānā pieskarieties pie **Savienojumi** → **Atrašanās vieta**.

Pieskarieties slēdzim, lai aktivizētu iespēju un izvēlētos jūsu atrašanās vietas datu apkopošanas veidu.

Programmas

Izkārtojums

Izvēlieties programmu saraksta izkārtojumu.

Iestatījumu ekrānā pieskarieties pie **Programmas** → **Izkārtojums**.

- **Ciparripas skats:** izkārtojiet programmas apļveidā.
- **Saraksta skats:** izkārtojiet programmas saraksta veidā.

Progr. secība

Izvēlieties, kā sakārtot programmas programmu sarakstā.

Iestatījumu ekrānā pieskarieties pie **Programmas** → **Progr. secība**.

- **Vispirms jaunākās:** iestatiet, lai vispirms tiktu rādītas pēdējās izmantotās programmas.
- **Pielāgot:** sakārtojiet programmas atbilstoši savām vēlmēm.

Aut. atv. progr.

Iestatiet ierīci palaist programmu automātiski, atverot programmu, nepieskaroties tai.

Programmu sarakstā pieskarieties pie **Programmas** → **Aut. atv. progr.** un pieskarieties slēdzim, lai to aktivizētu.

Atļaujas

Dažu programmu pareizas darbības nodrošināšanai var būt nepieciešama atļauja piekļūt Galaxy Watch Active2 saglabātajiem datiem vai tos lietot. Apskatiet katrai programmai atļaujas iestatījumus un veiciet izmaiņas iestatījumos.

Iestatījumu ekrānā pieskarieties pie **Programmas** → **Atļaujas**.

Ziņas

Mainiet ziņojumu funkcijas iestatījumus.

Iestatījumu ekrānā pieskarieties **Programmas** → **Ziņas**.



- **Ziņas** neparādīsies, ja lietojat Bluetooth modeli, neizveidojot savienojumu ar mobilo ierīci.
- Dažas iespējas Bluetooth modeli netiek rādītas.
- **Sūtīt kā audio**: iestatiet, lai Galaxy Watch Active2 balss ziņu sūtītu audio faila formātā.
- **Bloķētie numuri un ziņas**: skatiet bloķētos numurus un no bloķētā numura saņemtos ziņojumus.

Drošība

Bloķēt

Mainiet Galaxy Watch Active2 drošības iestatījumus. Izmantojot šo funkciju, Galaxy Watch Active2 var tikt automātiski bloķēts, kad tas kādu brīdi nekustas.

Iestatījumu ekrānā pieskarieties pie **Drošība** → **Bloķēt**.

- **Veids**: izvēlieties Galaxy Watch Active2 bloķēšanas metodi.
- **Palīdzība**: skatiet informāciju par Galaxy Watch Active2 bloķēšanu.

Konts (Konts un dublēšana)

Reģistrējot Samsung kontu jūsu savienotajā mobilajā ierīcē, jūs varēsiet izmantot dažādas Galaxy Watch Active2 funkcijas. Pārbaudiet Samsung kontu, kas reģistrēts jūsu savienotajā mobilajā ierīcē, un iestatiet pielāgošanas pakalpojuma funkciju. Jūs varat dublēt savā Galaxy Watch Active2 esošos datus Samsung Cloud vai atjaunot savā Galaxy Watch Active2 datus, kas saglabāti Samsung Cloud.

Iestatījumu ekrānā pieskarieties pie **Konts** vai **Konts un dublēšana**.

- **Samsung account:** ieejiet savā Samsung kontā, lai pieteiktos vai pārbaudītu Samsung kontu, kas reģistrēts jūsu savienotajā mobilajā ierīcē.



Jūs varat ieiet savā Samsung kontā, ja lietojat savu Galaxy Watch Active2, nesavienojot to ar mobilo ierīci.

- **Dublēšana un atjaunošana:** dublējiet savā Galaxy Watch Active2 saglabātos datus Samsung Cloud vai atjaunojiet tos savā Galaxy Watch Active2.



- **Dublēšana un atjaunošana** iespējatiks parādīta, kad lietosiet savu Galaxy Watch Active2, neizveidojot savienojumu ar mobilo ierīci.

- Ja izmantojat Galaxy Watch Active2, kamēr tas ir savienots ar mobilo ierīci, dublējiet un atjaunojiet datus savā mobilajā ierīcē ar to pašu Samsung kontu, kāds ir jūsu mobilajai ierīcei. Papildinformāciju skatiet [Datu pārvaldība ierīcē Galaxy Watch Active2](#).

- **Pielāgošanas pakalpojums:** iestatiet, lai Galaxy Watch Active2 nodrošina atbilstošu funkciju atkarībā no atrašanās vietas un situācijas, analizējot jūsu dzīvesveidu.



- **Pielāgošanas pakalpojums** netiks rādīts, kad lietojat Galaxy Watch Active2, neizveidojot savienojumu ar mobilo ierīci.

- Šī funkcija ir pieejama, ja Galaxy Watch Active2 ir savienots ar mobilo ierīci, kas atbalsta pielāgošanas pakalpojumu platformas 2.2 vai jaunāku versiju. Pēc vienošanās par pielāgošanas pakalpojuma izmantošanu palaidiet savā mobilajā ierīcē programmu **Iestatījumi**, pieskarieties pie **Konti un dublēšana** → **Konti** → **Samsung account** → **Konfidencialitāte** → **Pielāgošanas pakalpojums** un pēc tam pieskarieties **Pielāgošanas pakalpojums** slēdzim, lai to aktivizētu.

Pieejamība

Konfigurējiet dažādus iestatījumus, lai uzlabotu ierīces Galaxy Watch Active2 pieejamību.

Iestatījumu ekrānā, pieskarieties **Pieejamība**.

- **Ekrāna lasītājs:** aktivizē Voice Assistant, kas sniedz balsis atbildes. Lai aplūkotu palīdzības informāciju un apgūtu šīs funkcijas izmantošanu, pieskarieties pie **Apmācība**.
- **Redzamības uzlabojumi:** izmainiet šos iestatījumus, lai uzlabotu pieejamības iespējas lietotājiem ar vāju redzi.
- **Dzirdes aparāti:** pielāgojiet šos iestatījumus, lai uzlabotu pieejamības iespējas lietotājiem ar vāju dzirdi.
- **Papildu iestatījumi:** konfigurējiet tiešās piekļuves un paziņojumu funkciju iestatījumus.

Vispārīgi

Ievade

Mainiet teksta ievades iestatījumus.

Iestatījumu ekrānā pieskarieties **Vispārīgi** → **Ievade**.

- **Noklusējuma tastatūra:** atzīmējiet noklusējuma tastatūru, kas tiks izmantota rakstzīmju ievadei.
- **Tastatūras iestatījumi:** konfigurējiet Samsung tastatūras iestatījumus.

Teksta pārveide runā

Mainiet teksta pārveides runā funkciju iestatījumus, piemēram, valodas, ātrumu u. c.

Iestatījumu ekrānā pieskarieties pie **Vispārīgi** → **Teksta pārveide runā**.

- **Valoda:** izvēlēties izmantojamo valodu.
- **Runas ātrums:** iestatiet lasīšanas ātrumu.
- **Paziņojumu nolasišana:** iestatiet Galaxy Watch Active2, lai tas nolasa Galaxy Watch Active2 saņemto paziņojumu. Tomēr audio ierakstus jūs dzirdēsiet tikai ar savienotu Bluetooth austiņu palīdzību.
- **Atjauninājumu meklēšana:** atjauniniet atbalstītās audio valodas.

Dat. un laiks

Jūs varat manuāli iestatīt datumu un laiku.

Iestatījumu ekrānā pieskarieties **Vispārīgi** → **Dat. un laiks**.



Dat. un laiks būs pieejams tikai tad, ja lietojat Galaxy Watch Active2, neizveidojot savienojumu ar mobilo ierīci.

- **Automātiski:** iestatiet, lai automātiski tiktu izmantota tīkla vai GPS piedāvātā laika josla, kad ceļojat uz citu laika joslu.
- **Iestat. datumu:** manuāli iestatiet datumu.
- **Iestatīt laiku:** manuāli iestatiet laiku.
- **Izv. laika joslu:** manuāli izvēlieties laika joslu.
- **Lietot 24 stundu formātu:** iestatiet laika rādīšanu 24 stundu formātā.

Valoda

Izvēlieties valodu, kas tiks izmantota Galaxy Watch Active2.

Iestatījumu ekrānā pieskarieties **Vispārīgi** → **Valoda**.



Valoda tiks rādīta tikai tad, ja lietojat Galaxy Watch Active2, neizveidojot savienojumu ar mobilo ierīci.

Atiestatīt

Dzēsiet visus Galaxy Watch Active2 esošos datus.

Iestatījumu ekrānā pieskarieties **Vispārīgi** → **Atiestatīt**.

Atjaun. pulksteņa programmatūru

Atjauniniet Galaxy Watch Active2 ar jaunāko programmatūru.

Iestatījumu ekrānā pieskarieties pie **Vispārīgi** → **Atjaun. pulksteņa programmatūru**.



Atjaun. pulksteņa programmatūru tiks rādīta tikai tad, ja lietojat Galaxy Watch Active2, neizveidojot savienojumu ar mobilo ierīci.

Akumulators

Izvēlieties Galaxy Watch Active2 akumulatora režīmu. Noteiktu akumulatora režīmu izmantošana ļauj samazināt akumulatora patēriņu un lietot Galaxy Watch Active2 daudz ilgāku laiku.

Iestatījumu ekrānā pieskarieties **Akumulators**.

- **Standarta:** izvēlieties, izmantojot Galaxy Watch Active2 parastajā režīmā. Jūs varat izmantot visas Galaxy Watch Active2 funkcijas.
- **Enerģijas taupīšana:** izvēlieties, aktivizējot enerģijas taupīšanas režīmu. Krāsas ekrānā tiek rādītas kā pelēktoņi, un dažas funkcijas ir ierobežotas, lai samazinātu akumulatora enerģijas patēriņu. Plašāku informāciju skatiet sadaļā [Enerģijas taupīšanas režīms](#).
- **Tikai pulkstenis:** lai samazinātu akumulatora enerģijas patēriņu, tiek deaktivizēti tikai pulksteņa rādījumi ekrānā un visas pārējās funkcijas. Lai skatītu pulksteni, nospiediet sākuma taustiņu. Lai deaktivizētu režīmu Tikai pulkstenis, trīs sekundes turiet nospiestu sākuma taustiņu.

Optimizēt akumul.

Lai pagarinātu akumulatora izmantošanas laiku, aizveriet programmas, kas darbojas fonā, un izmainiet iestatījumus, kuriem ir liela ietekme uz akumulatora enerģijas patēriņu.

Iestatījumu ekrānā pieskarieties pie **Akumulators** → **Optimizēt akumul.**

Par pulksteni

Apskatiet Galaxy Watch Active2 papildu informāciju.

Iestatījumu ekrānā pieskarieties pie **Par pulksteni**.

- **Ierīce:** apskatiet Galaxy Watch Active2 informāciju, piemēram, Wi-Fi MAC adresi, Bluetooth adresi un sērijas numuru.
- **Jurid. inf.:** skatīt ar ierīci saistīto juridisko informāciju, piemēram, atvērtā koda licenci. Jūs varat arī iestatīt Galaxy Watch Active2 automātiski nosūtīt ierīces diagnostikas un lietojuma informāciju uz Samsung.
- **Programmatūra:** apskatiet Galaxy Watch Active2 programmatūras versiju un drošības statusu.
- **Akumulators:** apskatiet Galaxy Watch Active2 akumulatora informāciju.

Savienot ar jauno tālruni

Savienojiet savu Galaxy Watch Active2 ar jaunu mobilo ierīci. Galaxy Watch Active2 var izveidot savienojumu ar citu mobilo ierīci pēc nepilnīgas atiestates veikšanas, lai dzēstu datus, izņemot multivides failus un personīgos datus.

Iestatījumu ekrānā pieskarieties **Savienot ar jauno tālruni**.





Savienot ar jauno tālruni tiks parādīts tikai tad, kad Galaxy Watch Active2 ir izveidots savienojums ar mobilo ierīci.

Savienot ar tālruni

Izveidojiet savienojumu ar mobilo ierīci, lietojot tikai Galaxy Watch Active2. Varat izvēlēties, vai atjaunot mobilajā ierīcē saglabātos Galaxy Watch Active2 datus.

Iestatījumu ekrānā pieskarieties pie **Savienot ar tālruni**.

-  : pievienojiet savu Galaxy Watch Active2 mobilajai ierīcei un sinhronizējiet savu veselības informāciju, iestatījumu vērtības un kontaktpersonu informāciju, kas saglabāta ierīcē Galaxy Watch Active2.
-  : pievienojiet savu Galaxy Watch Active2 mobilajai ierīcei pēc visu ierīcē Galaxy Watch Active2 saglabāto datu atiestates.



Savienot ar tālruni tiks rādīts tikai tad, ja lietojat Galaxy Watch Active2, neizveidojot savienojumu ar mobilo ierīci.

Programma Galaxy Wearable

Ievads

Lai pievienotu Galaxy Watch Active2 mobilajai ierīcei, mobilajā ierīcē ir jāinstalē programma Galaxy Wearable. Varat pārbaudīt Galaxy Watch Active2 statusu un lejupielādēt ieteicamās pulksteņa ciparnīcas un programmas. Varat arī pielāgot dažādus Galaxy Watch Active2 iestatījumus, piemēram, paziņojumu iestatījumus.

Savā mobilajā ierīcē palaidiet programmu **Galaxy Wearable**.



Dažas funkcijas var nebūt pieejamas atkarībā no savienotās mobilās ierīces veida.

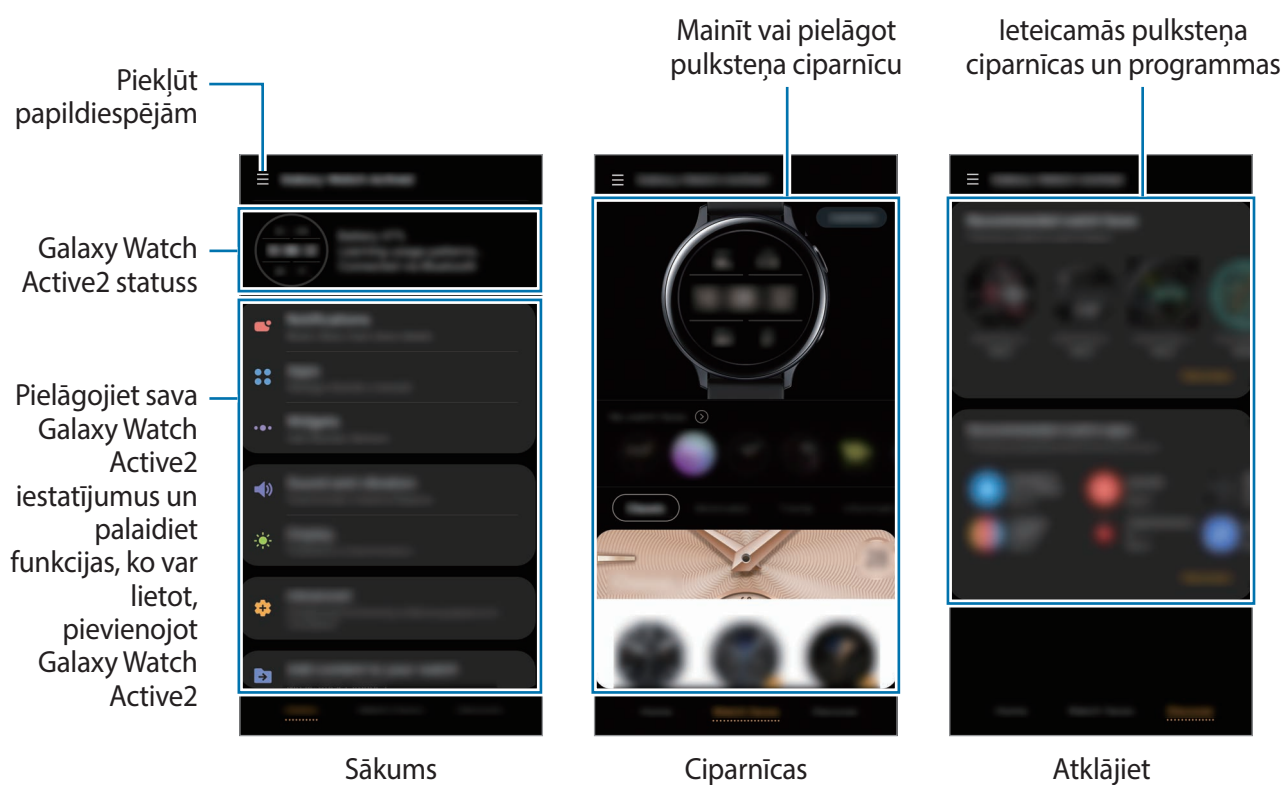

Pieskarieties , lai izmantotu sekojošās iespējas:

- **Pievienot jaunu ierīci:** atvienojiet savu ierīci no pašreiz pievienotās mobilās ierīces un pievienojiet jaunu ierīci. Ekrānā izvēlieties savu ierīci vai pieskarieties pie **Manas ierīces te nav**, ja nevarat atrast savu ierīci, un pēc tam izpildiet ekrānā redzamos norādījumus, lai savienotu jauno ierīci.
- **Atvienot:** atvienojiet Galaxy Watch Active2 no pašreiz pievienotās mobilās ierīces.
- **Aut. pārslēgš.:** ja valkāsiet Galaxy Watch Active2 uz plauksta locītavas, tas vēl aizvien automātiski izveidos savienojumu ar mobilo ierīci.



Aut. pārslēgš. tiks rādīta tikai tad, kad ar jūsu mobilo ierīci pārī savienotas vairāk nekā divas ierīces, kas atbalsta automātiskās pārslēgšanas funkciju.

- **Pārvaldīt ierīces:** pārvaldiēt ierīces, kas savienotas ar jūsu mobilo ierīci. Lai atvienotu ierīci no jūsu mobilās ierīces, izvēlieties ierīci un pieskarieties pie **Noņemt**.



Iespēja **Pārvaldīt ierīces** tiks rādīta tikai tad, kad ar jūsu mobilo ierīci pārī būs savienotas vairāk nekā divas ierīces.

- **Programmas paziņojumi:** mobilajā ierīcē nomainiet dažādus programmas Galaxy Wearable paziņojumu iestatījumus.
- **Sazinieties ar mums:** programma **Samsung Members** klientiem piedāvā atbalsta pakalpojumus, piemēram ierīces problēmu diagnostiku, kā arī ļauj lietotājiem iesniegt jautājumus un kļūdu ziņojumus. Tāpat jūs varat dalīties informācijā ar citiem Galaxy lietotāju kopienā vai skatīt jaunāko informāciju un ieteikumus attiecībā uz Galaxy. Programma **Samsung Members** var palīdzēt jums atrisināt jebkādas problēmas, ar kurām jūs varat saskarties ierīces lietošanas laikā.



Iespēja **Sazinieties ar mums** var nebūt pieejama atkarībā no reģiona, pakalpojuma sniedzēja vai modeļa, kas neatbalsta programmu **Samsung Members**.

- **Par Galaxy Wearable:** skatiet informāciju par programmu Galaxy Wearable.

Sākums

Ievads

Skatiet jūsu Galaxy Watch Active2 statusu un pielāgojiet Galaxy Watch Active2 iestatījumus. Izveidojot savienojumu ar Galaxy Watch Active2, jūs varat palaist arī lietojamas programmas. Savā mobilajā ierīcē palaidiet **Galaxy Wearable** un pieskarieties pie **Sākums**.

Paziņojumi

Mainiet paziņojumu funkcijas iestatījumus. Esiet informēts par dažādiem notikumiem, piemēram, jauniem ziņojumiem, kas saņemti mobilajā ierīcē.

Savā mobilajā ierīcē palaidiet programmu **Galaxy Wearable**, pieskarieties pie **Sākums** → **Paziņojumi**, pieskarieties slēdzim, lai to ieslēgtu, un tad aktivizējiet vienumus.

- **Progr., no kurām saņemt paziņ.:** izvēlieties programmas mobilajā ierīcē, ko izmantosiet, lai nosūtītu paziņojumus uz Galaxy Watch Active2.
- **Rādīt tikai, kad uzlikts:** iestatiet, lai Galaxy Watch Active2 rādītu paziņojumus tikai tad, kad tas tiek valkāts.
- **Rādīt tālruņa lietošanas laikā:** iestatiet, lai Galaxy Watch Active2 rādītu paziņojumus, kad lietojat mobilo ierīci.
- **Papildu paziņojumi iestatījumi:** iestatiet dažādas papildu funkcijas saistībā ar paziņojumiem.

Programmas

Pielāgojiet Galaxy Watch Active2 programmu sarakstu. Jūs varat mainīt arī automātiskos programmu palaišanas iestatījumus.

Savā mobilajā ierīcē palaidiet **Galaxy Wearable** un pieskarieties pie **Sākums** → **Programmas**.

Programmu kārtošana

- 1 Pieskarieties pie **Progr. secība** → **Pielāgot**.
- 2 Pieskarieties pie **Pārkārtot** un pavelciet ekrānā pa kreisi vai labi, lai pārietu uz rediģēšanas skatu.
- 3 Pieskarieties programmai un turiet to, velciet to uz vēlamo vietu un pēc tam pieskarieties **Saglabāt**.

Ja jūs pieskarsieties **Progr. secība** → **Vispirms jaunākās**, Galaxy Watch Active2 programmu saraksts tiks sakārtots nesenākās izmantošanas kārtībā.

Autom. programmu palaišana

Iestatiet Galaxy Watch Active2 palaist programmu automātiski, kad tiek atvērta programma, nepieskaroties tai.

Pieskarieties slēdzim **Aut.progr.atv.**, lai to aktivizētu.

Programmu atinstalēšana

Pieskarieties pie **Pārvaldīt programmas**, pieskarieties pie , izvēlieties programmu, kuru vēlaties noņemt no Galaxy Watch Active2, un pēc tam pieskarieties pie **Atinstalēt**.

Programmu slēpšana

Paslēpiet programmu, lai tā netiktu rādīta Galaxy Watch Active2 programmu sarakstā.

Pieskarieties pie **Pārvaldīt programmas**, pieskarieties pie  blakus programmām, ko vēlaties paslēpt, un pēc tam pieskarieties **Saglabāt**.

Programma tiks rādīta sarakstā **Paslēptās programmas** un neparādīsies Galaxy Watch Active2 programmu sarakstā.

Programmu slēpšanas atcelšana

Pieskarieties pie **Pārvaldīt programmas**, pieskarieties pie **+** blakus programmām, ko vairs nevēlaties slēpt, un pēc tam pieskarieties **Saglabāt**.

Programma netiks rādīta sarakstā **Paslēptās programmas**, un parādīsies Galaxy Watch Active2 pēdējo izmantoto programmu sarakstā.

Programmu pielāgošana

Pieskarieties pie programmas , lai pielāgotu šīs programmas pamata iestatījumus.

Logrīki

Pielāgojiet ierīcē Galaxy Watch Active2 logrīkus. Logrīkus var arī pārkārtot.

Savā mobilajā ierīcē palaidiet **Galaxy Wearable** un pieskarieties pie **Sākums** → **Logrīki**.

Logrīku pievienošana un noņemšana

Pieskarieties pie logrīka **—**, lai to noņemtu, vai arī pieskarieties pie logrīka **+**, lai to pievienotu, un pieskarieties pie **SAGLABĀT**.

Logrīks tiks pievienots Galaxy Watch Active2 vai noņemts no tā.

Logrīku pārkārtošana

Pieskarieties pie  blakus logrīkam, velciet to uz vēlamo vietu un pēc tam pieskarieties pie **SAGLABĀT**.

Logrīku kārtība Galaxy Watch Active2 tiks nomainīta.

Skaņa un vibrācija

Mainiet Galaxy Watch Active2 skaņas un vibrācijas iestatījumus.

Savā mobilajā ierīcē palaidiet **Galaxy Wearable** un pieskarieties pie **Sākums** → **Skaņa un vibrācija**.

- **Skaņas režīms:** iestatīt Galaxy Watch Active2 izmantot skaņas režīmu, klusuma režīmu vai vibrozvana režīmu.
- **Vibrācija ar skaņu:** iestatiet, lai Galaxy Watch Active2 vibrē un atskaņo signālu ienākošajiem zvaniem un paziņojumiem.

- **Skaļums:** pielāgojiet Galaxy Watch Active2 skaļumu.



Ja ir aktivizēta funkcija Voice Assistant, var pielāgot arī pieejamības skaļumu.

- **Vibrācijas intensitāte:** noregulējiet vibrējošo paziņojumu stiprumu.
- **Ilgstoša vibrācija:** iestatiet, lai, saņemot ienākošos zvanus un paziņojumus, Galaxy Watch Active2 vibrētu ilgāk.
- **Zvana signāls:** mainiet zvana signālu.
- **Zvana signāla vibrācija:** izvēlieties ienākošo zvanu vibrācijas veidu.
- **Paziņojuma skaņa:** mainiet paziņojuma skaņu.
- **Paziņojuma vibrācija:** izvēlieties paziņojumu vibrācijas veidu.
- **Piesk.skaņas:** iestatiet Galaxy Watch Active2 atskaņot skaņu, kad skārienekrānā tiek izvēlētas programmas vai iespējas.

Displejs

Mainiet Galaxy Watch Active2 displeja iestatījumus un programmu sarakstu.

Savā mobilajā ierīcē palaidiet **Galaxy Wearable** un pieskarieties pie **Sākums** → **Displejs**.

- **Spilgtums:** pielāgojiet displeja spilgtumu.
- **Aut. samazināt spilgtumu:** iestatiet, lai ierīce Galaxy Watch Active2 automātiski regulētu spilgtumu atkarībā no apkārtējās vides gaismas apstākļiem.
- **Ekrāna taimauts:** iestatiet, pēc cik ilga laika Galaxy Watch Active2 jāizslēdz displeja apgaismojums.
- **Rād.pēd. progr.:** atlasiet, cik ilgi ir jārāda nesen lietotā programma pēc tam, kad ekrāns atkal ieslēdzas.
- **Fona stils:** mainiet fona attēlu.

Papildu

Aktivizējiet Galaxy Watch Active2 papildu funkcijas un mainiet vadības iestatījumus.

Savā mobilajā ierīcē palaidiet **Galaxy Wearable** un pieskarieties pie **Sākums** → **Papildu**.

- **Divreiz nosp. sākuma taustiņu:** izvēlieties programmu vai funkciju, kura tiks palaista, kad divreiz tiek nospiests Galaxy Watch Active2 sākuma taustiņš.
- **Pieskāriens aplim:** iestatiet, lai Galaxy Watch Active2 ekrāns tiktu pārvaldīts, pavelkot ietvaru.
- **Aktivizēšanas žests:** iestatiet Galaxy Watch Active2 ekrāna ieslēgšanu, ja tiek pacelta delnas locītava, uz kuras atrodas Galaxy Watch Active2.
- **Aktivizācija ar pieskārienu:** iestatiet, lai Galaxy Watch Active2 ieslēgtu ekrānu, pieskaroties ekrānam.
- **Ūdens bloķēšanas režīms:** pirms ieiešanas ūdenī aktivizējiet režīmu bloķēšanai ūdenī. Skārienekrāns, aktivizēšanas žesta funkcija un vienmēr ieslēgta pulksteņa funkcija tiks deaktivizēta.
- **Skārienjutība:** iestatiet Galaxy Watch Active2, lai tas ļautu skārienekrāna lietošanu, valkājot cimdus.
- **Netraucēt:** bloķēšanas režīma aktivizēšana. Ienākošo zvanu skaņa tiks izslēgta un ekrāns neieslēgsies, kad zvani tiks saņemti. Tāpat visu paziņojumu skaņa tiks izslēgta, izņemot modinātājus, un ekrāns neieslēgsies, kad tiks saņemti paziņojumi.
- **Teātra režīms:** aktivizējiet teātra režīmu, skatoties filmas. Ienākošo zvanu skaņa tiks izslēgta un ekrāns neieslēgsies, kad zvani tiks saņemti. Tāpat visu paziņojumu skaņa tiks izslēgta, ieskaitot modinātājus, un ekrāns neieslēgsies, kad tiks saņemti paziņojumi vai ieslēgsies modinātājs. Turklāt, aktivizēšanas žesta funkcija un vienmēr ieslēgta pulksteņa funkcija tiks automātiski deaktivizēta.
- **Naktsmiera režīms:** aktivizējiet nakts režīmu, ja dodaties gulēt. Ienākošo zvanu skaņa tiks izslēgta un ekrāns neieslēgsies, kad zvani tiks saņemti. Tāpat visu paziņojumu skaņa tiks izslēgta, izņemot modinātājus, un ekrāns neieslēgsies, kad tiks saņemti paziņojumi. Turklāt, aktivizēšanas žesta funkcija un vienmēr ieslēgta pulksteņa funkcija tiks automātiski deaktivizēta.
- **Redīgēt ātros iestatījumus:** redīgējiet Galaxy Watch Active2 ātrās vadības paneli.
- **Ekrāna tvērums:** velciet ekrānā pa labi, nospiežot sākuma taustiņu, lai tvertu ekrānu.

Pievienot saturu pulkstenī

Manuāli vai automātiski pārsūtiet saglabāto audio vai attēlu failus no savas mobilās ierīces uz Galaxy Watch Active2.

Savā mobilajā ierīcē palaidiet programmu **Galaxy Wearable** un pieskarieties pie **Sākums** → **Pievienot saturu pulkstenī**.

• Mūzika

- **Pievienot ierakstus:** izvēlieties audio failus un manuāli nosūtiet tos no mobilās ierīces uz Galaxy Watch Active2.
- **Automāt. sinhronizācija:** iestatiet, lai ierīce sinhronizē pēdējos pievienotos audiofailus ar Galaxy Watch Active2, ja tā akumulatorā atlicis vairāk par 15% enerģijas.



Ja mūzikas faili, kas saglabāti Galaxy Watch Active2, aizņem vairāk nekā 1 GB, tas dzēš failus, ko neesat pievienojis izlasei, sākot ar senākajiem pievienotajiem mūzikas failiem.

- **Sinhroniz. atsk. saraksti:** izvēlieties atskaņošanas sarakstu, kuru sinhronizēt ar Galaxy Watch Active2.



Iespēja **Sinhroniz. atsk. saraksti** ir pieejama tikai tad, kad jūsu mobilajā ierīcē ir instalēta programma Samsung Music, un tā tiek aktivizēta, tikai ieslēdzot funkciju **Automāt. sinhronizācija**.

• Attēli

- **Sūtīt attēlus:** izvēlieties attēlus un manuāli nosūtiet tos no mobilās ierīces uz Galaxy Watch Active2.
- **Automāt. sinhronizācija:** iestatiet, lai ierīce sinhronizē pēdējos pievienotos attēlus ar Galaxy Watch Active2, ja tā akumulatorā atlicis vairāk par 15% enerģijas.
- **Attēlu ierobežojums:** atlasiet attēlu skaitu, kāds jānosūta uz Galaxy Watch Active2 no mobilās ierīces.
- **Sinhronizējamie albumi:** izvēlieties attēlu albumu, kuru vēlaties sinhronizēt ar Galaxy Watch Active2.

Sūtīt SOS pieprasījumus

Iestatiet, lai Galaxy Watch Active2 sūta SOS ziņojumus uz iepriekš reģistrētiem ārkārtas kontaktiem, ja trīs reizes ātri nospiežat Galaxy Watch Active2 sākuma taustiņu. Varat arī iestatīt, lai tā automātiski sazinās ar jūsu ārkārtas situācijas kontaktpersonām.

Savā mobilajā ierīcē palaidiet programmu **Galaxy Wearable**, pieskarieties pie **Sākums** → **Sūtīt SOS pieprasījumus**, un pēc tam pieskarieties slēdzim, lai to ieslēgtu. Plašāku informāciju skatiet sadaļā [SOS ziņojumi](#).

Atrast manu pulksteni

Attālināti vadiet savu Galaxy Watch Active2 situācijā, kad tas ir nozaudēts vai nevarat to atrast. Savā mobilajā ierīcē palaidiet **Galaxy Wearable** un pieskarieties pie **Sākums** → **Atrast manu pulksteni**.



Lai izmantotu šo funkciju, vispirms reģistrējiet savu Samsung kontu savienotajā mobilajā ierīcē.

- **legūt atraš. vietu:** noskaidrojiet, kur atrodas Galaxy Watch Active2.
- **Iestatīt drošību:**
 - **Attālā bloķēšana:** bloķējiet Galaxy Watch Active2 attālināti, lai novērstu nesankcionētu piekļuvi. Šo funkciju var izmantot, kad mobilā ierīce ir savienota ar Galaxy Watch Active2, izmantojot Bluetooth vai attālu savienojumu. Kad Galaxy Watch Active2 ir bloķēts, savienojiet mobilo ierīci ar Galaxy Watch Active2, izmantojot Bluetooth. Bloķēšana tiek automātiski deaktivizēta.
 - **Atiestatīt pulksteni:** attāli dzēsiet visu personīgo informāciju, kas saglabāta ierīcē Galaxy Watch Active2. Pēc ierīces Galaxy Watch Active2 atiestatīšanas jūs nevarēsiet atjaunot šo informāciju vai arī izmantot funkciju "Atrast manu pulksteni".
 - **Akt. aktiviz. bloķēšana:** iestatiet Galaxy Watch Active2 pieprasīt jūsu Samsung konta datu ievadišanu pēc ierīces atiestatīšanas. Tas liedz citus izmantot jūsu Galaxy Watch Active2, lai piekļūtu personīgajai informācijai, kas saglabāta uz jūsu Galaxy Watch Active2, ja tas tiek pazaudēts vai nozagts.

Mobilie tīkli

Izmantojiet dažādus citus pakalpojumus ar mobilo sakaru tīkla starpniecību pēc tam, kad esat to aktivizējis Galaxy Watch Active2.

Savā mobilajā ierīcē palaidiet programmu **Galaxy Wearable** un pieskarieties pie **Sākums** → **Mobilie tīkli**.



Mobilie tīkli netiks rādīti Bluetooth modelī.

Vispārīgi

Pielāgojiet Galaxy Watch Active2 teksta pārveide runā valodas iestatījumus vai atiestatiet Galaxy Watch Active2.

Savā mobilajā ierīcē palaidiet **Galaxy Wearable** un pieskarieties pie **Sākums** → **Vispārīgi**.

- **Valodas:** izvēlieties Galaxy Watch Active2 teksta pārveidi runā un lejuplādējiet valodu, kas pieejama.
- **Runas ātrums:** pielāgojiet runas ātrumu.
- **Atiestatīt:** veiciet ražotāja uzstādījumu atjaunošanu savienotajam Galaxy Watch Active2.

Pieejamība

Konfigurējiet dažādus iestatījumus, lai uzlabotu ierīces Galaxy Watch Active2 pieejamību.

Savā mobilajā ierīcē palaidiet programmu **Galaxy Wearable** un pieskarieties pie **Sākums** → **Pieejamība**.

- **Ekrāna lasītājs:** aktivizē Voice Assistant, kas sniedz balss atbildes. Lai aplūkotu palīdzības informāciju un apgūtu šīs funkcijas izmantošanu, pieskarieties pie **Apmācība**.
- **Redzamības uzlabojumi:** izmainiet šos iestatījumus, lai uzlabotu pieejamības iespējas lietotājiem ar vāju redzi.
- **Dzirdes aparāti:** pielāgojiet šos iestatījumus, lai uzlabotu pieejamības iespējas lietotājiem ar vāju dzirdi.
- **Papildu iestatījumi:** konfigurējiet tiešās piekļuves un paziņojumu funkciju iestatījumus.

Konts un dublēšana

Reģistrējiet savu Samsung kontu un pierakstieties, lai dublētu vai atjaunotu Galaxy Watch Active2 datus, izmantojot Samsung Cloud. Varat attālināti savienot Galaxy Watch Active2 ar savu Samsung kontu.

Savā mobilajā ierīcē palaidiet **Galaxy Wearable** un pieskarieties pie **Sākums** → **Konts un dublēšana**.

- **Samsung account:** pievienojiet savu Samsung kontu, lai izmantotu kopā ar Galaxy Watch Active2.
- **Dublēšana un atjaunošana:** saglabājiet savu personīgo informāciju, programmu datus un iestatījumus droši savā Galaxy Watch Active2. Jūs varat dublēt savu sensitīvo informāciju un piekļūt tai vēlāk. Lai dublētu vai atjaunotu datus, jāpierakstās Samsung kontā. Plašāku informāciju skatiet sadaļā [Datu pārvaldība ierīcē Galaxy Watch Active2](#).
- **Attālais savienojums:** iestatiet Galaxy Watch Active2 izveidot attālo savienojumu ar mobilo sakaru tīklu vai Wi-Fi situācijās, kad nav pieejams Bluetooth savienojums starp ierīcēm. Lai izmantotu šo funkciju, pierakstieties savā Samsung kontā.



Regulāri dublējiet savus datus drošā vietā, piemēram, Samsung Cloud vai datorā, lai jūs varētu atjaunot datus, ja tie ir bojāti vai pazūd neparedzētas rūpnīcas datu atiestatīšanas gadījumā.

Datu pārvaldība ierīcē Galaxy Watch Active2

Glabājiet savu personisko informāciju, programmu datus un iestatījumus droši savā Galaxy Watch Active2. Jūs varat dublēt savu sensitīvo informāciju un piekļūt tai vēlāk, kā arī automātiski dublēt jūsu Galaxy Watch Active2 datus, lai tiem piekļūtu no citām ierīcēm jebkurā laikā.



- Galaxy Watch Active2 saglabātā mūzika un attēli netiks dublēti.
- Galaxy Watch Active2 programmā Samsung Health tiek saglabāti tikai pēdējo 28 dienu ieraksti. Lai apskatītu saglabātos ierakstus, kas vecāki par 28 dienām, instalējiet programmu Samsung Health pievienotajā mobilajā ierīcē un veiciet automātisko datu dublēšanu.

Datu dublēšana

- 1 Savā mobilajā ierīcē palaidiet **Galaxy Wearable** un pieskarieties pie **Sākums** → **Konts un dublēšana**.
- 2 Pieskarieties pie **Dublēšana un atjaunošana** → **Dublēt datus**.
- 3 Atzīmējiet vienumus, kurus vēlaties dublēt, un pieskarieties pie **Dublēt**.
Galaxy Watch Active2 dati tiks dublēti jūsu Samsung Cloud.

Datu atjaunošana

- 1 Savā mobilajā ierīcē palaidiet **Galaxy Wearable** un pieskarieties pie **Sākums** → **Konts un dublēšana**.
- 2 Pieskarieties pie **Dublēšana un atjaunošana** → **Atjaunot datus**.
- 3 Pieskarieties pie ▼, lai atlasītu ierīci datu dublēšanai.
- 4 Atzīmējiet vienumus, kurus vēlaties atjaunot, un pieskarieties pie **Atjaunot**.
Galaxy Watch Active2 tiks atjaunoti dublētie dati.

Automātiska datu dublēšana

- 1 Savā mobilajā ierīcē palaidiet **Galaxy Wearable** un pieskarieties pie **Sākums** → **Konts un dublēšana**.
- 2 Pieskarieties pie **Dublēšana un atjaunošana** → **Dublēt datus**.
- 3 Pieskarieties slēdzim **Automātiskā dublēšana**, lai to aktivizētu.

Sinhroniz. tālruņa iestatījumus

Mainiet Galaxy Watch Active2 un savienotās mobilās ierīces sinhronizācijas iestatījumus.

Savā mobilajā ierīcē palaidiet **Galaxy Wearable**, pieskarieties pie **Sākums** → **Sinhroniz. tālruņa iestatījumus**.



Dažas mobilās ierīces, iespējams, neatbalsta funkciju **Sinhroniz. tālruņa iestatījumus** vai dažas šīs funkcijas opcijas.

- **Sinhronizēt režīmu Netraucēt:** sinhronizējiet Galaxy Watch Active2 un savienotās mobilās ierīces "Netraucēt" režīma iestatījumus.
- **Sinhronizēt Wi-Fi tīklus:** automātiski sinhronizējiet Wi-Fi sarakstu, kas saglabāts mobilajā ierīcē, ar savu Galaxy Watch Active2.

Pulksteņa programmat. atjaunin.

Varat veikt tiešu Galaxy Watch Active2 programmatūras atjaunināšanu uz jaunāko versiju, izmantojot bezvadu aparātprogrammatūras pakalpojumus (firmware over-the-air — FOTA). Varat arī mainīt atjaunināšanas iestatījumus.

Savā mobilajā ierīcē palaidiet **Galaxy Wearable** un pieskarieties pie **Sākums** → **Pulksteņa programmat. atjaunin.**

- **Lejupielādēt un instalēt:** manuāli pārbaudiet, vai nav pieejami atjauninājumi, un instalējiet tos.
- **Autom. lejupielādēt, izm. Wi-Fi:** iestatiet, lai Galaxy Watch Active2 automātiski lejupielādē atjauninājumus, kad tā ir savienota ar Wi-Fi tīklu.

Padomi un lietotāja rokasgrām.

Skatiet parastās darbības vai padomus, lietojot Galaxy Watch Active2 un tā lietotāja rokasgrāmatu. Jūs varat arī izmantot dažādus citus pakalpojumus ar mobilo sakaru tīkla starpniecību pēc tam, kad esat to aktivizējis Galaxy Watch Active2.

Savā mobilajā ierīcē palaidiet programmu **Galaxy Wearable** un pieskarieties pie **Sākums** → **Padomi un lietotāja rokasgrām.**

- **Citas pulksteņa iespējas:** skatiet sava Galaxy Watch Active2 izmantošanas padomus.
- **Lietotāja rokasgrāmata:** skatiet informāciju par Galaxy Watch Active2 lietošanu.
- **Mobilā tīkla iestatīšana:** aktivizējiet mobilo tīklu jūsu Galaxy Watch Active2.



Mobilā tīkla iestatīšana netiks rādīta Bluetooth modelī.

Par pulksteni

Skatiet sava Galaxy Watch Active2 statusu un citu informāciju.

Savā mobilajā ierīcē palaidiet **Galaxy Wearable** un pieskarieties pie **Sākums** → **Par pulksteni**.

- **Akumulators:** apskatiet atlikušo uzlādes līmeni un izmantošanas laiku, kā arī aktivizējiet enerģijas taupīšanas režīmu.



Sagaidāmais atlikušais lietošanas laiks parāda laiku, kas atlicis līdz akumulatora enerģijas izsmelšanai. Atlikušais lietošanas laiks var atšķirties atkarībā no jūsu ierīces iestatījumiem un darbības apstākļiem.

- **Krātuve:** pārbaudiet izmantotos un pieejamos atmiņas resursus. Lai dzēstu nevajadzīgos failus, pieskarieties pie **Iztīrīt**.



Faktiski pieejamā vieta iekšējā atmiņā ir mazāka, nekā norādīts, jo daļu atmiņas aizņem operētājsistēma un noklusējuma programmas. Atjauninot ierīci, pieejamā kapacitāte var mainīties.

- **RAM:** pārbaudiet izmantotos un pieejamos RAM resursus. Lai paātrinātu Galaxy Watch Active2 darbību, samazinot izmantotās operatīvās atmiņas (RAM) apjomu, programmu sarakstā atzīmējiet programmas un pieskarieties pie **Iztīrīt**.
- **Ierīce:** apskatiet dažādu Galaxy Watch Active2 informāciju, piemēram Wi-Fi MAC adresi, Bluetooth adresi un sērijas numuru.
- **Juridiskā informācija:** skatīt ar ierīci saistīto juridisko informāciju, piemēram, atvērtā koda licenci. Jūs varat arī iestatīt Galaxy Watch Active2 automātiski nosūtīt ierīces diagnostikas un lietojuma informāciju uz Samsung.
- **Programmatūras informācija:** apskatiet Galaxy Watch Active2 programmatūras versiju un drošības statusu.
- **Informācija par akumulatoru:** apskatiet Galaxy Watch Active2 akumulatora informāciju.
- **Instalēt nezināmas programmas:** iestatiet Galaxy Watch Active2 ļaut programmu instalēšanu no nezināmiem avotiem.

Ciparnīcas

Jūs varat mainīt pulksteņa veidu, kas tiks rādīts pulksteņa ekrānā.

Savā mobilajā ierīcē palaidiet programmu **Galaxy Wearable** un pieskarieties pie **Ciparnīcas**. Tad izvēlieties kategoriju un izvēlieties vēlamo pulksteņa ciparnīcu. Jūsu izvēlētais pulksteņa izskats tiks lejupielādēts vai lietots pulksteņa ekrānā.

Pieskarieties pie **Pielāgot**, lai izvēlētos fonu un iestatītu vienumus, kas tiks rādīt pulksteņa ciparnīcā.

Mana stila ciparnīcu izveide

Nomainiet savu Galaxy Watch Active2 ciparnīcu uz attēla modeli, kurā izmantota no jūsu uzņemtā fotoattēla abstrahēta krāsu kombinācija. Jūs varat pieskaņot savu Galaxy Watch Active2 ciparnīcu pēc modes, kā vēlaties.



Šī funkcija ir pieejama tikai Samsung vai Android ierīcēs.

- 1 Savā mobilajā ierīcē palaidiet programmu **Galaxy Wearable** un pieskarieties pie **Ciparnīcas**.
- 2 Pieskarieties pie **Manas pulsteņa ciparnīcas** un izvēlieties **Mans stils**.
- 3 Pieskarieties pie **Pielāgot** → **Kamera**.
Lai izvēlētos fotoattēlu, kas saglabāta jūsu mobilajā ierīcē, pieskarieties pie **Galerija**.
- 4 Pieskarieties pie , lai fotografētu, un pēc tam pieskarieties pie **Labi**.
- 5 Uzvelciet apļveida rāmi virs fotoattēla virzienā uz krāsu kolekciju, kuru vēlaties izmantot.
Lai mainītu apļveida rāmja lielumu, velciet aiz tā stūra.
- 6 Izvēlieties modeļa tipu un pieskarieties **Gatavs**.
- 7 Pieskarieties **Saglabāt**.
Jūsu Galaxy Watch Active2 ciparnīca tiks nomainīta uz Mana stila ciparnīcu.

Atklāt

Varat lejupielādēt ieteicamās pulksteņa ciparnīcas un programmas **Galaxy Store** programmā.

Savā mobilajā ierīcē palaidiet programmu **Galaxy Wearable** un pieskarieties pie **Atklāt**.

Lejupielādējiet vēlamās ciparnīcas un programmas. Pieskarieties pie **Skatīt vairāk**, lai apskatītu lielāku skaitu ciparnīcu un programmu.

Galaxy Watch Active2 lietošana

Ievads

Papildus ērtībām ikdienas dzīvē un sava dzīvesveida un veselības pārvaldībai izmantojiet Galaxy Watch Active2 noderīgās funkcijas. Galaxy Watch Active2 pielāgošanas pakalpojums analizē jūsu ierīces lietošanas modeļus un statusu, lai sniegtu pakalpojumus un informāciju atbilstoši jūsu atrašanās vietai.

Izbaudiet dažādās Galaxy Watch Active2 funkcijas.

Jūsu personīgais veselības treneris

Parūpējieties par savu veselību, izmantojot Galaxy Watch Active2. Sirdsdarbības sensors mēra jūsu sirdsdarbības ātrumu un analizē stresa līmeni un miega modeli. Pamatojoties uz ievadītajiem profila datiem, varat arī pārvaldīt savu veselību.



Kamēr lietojat Galaxy Watch Active2, kas ir savienots ar mobilo ierīci, varat izmantot daudzus citus vingrinājumus un veselības pārvaldības funkcijas.

Ikdienas aktivitāšu mērķa sasniegšana

Acumirkli apskatiet savu ikdienas aktivitāšu mērķi attiecībā pret kopējo mērķi, piemēram, sadedzinātās kalorijas, treniņu ilgumu vai aktivitāšu laiku, kā arī salīdzinājumā ar ievadīto profila informāciju.

Jūs acumirkli varat apskatīt ikdienas mērķi un ikdienas aktivitāšu grafiku logrīkā **Dienas aktivitātes** vai programmā **Samsung Health**. Jūs varat izmantot šo informāciju, lai uzraudzītu savu veselību un pievērstos aktīvākam dzīvesveidam ar mērķi izveidot sabalansētu dienas kārtību un uzlabot veselību.

Plašāku informāciju skatiet sadaļā [Dienas aktivitātes](#).

Stresa līmeņa un miega kvalitātes pārvaldība

Precīzāks sirdsdarbības sensors nosaka jūsu stresa līmeni un miega modeļus.

Stresa pārvaldība

Kad stresa līmeņa mērījumi ir pabeigti, jūs varat atslābināties, izpildot elpošanas norādījumus, kurus sniedz Galaxy Watch Active2. Pēc tam, kad jūsu stresa līmenis ir izmērīts, pieskarieties pie **ELPOŠANA** >, lai elpotu un atbrīvotos no stresa.

Miega modeļa pārbaudīšana

Jūsu miega modelis tiks izmērīts un sadalīts četrās stadijās. No rīta pēc pamošanās jūs varēsiet apskatīt savu miega modeli miega pārraudzības logrīka ekrānā, vai izmantojot logrīku **Miegs**. Uzziniet, kāds ir jūsu miega modelis, izmantojot pastāvīgos novērojumus.

Plašāku informāciju skatiet sadaļā [Miegs](#).



Miega modeļa noteikšanai tiek analizēti četri stāvokļi (nomodā, REM, trausls, dziļš), izmantojot jūsu kustības un sirdsdarbības ritma izmaiņas. Tiks parādīts grafiks, kurā iekļautas katram miega stāvoklim ieteicamās vērtības, pamatojoties uz jūsu vecuma grupas cilvēku rezultātiem.

Izbaudiet uzlabotos vingrinājumus

Dažādu treniņu funkciju izmantošana

Galaxy Watch Active2 nodrošina aptuveni 40 iekštelpu un āra vingrinājumus un aktivitātes. Izmantojiet Galaxy Watch Active2 mājās, brīvā dabā vai fitnesa centrā. Galaxy Watch Active2 palīdzēs sasniegt jūsu noteikto mērķi, uzmanīgi pārbaudot jūsu treniņa laikus, distanci, ātrumu, sirdsdarbības ātrumu un kaloriju patēriņu treniņa laikā.

Skatiet sadaļu "[Vingrojumi](#)", lai iegūtu papildinformāciju par dažādu vingrinājumu uzsākšanu.

Vairāku vingrinājumu veikšana vienas sesijas ietvaros

Vienas sesijas laikā iespējams efektīvi izpildīt vairākus vingrinājumus. Kad viens vingrinājums ir galā, tūlīt pārejiet uz nākamo vingrinājumu.

Plašāku informāciju skatiet sadaļā [Vairāku vingrinājumu pildīšana](#).

Pulkstenis kā vieds plānotājs

Dienas informācijas pārbaude

Izmantojiet Galaxy Watch Active2 svarīgā dienā. Pulksteņa ekrānā var apskatīt informāciju, piemēram, grafiku, atgādinājumus un signālu laiku arī tad, ja neesat palaidis nevienu programmu.

Turiet piespiestu pulksteņa ekrānu, pavelciet ietvaru vai ekrānā pa kreisi vai pa labi, lai atlasītu **Mana diena** ciparnīcu. Pulksteņa ciparnīcā **Mana diena** var apskatīt un pārvaldīt ikdienas grafiku.

Pulksteņa ciparnīcā var apskatīt šādu informāciju:

- šodienas grafiku, kuru iestatījāt kalendārā;
- vienumus, kurus saglabājāt kā atgādinājumus;
- signālu laikus.

Skatiet sadaļu “**Kalendārs**”, “**Reminder**” vai “**Signāls**”, lai iegūtu plašāku informāciju par dienas grafika vai atgādinājuma reģistrēšanu vai modinātāja iestatīšanu.



Pārbaudīt iespējams tikai to grafiku un signālu informāciju, kas iestatīta 10 stundu laikā no konkrētā brīža.

Manas ikdienas dzīves pārvaldība

Galaxy Watch Active2 palīdzēs jums ērti izbaudīt dzīvi. Galaxy Watch Active2 pielāgošanas pakalpojums identificēs jūsu dzīvesveidu un gaumi un nodrošinās attiecīgas funkcijas atbilstoši jūsu atrašanās vietai vai situācijai. Sāciet un pabeidziet dienu ar Galaxy Watch Active2. Galaxy Watch Active2 nodrošinās vislabākos pakalpojumus jebkurā laikā un vietā.



- Šī funkcija ir pieejama, ja Galaxy Watch Active2 ir savienots ar mobilo ierīci, kas atbalsta pielāgošanas pakalpojumu platformas 2.2 vai jaunāku versiju. Pēc vienošanās par pielāgošanas pakalpojuma izmantošanu palaidiet savā mobilajā ierīcē programmu **Iestatījumi**, pieskarieties pie **Konti un dublēšana** → **Konti** → **Samsung account** → **Konfidencialitāte** → **Pielāgošanas pakalpojums** un pēc tam pieskarieties **Pielāgošanas pakalpojums** slēdzim, lai to aktivizētu.
- Ja iepriekš analizētais dzīvesveida modelis mainās, Galaxy Watch Active2 nodrošinās pakalpojumu un funkciju, kas atbildīs mainītajam modelim.

Informācija divas reizes dienā

Kad pamodīsities vai dosities gulēt, iepazīstieties ar noderīgu informāciju, kas jums būs nepieciešama dienas laikā.

Programmu sarakstā pieskarieties pie  (**Iestatīj.**) → **Papildu** → **Dienas apskats** → **Automātiski saņemt apskatus** un pieskarieties slēdzim, lai to aktivizētu.

Kad pamodīsities, Galaxy Watch Active2 paziņos par dienas svarīgajiem notikumiem vai laikapstākļiem. Pirms dosities gulēt, Galaxy Watch Active2 paziņos par jūsu vingrošanas statusu, rītdienas laikapstākļiem un atgādinās par visiem neizpildītajiem atgādinājuma vienumiem.

Skatiet sadaļu “**Kalendārs**” vai “**Reminder**”, lai iegūtu plašāku informāciju par dienas grafika vai atgādinājuma paziņojuma reģistrēšanu.



Ja vēlaties, paziņojumus var iestatīt divas reizes dienā. Programmu sarakstā pieskarieties pie  (**Iestatīj.**) → **Papildu** → **Dienas apskats** → **Iestatīt apskatu laikus**, pieskarieties slēdzim, lai to aktivizētu, un pēc tam pieskarieties **Apskatu laiki**, lai iestatītu paziņojumu laiku. Tomēr šī funkcija ir pieejama tikai tad, ja vispirms deaktivizēsiet funkciju **Automātiski saņemt apskatus**.

Ieteicamo programmu palaišana pēc atrašanās vietas un laika

Ērtā veidā logrīkos palaidiet savas iecienītās programmas. Galaxy Watch Active2 analizēs jūsu izmantošanas modeļus pēc laika un vietas, lai automātiski pievienotu jūsu iecienītākās programmas, kuras esat lietojis noteiktos laikos vai vietās, **Progr. īsceļi** logrīkā.

Piemēram, kad sastrēguma stundās ieradīsities autobusa pieturā, jūsu bieži lietotās kartes vai ar tranzītu saistītās programmas un mūzikas programmas tiks automātiski pievienotas logrīkam.

Pavelciet ietvaru pulksteņa rādītāja kustības virzienā vai pulksteņa ekrānā pavelciet pa kreisi un automātiski palaidiet programmas, kas pievienotas no **Progr. īsceļi** logrīka.

Nakts režīma aktivizēšana ērtākam miegam

Pirms gulētiešanas laika Galaxy Watch Active2 paziņos, ka ir pienācis laiks doties gulēt. Aktivizējiet gulēšanai optimizēto nakts režīmu.

Programmu sarakstā pieskarieties pie  (**Iestatīj.**) → **Papildu** → **Naktsmiera režīms** un pēc tam pieskarieties **Ieslēgt tūlīt** slēdzim, lai to ieslēgtu. Kad saņemat paziņojumu par nakts režīma aktivizēšanu, sekojiet ekrānā redzamajām norādēm par šī režīma aktivizēšanu.

Tiks atspējotas tālāk uzskaitītās funkcijas:

- zvanu toņi un ekrāna ieslēgšanās ienākošu zvanu laikā;
- visi paziņojumi, izņemot modinātāju;
- ekrāna ieslēgšanās paziņojuma saņemšanas laikā;
- funkcija Pulkstenis vienmēr ieslēgts;
- aktivizēšanas žests.

Kad pamodīsities, nakts režīms tiks automātiski atspējots.

Duālā pulksteņa izmantošana, atrodoties ārvalstī

Ja dosities uz ārzemēm vai komandējumā, Galaxy Watch Active2 automātiski noteiks mainīto laika joslu un ieteiks pārslēgt duālā pulksteņa ekrānu, lai redzētu gan vietējo, gan arī jūsu valsts laiku. Izmantojiet duālo pulksteņu funkciju, mainot pulksteņa ciparnīcu atbilstoši paziņojumiem.



Šī funkcija ir pieejama, ja Galaxy Watch Active2 ir savienots ar mobilo ierīci, kas atbalsta pielāgošanas pakalpojumu platformas 2.2 vai jaunāku versiju. Pēc vienošanās par pielāgošanas pakalpojuma izmantošanu palaidiet savā mobilajā ierīcē programmu **lestatījumi**, pieskarieties pie **Konti un dublēšana** → **Konti** → **Samsung account** → **Konfidencialitāte** → **Pielāgošanas pakalpojums** un pēc tam pieskarieties **Pielāgošanas pakalpojums** slēdzim, lai to aktivizētu.

Ērta atgādinājuma izmantošana

Reģistrējiet atgādinājumu ātrā veidā ar balss komandu un saņemiet informāciju par dienas atgādinājumiem.

Atgādinājumu reģistrēšana ar balsi

Ar balss komandu iespējams viegli saglabāt it visu, ko vēlaties atcerēties.

Piemēram, pasakiet "Call my mom at 3 o'clock" un izveidojiet atgādinājumu. Plkst. 15:00 jums tiks paziņots, ka ir pienācis laiks piezvanīt mammai.

Skatiet sadaļu "[Atgādinājuma izveide](#)", lai iegūtu papildinformāciju par atgādinājumu reģistrēšanu.

Pielikums

Traucējummeklēšana

Pirms sazināties ar Samsung servisa centru, lūdzu, izmēģiniet sekojošos risinājumus. Dažas situācijas var neattiekties uz jūsu Galaxy Watch Active2.

Ātrais panelis rāda tīkla vai pakalpojumu kļūdu ziņojumus

- Atrodoties zonās, kur ir vājš signāls vai slikta uztveramība, var tikt pārtraukti sakari. Pārvietojieties uz citu vietu un mēģiniet vēlreiz. Pārvietošanās laikā vairākkārt var parādīties kļūdu ziņojumi.
- Dažas iespējas nav pieejamas bez abonēšanas. Lai iegūtu vairāk informācijas, sazinieties ar pakalpojumu sniedzēju.

Galaxy Watch Active2 nevar ieslēgt

Kad akumulators ir pilnībā izlādējies, jūsu Galaxy Watch Active2 nevarēs ieslēgt. Pilnībā uzlādējiet akumulatoru pirms Galaxy Watch Active2 ieslēgšanas.

Skārienekrāns reaģē pārāk lēni vai nepareizi

- Ja skārienekrānam uzliekat aizsargplēvi vai citus papildu aksesuārus, tas var nefunkcionēt pareizi.
- Ja valkājat cimdus, ja jūsu rokas nav tīras, kad pieskaraties skārienekrānam, vai ja pieskaraties skārienekrānam ar asu priekšmetu vai pirkstu galiem, tas var nedarboties pareizi.
- Mitrās vietās vai ūdens iedarbībā var rasties kļūmes skārienekrāna darbībā.
- Restartējiet Galaxy Watch Active2, lai notīrītu īslaicīgas programmatūras kļūdas.
- Pārlicinieties, vai Galaxy Watch Active2 programmatūra ir atjaunināta uz jaunāko versiju.
- Ja skārienekrāns ir saskrāpēts vai bojāts, dodieties uz Samsung servisa centru.

Galaxy Watch Active2 ir sastindzis, vai tam radušās kļūmes

Pamēģiniet tālāk norādītos risinājumus. Ja problēma joprojām pastāv, sazinieties ar Samsung servisa centru.

Galaxy Watch Active2 restartēšana

Ja jūsu Galaxy Watch Active2 sastingst vai nereaģē, var būt nepieciešams aizvērt programmas vai izslēgt un atkārtoti ieslēgt ierīci.

Piespiedu restartēšana

Ja Galaxy Watch Active2 ir sastindzis un nereaģē, turiet nospiestu sākuma taustiņu (ieslēgšanas/izslēgšanas taustiņu) ilgāk nekā 7 sekundes, lai ierīci restartētu.

Galaxy Watch Active2 atiestatīšana

Ja iepriekš minētās metodes nepalīdz novērst problēmu, atjaunojiet rūpnīcā iestatītās vērtības.

Programmu sarakstā pieskarieties pie  (Iestatīj.) → **Vispārīgi** → **Atiestatīt**. Vai arī savā mobilajā ierīcē palaidiet **Galaxy Wearable** un pieskarieties pie **Sākums** → **Vispārīgi** → **Atiestatīt** → **Atiestatīt**. Pirms veicat sākotnējo datu atiestati, neaizmirstiet izveidot visu Galaxy Watch Active2 saglabāto svarīgo datu dublējumkopijas.

Cita Bluetooth ierīce nevar atrast jūsu Galaxy Watch Active2

- Nodrošiniet, lai jūsu Galaxy Watch Active2 būtu aktivizēta Bluetooth bezvadu funkcija.
- Atiestatiet savu Galaxy Watch Active2 un mēģiniet vēlreiz.
- Nodrošiniet, lai Galaxy Watch Active2 un otra Bluetooth ierīce atrastos Bluetooth savienojuma diapazonā (10 m). Attālums var atšķirties, atkarībā no vides, kādās ierīces tiek lietotas.

Ja problēmu neizdodas novērst, sazinieties ar Samsung servisa centru.

Bluetooth savienojums nav izveidots, vai jūsu Galaxy Watch Active2 un mobilā ierīce ir atvienoti

- Pārlicinieties, ka abās ierīcēs ir aktivizēta Bluetooth funkcija.
- Nodrošiniet, ka starp ierīcēm nav šķēršļu, kā piemēram, sienas vai elektroierīces.
- Nodrošiniet, lai mobilajā ierīcē tiktu instalēta programmas Galaxy Wearable jaunākā versija. Ja nepieciešams, atjauniniet programmu Galaxy Wearable uz jaunāko versiju.
- Nodrošiniet, lai Galaxy Watch Active2 un otra Bluetooth ierīce atrastos Bluetooth savienojuma diapazonā (10 m). Attālums var atšķirties, atkarībā no vides, kādās ierīces tiek lietotas.
- Restartējiet abas ierīces un vēlreiz palaidiet programmu Galaxy Wearable mobilajā ierīcē.

Zvani netiek savienoti

- Nodrošiniet, lai jūsu Galaxy Watch Active2 tiktu savienots ar mobilo ierīci, izmantojot Bluetooth. Ja jūsu Galaxy Watch Active2 ir attāli savienots ar jūsu mobilo ierīci, jūs nevarat saņemt ienākošos zvanus.
- Nodrošiniet, lai jūsu mobilā ierīce un Galaxy Watch Active2 ir piekļuvuši pareizajam mobilajam tīklam.
- Nodrošiniet, lai mobilajā ierīcē sastādītajam numuram nebūtu iestatīts zvanu liegums.
- Nodrošiniet, lai ienākošā zvana numuram mobilajā ierīcē nebūtu iestatīts zvanu liegums.
- Pārbaudiet, vai nav aktivizēts "netraucēt", "teātra" vai "nakts" režīms. Ja kāds no šiem režīmiem ir aktivizēts, skārienekrāns ienākošo zvanu laikā neieslēdzas. Nospiediet sākuma taustiņu vai taustiņu Atpakaļ, lai ieslēgtu ekrānu un apskatītu ienākošo zvanu.

Sarunas laikā citi jūs nevar sadzirdēt

- Nodrošiniet, lai iebūvētais mikrofons nebūtu aizsegts.
- Pārlicinieties, vai mikrofons atrodas pietiekami tuvu jūsu mutei.
- Ja tiek izmantotas Bluetooth austiņas, nodrošiniet, lai tās būtu pareizi pievienotas.

Zvana laikā atbalsojas skaņa

Pielāgojiet skaļumu vai pārvietojieties citur.

Mobilo sakaru tīkls vai internets bieži tiek atvienots, vai skaņas kvalitāte ir vāja

- Nodrošiniet, lai netiktu bloķēta Galaxy Watch Active2 iekšējā antena.
- Atrodoties zonās, kur ir vājš signāls vai slikta uztveramība, var tikt pārtraukti sakari. Iespējams, jūsu ierīcei nav savienojuma sakarā ar pakalpojuma sniedzēja problēmām bāzes stacijā. Pārvietojieties uz citu vietu un mēģiniet vēlreiz.
- Kad izmantojat ierīci kustībā, bezvadu tīkla pakalpojumi var tikt atvienoti sakarā ar problēmām pakalpojuma sniedzēja tīklā.

Akumulators neuzlādējas pareizi (tikai Samsung apstiprinātajiem lādētājiem)

- Pārliedcinieties, vai pareizi savienojāt Galaxy Watch Active2 ar bezvadu lādētāju.
- Apmeklējiet Samsung servisa centru un nomainiet akumulatoru.

Akumulators izlādējas ātrāk nekā tad, kad iegādājāties to pirmoreiz

- Galaxy Watch Active2 vai tā akumulatoram atrodoties ļoti zemas vai ļoti augstas temperatūras ietekmē, derīgā uzlāde var būt samazināta.
- Akumulatora patēriņš palielinās, lietojot noteiktas programmas.
- Akumulators ir patērējams un derīgā uzlāde ar laiku kļūs īsāka.

Galaxy Watch Active2 ir jūtami uzkarstis

Izmantojot programmas, kuru darbības nodrošināšanai nepieciešams lielāks enerģijas patēriņš, vai ilgstoši izmantojot programmas ierīcē Galaxy Watch Active2 nepārtrauktā laika posmā, Galaxy Watch Active2 var jūtami sakarst. Tā ir parasta parādība, kas nemazina Galaxy Watch Active2 kalpošanas laiku vai veiktspēju.

Ja Galaxy Watch Active2 pārkarst vai ilgstoši ir karsts, uz kādu brīdi pārtrauciet tā lietošanu. Ja Galaxy Watch Active2 turpina uzkarst, sazinieties ar Samsung servisa centru.

Galaxy Watch Active2 nespēj noteikt jūsu pašreizējo atrašanās vietu

Galaxy Watch Active2 izmanto jūsu mobilās ierīces atrašanās vietas datus. GPS signāls var tikt traucēts noteiktās vietās, piemēram, telpās. Iestatiet mobilo ierīci izmantot Wi-Fi vai mobilo sakaru tīklu, lai noteiktu jūsu pašreizējo atrašanās vietu.

Dati, kas saglabāti Galaxy Watch Active2, ir zuduši

Vienmēr izveidojiet dublējumkopijas visiem svarīgajiem datiem, kas saglabāti ierīcē Galaxy Watch Active2. Pretējā gadījumā jūs nevarēsiet atjaunot datus, ja tie tiks bojāti vai nozaudēti. Samsung neuzņemas atbildību par tādu datu nozaudēšanu, kas saglabāti ierīcē Galaxy Watch Active2.

Ap Galaxy Watch Active2 korpusu parādās maza sprauga

- Šī sprauga ir nepieciešama ražošanas funkcija, un var rasties neliela daļu drebēšana vai vibrēšana.
- Ar laiku berze starp detaļām var nedaudz palielināt šo spraugu.

Galaxy Watch Active2 krātuvē nepietiek vietas

Izdzēsiet nevajadzīgos datus, piemēram, datus kešatmiņā, izmantojot Galaxy Wearable, vai arī manuāli izdzēsiet nelietotās programmas vai failus, lai atbrīvotu vietu krātuvē.

Akumulatora noņemšana

- **Lai izņemtu akumulatoru, sazinieties ar pilnvarotu servisa centru. Lai saņemtu akumulatora izņemšanas norādījumus, lūdzu, apmeklējiet vietni www.samsung.com/global/ecodesign_energy.**
- Jūsu drošībai **nemēģiniet izņemt** akumulatoru pats. Ja akumulators netiek pareizi izņemts, tas var izraisīt akumulatora un ierīces bojājumus, ievainojumus un/vai padarīt ierīci nedrošu lietošanai.
- Samsung neuzņemas atbildību par kaitējumu un zaudējumiem (saistībā ar līguma noteikumiem vai deliktu, tostarp nolaidību), kas varētu rasties, ja netiek precīzi ievēroti šie brīdinājumi un norādījumi, izņemot nāvi vai miesas bojājumus, ja tie radušies Samsung nolaidības dēļ.

Autortiesības

Autortiesības © 2019 Samsung Electronics

Šī rokasgrāmata ir aizsargāta saskaņā ar starptautisko autortiesību aizsardzības likumdošanu.

Šo rokasgrāmatu nedrīkst pavairot, izplatīt, tulkot vai nodot tālāk jebkādā formā vai veidā, elektroniskā vai mehāniskā, tai skaitā, izveidojot fotokopijas, ierakstus vai uzglabāšanu jebkādā informācijas glabāšanas un izgūšanas sistēmā.

Preču zīmes

- SAMSUNG un SAMSUNG logotips ir Samsung Electronics reģistrētas preču zīmes.
- Bluetooth® ir visā pasaulē reģistrēta preču zīme, kas pieder Bluetooth SIG, Inc.
- Wi-Fi®, Wi-Fi Direct™, Wi-Fi CERTIFIED™ un Wi-Fi logotips ir reģistrētas preču zīmes, kas pieder Wi-Fi Alliance.
- Visas pārējās preču zīmes un autortiesības pieder to attiecīgajiem īpašniekiem.