

the 3X Bluicer™

BJB615 / SJB615



LV LIETOŠANAS PAMĀCĪBA

EE KASUTUSJUHEND

LT NAUDOJIMO INSTRUKCIJA

RU РУКОВОДСТВО ПО ЭКСПЛУАТАЦИИ

Sage®



Saturs

- 2 Sage® prioritāte ir drošība
- 6 Sastāvdaļas
- 7 Salikšana
- 10 Funkcijas
- 12 Apkope un tīrīšana
- 14 Problēmu novēršana
- 59 Garantija

SAGE® PRIORITĀTE IR DROŠĪBA

Mēs, Sage®, vienmēr domājam par drošību. Mēs izstrādājam un izgatavojam preces, par augstāko kritēriju uzskatot jūsu – mūsu vērtīgā klienta – drošību. Turklāt mēs lūdzam jūs uzmanīgi lietot jebkuras elektroierīces, ievērojot tālāk sniegtos piesardzības pasākumus.

SVARĪGI AIZSARDZĪBAS PASĀKUMI

PIRMS LIETOŠANAS IZLASIET VISUS NORĀDĪJUMUS UN SAGLABĀJIET TURPMĀKAI UZZIŅAI

- Pirms pirmās izmantošanas pārlicinieties, vai jūsu elektrotīkla spriegums atbilst spriegumam, kas norādīts uz datu plāksnītes ierīces apakšā. Šī ierīce ir aprīkota ar strāvas vadu ar zemējuma vadu un zemējuma spraudni. Ierīcei jābūt iezemētai izmantojot pareizi iezemētu kontaktligzdu. Šajā ierīcē ir iekļauts zemējuma savienojums tikai funkcionāliem mērķiem.
- Nekādā gadījumā neizmantojiet spraudni bez zemējuma.
- Konsultējieties ar kvalificētu speciālistu, ja zemējuma norādījumi nav pilnībā saprotami, vai ja pastāv šaubas, ka ierīce ir pareizi iezemēta.
- Lietojot elektroierīces, iesakām uzstādīt diferenciālās aizsardzības slēdzi, lai garantētu papildu drošību. Iesakām izmantot drošības slēdzi ar darba strāvu, kas nepārsniedz 30 mA. Lai saņemtu kvalificētu padomu, sazinieties ar elektriķi.
- Pirms pirmās lietošanas noņemiet un drošā veidā atbrīvojieties no jebkura iepakojuma.

- Lai nepieļautu nosmakšanas risku maziem bērniem, drošā veidā atbrīvojieties no elektrības kontaktdakšas aizsargplēves.
- Pirms lietošanas vienmēr pārlicinieties, ka ierīce ir pareizi samontēta, kā norādīts šajā pamācībā. Lietojot nepareizi samontētu ierīci, var rasties ierīces darbības traucējumi, bojājumi vai tas var radīt drošības risku, ieskaitot miesas bojājumus.
- Šī ierīce ir paredzēta tikai lietošanai māsaimniecībā. Neizmantojiet ierīci citiem mērķiem, izņemot paredzēto lietojumu. Nelietojiet to transportlīdzekļos vai laivās, kas atrodas kustībā. Nelietojiet ārpus telpām. Nepareiza lietošana var radīt traumas.
- Novietojiet ierīci uz stabilas, karstumizturīgas, līdzenas un sausas virsmas pietiekamā attālumā no malas, kā arī nedarbiniet to uz karstuma avota, piemēram, uz plītiņas, krāsns, gāzes plīts, vai tās tuvumā.
- Pirms lietošanas pilnībā iztīniet elektrības vadu.
- Nepieļaujiet, lai elektrības vads nokārtos pāri letes vai galda malai, pieskartos karstai virsmai vai samezglotos.
- Lietošanas laikā neatstājiet ierīci bez uzraudzības.
- Pirms atstāt ierīci bez uzraudzības, tīrīt, pārvietot vai salikt, vienmēr pārbaudiet, vai ierīce ir izslēgta ar ON/OFF taustiņu. Izslēdziet ierīci un atvienojiet strāvas vadu no strāvas avota.
- Pirms salikšanas, izjaukšanas vai tīrīšanas, vienmēr izslēdziet ierīci OFF (izslēgts) stāvoklī, tad atvienojiet no strāvas avota. Lai atvienotu no strāvas avota, pavelciet aiz spraudņa. Nekad nevelciet aiz strāvas vada.
- Iesakām regulāri pārbaudīt ierīci, strāvas vadu un spraudni, vai nav radušies bojājumi. Ja tiek konstatēti bojājumi, nekavējoties pārtrauciet lietot ierīci un nogādājiet to tuvākajā Sage apkopes servisā.
- Uzturiet ierīci un aksesuārus tīrus. Sekojiet tīrīšanas norādēm šajā lietošanas pamācībā. Jebkura procedūra, kas nav minēta šajā pamācībā, var tikt veikta tikai autorizētā Sage servisa centrā.
- Šīs ierīces izmantošana nav paredzēta bērniem vai cilvēkiem ar pazeminātām fiziskām, garīgām un sensoriskām spējām vai personām bez pieredzes un zināšanām. Ir nepieciešama stingra uzraudzība, ja ierīce tiek lietota bērnu tuvumā. Vienmēr uzraugiet bērnus, lai tie nerotaļājas ar ierīci.

- Bērni nedrīkst rotaļāties ar ierīci.
- Ierīci nedrīkst tīrīt bērni.
- Ierīcei un tās elektrības vadam jāatrodas bērniem, kas jaunāki par 8 gadiem, nesasniedzamā vietā.
- Nekad neizmantojiet aksesuārus vai piederumus, kas nav iekļauti komplektācijā, vai kurus Sage nav pilnvarojis izmantot ar šo ierīci. Šo instrukciju neievērošana var izraisīt ierīces darbības traucējumus, ierīces bojājumus vai radīt risku drošībai.
- Neizmantojiet ierīci citiem mērķiem, izņemot paredzēto lietojumu, kas aprakstīts lietošanas pamācībā.
- Nepārvietojiet ierīci, kamēr tā darbojas.
- Nedarbiniet ierīci uz slīpas virsmas.
- Nestumiet ēdienu padeves caurulē ar pirkstiem vai citiem piederumiem. Vienmēr izmantojiet tikai produktu stūmēju, kas iekļauts komplektācijā. Nelieciet rokas vai pirkstus padeves caurulē, kad tā ir uzstādīta uz ierīces.
- Nespieties sulu no augļiem ar kauliņiem, kamēr no tiem nav izņemtas sēklas un/vai kauliņi.
- Vienmēr pārlicinieties, ka ierīce ir izslēgta un nerūsējošā tērauda filtrs ir pārtraucis griezties un motors ir pilnībā apstājies pirms atbrīvot drošības bloķētāju un/vai pārvietot ierīci, kad tā vairs netiek izmantota, un pirms izjaukšanas, tīrīšanas un glabāšanas.
- Jebkura būtiska noplūde uz virsmas zem vai apkārt ierīcei vai uz pašas ierīces ir uzreiz jānotīra un jānosusina, pirms turpināt ierīces izmantošanu.
- Esiet piesardzīgi darbojoties ar nerūsējošā tērauda filtru, jo mazie asmeņi filtra pamatnē ir ļoti asi. Neuzmanīga darbība var radīt traumas.
- Blendera asmeņi ir ļoti asi, esiet piesardzīgi darbojoties, iztukšojot vai tīrot blendera krūzi.
- Pirms spiest sulu no citrusaugļiem, atbrīvojieties no to mizām.
- Neizmantojiet ierīci, ja filtrs vai vāks ir bojāts.
- Vienmēr pārlicinieties, ka sulu spiedes vāks ir kārtīgi nofiksēts, pirms ieslēgt motoru.
- Nekad neizmantojiet ierīci, ja nav novietota biežumu tvertne.
- Nekad neatbloķējiet drošības bloķētāju, kamēr ierīce darbojas.
- Nespieties vairāk par 3kg burkānu vienā reizē.
- Nelieciet blendera krūzi uz motora pamatnes kamēr motors vēl griežas.

- Nedarbiniet ierīci, ja blendera krūzē nav ievietotas sastāvdaļas.
 - Nekad nemēģiniet darbināt ierīci ar bojātiem asmeņiem vai piederumiem, vai arī neparedzētiem priekšmetiem krūzē.
 - Nepakļaujiet krūzi krasām temperatūras svārstībām, piemēram, nelieciet aukstu krūzi karstā ūdenī vai otrādi.
 - Pirms lietošanas vākam jābūt droši nofiksētam uz krūzes, lai nodrošinātu, ka saturs neizkļūst ārā, neizšļakstās un nepārplūst.
 - Nenoņemiet krūzi no pamatnes, kamēr blenderis darbojas.
 - Neizmantojiet blenderi, kamēr LCD ekrānā mirgo OVERLOAD PROTECTION (aizsardzība pret pārslodzi). Ja tas notiek, atvienojiet blenderi no elektrotīkla un nogaidiet 30 minūtes, līdz motors būs atdzisis. Kad tas ir atdzisis, jūs varat turpināt lietot blenderi kā ierasts.
 - Nekad neapstrādājiet karstus vai verdošus šķidrumus. Ļaujiet sastāvdaļām atdzist pirms ievietot tās blendera krūzē.
 - Lai izvairītos no elektrotraumām, neiegremdējiet ūdenī vai citā šķidrumā kontaktdakšu, elektrības vadu vai ierīci.
 - Neizmantojiet ierīci, ja strāvas vads, spraudnis vai ierīce ir jebkādā veidā bojāta. Ja ir konstatēts bojājums vai nepieciešama jebkura apkope, izņemot tīrīšanu, lūdzu sazināties ar Sage klientu servisu vai apmeklējiet vietni sageappliances.com.
-  Attēlotais simbols nozīmē, ka šo ierīci nedrīkst izmest ar standarta sadzīves atkritumiem. Tā jānogādā vietējās pašvaldības atkritumu savākšanas centrā, kas paredzēts šim mērķim, vai pie izplatītāja, kas nodrošina šādu pakalpojumu. Lai iegūtu papildu informāciju, sazināties ar vietējo pašvaldību.
-  Lai izvairītos no elektrotraumām, neiegremdējiet ūdenī vai citā šķidrumā kontaktdakšu, elektrības vadu vai ierīci. Nepieļaujiet ūdens nokļūšanu uz pamatnes savienojuma. Neiemērciet motora pamatni, veicot tīrīšanu.

SAGLABĀJIET ŠĪS INSTRUKCIJAS



Sastāvdaļas

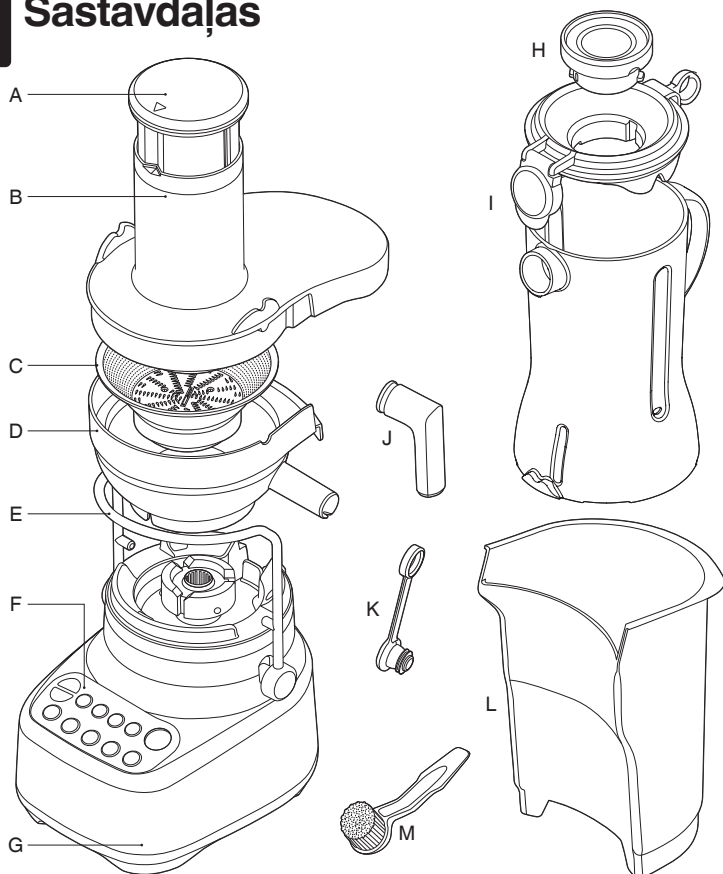

- A. Produktu stūmējs (nav piemērots mazgāšanai trauku mazgājamā mašīnā)
- B. Sulu spiedes vāks (piemērots mazgāšanai trauku mazgājamā mašīnā)
- C. Nerūsējošā tērauda filtrs (piemērots mazgāšanai trauku mazgājamā mašīnā)
- D. Filtra trauks (piemērots mazgāšanai trauku mazgājamā mašīnā)
- E. Drošības bloķētājs
Apstādina motora pamatnes darbību, ja bloķētājs nav nofiksēts tam paredzētajā vietā.
- F. Vadības panelis
- G. Izturīga motora pamatne
- H. Iekšējais mērvāciņš (piemērots mazgāšanai trauku mazgājamā mašīnā)
- I. 1.5 litru blendera krūze un vāks (piemēroti mazgāšanai trauku mazgājamā mašīnā)
- J. Sulas snipsis (piemērots mazgāšanai trauku mazgājamā mašīnā)
Var tikt uzstādīts uz filtra trauka, lai sula tecētu tieši sulas krūzē.
- K. Sulu spiedes sprausla (piemērota mazgāšanai trauku mazgājamā mašīnā)
- L. Biezumu tvertne (piemērota mazgāšanai trauku mazgājamā mašīnā)
- M. Birstīte (paredzēta filtra tīrīšanai)

CE Nominālie parametri
220–240V~ 50Hz 1000W



Salikšana

PIRMS PIRMĀS IZMANTOŠANAS

Nomazgājiet vāku, iekšējo mērvāciņu, krūzi, filtra trauku, filtru, sulu spiedes vāku, produktu stūmēju un biežumu tvirtni siltā ziepjūdenī ar mīkstu drānu. Noskalojiet un rūpīgi nosusiniet.

Novietojiet motora pamatni uz līdzenas, sausas virsmas, piem. virtuves darba virsmas. Pārliecinieties, ka ierīce ir pārslēgta OFF režīmā un strāvas vads nav ievietots rozetē.

SULAS SPIEŠANA

1. Uzlieciet filtra trauku uz motora pamatnes.

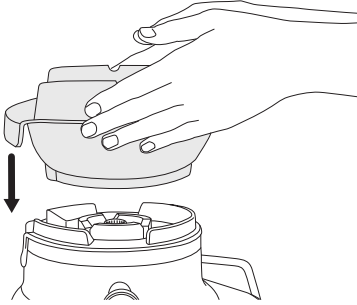

2. Savietojiet bultiņas uz filtra pamatnes ar bultiņām uz motora pamatnes un spiediet uz leju, līdz tas cieši ar klikšķi nofiksējas uz motora pamatnes.

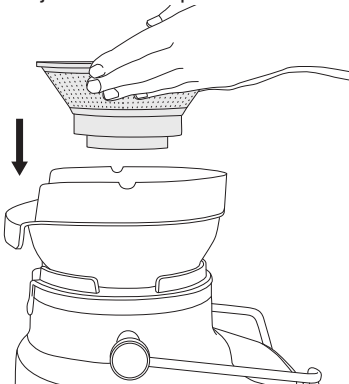

3. Uzlieciet sulu spiedes vāku uz filtra trauka, novietojot padeves caurules apakšējo daļu uz nerūsējošā tērauda filtra.

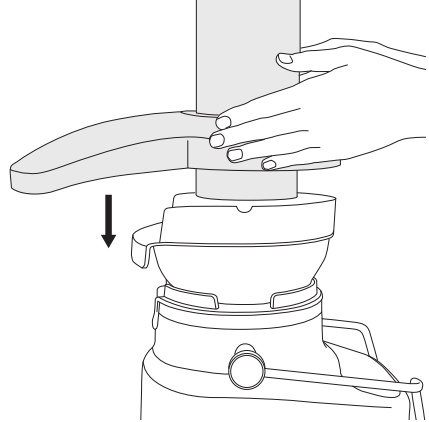

4. Paceliet drošības bloķētāju un ievietojiet to divās gropēs - katrā sulu spiedes vāka pusē.

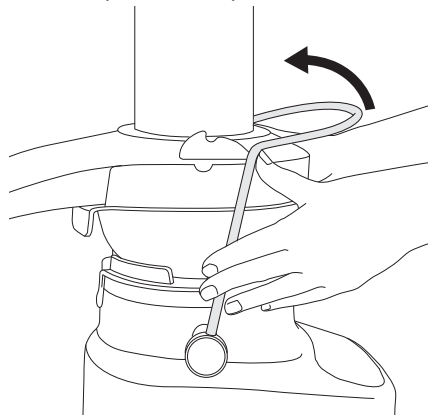

5. Drošības bloķētājam tagad jābūt vertikālā pozīcijā un nofiksētam uz sulu spiedes vāka.

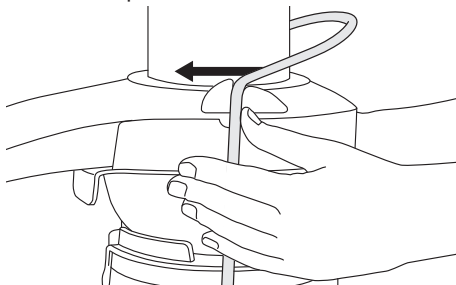

6. Virziet stūmēju lejup pa padeves cauruli, savietojot gropi produktu stūmējā ar mazo izvirzījumu padeves caurules augšdaļas iekšpusē.

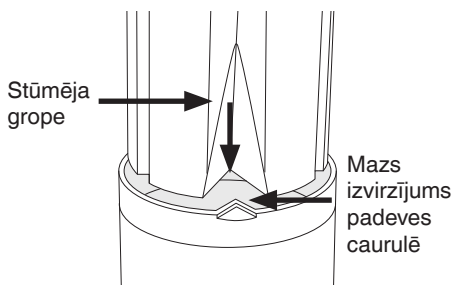

7. Ievietojiet biežumu tvertni paredzētajā vietā, nedaudz sasverot un paceļot motora pamatni. Ievietojiet biežumu tvertni zem sulu spiedes vāka aizmugurē, tā, lai priekšējā mala būtu zem filtra trauka aizmugurējās puses un apakšējā mala būtu nofiksēta uz motora pamatnes.

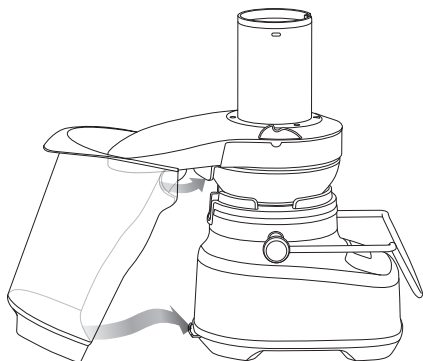

8. Sulu spiedes sprausla var tikt uzstādīta uz sulas tecēšanas snīpja. Tas ļaus vēlāk to izmantot, lai nepieļautu sulas pilēšanu pēc sulas iegūšanas.

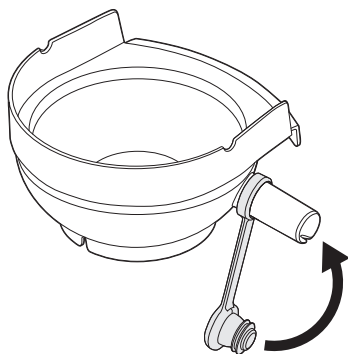

9. Pēc izvēles: spiežot sulu uzreiz krūzē, sulas snīpis var tikt uzstādīts uz sulas tecēšanas snīpja.

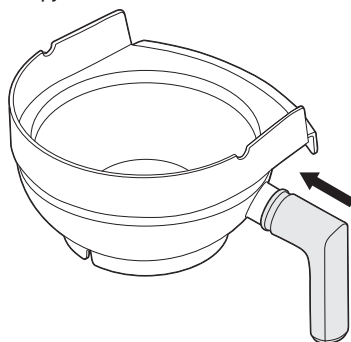

10. Uzlieciet blendera vāku uz krūzes un nolieciet blendera krūzi zem sulas tecēšanas snīpja.

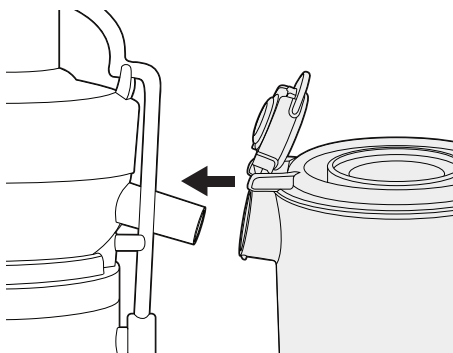

BLENDĒŠANA

1. Uzstādiet blendera krūzi pareizā pozīcijā uz motora pamatnes. Blendera krūzes rokturim ir jāatrodas ierīces labajā vai arī kreisajā pusē.

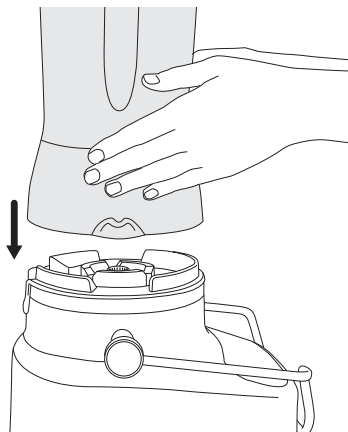

2. Paceliet drošības bloķētāju un ievietojiet to divās gropēs - katrā blendera krūzes pusē.

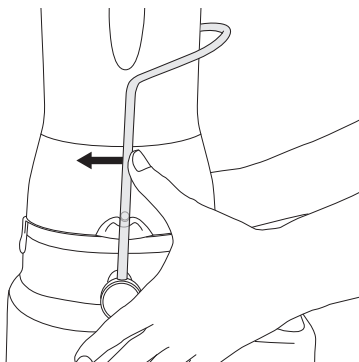

3. Pievienojiet ēdienu vai šķidrumu blendera krūzē tā, lai nepārsniegtu "MAX" atzīmi. Kārtīgi nofiksējiet blendera krūzes vāku tam paredzētajā vietā. Ievietojiet tīru iekšējo mērvāciņu blendera vākā un pagrieziet pulksteņrādītāja virzienā, lai nofiksētu. Krūzei ir speciāli izstrādāts Sage Assist™ vāks. Tas ļauj vākam cieši nofiksēties uz blendera krūzes, nepielaujot tā pārvietošanos izmantošanas laikā.

4. Neuzpildiet blendera krūzi virs "MAX" atzīmes.
5. Pārliecinieties, ka snīpja vāciņš ir nofiksēts un aizvērts. Iebūvētais gredzens dizains ļauj lietotājam viegli noņemt vāku ar vieglu kustību.

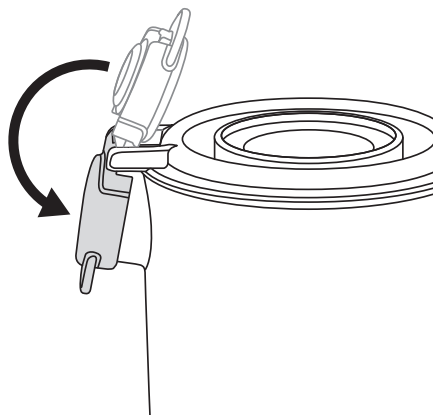

Kad ierīce ir salikta blendera vai sulu spiedes konfigurācijā, pieslēdziet strāvas vadu 220–240V maiņstrāvas rozetei un ieslēdziet.

Piespiediet ON/OFF taustiņu lai ieslēgtu ierīci. ON/OFF taustiņš tiks izgaismots. Uz LCD ekrāna tiks attēlots '0:00'.



Funkcijas



SAGATAVOŠANA

ON/OFF taustiņš pārslēdz ierīci GATAVĪBAS režīmā.

IEPRIEKŠ IESTATĪTAS PROGRAMMAS

BLENDĒŠANA

Ierīcei ir 4 iepriekš iestatītas programmas: Smoothie (Smūtijs), Pulse / Ice Crush (Impulss / Ledus Smalcināšana), Auto Clean (Automātiskā Tīrīšana) un Frozen Cocktail (Saldēts Kokteilis). Šīs iepriekš iestatītās programmas automātiski pielāgo blendēšanas laikus un ātrumus, lai optimizētu blendēšanas rezultātus. Šīs programmas tiek aktivizētas tikai tad, kad ierīce ir salikta blendera konfigurācijā. Šīs programmas nevar tikt izmantotas, kad ierīce ir salikta sulu spiedes konfigurācijā.

Izvēlieties nepieciešamo programmu, nospiežot attiecīgu taustiņu. Ierīce sāks darbību un izgaismos izvēlētajās programmas taustiņu. Taimeris uzsāks laika atskaiti un programma automātiski apstāsies, kad tiks sasniegts '0:00'.

Programma un taimeris var tikt iepauzēts nospiežot pauzes taustiņu. Lai turpinātu programmu, nospiediet programmas taustiņu vēlreiz, vai nospiediet pauzes taustiņu, lai pārtrauktu procesu.

Programmu ir arī iespējams pārtraukt jebkurā laikā, piespiežot taustiņu ON/OFF. Taimeris tiks atiestatīts uz '0:00'.

Smūtijs

Paredzēts piena bāzes smūtijiem; ātrumu un impulsu kombinācijas ir izstrādātas tā, lai sastāvdaļas maisītu un piesātinātu ar gaisu, veidojot viendabīgu un krēmīgu tekstūru.

Impulss / Ledus Smalcināšana

Programma ar impulsiem izstrādāta, lai sakapātu sastāvdaļas vienmērīgā konsistencē vai arī lai smalcinātu ledu. Izmantojiet PULSE taustiņu, kad pārstrādātais produkts ir ļoti biezs vai rupjš, lai tas cirkulētu blendera krūzē.

Maksimāli pieļaujams ledus kubiciņu apjoms, ko var smalcināt vienā reizē bez šķidruma ir 1 standarta ledus trauciņš jeb 250g.

Saldēts Kokteilis

Programma ir paredzēta, lai veidotu ledus bāzes kokteīlus un dzērienus, piem. "Margarita", "Daiquiri" un "Slushies". Pēc īsa blendēšanas laika tiek aktivizēta ledus smalcināšanas programma.

Automātiskā Tīrīšana

Šī programma var tikt izmantota, lai noņemtu lielāko daļu sastāvdaļu, kas palikušas uz blendera krūzes sienām vai asmeņiem. Krūzē pievienojiet 2 tasītes silta ziepju ūdens un piespiediet tīrīšanas taustiņu. Lai notīrītu grūti tīrāmas, lipīgas un biezas sastāvdaļas, pievienojiet ½ tējkaroti trauku mazgājāmā līdzekļa.

Lai sasniegtu labākus tīrīšanas rezultātus, tīriet blendera krūzi uzreiz pēc izmantošanas. Automātiskās tīrīšanas programma attīra tikai blendera krūzi. Tā neīrta sulu spiedi.

Ātruma Kontroles Izvēle

Ierīcei ir 5 ātruma taustiņi. Pirmais ātrums sajauc delikātus ēdienus ar salikšanas kustībām; ideāli piemērots slapjām un sausām sastāvdaļām. Piektais ātrums ir visātrākais iestatījums un ir ideāli piemērots, lai lauztu sastāvdaļas, veidojot mērces, salātu mērces un citus smalki sablendētus maisījumus.

SULAS SPIEŠANA

Lai izspiestu sulu no vairākiem augļiem un dārzeņiem, piem. āboliem, burkāniem un gurķiem, nav nepieciešams tos griezt gabaliņos, jo padeves caurules izmērs ļauj ievietot veselus produktus. Pirms sulas iegūšanas pārliecinieties, ka no tādiem dārzeņiem kā bietes, burkāni un citi, ir noskalota visa zeme, dārzeņi ir kārtīgi nomazgāti un nogrieztas visas lapas.

1. Pieslēdziet ierīci pie maiņstrāvas 220-240V rozetes.



SVARĪGI!

Nelieciet padeves caurulē produktus, kamēr sulu spiede nav sasniegusi izvēlēto ātruma iestatījumu.

2. Sulu spiedes ieslēgšana

Izvēlieties nepieciešamo ātrumu, nospiežot taustiņu 1-5. Izmantojiet mazākos ātrumus (1-3) mīksti augļiem un dārzeņiem un lielākos ātrumus (4-5) cietiem augļiem un dārzeņiem. Skatieties "Ātruma Izvēles Tabulu" nākamajās lapās, lai pareizi izvēlētos ātrumu un sniegtu labāku veiktspēju. Mazākie ātrumi, lai gan tie nesniedz maksimālu veiktspēju, ļauj jums iegūt sulu ar ievērojami zemāku troksni.

3. Kad motors darbojas, ievietojiet ēdiena padeves caurulē un izmantojiet stūmēju, lai produktus nostumtu lejā. Lai izspiestu vairāk sulas, vienmēr stumiet produktus ar stūmēju lēni.
4. **Pilna blendera krūze**
Jūs varat spiest sulu līdz krūze piepildās līdz "MAX" atzīmei.



BRĪDINĀJUMS

Nekad neizmantojiet pirkstus, rokas vai piederumus, lai stumtu produktus padeves caurulē vai arī lai tīrītu cauruli. Vienmēr izmantojiet tikai komplektācijā iekļauto produktu stūmēju.



Nerūsējošā tērauda filtrā ir daudz mazu asmeņu, lai grieztu un apstrādātu augļus un dārzeņus. Darbojoties ar filtru, izvairieties no pieskaršanās pie asmeņiem.

ĀTRUMA IZVĒLES TABULA

PRODUKTA VEIDS	ĀTRUMS
ĀBOLI	5
MAZIE SPINĀTI	5
BIETES	5
PAPRIKA	5
MELLENES	3
BROKOĻI	4
KĀPOSTI	5
BURKĀNI	5
SELERIJA	2
CITRUSAUGĻI (mizoti)	1
GURĶI	2
INGVERS	4
VĪNOGAS (bez sēklām)	2
MELONES (mizotas)	3
LAPU KĀPOSTI	4
KIVI (mizoti)	4
MANGO (mizoti, bez serdeņa)	2
PIPARMĒTRAS	5
PERSIKI (bez serdeņa)	2
BUMBIERI	4
ANANĀSI (mizoti)	4
RABARBERI	4
ĶIRBJI	5
ZEMENES	3
TOMĀTI	3
ARBŪZI (mizoti)	2
CUKĪNI	4



Apkope un tīrīšana

Pārliecinieties, ka ierīce ir izslēgta, nospiežot ON/OFF taustiņu. Tad atvienojiet strāvas vadu no rozetes.

TĪRĪŠANA

1. Noņemiet blendera krūzi.
2. Atbrīvojiet drošības bloķētāju, pavelciet visu sulas savācēju un nolieciet to izlietnē.
3. Noņemiet biežumu tvertni.

Izberiet pēc iespējas vairāk biežumu miskastē/kompostā. Pēc izmantošanas noskalojiet visas daļas (izņemot motora pamatni) tekošā ūdenī, lai noīrītu lielāko daļu sulas un biežumu. Mazgājiet siltā ziepjūdenī ar mīkstu drānu.

Lai nepieļautu pārtikas piekalšanu uz asmeņiem, filtra vai caurspīdīgajām daļām, pēc iespējas ātrāk pēc ierīces izmantošanas noskalojiet un nomazgājiet daļas.

BIEŽUMU TVERTNE

Lai atvieglotu tīrīšanas procesu, ievietojiet biežumu tvertnē bioloģiski noārdāmu maisiņu, lai savāktu biežumus.

MOTORA PAMATNE

Noslaukiet ar mīkstu drānu. Neiemērciet motora pamatni šķidrumā.

TĪRĪŠANAS LĪDZEKĻI

Nelietojiet abrazīvas mazgāšanas švammes vai tīrīšanas līdzekļus tīrot motora pamatni vai krūzi, lai nesaskrāpētu virsmu. Izmantojiet tikai siltu ziepjūdeni un mīkstu drānu.

KRŪZE UN VĀKS

Lai saglabātu krūzi tīru un nepieļautu ēdiena piekaļšanu uz asmeņiem un pašas krūzes, sekojiet tālāk minētajiem soļiem pēc iespējas ātrāk pēc ierīces izmantošanas.

Noskalojiet pēc iespējas vairāk ēdiena no krūzes un vāka.

Piepildiet krūzi ar 500ml silta ūdens, uzlieciet vāku un piespiediet taustiņu AUTO CLEAN. Ja lipīgām un biežām sastāvdaļām ir nepieciešama papildus tīrīšana, pievienojiet dažus pilienus trauku mazgājamā līdzekļa.

Vēlreiz noskalojiet krūzi un vāku un/vai nomazgājiet atsevišķi siltā ziepjūdenī ar mīkstu drānu vai pudeļu birstīti.

Visefektīvāk ir tīrīt krūzi uzreiz pēc izmantošanas

FILTRS

Lai saņemtu lieliskus sulas iegūšanas rezultātu, vienmēr kārtīgi tīriet filtru uzreiz pēc izmantošanas, izmantojot komplektācijā iekļauto birstīti.

Ja biežumi ir nožuvuši, tie var bloķēt filtra sietiņa atveres, kas ietekmēs sulas spiešanas veiktspēju. Filtru var iemērcēt siltā ziepjūdenī uz 10 minūtēm, ja tas ir nepieciešams.

TRAUKU MAZGĀJAMĀ MAŠĪNA

Visas daļas, izņemot motora pamatni un produktu stūmēju, var mazgāt trauku mazgājamā mašīnā. Blendera krūze var tikt mazgāta apakšējā plauktā, bet krūzes vāks un iekšējais mērvāciņš var tikt mazgāts tikai augšējā plauktā. Jāņem vērā, ka regulāra mazgāšana trauku mazgājamā mašīnā var saīsināt izmantošanas laiku, mazgāšanas līdzekļu, karsta ūdens un spiediena ietekmes dēļ.

Mazgājot daļas trauku mazgājamā mašīnā, var pasliktināt to stāvokli, tāpēc regulāri pārbaudiet ierīci un pārtrauciet to izmantot, ja tiek pamanīts bojājums.

GRŪTI NOTĪRĀMI TRAIPI UN SMAKAS

Produkti ar spēcīgu smaku, piemēram, ķiploki, zivis un dažī dārzeņi, piemēram, burkāni, var radīt smaku vai atstāt traipus. Lai tos noņemtu, iemērciet blendera krūzi un vāku uz 5 minūtēm siltā ziepjūdenī. Tad nomazgājiet ar saudzīgu trauku mazgāšanas līdzekli, kārtīgi noskalojiet un pilnībā nosusiniet. Glabājiet krūzi ar noņemtu vāku.

GLABĀŠANA

Uzglabājiet blenderi vertikāli ar blendera krūzi saliktu uz motora pamatnes vai blakus. Neko nelieciet virsū. Nelieciet vāku uz krūzes, lai gaiss varētu cirkulēt.



BRĪDINĀJUMS

Citrusu mizās esošās eļļas var sabojāt krūzi, ja saskarsme ir ilgstoša. Vienmēr notīriet blendera krūzi uzreiz pēc citrusu mizu apstrādes.



Problēmu novēršana

LCD ekrāns ieslēdzas, bet ierīce nereaģē uz taustiņu nospiešanu

- Drošības bloķētājs var tikt nepareizi nofiksēts vertikālajā pozīcijā. Šajā gadījumā LCD ekrānā parādīsies animēta ziņa ar  simbolu. Pārliecinieties, ka augšējais vāks ir pareizi uzstādīts un drošības bloķētājs ir kārtīgi nofiksēts abās gropēs blendera krūzē vai sulu spiedes vāka abās pusēs.

Produkts nav vienmērīgi sakapāts

- Tā var notikt, ja vienā reizē blendējat pārāk daudz produktus. Apstrādājiet mazāku daudzumu un vairākās reizēs, ja nepieciešams.

Produkts ir sakapāts pārāk smalki vai ir ūdeņains

- Blendējiet īsāku laika posmu vai ar zemāku ātrumu. Labākai vadībai izmantojiet PULSE programmu.

Liekie biežumi pielīp pie nerūsējošā tērauda filtra

- Izslēdziet ierīci. Izjauciet to, lai notīrītu liekos biežumus no sulu spiedes vāka.
- Salieciet ierīci kopā un turpiniet sulas spiešanu. Pārmaiņus spiediet mīkstas un cietas sastāvdaļas.

Biežumi ir pārāk slapji un samazinās izspiestās sulas daudzums

- Stipri spiežot produkta stūmēju, var samazināties ierīces veiktspēja, jo tas palēnina motora darbību. Izvairieties no pārāk liela spiediena uz stūmēja, stumjot sastāvdaļas padeves caurulē.
- Jo tīrāks ir filtrs, jo labāka sulu spiedes veiktspēja un sausāki biežumi. Pārliecinieties, ka sulu spiede tiek kārtīgi iztīrīta uzreiz pēc ierīces izmantošanas. Izņemiet nerūsējošā tērauda filtru un rūpīgi iztīriet sieta sienas ar birstīti. Noskalojiet filtru ar karstu ūdeni. Ja filtra sieta atveres joprojām ir bloķētas, iemērcējiet filtru ūdenī ar pavisam nedaudz pievienotu citronu sulu, lai atbloķētu atveres, vai arī nomazgājiet filtru trauku mazgājamajā mašīnā (augšējā plauktā). Tas atbrīvos no uzkrātajiem pārpalikumiem, kuri var kavēt plūsmu.
- Spiežot lielu daudzumu šķiedrainu sastāvdaļu, piemēram, rabarberus un ananāsus, spiešanas laikā ir nepieciešams ik pa laikam tīrīt filtru.

Starp sulu spiedes vāku un filtra trauku iztek sula

- Pārliecinieties, ka ierīce ir pareizi salikta.
- Pamēģiniet palēnināt sulas spiešanas ātrumu (ja iespējams), lēnāk spiežot produktu stūmēju lejup padeves caurulē.
- Pārliecinieties, ka uz filtra nav nosēdumu.

No snīpja šķāstās sula

- Sula tiek spiesta pārāk ātri; pamēģiniet palēnināt sulas spiešanas ātrumu (ja iespējams), lēnāk spiežot produktu stūmēju lejup padeves caurulē.

Pēc ierīces apstāšanās filtra traukā paliek sula

- Pagrieziet ātruma riteni uz maksimālo ātrumu un darbiniet 5 sekundes. Tas palīdzēs pārvietot atlikušo sulu krūzē.

**Motors apstājas
sulas spiešana laikā**

- Mitrie biežumi var uzkrāties zem sulu spiedes vāka un apturēt sulu spiedes darbību, ja sulu spiede tiek lietota pārmērīgi ilgi to netīrot. Ja tas tā notiek, sekojiet izjaukšanas un tīrīšanas instrukcijām un iztīriet filtra trauku, nerūšējošā tērauda filtru un sulu spiedes vāku.
- Turklāt, sulu spiede var pārstāt darboties, ja pielietosiet pārmērīgu spēku, stumjot produktus padeves caurulē. Ja tas tā notiek, spiediet produktus padeves caurulē, izmantojot mazāku spēku.
- Pirms liekāt sastāvdaļas padeves caurulē, ieslēdziet sulu spiedi. Produktu spiešana leļup pirms sulu spiede ir sasniegusi pilnu jaudu var likt motoram apstāties vai pārslogot to. Lai spiestu produktu stūmēju, izmantojiet vieglu līdz vidēju spiedienu. Zemāks spiediens nodrošina lielāku iegūtās sulas apjomu.
- Ja izvēlēts mazs ātrums, cieti augļi un dārzeņi izraisa lieku motora slodzi. Skatiet sulu spiešanas pamācību, lai noteiktu pareizo ātrumu sulu spiešanai no augļiem un dārzeņiem.

**Visi vadības paneļa
taustiņi mirgo un LCD
ekrānā tiek attēlots
“Overload Protection”
(Aizsardzība pret
pārslodzi)**

- Tas nozīmē, ka ir ieslēgta aizsardzība pret pārslodzi, jo motors ir pārkarsis vai apstājies.
 - Lai atiestatītu aizsardzību, atvienojiet ierīci no maiņstrāvas rozetes, tad pievienojiet atpakaļ un ieslēdziet.
 - Ja aizsardzība pret pārslodzi joprojām tiek attēlota, atvienojiet ierīci no maiņstrāvas rozetes un atstājiet atdzesēties uz 30 minūtēm, tad mēģiniet vēlreiz. Kamēr ierīces atdziest, tai ir jābūt atvienotai no maiņstrāvas rozetes, lai atiestatīšana notiktu pareizi.
 - Ja pēc dzesēšanas problēma nepazūd, tas norāda uz iekšēju problēmu. Lūgums sazināties ar Sage servisa centru.
 - Ņemiet vērā, ka pārslodzes aizsardzības ieslēgšanās norāda uz neparastu ierīces lietošanu, piemēram, pārāk liela slodze, pārmērīgs spiešanas spēks spiežot sulu vai ilgstoša nepārtraukta lietošana. Lūdzu ņemiet vērā nosacījumus un atsaucieties uz visu šajā lietošanas pamācībā sniegto informāciju, lai izvairītos no aizsardzības ieslēgšanās un pagarinātu ierīces kalpošanas laiku.
-



Turinys

- 16 „Sage“ nuomone, svarbiausia yra sauga
- 20 Komponentai
- 21 Surinkimas
- 24 Veikimas
- 26 Priežiūra ir valymas
- 28 Sutrikimų šalinimas
- 59 Garantija

„SAGE®“ NUOMONE, SVARBIAUSIA YRA SAUGA

„Sage®“ labai rūpinasi sauga. Vartotojams skirtus produktus mes kuriame ir gaminame, visų pirma galvodami apie jūsų, mūsų brangių klientų, saugą. Taip pat prašome, naudojantis elektros prietaisais, būti atidiems bei imtis toliau nurodytų atsargumo priemonių.

SVARBI SAUGOS INFORMACIJA

PRIŠ NAUDODAMI PRIETAISĄ, PERSKAITYKITE VISĄ INSTRUKCIJĄ IR IŠSAUGOKITE JĄ ATEIČIAI

- Prieš pirmąjį prietaiso naudojimą, įsitikinkite, kad elektros tinklo įtampa tokia pati, kokia nurodyta prietaiso apačioje esančioje etiketėje. Šis prietaisas turi maitinimo laidą su įžeminimo laidininku ir įžeminimo kontaktą turinčiu kištuku. Prietaisą reikia įžeminti, jį prijungiant prie tinkamai įžeminto elektros tinklo lizdo. Šio prietaiso įžeminimo jungties paskirtis yra grynai funkcinė.
- Nuo maitinimo laido jokia būdu nenukirpkite ir nepašalinkite trečiojo (įžeminimo) kontakto ir nenaudokite adapterio.
- Jeigu ne visiškai suprantate nurodymus dėl įžeminimo arba abejojate dėl tinkamo prietaiso įžeminimo, kreipkitės į kvalifikuotą elektriką.
- Siekiant užtikrinti papildomą naudojimosi elektros prietaisais saugą, rekomenduojama papildomai sumontuoti likutinės srovės apsauginį išjungiklį. Patartina, kad apsauginių išjungiklių nominali darbinė srovė neviršytų 30 mA. Profesionalaus patarimo kreipkitės į elektriką.

- Prieš pirmąjį prietaiso naudojimą, nuimkite ir saugiai pašalinkite visas pakuotės medžiagas.
- Kad išvengtumėte mažų vaikų užspringimo pavojaus, saugiai pašalinkite ant maitinimo laido kištuko uždėtą apsauginį uždangalą.
- Prieš naudodami prietaisą, įsitikinkite, kad jis surinktas taip, kaip nurodyta instrukcijoje. Naudojant neteisingai surinktą prietaisą, gali sutrikti gaminio veikimas, jis gali sugesti, sukelti su sauga susijusį pavojų ir net sužeisti žmones.
- Šis prietaisas skirtas naudoti tik buityje. Prietaisą naudokite tik pagal paskirtį. Nenaudokite judančiose transporto priemonėse ar laivuose. Nenaudokite lauke. Prietaisu naudojantis netinkamai, galima susižeisti.
- Prietaisą pastatykite ant stabilaus karščiui atsparaus lygaus sauso paviršiaus toliau nuo stalo krašto ir nenaudokite ant tokių karščio šaltinių kaip kaitvietė, orkaitė ar dujinė viryklė bei šalia jų.
- Prieš naudodami prietaisą, išvyniokite visą maitinimo laidą.
- Žiūrėkite, kad maitinimo laidas nebūtų nukaręs per stalviršio ar stalo kraštą. Maitinimo laidui neleiskite paliesti karštų paviršių ar susimazgyti.
- Įjungto prietaiso nepalikite be priežiūros.
- Jeigu prietaisą paliekate be priežiūros, valote, perkeliate, surenkate ar padedate į saugojimo vietą, jį visuomet išjunkite, įjungimo ir išjungimo jungiklį nustatydami į padėtį IŠJUNGTA. Išjunkite aparatą ir iš elektros tinklo lizdo ištraukite kištuką.
- Prieš uždėdami ar nuimdami prietaiso dalis ir prieš valydami prietaisą, jį IŠJUNKITE ir tada iš elektros tinklo lizdo ištraukite kištuką. Kištuką ištraukdami iš lizdo, laikykite už paties kištuko. Niekuomet netraukite už maitinimo laido.
- Reguliariai patikrinkite, ar nepažeistas maitinimo laidas, kištukas ir pats prietaisas. Pastebėję bet kokį pažeidimą, prietaiso nebenaudokite ir jį visą gražinkite į artimiausią įgaliotąjį „Sage“ priežiūros centrą, kad patikrintų, pakeistų arba sutaisytų.
- Prietaisas ir priedai turi būti švarūs. Laikykitės šioje knygelėje pateiktų valymo nurodymų. Bet kokias šioje instrukcijoje neaprašytas procedūras reikia atlikti „Sage“ įgaliotame priežiūros centre.
- Šis prietaisas nėra pritaikytas naudoti vaikams ar asmenims su nepakankamais fiziniais, jutiminiais ar protiniais gebėjimais ar per mažai žinių ir patirties turintiems asmenims. Prietaisą naudodami šalia vaikų, juos atidžiai stebėkite. Prižiūrėkite vaikus, kad jie nežaistų su prietaisu.

- Neleiskite vaikams žaisti su prietaisu.
- Neleiskite vaikams valyti prietaiso.
- Prietaiso maitinimo laidą ir visus komponentus, priedus ar reikmenis saugokite nuo 8 metų ir jaunesnių vaikų.
- Nenaudokite tų priedų ar reikmenų, kurie nėra pateikti su šiuo gaminiu arba nėra patvirtinti „Sage“ kaip tinkami naudoti su šiuo gaminiu. Nesilaikant šio nurodymo, gali sutrikti gaminio veikimas, jis gali sugesti arba net gali kilti pavojus saugai.
- Prietaisą naudokite tik taip, kaip aprašyta šioje knygelėje.
- Nejudinkite veikiančio prietaiso.
- Prietaiso nenaudokite ant nuolydį turinčio paviršiaus.
- Maisto produktų į tiekimo kanalą nestumkite pirštais ar virtuvės reikmenimis. Naudokite tam skirtą maisto produktų stūmiklį. Kai maisto tiekimo kanalas prijungtas prie prietaiso, į jį nekiškite plaštakų ar pirštų.
- Sultis iš vaisių su sėklomis ir (arba) kauliukais galima spausti tik prieš tai išėmus kietas dalis.
- Prieš atpalaiduodami apsauginę fiksavimo svirtelę ir (arba) bandydami perkelti prietaisą, kai prietaisu nebesinaudojate ir prieš jį ardydami, valydami ar padėdami saugoti, įsitikinkite, kad prietaisas IŠJUNGTAS ir visiškai nustojo suktis nerūdijančiojo plieno filtravimo krepšys ir variklis.
- Jeigu ant paviršiaus po prietaisu ar šalia jo arba ant paties prietaiso pasipiltų daugiau skysčio, prieš toliau naudodami prietaisą, viską nuvalykite ir išdžiovinkite.
- Ką nors darydami su nerūdijančiojo plieno filtravimo krepšiu, būkite atsargūs, nes filtravimo krepšio apačioje esantys maži peiliukai yra labai aštrūs. Netinkamai elgiantis, galima susižeisti.
- Maišytuvo peiliai yra aštrūs, todėl, kilnodami, ištuštinami ir valydami maišytuvo ąsotį, būkite atsargūs.
- Prieš spausdami citrusinių vaisių sultis, pašalinkite jų žievelę.
- Jeigu pažeistas sukamasis sietas (filtravimo krepšys) arba dangtis, prietaiso nenaudokite.
- Prieš įjungdami variklį, įsitikinkite, kad sulčiaspaudės dangtis kaip reikiant užfiksuotas.
- Nenaudokite be savo vietoje esančio išspaudų indo.
- Veikiant prietaisui, neatpalaiduokite fiksavimo svirties.
- Morkų vienu metu nespauskite daugiau kaip 3 kg.
- Besisukant varikliui, maišytuvo ąsočio ant variklio korpuso nedėkite.
- Neįjunkite, jeigu ąsotyje nėra jokių ingredientų.

- Nebandykite naudoti su pažeistais peiliukais ar su ąsotyje esančiais virtuvės įrankiais ar kitais pašaliniais daiktais.
- ąsotį saugokite nuo staigių temperatūros pokyčių, pavyzdžiui, šalto ąsočio nedėkite į karštą vandenį ar priešingai.
- Kad ąsočio turinys neištekėtų ir neištikštų, prieš įjungdami prietaisą, gerai uždėkite ąsočio dangtelį.
- Maišytuvui veikiant, jo nenuiminkite nuo variklio korpuso.
- Jeigu skystųjų kristalų ekranelyje (LCD) mirksi užrašas „OVERLOAD PROTECTION“ (apsauga nuo perkrovos), maišytuvo nenaudokite. Kai tai įvyksta, maišytuvą atjunkite nuo elektros tinklo ir palaukite 30 minučių, kad atvėstų variklis. Kai maišytuvas atvės, jį vėl galėsite naudoti įprastiniu būdu.
- Nedirbkite su karštais ar verdančiais skysčiais. Prieš pildami į maišytuvo ąsotį, palaukite, kol jie atvės.
- Kad išvengtumėte elektros smūgio, į vandenį ir jokią kitą skystį nemerkite maitinimo laido, kištuko ar viso prietaiso.
- Nenaudokite prietaiso, jeigu pažeistas maitinimo laidas, kištukas ar pats prietaisas. Jeigu prietaisas sugedo arba prireikė atlikti kitokį priežiūros darbą nei valymas, kreipkitės į „Sage“ klientų aptarnavimo padalinį arba apsilankykite interneto svetainėje sageappliances.com.



Čia pavaizduotas simbolis reiškia, kad prietaiso negalima išmesti su įprastinėmis buitinėmis atliekomis. Jį reikia pristatyti į tam skirtą vietinį atliekų surinkimo centrą arba šią paslaugą teikiančiam prekybos atstovui. Išsamesnės informacijos kreipkitės į vietinę valdžios instituciją.



Kad išvengtumėte elektros smūgio, maitinimo pagrindo, maitinimo laido ar maitinimo laido kištuko nepanardinkite į vandenį ir neleiskite šioms dalims sudrėkti. Saugokite, kad vanduo nepatektų ant maitinimo pagrinde esančios jungties. Valydami maitinimo pagrindą, jo nemerkitė į skysčius.

IŠSAUGOKITE ŠIĄ INSTRUKCIJĄ



Komponentai

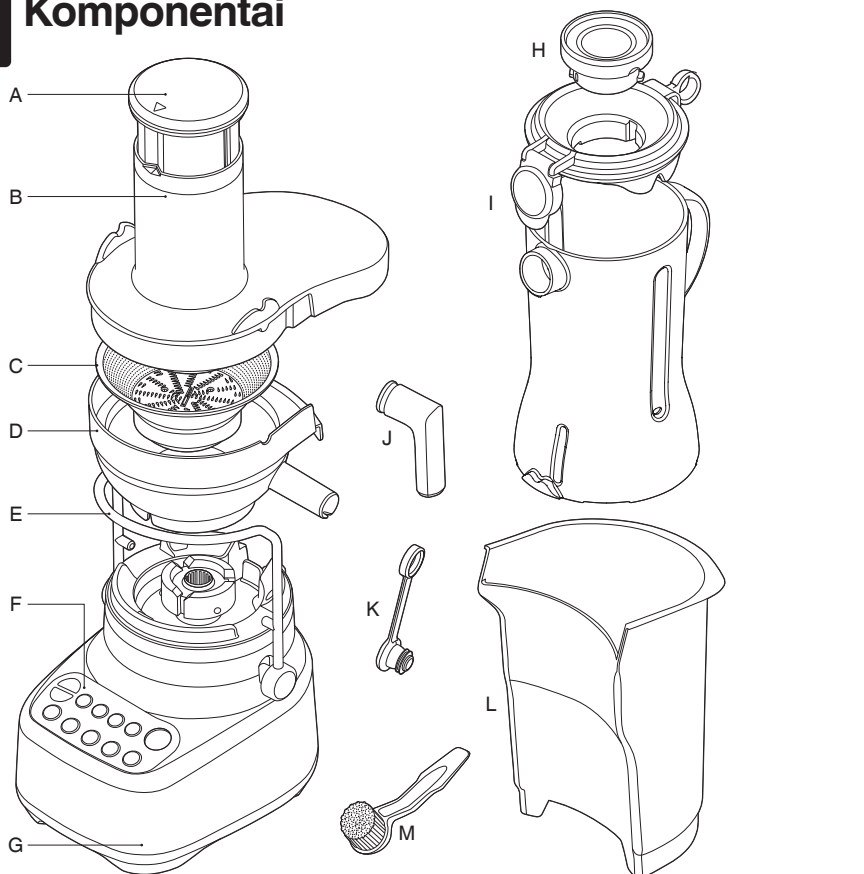

- A. Maisto produktų stūmiklis (negalima plauti indaplovėje)
- B. Sulčiaspaudės dangtis (galima plauti indaplovėje)
- C. Nerūdijančiojo plieno filtravimo krepšys (galima plauti indaplovėje)
- D. Filtravimo dubuo (galima plauti indaplovėje)
- E. Fiksuojančioji apsauginė svirtelė
Kol neužfiksuota tinkamoje vietoje, neleidžia veikti varikliui.
- F. Valdymo skydelis
- G. Tvirtas variklio korpusas

- H. Vidinė matavimo taurelė (galima plauti indaplovėje)
- I. 1,5 litrų maišymo ąsotėlis ir dangtelis (galima plauti indaplovėje)
- J. Sulčių spaudimo antgalis (galima plauti indaplovėje)
Norint sultis spausti tiesiai į stiklinę, galima uždėti ant snapelio
- K. Lašėti neleidžiantis kamštis (galima plauti indaplovėje)
- L. Išspaudų indas (galima plauti indaplovėje)
- M. Valymo šepetukas (skirtas valyti filtravimo krepšį)



Nominalios elektrinių parametų reikšmės
220–240V~ 50Hz 1000W



Surinkimas

PRIEŠ NAUDOJANT PIRMĄ KARTĄ

Minkšta šluoste šiltame muiluotame vandenyje nuplaukite dangtelį, vidinę matavimo taurelę, ašotėlį, filtravimo dubenį, filtravimo krepšį, sulčiaspaudės dangtį, maisto produktų stūmiklį ir išspaudų indą. Gerai išskalaukite ir išdžiovinkite.

Variklio korpusą pastatykite ant lygaus bei sauso paviršiaus, pavyzdžiui, ant stalviršio. Įsitikinkite, kad prietaisas IŠJUNGTA variklio korpuse, o maitinimo laidas atjungtas nuo elektros tinklo lizdo.

SULČIŲ SPAUDIMAS

1. Ant variklio korpuso uždėkite filtravimo dubenį.



2. Iš nerūdijančiojo plieno pagaminto filtravimo krepšio apačioje esančias rodykles sutapdinkite su rodyklėmis, esančiomis ant variklio pavaros movos, ir nuspauskite tiek, kad užsifikuotų ir tvirtai laikytųsi ant variklio korpuso.

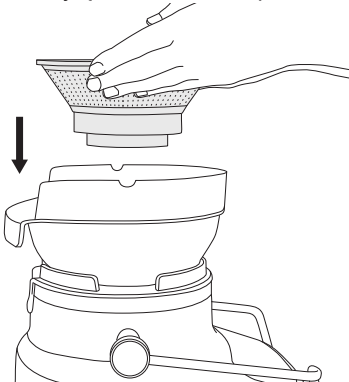

3. Ant filtravimo dubens uždėkite sulčiaspaudės dangtį; apatinė produktų tiekimo kanalo dalis turi užteiti ant pagaminto iš nerūdijančiojo plieno filtravimo krepšio.

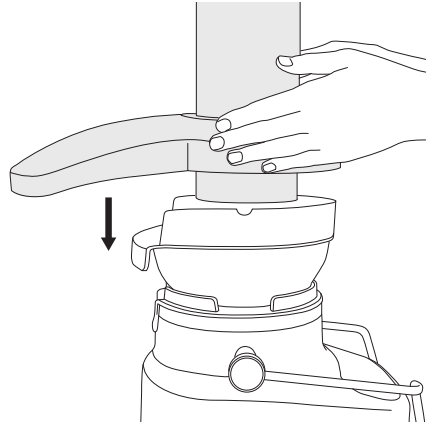

4. Pakelkite apsauginę fiksavimo svirtį ir įstatykite į du griovelius, kurie yra abiejuose sulčiaspaudės dangčio pusėse.

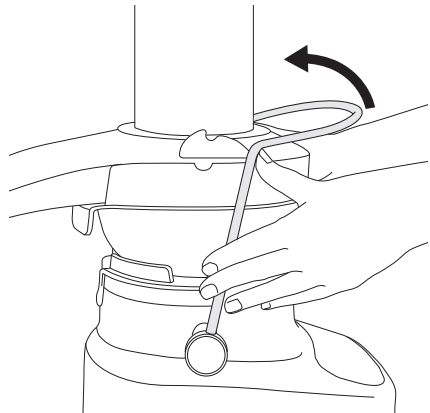

5. Dabar apsauginė fiksavimo svirtis turi būti vertikali ir užsifiksavusi sulčiaspaudės dangčio viršuje.

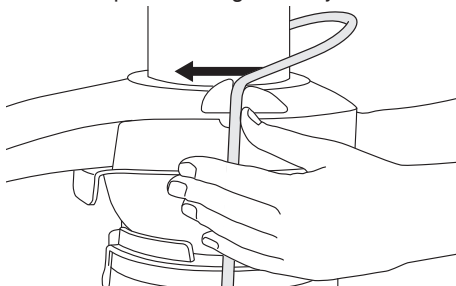

6. Maisto produktų stūmiklyje esantį griovelį sutapdinę su maža tiekiamojo kanalo viršutinės dalies vidinėje pusėje esančia iškyša, maisto produktų stūmiklį įstumkite į tiekiamąjį kanalą.

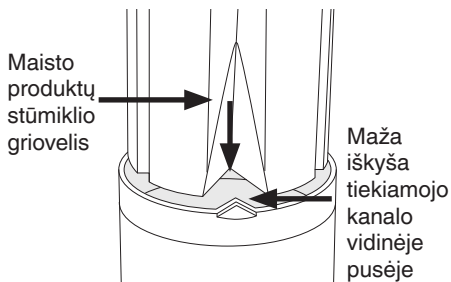

7. Truputį paversdami ir pakeldami variklio korpusą, išspaudų indą įstatykite jam skirtoje vietoje. Išspaudų indą užpakalinėje dalyje po sulčiaspaudės dangčiu įstatykite taip, kad priekinis kraštas būtų palindęs po filtravimo dubens užpakaline briauna, o apatinis kraštas būtų įkabintas į variklio korpuso apatinę dalį.

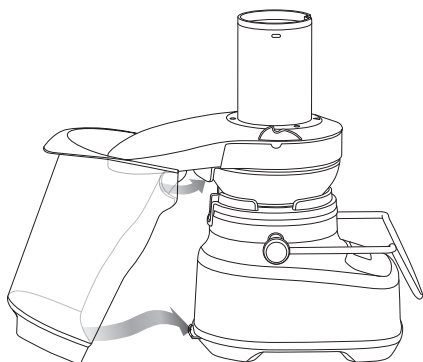

8. Ant sulčių ištekėjimo antgalio gali būti uždėtas nuo lašėjimo apsaugantis kamštis. Tada ištekėjimo angą galima užkišti ir po sulčių spaudimo neleisti joms lašėti.

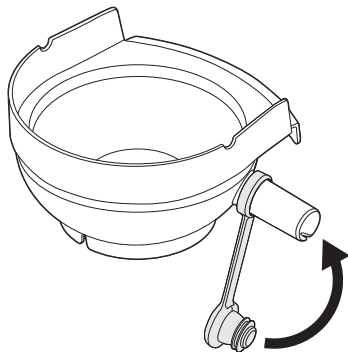

9. Papildomai: norint sultis spausti į stiklinę, sulčių spaudimo antgalį galima uždėti ant sulčių ištekėjimo antgalio.

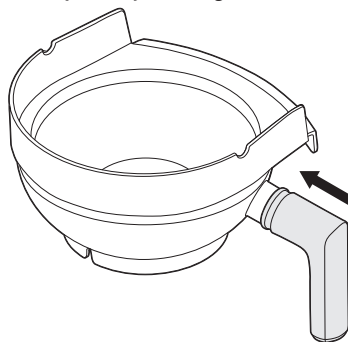

10. Ant maišytuvo ašočio uždėkite dangtelį ir ašotį pakiškite po sulčių snapeliu.

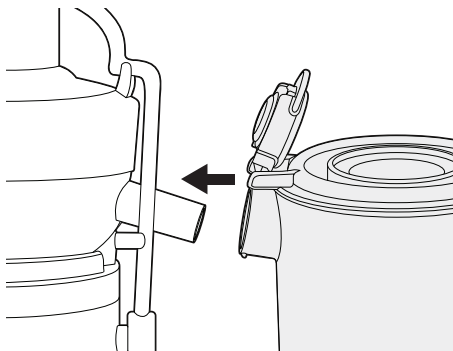

MAIŠYMAS

1. Vertikaliai laikydami maišytuvo ąsotį, jį uždėkite ant variklio korpuso. Maišytuvo rankena gali būti pasukta į kairę ar dešinę prietaiso pusę.

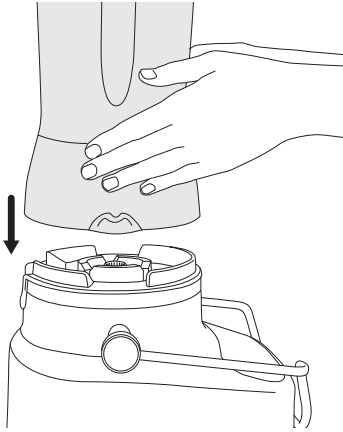

2. Pakelkite apsauginę fiksavimo svirtį ir įstatykite į du griovelius, kurie yra abiejose maišytuvo pusėse.

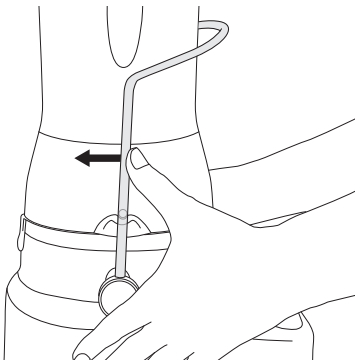

3. Žiūrėdami, kad neviršytumėte žymės „MAX“, į maišytuvo ąsotį supilkite maisto produktus ar skystį. Maišytuvo ąsotį kaip reikiant uždenkite maišytuvo dangčiu. Į maišytuvo dangtį įstatykite vidinį skaidrų matavimo dangtelį ir, pasukdami laikrodžio rodyklės kryptimi, užfiksuokite. ąsotis turi dangtelį „Sage Assist™“. Šis dangtelis tvirtai laikosi ant maišytuvo ąsočio ir darbo metu nekeičia padėties.

4. Maišytuvo neužpildykite daugiau nei iki žymės „MAX“.
5. Įsitinkinkite, kad maišytuvo dangčio snapelio dangtelis įkabintas jam skirtoje vietoje ir uždarytas. Konstrukcija su ištraukimo žiedu leidžia vartotojui dangtelį nuimti paprastu kilstelėjimu.

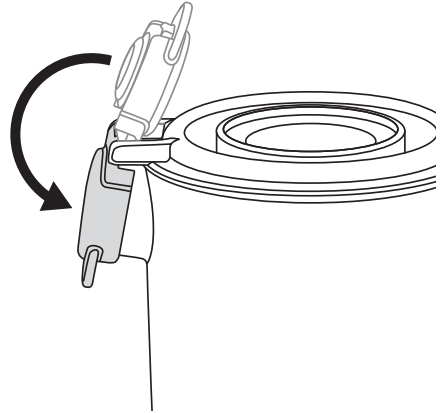

Prietaisą surinkę kaip maišytuvas arba sulčiaspaudė, maitinimo laidą prijunkite prie 220–240 V elektros tinklo lizdo ir įjunkite.

Prietaisą įjunkite, paspausdami įjungimo ir išjungimo mygtuką. Įjungimo ir išjungimo mygtukas pradės šviesti. Laikmačio skystųjų kristalų ekranelyje atsiras „0:00“.



Veikimas



PRADŽIA

Ijungimo ir išjungimo mygtuku ON / OFF įjungiamas prietaiso parengties režimas.

IŠ ANKSTO SUDARYTOS PROGRAMOS

MAIŠYMAS

Prietaisas turi 4 iš anksto užprogramuotas funkcijas: tiršti kokteiliai, impulsinis režimas / ledo smulkinimas, automatinis valymas ir užšaldytas kokteilis. Šių iš anksto užprogramuotų ciklų metu, maišymo trukmę ir greičius automatiškai parenka taip, kad būtų gauti optimalūs maišymo rezultatai. Šios programos aktyvuojamos tik tada, kai prietaisas yra paruoštas veikti kaip maišytuvas. Kai prietaisas yra paruoštas dirbti kaip sulčiaspaudė, jų panaudoti negalima.

Reikiamą funkciją pasirinkite, paspausdami atitinkamą funkcijų mygtuką. Prietaisas pradės veikti ir švies pasirinktos funkcijos mygtukas. Laikmatis pradės skaičiuoti atbuline eilės tvarka ir, kai pasieks „0:00“, programa automatiškai pasibaigs.

Paspaudžiant pauzės mygtuką, programą ir laikmatį galima pristabdyti. Darbą pratęsti galima, paspaudžiant programos mygtuką, o atšaukti – paspaudžiant pauzės mygtuką.

Programą atšaukti bet kuriuo metu galima, paspaudžiant įjungimo ir išjungimo mygtuką. Tai padarius, laikmatis pradės rodyti „0:00“.

Tiršti kokteiliai

Pieniškiems tirštiems kokteiliams greičių ir impulsų kombinacija parinkta taip, kad į ingredientus patektų oras ir gautųsi švelni grietinėlės pavidalo tekstūra.

Impulsinis / ledo smulkinimo režimas

Impulsinio veikimo programa yra skirta maisto produktus susmulkinti iki tolygios konsistencijos arba sutraiškyti ledo kubelius. Kai apdorojami maisto produktai per tiršti ar stambūs, kad jie galėtų judėti maišytuvo ąsotyje, pasinaudokite mygtuku PULSE.

Didžiausias ledo kubelių kiekis, kurį maišytuvas gali apdoroti vienu metu be skysčio ąsotyje, yra 1 standartinis ledo kubelių padėkliukas arba 250 g.

Užšaldytas kokteilis

Kokteiliams su ledu ir tokiems gėrimams kaip „Margarita“, „Daiquiris“ ir „Slušis“ pagaminti po ledo smulkinimo programos įjungiamas trumpas maišymas.

Automatinis valymas

Naudojamas didžiajai daliai ingredientų pašalinti nuo maišytuvo sienelių ir peiliukų. Įpilkite 2 puodelius šilto muiluoto vandens ir paspauskite valymo mygtuką. Jeigu ingredientai sunkiai nusivalo, stipriai prilipę ar jų sluoksnis storas, kad valymas pagerėtų, papildomai įpilkite ½ arbatinio šaukštelio indų ploviklio. Norėdami gauti geriausių rezultatų, maišytuvo ąsotį išvalykite

tuojau pat po naudojimo. Automatinio valymo funkcija išvalo tik maišytuvo ąsotį. Sulčiaspaudės ji nevalo.

Greičio pasirinkimas

Yra 5 greičio mygtukai. 1 greitis sumaišo jautresnius maisto produktus, tam panaudodamas vartymo judesį ir puikiai tinka šlapiems ir sausiesiems ingredientams sumaišyti. 5 greitis yra greičiausia nuostata ir idealiai tinka ingredientams susmulkinti, kai reikia pagaminti padažus, salotų padažus ar kitus gerai išplaktus mišinius.

SULČIŲ SPAUDIMAS

Daugumos vaisių ir daržovių, pavyzdžiui, obuolių, morkų ir agurkų, kai į tiekiamąjį kanalą jie telpa sveiki pjaustyti ar smulkinti nereikia. Nuo tokių daržovių kaip burokėliai, morkos ir pan., prieš spausdami sultis, nuvalykite žemes, gerai jas nuplaukite ir nupjaukite lapus.

1. Į 220–240 V elektros tinklo lizdą įstatykite maitinimo laido kištuką.



SVARBU!

Kol sulčiaspaudė nepasiekė pasirinkto greičio, tol produktų į tiekiamąjį kanalą nedėkite.

2. Sulčiaspaudės įjungimas

Paspausdami 1–5 mygtukus, pasirinkite pageidautiną greitį. Minkštiems vaisiams ir daržovėms naudokite mažesnius greičius (1–3), o kietiems vaisiams ir daržovėms 2 didesnius greičius (4 ir 5). Kad pasirinktumėte tinkamą greitį ir pasiektumėte maksimalią išeią, vadovaukitės kitame lape pateikta greičio pasirinkimo lentele. Nors su mažesniais greičiais nepavyks pasiekti maksimalios tam tikrų produktų išeiagos, bet sultis galėsite spausti žymiai tyliau.

3. Veikiant varikliui, produktus sudėkite į produktų tiekimo kanalą ir produktų stūmikliu juos švelniai nustumkite žemyn. Siekiant išspausti maksimalų sulčių kiekį, stūmikliu produktus reikia spausti labai lėtai.
4. **Užsipildęs maišytuvo ąsotis**
Sultis galite spausti tol, kol ąsotis užsipildo iki maksimalaus lygio.



DĖMESIO!

Maisto produktams stumti į tiekimo kanalą ar tiekimo kanalui valyti niekuomet nenaudokite pirštų, plaštakų ar virtuvės įrankių. Naudokite tam skirtą maisto produktų stūmiklį.



Filtruojantysis nerūdijančiojo plieno krepšys turi mažus aštrius vaisiams bei daržovėms susmulkinti ir apdoroti skirtus peiliukus. Tvarkydami filtravimo krepšį, peiliukų nelieskite.

GREIČIO PASIRINKIMO VADOVAS

MAISTO PRODUKTŲ TIPAS	GREITIS
OBUOLIAI	5
MAŽIEJI ŠPINATAI	5
BUROKĖLIAI	5
RAUDONIEJI ANKŠTINIAI PIPIRAI	5
ŠILAUOGĖS	3
BROKOLIAI	4
KOPŪSTAI	5
MORKOS	5
SALIERAI	2
CITRUSINIAI VAISIAI (nulupti)	1
AGURKAI	2
IMBIERAS	4
VYNUOGĖS (besėklės)	2
MELIONAI (nulupti)	3
LAPINIAI KOPŪSTAI	4
KIVIAI (nulupti)	4
MANGAI (nulupti, be kauliukų)	2
MĖTOS	5
PERSIKAI (be kauliukų)	2
KRIAUŠĖS	4
ANANASAI (nulupti)	4
RABARBARAI	4
MOLIŪGAI	5
BRAŠKĖS	3
POMIDORAI	3
ARBŪZAI (nulupti)	2
CUKINIJA	4



Priežiūra ir valymas

Paspausdami įjungimo ir išjungimo mygtuką, išjunkite variklį. Tada nuo elektros tinklo lizdo atjunkite maitinimo laidą.

VALYMAS

1. Nuimkite maišytuvo ąsotį.
2. Atkabinkite fiksavimo strypą, ištraukite visą sulčių surinktuvo mazgą ir perkelkite į plautuvę.
3. Nuimkite išspaudų indą.

Į šiukšliadėžę ar komposto dėžę išpilkite kuo daugiau išspaudų. Po tekančiu vandeniu nuskalaukite visas dalis (išskyrus korpusą) ir taip pašalinkite didžiąją dalį sulčių bei išspaudų. Minkšta šluoste nuplaukite šiltame muiluotame vandenyje.

Kad maisto produktai nepridžiūtų prie peiliukų, tinklelio ar permatomų dalių, po naudojimo jas kuo greičiau nuskalaukite ir nuplaukite.

IŠSPAUDŲ INDAS

Kad reikėtų kuo mažiau valyti, į išspaudų indą galite įdėti biologiškai suyrantį maišelį ir išspaudas surinkti į jį.

VARIKLIO KORPUSAS

Nušluostykite minkšta drėgna šluoste. Variklio korpuso nemerkite į skysčius.

VALYMO PRIEMONĖS

Variklio korpuso ar ąsočio nevalykite šveitimo priemonėmis ar valikliais, nes galite subraižyti paviršių. Naudokite tik šiltą muiluotą vandenį ir minkštą skudurėlį.

ĄSOTIS IR DANGTELIS

Kad ąsotis išliktų švarus ir maisto produktai nepridžiūtų prie peiliukų ar ąsočio, baigę naudotis prietaisu, tuojau pat atlikite toliau nurodytus veiksmus.

Iš ąsočio ir nuo dangtelio nuskalaukite didžiąją dalį ingredientų.

Ąsotį užpildykite 500 ml šilto vandens, uždėkite dangtelį ir paspauskite mygtuką AUTO CLEAN. Jeigu ingredientų sluoksniš storas arba jie prilipę ir reikia papildomos valomosios galios, įpilkite kelis lašus skysto indų ploviklio.

Vėl išskalaukite ąsotį ir dangtelį ir (arba) minkšta šluoste ar butelių šepetčiu atskirai išplaukite šiltame muiluotame vandenyje.

Ąsotį geriausia valyti tuojau pat po naudojimo.

FILTRAVIMO KREPŠELIS

Norėdami užtikrinti stabilius sulčių spaudimo rezultatus, po kiekvieno naudojimo panaudodami komplekte esantį šepetį, nedelsdami gerai išvalykite filtravimo krepšį.

Jeigu išspaudos pridžius, jos užkiš smulkias filtravimo tinklelio poras ir dėl to gali pablogėti sulčiaspaudės našumas. Prireikus, filtravimo krepšį galima 10 minučių pamirkyti karštame muiluotame vandenyje.

INDAPLOVĖ

Visas dalis, išskyrus variklio korpusą ir maisto produktų stūmiklį, galima plauti indaplovėje. Maišytuvo ąsotį galima padėti ant apatinės indaplovės lentynos, tačiau dangtelį ir vidinį matavimo dangtelį reikia plauti tik ant viršutinės lentynos. Tačiau dalis indaplovėje plaunant reguliariai, dėl chemiškai aktyvių ploviklių, karšto vandens ir slėgio gali sutrumpėti jų tarnavimo laikas.

Dalis plaunant indaplovėje, jos taip pat gali sugesti, todėl dalis reguliariai tikrinkite ir, jeigu pastebite kokį nors produkto pažeidimą, jo nebeaudokite.

SUNKIAI PAŠALINAMOS MAISTO PRODUKTŲ DĖMĖS

Stiprų kvapą turintys maisto produktai, pavyzdžiui, česnakas, žuvis ir kai kurios daržovės, pavyzdžiui, morkos, ant maišytuvo ąsočio ir dangtelio gali palikti kvapus ar dėmes. Norėdami juos pašalinti, maišytuvo ąsotį ir dangtelį 5 minutėms pamerkite į šiltą muiluotą vandenį. Tada išplaukite švelniu plovikliu ir šiltu vandeniu, gerai išskalaukite ir kaip reikiant išdžiovinkite. ąsotį laikykite su nuimtu dangteliu.

SAUGOJIMAS

Prietaisą laikykite vertikaliai, maišytuvo ąsotį uždėję ant variklio korpuso ar padėję šalia jo. Nieko nedėkite ant viršaus. Kad galėtų judėti oras, neuždėkite dangtelio.



DĖMESIO!

Jeigu maišytuvo ąsotyje ilgesniam laikui liks citrusinių vaisių žievelėje esantys aliejai, jie gali pažeisti maišytuvo ąsočio medžiagą. Po citrusinių vaisių žievelės apdorojimo maišytuvo ąsotį išvalykite nedelsdami.



Sutrikimų šalinimas

Skystųjų kristalų ekranėlis įsijungia, bet prietaisas nereaguoja į valdymo elementus.

- Gali būti, kad apsauginė fiksavimo svirtis nėra tiksliai vertikaliajoje darbinėje padėtyje. Tokiu atveju skystųjų kristalų ekranėlyje rodomas animuotas paraginimas . Patikrinkite, ar tiksliai uždėtas viršutinis dangtis ir fiksavimo svirtis kaip reikiant įeina į abiejose sulčiaspaudės dangčio ar maišytuvo ąsočio pusėse esančius griovelius.

Netolygiai susmulkinti maisto produktai.

- Tai gali įvykti, kai vienu metu pridėta per daug maisto produktų. Pabandykite naudoti mažesnę kiekį ir, jeigu reikia, apdorokite partijomis.

Maisto produktai per daug susmulkinti arba pavandeniję.

- Pabandykite trumpiau maišyti. Kad galėtumėte geriau kontroliuoti, naudokite funkciją PULSE.

Nerūdijančiojo plieno filtravimo krepšyje susikaupia per daug išspaudų.

- Išjunkite prietaisą. Kad galėtumėte išsemti išspaudų perteklių, nuimkite sulčiaspaudės dangtį.
- Vėl surinkite ir toliau spauskite sultis. Šito gali pavykti išvengti, jeigu pakaitomis bus dirbama su minkštais ir kietais ingredientais.

Per šlapios išspaudos ir per mažai išspautų sulčių.

- Išėiga gali sumažėti, jeigu stūmiklis spaudžiamas per stipriai, nes tada variklis lėčiau sukasi. Ingredientus stumdami tiekiamuoju kanalu, stūmiklio nespauskite per daug.
- Kuo švaresnis filtras tuo geresnė sulčių išėiga ir sausesnės išspaudos. Po kiekvieno naudojimo kuo greičiau kaip reikiant išvalykite sulčiaspaudę. Išimkite nerūdijančiojo plieno filtravimo krepšį ir valymo šepetėliu gerai nuvalykite tinklelio sieneles. Filtravimo krepšį nuskalaukite po karštu vandeniu. Jeigu mažos tinklelio akutės užsikisę, kad jos atsikištų, krepšį pamerkite į karšto vandens ir 10% citrinų sulčių tirpalą arba išplaukite indaplovėje (viršutinėje lentynoje). Tai pašalins susikaupusių skaidulų perteklių, kuris gali trukdyti srautui.
- Jeigu sultis spaudžiate iš tokių daug pluošto turinčių produktų kaip rabarbarai ar ananasai, filtravimo krepšį gali tekti išvalyti ir darbo eigoje.

Sultys prateka tarp filtravimo dubens ir sulčiaspaudės dangčio.

- Įsitikinkite, kad prietaisas surinktas teisingai.
- Pabandykite naudoti mažesnę sulčių spaudimo greitį (jeigu įmanoma) ir lėčiau stumkite maisto produktų stūmiklį.
- Taip pat patikrinkite, ar filtravimo krepšyje nėra sankauptų.

Iš snapelio eina sulčių purslai.

- Sultys spaudžiamos per greitai; pabandykite naudoti mažesnę sulčių spaudimo greitį (jeigu įmanoma) ir lėčiau stumkite maisto produktų stūmiklį.

Sustojus sulčiaspaudei filtravimo dubenyje lieka sulčių.

- Pasirinkite didžiausią greitį ir įjunkite penkioms sekundėms. Tai gali padėti likusias sultis išstumti į ąsotį.

Spaudžiant sultis, sustoja variklis.

- Jeigu prietaisas per ilgai naudojamas be valymo, šlapios išspaudos susikaupia po sulčiaspaudės dangčiu ir sustabdo prietaisą. Jeigu tai įvyksta, laikydamiesi nurodymų dėl valymo, nuimkite filtravimo dubenį, nerūdijančiojo plieno filtravimo krepšį bei sulčiaspaudės dangtį ir juos išvalykite.
- Prietaisas taip pat gali pradėti stoti, jeigu produktai tiekimo kanalu stumiami, naudojant jėgą. Jeigu tai įvyksta, produktus tiekimo kanalu spauskite švelniau.
- Prietaisą įjunkite, prieš dėdami produktus į tiekimo kanalą. Jeigu ingredientai bus nuspausti anksčiau nei sulčiaspaudė pasiekė visą greitį, variklis gali imti stoti ar būti perkrautas. Stūmiklį spauskite tik švelniai arba vidutiniškai. Spaudžiant silpniau, gaunama geresnė sulčių išeiga.
- Pasirinkus mažą greitį, kieti vaisiai ir daržovės per daug apkraus variklį. Todėl, pasinaudodami vadovu, pasirinkite vaisius ir daržoves atitinkantį greitį.

Mirksi visos valdymo skydelio lemputės ir skystųjų kristalų ekranelyje rodoma, kad suveikė apsauga nuo perkrovos.

- Tai reiškia, kad dėl variklio perkaitimo ar sustojimo suveikė variklio apsauga nuo perkrovos.
 - Kad apsaugos įtaisą grąžintumėte į darbinę būseną, prietaisą atjunkite nuo elektros tinklo, po to jį vėl prijunkite ir įjunkite.
 - Jeigu vis dar rodoma apsauga nuo perkrovos, prietaisą atjunkite nuo elektros tinklo ir palaukę bent 30 minučių, kad atvėstų, pabandykite vėl. Kad prietaisas tinkamai grįžtų į darbinę būseną, vėsdamas jis turi būti atjungtas nuo elektros tinklo.
 - Jeigu problema išlieka ir atvėsus, tai reiškia, kad yra vidinis gedimas. Kreipkitės į „Sage“ klientų aptarnavimo padalinį arba artimiausią įgaliotąjį „Sage“ techninės priežiūros centrą.
 - Turėkite omenyje, kad apsaugos nuo perkrovos įsijungimas rodo, kad prietaisas naudojamas nenormaliai, pavyzdžiui, kad maišymo ąsotyje yra per daug produktų, kad spaudžiant sultis naudojama per didelė stūmimo jėga arba kad prietaisas per ilgai veikia be pertraukos. Kad išvengtumėte tokių problemų ir prailgintumėte prietaiso tarnavimo laiką, atsižvelkite į sąlygas ir vadovaukitės instrukcijoje pateikta informacija.
-



Sisukord

- 30 Ettevõtte Sage peab kõige olulisemaks ohutust
- 34 Seadme osad
- 35 Töövalmis seadmine
- 38 Funktsioonid
- 40 Hooldustööd ja puhastamine
- 42 Veaotsing
- 59 Garantii

SAGE® PEAB KÕIGE OLULISEMAKS OHUTUST

Sage® töötajad on väga ohuteadlikud. Toodete disainimisel ja tootmisel pöörame tähelepanu eelkõige teie kui meie hinnatud kliendi turvalisusele. Palume teil siiski olla elektriseadmete kasutamisel teatud määral ettevaatlik ning järgida alltoodud ettevaatusabinõusid.

OLULISED OHUTUSJUHISED

LUGEGE ENNE SEADME KASUTUSELEVÖTTU LÄBI KÕIK JUHISED NING HOIDKE NEED EDASPIDISEKS KASUTAMISEKS ALLES

- Enne esimest kasutuskorda kontrollige, et vooluvõrge pingele vastaks seadme all asuval andmeplaadil toodud pingele. Seadmel on maandusjuhe ja maanduspistik. Seade tuleb kaitsemaandada nõuetekohaselt kaitsemaandatud pistikupesa kaudu. Seadmel on kaitsemaandusühendus.
- Toitejuhtme kaitsemaandust ei tohi mingil juhul küljest lõigata ega eemaldada. Ärge kasutage adapterit.
- Kui te kaitsemaanduse juhistest täielikult aru ei saa või kui teil tekib kahtlusi, kas seade on nõuetekohaselt maandatud, küsige nõu kvalifitseeritud elektrikult.
- Täiendava kaitse tagamiseks elektriseadmete kasutamisel on soovitatav paigaldada ohutuslüli, mille rakendumisvool ei ületa 30 mA. Küsige nõu elektrikult.
- Enne esimest kasutuskorda eemaldage kõik pakkematerjalid ja kõrvaldage need kasutuselt keskkonnale ohutult.

- Eemaldage seadme voolupistikute kaitsekate ning visake see ära. Lapsed võivad selle suhu panna, alla neelata ja lämbuda.
- Enne kasutamist veenduge alati, et seade on vastavalt kasutusjuhendile nõuetekohaselt töövalmis seatud. Vastasel juhul võivad tekkida tõrked seadme töös, seade võib saada kahjustada või võib tekkida ohtlik olukord, sh isikuvigastuse oht.
- Seade on mõeldud kasutamiseks ainult kodumajapidamises. Kasutage seadet ainult ettenähtud eesmärgil. Ärge kasutage seadet liikuvates sõidukites või veesõidukites. Seade ei sobi kasutamiseks välitingimustes. Väärkasutus võib põhjustada vigastusi.
- Asetage seade stabiilsele, kuumakindlale, ühetasasele, kuivale pinnale, servast eemale. Ärge kasutage seadet kuumusallikate (nagu pliidiplaat, ahi või gaasipliit) peal ega lähedal.
- Kerige toitejuhe enne kasutamist täielikult lahti.
- Ärge laske toitejuhtmel üle tööpinna või laua serva rippuda. Ärge laske toitejuhtmel puutuda vastu kuumi pindu või sõlme minna.
- Ärge jätke töötavat seadet järelevalveta.
- Kui seade jääb järelevalveta ning seadme puhastamise, kohalt liigutamise, kokkupanemise või hoiustamise ajaks lülitage seade alati sisse-välja lülitamise nupust välja. Tõmmake pistik pesast välja.
- Lülitage seade välja ja tõmmake selle pistik pesast välja, kui te seadet ei kasuta ning enne seadme osade paigaldamist või äravõtmist ja enne seadme puhastamist. Vooluvõrgust lahti ühendamiseks võtke kinni toitejuhtme pistikut ja tõmmake see pesast välja. Ärge tõmmake toitejuhtmest hoides.
- Kontrollige toitejuhet, pistikut ja seadet regulaarselt kahjustuste suhtes. Kahjustuste avastamisel lõpetage seadme kasutamine kohe ja toimetage seade ülevaatamiseks, asendamiseks või remondiks lähimasse volitatud Sage'i teeninduskeskusesse.
- Hoidke seade ja selle tarvikud puhtad. Järgige selles kasutusjuhendis toodud puhastusjuhiseid. Kõik toimingud, mida selles kasutusjuhendis kirjeldatud ei ole, peab läbi viima selleks volitatud Sage'i teeninduskeskus.

- Seade ei ole mõeldud kasutamiseks lastele ega isikutele, kellel on tavapärasest väiksemad füüsilised, tunnetuslikud või vaimsed võimed või kellel puuduvad seadme kasutamiseks vajalikud kogemused ja teadmised. Kui seadet kasutavad lapsed või kui seda kasutatakse laste läheduses, on vajalik pidev järelevalve.
- Ärge lubage lastel seadmega mängida.
- Lapsed ei tohi seadet puhastada.
- Hoidke seadme toitejuhe ja kõik selle osad, lisaseadmed või tarvikud alla 8-aastastele lastele kättesaamatult.
- Ärge kasutage lisaseadmeid ega tarvikuid, mida selle seadmega kaasas ei ole või mille kasutamist koos selle seadmega Sage ei soovita. Vastasel juhul võivad tekkida tõrked seadme töös, seade võib saada kahjustada või võib tekkida ohtlik olukord.
- Ärge kasutage seadet viisil, mida selles kasutusjuhendis kirjeldatud ei ole.
- Ärge teisaldage töötavat seadet.
- Ärge kasutage seadet kaldpinnal.
- Ärge lükake toiduaineid täitetorusse sõrmede ega söögiriistadega. Kasutage selleks alati vajutajat. Ärge pange käsi ega sõrmi täitetorusse, kui see on kinnitatud seadme külge.
- Ärge pressige mahla kividega puuviljadest, välja arvatud juhul, kui kivid on eemaldatud.
- Veenduge, et seade on välja lülitatud, roostevabast terasest filtrikorv on pöörlemise lõpetanud ja et mootor on täiesti seisma jäänud: enne kui lukustate turvalukustusega fiksaatorkäepideme lahti; enne kui liigutate seadet kohalt; kui seadet ei kasutata; enne seadme osadeks lahti võtmist, puhastamist ja hoiulepanekut.
- Seadmest lekkinud vedelik või viljaliha tuleb kohe puhastada.
- Olge roostevabast terasest filtrikorviga ettevaatlik, sest selle põhjas asuvad väikesed lõiketerad on väga teravad. Valesti kasutamine võib põhjustada vigastusi.
- Kannmikseri lõiketerad on teravad. Olge kannmikseri kannu käsitlemisel, tühjendamisel ja puhastamisel ettevaatlik.
- Eemaldage enne mahla pressimist tsitrusviljade valge osa.
- Kui pöörlev sõel (filtrikorv) on saanud kahjustada, ei tohi seadet kasutada.
- Veenduge alati enne mootori käivitamist, et mahlapressi kaas on turvaliselt suletud.
- Ärge kasutage seadet ilma viljalihaanumata.
- Ärge lukustage töötava seadme turvalukustusega fiksaatorkäepidet lahti.

- Ärge töödelge korraga rohkem kui 3 kg porgandeid.
- Ärge pange kannmikseri kannu mootoriga osale, kui mootor veel töötab.
- Ärge kasutage seadet ilma koostisaineid kannu panemata.
- Ärge kunagi proovige seadet kasutada, kui selle lõiketerad on kahjustada saanud või kui kannus on söögiriistad või mis tahes võõrkehad.
- Vältige äärmuslikku kuuma ja külma vaheldumist. Ärge asetage külma kannu kuuma vette ja vastupidi.
- Enne kasutamist tuleb kannule alati kindlalt kaas peale panna, et kannu sisu sealt välja ei pääseks, pritsiks ega üle voolaks.
- Ärge võtke kannu mootoriga osalt ära, kui seade töötab.
- Kui LCD-ekraanil vilgub kiri OVERLOAD PROTECTION (ülekoormuskaitse), ärge seadet kasutage. Tõmmake seadme pistik pesast välja ja oodake 30 minutit, kuni mootor on jahtunud. Pärast jahtumist on seade uuesti kasutusvalmis.
- Ärge töödelge seadmes kuuma ega keevat vedelikku. Enne vedeliku panemist kannu laske vedelikul jahtuda.
- Elektrilöögi ohu vältimiseks ärge pange toitejuhet, pistikut ega seadet vette ega muusse vedelikku.
- Ärge kasutage seadet, kui selle toitejuhe, pistik või seade ise on mingil viisil kahjustada saanud. Kui seade on saanud kahjustada või vajab muid hooldustöid peale puhastamise, võtke ühendust Sage klienditeenindusega või külastage meie veebilehte sageappliances.com.



See sümbol näitab, et seadet ei tohi visata majapidamisjäätmete hulka. Viige

kasutuskõlbmatuks muutunud seade vastavasse kohalikku kogumispunkti või sellekohast teenust pakkuvale edasimüüjale. Lisateavet saate kohalikust omavalitsusest.



Elektrilöögi ohu vältimiseks ärge pange seadme mootoriga osa, toitejuhet ega pistikut vette ega laske neil osadel niiskusega kokku puutuda. Jälgige, et vesi ei satuks seadme aluse ühenduskohale. Ärge asetage mootoriga osa vette.

HOIDKE NEED JUHISED ALLES



Seadme osad

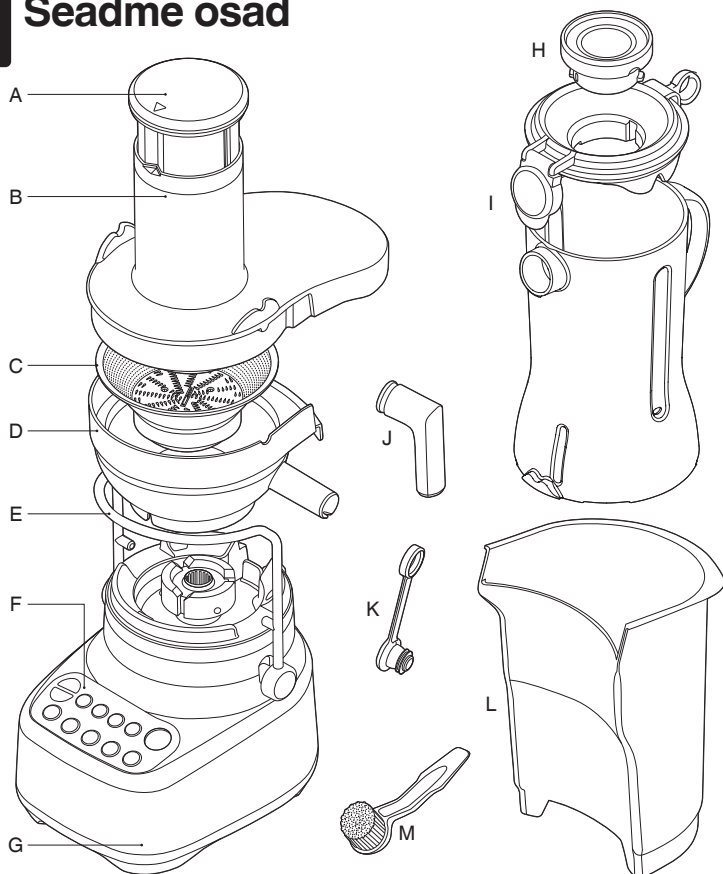

A. Vajutaja (ei tohi pesta nõudepesumasinas)

B. Mahlapressi kate (ei tohi pesta nõudepesumasinas).

C. Roostevabast terasest filtrisõel (tohib pesta nõudepesumasinas)

D. Filtrisõela ümbris (tohib pesta nõudepesumasinas)

E. Turvalukustusega fiksaatorikäepide
Lülitab mootoriga osa välja, kui kate ei ole oma kohale lukustatud

F. Juhtpaneel

G. Kauakestev mootoriga osa

H. Mõõtetops (tohib pesta nõudepesumasinas)

I. 1,5-liitrine kann koos kaanega (tohib pesta nõudepesumasinas)

J. Mahlaotsak (tohib pesta nõudepesumasinas).
Saab asetada mahlatila peale, nii et mahl voolab otse klaasi

K. Tilikumiskaitse (tohib pesta nõudepesumasinas)

L. Viljalihaanum (tohib pesta nõudepesumasinas)

M. Puhastushari (filtrikorvi puhastamiseks)

CE Tehniline teave
220-240V~ 50Hz 1000W



Töövalmis seadmine

ENNE ESIMEST KASUTUSKORDA

Peske kaant, mõõtetopsi, kannu, filtrianuma ümbrist, filtrikorvi, katet, vajutajat ja viljalihaanumat sooja seebivahuse vee ja pehme lapiga. Loputage ja kuivatage hoolikalt.

Asetage mootoriga osa siledale kuivale pinnale, näiteks lauale. Kontrollige, et seade oleks välja lülitatud ja et selle pistik oleks pesast välja tõmmatud.

MAHLA VALMISTAMINE

1. Paigaldage filtrianuma ümbris mootoriga osale.



2. Pange roostevabast terasest filtrikorvi põhjas olevad nooled kohakuti mootoriajamil olevate joontega ning lükake filtrikorvi allapoole, kuni see klõpsuga oma kohale lukustub.

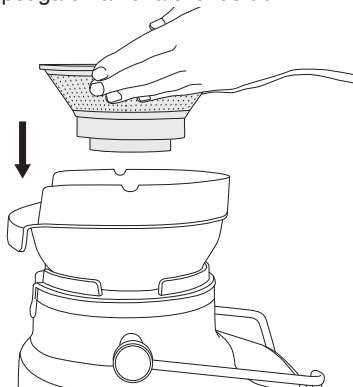

3. Pange mahlapressi kate filtrianuma ümbrisele, nii et täitetoru alumine osa on üle roostevabast terasest filtrikorvi.

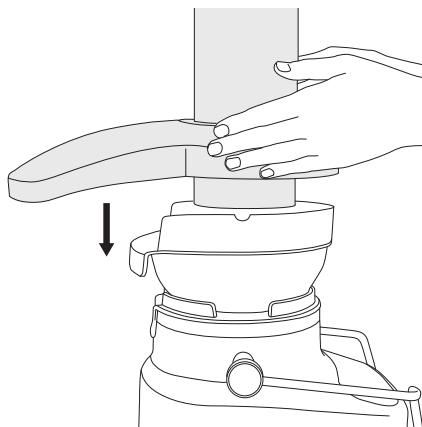

4. Tõstke turvalukustusega fiksaatorikäepide üles ning lukustage see mahlapressi kate mõlemal küljel asuvasse soontesse.

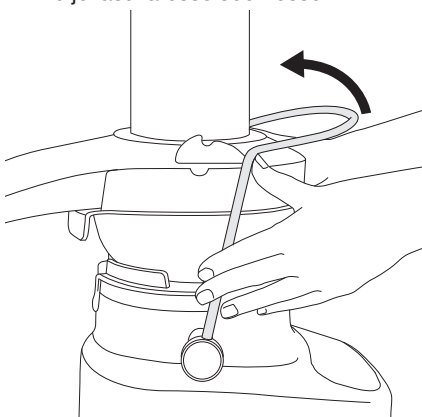

5. Turvalukustusega fiksaatorkäepide peaks nüüd olema püstises asendis ja lukustatud oma kohale seadme kate ülaosas.

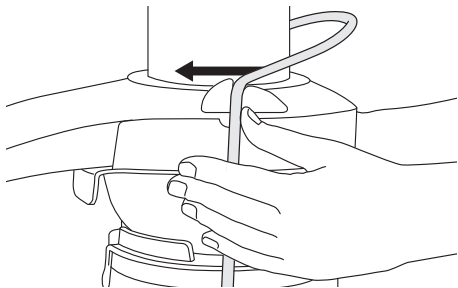

6. Libistage vajutaja täitetorusse alla, pannes vajutaja soone kohakuti täitetoru ülaosas seespool oleva väikese eendiga.

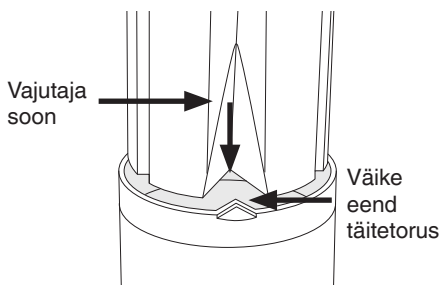

7. Pange viljalihaanum oma kohale, kallutades ja tõstes mootoriga osa veidi. Sisestage viljalihaanum tagaküljel asuva kate alla, veendudes, et selle esikülg läheb filtrianuma ümbrise tagumise serva alla ja alumine serv haakub mootoriga osa põhja külge.

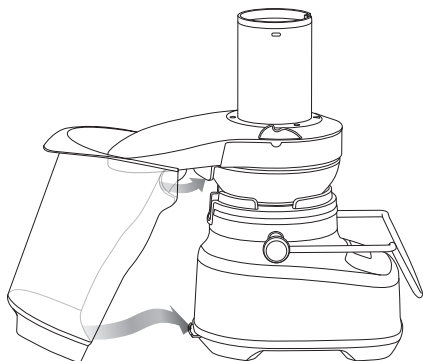

8. Tilgumiskaitse saab kinnitada mahlaotsaku alla. Nii saate tagada, et pärast mahla pressimise lõpetamist ei tilgu seadmest enam mahla.

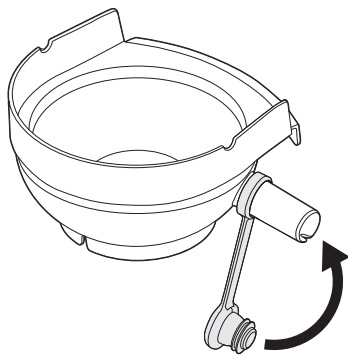

9. Soovi korral: kui soovite, et mahl voolaks otse klaasi, saate mahlatilale paigaldada mahlaotsaku.

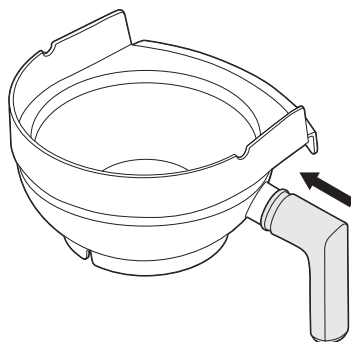

10. Pange kannule kaas peale ja pange kann mahlatila alla.

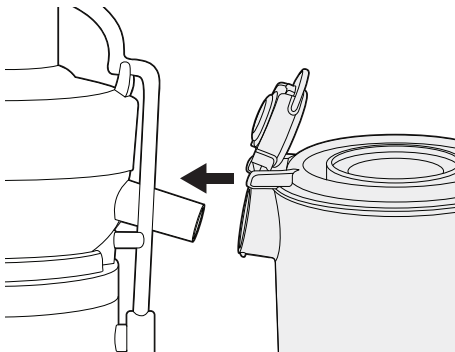

PURUSTAMINE JA SEGAMINE

1. Asetage kannmikseri kann püstiasendis mootoriga osale. Kannmikseri käepideme saab panna kas vasakule või paremal küljele.

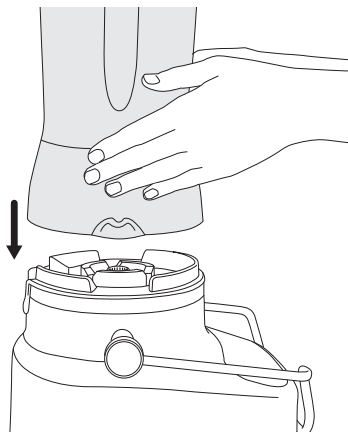

2. Tõstke turvalukustusega fiksaatorkäepide üles ning lukustage see kannmikseri katte mõlemal küljel asuvasse soontesse.

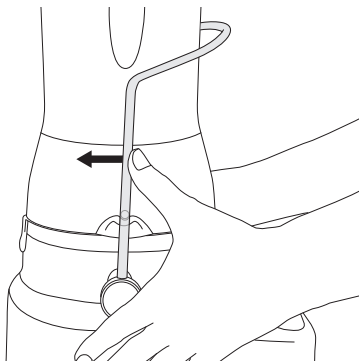

3. Pange kannu toiduained või vedelik. Ärge ületage MAX-tähist. Pange kannule kaas peale. Pange mõõtetops kaane sisse ja keerake seda oma asendisse lukustamiseks päripäeva. Kannul on Sage® Assist™ kaas. Selle kaane saab kannule kindlalt peale panna, nii et see ei tule töö ajal lahti.

4. Ärge täitke kannmikseri kannu üle MAX-tähise.
5. Veenduge, et kate on oma kohal ja kinni. Tõmmatav rõngas võimaldab kasutajal hõlpsalt kaane eemaldada ning seda vaid hooba kasutades.

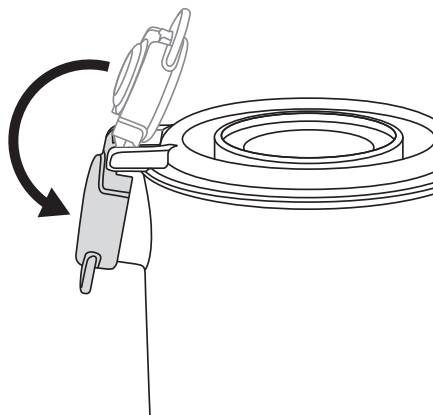

Kui olete seadme kannmikseri või mahlapressina töövalmis seadnud, ühendage seadme pistik 220–240 V pesa ja lülitage seade sisse.

Seadme sisselülitamiseks vajutage sissevälja lülitamise nuppu. Nupp hakkab põlema. LCD-ekraani valgustus hakkab põlema ja sellel kuvatakse "0:0".



Funktsioonid



ALUSTAMINE

Sisse-välja lülitamise vajutamisel läheb seade tööks valmisoleku režiimi.

EELSEADISTATUD PROGRAMMID

PURUSTAMINE JA SEGAMINE

Seadmel on neli eelseadistatud funktsiooni: Smuuti, Pulseeriv funktsioon / Jää purustamine, Automaatne puhastus ja Külmutatud kokteil. Need on eelprogrammeeritud tsüklid, mis optimaalse tulemuse saamiseks segamise-purustamise aega ja kiirust reguleerivad. Need programmid aktiveeritakse vaid juhul, kui kasutate seadet kannmikserina. Programme ei saa kasutada juhul, kui kasutate seadet mahla pressimiseks.

Valige soovitud funktsioon vastavat nuppu vajutades. Seade hakkab tööle ja valitud funktsiooni nupp hakkab vilkuma. Taimer hakkab aega maha loendama ja programm lõpeb automaatselt, kui see jõuab väärtusele '0:00'.

Programmi ja taimeri töö saab katkestada, vajutades pausinuppu. Programmi jätkamiseks vajutage uuesti programminuppu. Programmi tühistamiseks vajutage uuesti pausinuppu.

Samuti saate programmi igal ajal katkestada, vajutades sisse-välja lülitamise nuppu. Taimer lähtestatakse väärtusele 0:00.

Smuuti

Piimapõhiste smuutide valmistamiseks on mõeldud kiiruste ja pulseerivate liigutuste kombinatsioon, millega koostisained ühendatakse ja õhutatakse ühtlaseks ja kreemja tekstuuriga tulemuseks.

Pulseeriv funktsioon / Jää purustamine

Pidevalt pulseeriv program on mõeldud toiduainete hakkimiseks ühtlasele konsistentsile või jääkuubikute purustamiseks. Kui segu on liiga paks, nii et see kannus ringi ei liigu, kasutage pulseerivat funktsiooni (PULSE).

Korraga saab seadme kannus ilma vedelikuta purustada 250 g ehk ühe standardse jääkuubikuresti täie jääkuubikuid.

Külmutatud kokteil

Jääpõhiste kokteilide ja jookide (nagu margariitad, daiquirid ja slushid) valmistamiseks. Pärast lühiajalist purustamist ja segamist järgneb jää purustamise programm.

Automaatne puhastusprogramm

Seda funktsiooni saab kasutada kannu külgedele ja lõiketeradele kogunenud koostisainete eemaldamiseks. Valage kannu kaks tassitäit sooja seebivahust vett ja vajutage puhastusnuppu. Raskestipuhastatavate, kleepuvate või paksude koostisainete korral lisage veele ½ tl nõudepesuvahendit. Parimad tulemused saate, kui puhastate kannu kohe pärast kasutamist. Automaatne puhastusfunktsioon puhastab ainult kannmikseri kannu. Sellega ei saa puhastada mahlapressi.

Kiiruse valimine

Seadmel on viis kiirusenuppu. Kiirusel 1 segatakse kõige õrnema tekstuuriga toiduaineid aeglase liigutustega. Sobib hästi märgade ja kuivade koostisainete ühendamiseks. Kiirus 5 on kõige kiirem seadistus ja sobib ideaalselt koostisainete lõhustamiseks, et valmistada kokteile või muid hästi segatud jooke.

MAHLA VALMISTAMINE

Enamikku puu- ja köögivilju (õunad, porgandid, kurgid) ei ole vaja lõigata ega kärpida, sest need mahuvad tervena täitetorusse. Köögiviljad nagu peedid ja porgandid tuleb hoolikalt mullast puhastada, pesta ja juured eemaldada.

1. Sisestage toitejuhtme pistik 220-240 V vooluga pistikupessa.



OLULINE TEAVE!

Ärge pange vilju täitetorusse enne, kui seade on saavutanud valitud kiiruse.

2. Mahlapressi sisselülitamine

Valige soovitud kiirus, vajutades nuppu 1-5. Väiksemad kiirused (1-3) on mõeldud pehmematele viljadele ja suuremad kiirused (4-5) kõvadele puu- ja köögiviljadele. Parima võimaliku tulemuse saamiseks vt järgmisel leheküljel toodud tabelit. Väiksema kiiruse korral ei pruugi küll saada nii palju mahla, kuid seade teeb töötamisel oluliselt vähem müra.

3. Pange töötava mootoriga seadme täitetorusse vilja ja lükake need vajutajaga õrnalt allapoole. Maksimaalse koguse mahla saamiseks lükake vilju vajutajaga alati aeglaselt.

4. Täis kann

Saate mahla valmistada nii kaua, kuni kann on maksimumtasemeni täitunud.



HOIATUS!

Ärge lükake vilju täitetorus allapoole ega puhastage täitetoru sõrmedega, kätega ega söögiriistadega. Kasutage selleks alati vajutajat.



Roostevabast terasest filtrikorvis on väikesed teravad lõiketerad puu- ja köögiviljade lõikamiseks ja töötlemiseks. Ärge puudutage neid.

KIIRUSEVALIKU JUHISED

TOIDUAINE TÜÜP	KIIRUS
ÕUNAD	5
BEEBISPINAT	5
PEET	5
PAPRIKA	5
MUSTIKAD	3
BROKOLI	4
KAPSAS	5
PORGAND	5
SELLER	2
TSITRUSVILJAD (kooritud)	1
KURK	2
INGVER	4
VIINAMARJAD (seemneteta)	2
MESIMELON (kooritud)	3
LEHTKAPSAS	4
KIIVI (kooritud)	4
MANGO (kooritud, kivi eemaldatud)	2
PIPARMÜNT	5
VIRSIK (kivi eemaldatud)	2
PIRNID	4
ANANASS (kooritud)	4
RABARBER	4
SUVIKÕRVITS	5
MAASIKAD	3
TOMATID	3
ARBUUS (kooritud)	2
KABATŠOKK	4



Hooldustööd ja puhastamine

Hooldustööd ja puhastamine

Kontrollige, et seade oleks nupust välja lülitatud. Tõmmake pistik pesast välja.

PUHASTAMINE

1. Võtke kannmikseri kann ära.
2. Lukustage lukustusriba lahti, tõmmake kogu mahlaanum välja ja pange see kraanikaussi.
3. Eemaldage viljalihaanum.

Tühjendage viljalihaanum prügikasti / kompostihunnikusse. Loputage kõiki osi (v.a mootoriga osa) voolava vee all, et need mahlast ja viljalihest puhastada. Peske kõiki osi sooja seebivahuse vee ja pehme lapiga.

Et toidujääd ei kuivaks lõiketerade, võrgu või läbipaistvate osade külge, loputage ja peske need osad kohe pärast kasutamist.

VILJALIHAANUM

Viljalihaanuma võib vooderdada kilekotiga. Nii on seda hiljem hõlpsam puhastada.

MOOTORIGA OSA

Pühkige pehme niiske lapiga. Ärge pange mootoriga osa mingisse vedelikku.

PUHASTUSVAHENDID

Ärge kasutage mootoriga osa või kannu puhastamiseks abrasiivseid küürimisnuustikuid ega puhastusvahendeid, sest need võivad pinda kriimustada. Puhastage mootoriga osa ainult sooja seebivahuse vee ja pehme lapiga.

KANN JA KAAS

Et hoida kannu puhtana ja vältida toidu kuivamist lõiketerade ja kannu külge, järgige võimalikult ruttu pärast kasutamist allpool toodud samme:

Loputage kann ja selle kaas enamikust koostisainetest puhtaks.

Pange kannu 500 ml sooja vett, asetage kannule kaas peale ja vajutage automaatse puhastusfunktsiooni (AUTO CLEAN) nuppu. Paksude või kleepuvate koostisainete korral, mida on raske puhastada, lisage mõni tilk vedelat nõudepesuvahendit.

Loputage kannu ja selle kaant eraldi ja/või peske neid eraldi soojas seebivahuses vees pehme lapi või pudeliharjaga.

Kõige lihtsam on kannu puhastada kohe pärast kasutamist.

FILTRIKORV

Järjepidevate tulemuste tagamiseks puhastage filtrikorv hoolikalt kohe pärast kasutamist, kasutades selleks komplekti kuuluvat puhastusharja.

Filtrile jäänud viljaliha võib kuivamisel filtrivõrgus olevad väiksed avad ummistada ning see vähendab mahlapressi kasutustõhusust. Vajadusel leotage filtrikorvi 10 minutit soojas seebivahuses vees.

NÕUDEPESUMASIN

Kõiki osi peale mootoriga osa ja vajutaja tohib pesta nõudepesumasinas. Kannu võib asetada alumisele restile, kuid kaant ja mõõtetopsi tohib pesta ainult ülemisel restil. Seadme osade regulaarne pesemine nõudepesumasinas vähendab siiski nende eluiga.

Kontrollige seadme osi regulaarselt ja kui märkate neil kahjustusi, ei tohi neid osi enam kasutada.

RASKESTIEEMALDATAVAD PLEKID

Tugeva lõhnaga toiduained (nagu küüslauk, kala ja mõned köögiviljad, nt porgandid) võivad kannmikseri kannule või selle kaanele jätta ebameeldiva lõhna või plekke. Nende eemaldamiseks leotage kannu ja selle kaant viis minutit soojas seebivahuses vees. Seejärel peske õrnatoimelise pesuvahendi ja sooja veega, loputage põhjalikult ja kuivatage hoolikalt. Pange kann hoiule ilma kaant peale panemata.

HOIUSTAMINE

Pange seade hoiule püstiasendis. Kannmikseri kannu võib asetada mootoriga osale või selle kõrvale. Ärge asetage midagi seadme peale. Hoiulepaneku ajaks ärge pange kannule kaant peale, et õhk liikuda saaks.



HOIATUS

Tsitrusviljadest eralduvad õlid võivad kannu materjali kahjustada. Seetõttu puhastage kann kohe pärast tsitrusviljade töötlemist.



Veaotsing

LCD-ekraan lülitub sisse, aga seade ei reageeri nuppudele.

- Turvalukustusega fiksaatorkäepide ei ole õigesti püstiasendis. Sel juhul ilmub LCD-ekraanile animeeritud käsk . Kontrollige, et seadme kate oleks õigesti kohakuti ja et fiksaatorkäepide oleks kindlalt lukustatud seadme kaane külgedel asuvasse kahte soonde või kannmikseri kannu.

Segu on ebahütlane.

- Toiduaineid on ühe korraga töötlemiseks liiga palju. Proovige korraga töödelda väiksem kogus toiduaineid, jaotades need vajadusel portsjoniteks.

Segu on liiga peen või vesine.

- Töödelge segu vähem aega korraga. Kasutage pulseerivat funktsiooni (PULSE).

Roostevabast terasest filtrikorvi kuhjuvad liigsed jäägid.

- Lülitage seade välja. Katkestage mahlapressimine ja puhastage seade jääkidest.
- Pange seade kokku tagasi ja jätkake mahlapressimist. Pange täitetorusse vaheldumisi pehmeid ja kõvasid vilju.

Viljaliha on väga märg ja mahla eraldub vähe.

- Vajutaja jõuga surumise korral võib mootor aeglasemalt tööle hakata. Ärge suruge vajutajat jõuga, kui toiduaineid täitetorust alla lükkate.
- Mida puhtam on filter, seda paremini mahla pressitakse ja seda kuivem on viljaliha. Puhastage seade võimalikult kohe pärast kasutamist. Eemaldage roostevabast terasest filtrikorvi ja puhastage võrgu küljed täielikult puhastusharjaga. Loputage filtrikorvi sooja veega. Kui võrgu peened augud on ummistunud, leotage filtrikorvi kuumas vees, millele on lisatud 10% sidrunimahla, või peske nõudepesumasinas ülemisel riulil. Nii eemaldate viljaliha ülejäägid, mis mahlavoolu takistada võivad.
- Suures koguses kiulistest viljadest (nagu rabarber ja ananass) mahla pressimisel tuleb filtrikorvi vahepeal puhastada.

Filtrianuma ümbrise ja mahlapressi kaane vahelt lekib mahla.

- Kontrollige, et seade oleks õigesti kokku pandud.
- Valige aeglasem kiirus ja lükake vilju vajutajaga seadmesse aeglasemalt.
- Kontrollige, et filtrikorvi ei oleks jääkidest ummistunud.

Mahl pritsib tilast välja.

- Võimalusel valige aeglasem kiirus ja lükake vilju vajutajaga seadmesse aeglasemalt.

Filtrianumasse jääb pärast seadme kasutamise lõpetamist mahla.

- Keerake kiiruse valikuketast kõige suurema kiiruse seadistusele ja lülitage seade 5 sekundiks sisse. See võib aidata mahlal kannu voolata.

Mootor kiilub mahlapressimise ajal kinni.

- Kui seadet ei ole pikemat aega puhastatud, võib seadme kätte alla koguneda märg viljalih ja seade võib kinni kiiluda. Sel juhul järgige seadme osadeks lahti võtmise ja puhastamise juhiseid ning puhastage filtrianuma ümbris, roostevabast terasest filtrikorb ja seadme kate.
- Seade võib kinni kiiluda ka juhul, kui viljade lükkamisel täitetorusse rakendatakse liiga suurt survet. Sel juhul kasutage väiksemat survet.
- Enne viljade panemist täitetorusse lülitage seade sisse. Kui panna viljad täitetorusse enne mootori täiskiiruse saavutamist, võib mootor kinni kiiluda või üle kuumeneda. Kasutage vajutajat õrna survega. Mida väiksem surve, seda paremini mahl voolab.
- Kõvadest puu- ja köögiviljadest aeglasel kiirusel mahla pressimine võib mootorit liigselt koormata. Õige kiiruse valimiseks tutvuge sellekohaste juhistega.

Kõik juhtpaneeli märgutuled vilguvad ja ekraanil kuvatakse kiri OVERLOADING PROTECTION

- Mootor on üle kuumenenud või kinni kiilunud ja ülekoormuskaitse on aktiveerunud.
 - Kaitse lähtestamiseks tõmmake pistik pesast välja, pange pistik pessa tagasi ja lülitage seade sisse.
 - Kui ekraanil olev kiri püsib, tõmmake pistik pesast välja ja laske seadme vähemalt 30 minutit jahtuda. Seejärel proovige uuesti. Nõuetekohase lähtestamise tagamiseks tuleb pistik seadme jahtumise ajaks pesast välja tõmmata.
 - Kui probleem pärast jahtumist endiselt püsib, võib tegemist olla rikkega. Võtke ühendust Sage'i klienditeenindusega või külastage veebilehte www.sageappliances.com
 - Pidage meeles, et kui seadme ülekoormuskaitse aktiveerub, tähendab see seda, et seadet on kasutatud sobimatul viisil. Võimalik, et kannmikseri kannu on pandud liiga suur kogus toiduaineid, vajutajale on avaldatud liiga suurt survet või seadet on kasutatud liiga pikka aega järjest. Tehke kindlaks, mis võis olla põhjus, lugege selles kasutusjuhendis toodud teavet ja proovige sellist olukorda edaspidi vältida.
-



Содержание

- 44 Рекомендация Sage® – безопасность на первом месте
- 49 Компоненты
- 50 Сборка
- 53 Функции
- 55 Уход и очистка
- 57 Проблемы и их устранения
- 59 Гарантия

РЕКОМЕНДАЦИЯ SAGE® – БЕЗОПАСНОСТЬ НА ПЕРВОМ МЕСТЕ

Sage® очень серьезно относится к безопасности. Мы разрабатываем и производим продукцию с учетом обеспечения безопасности потребителя. Кроме того, просим вас соблюдать известную осторожность при использовании любых электроприборов и следовать нижеизложенным инструкциям.

ВАЖНЫЕ МЕРЫ ПРЕДОСТОРОЖНОСТИ

ПРОЧИТАЙТЕ ВСЕ ИНСТРУКЦИИ ДО НАЧАЛА ПОЛЬЗОВАНИЯ ПРИБОРОМ И, НА ВСЯКИЙ СЛУЧАЙ, СОХРАНИТЕ ИХ

- Перед первым использованием убедитесь, что параметры электроснабжения соответствуют указанным на табличке на днище устройства. Устройство оснащено проводом питания и вилкой с заземлением. Устройство должно быть заземлено с правильно заземленной розеткой. Этому устройству необходимо заземление для функциональных целей.
- Ни в коем случае не используйте вилку без заземления.
- Консультируйтесь с квалифицированным электриком, если инструкции по заземлению не полностью понятны или остаются сомнения о правильности подсоединения устройства.
- Рекомендуется установить устройство дифференциальной защиты для дополнительной защиты при использовании электроприборов.

- Рекомендуется использовать защитные выключатели с расчетным рабочим током не более 30 мА. Обратитесь к электрику за профессиональной консультацией.
- Перед первым использованием удалите и с надлежащими мерами предосторожности выбросьте все упаковочные материалы.
 - Чтобы защитить маленьких детей от опасности удушья, с надлежащими мерами предосторожности выбросьте защитную оболочку со штекера питания.
 - Перед использованием устройства всегда убедитесь, что оно правильно собрано, согласно описанию в данной инструкции. Использование неправильно собранного устройства, может привести к его неисправности, повреждению или возникновению риска для безопасности, включая травмы.
 - Это устройство предназначено только для бытового использования. Не используйте устройство в каких-либо иных целях, кроме его назначения. Не используйте в движущихся транспортных средствах или на лодках. Используйте только в помещениях. Неправильное использование может привести к травмам.
 - Поставьте устройство подальше от края на устойчивую, термостойкую, горизонтальную и сухую поверхность. Не используйте на каком-либо источнике тепла, например электрической или газовой плите или печке, или вблизи него.
 - Полностью размотайте шнур питания перед использованием.
 - Не допускайте, чтобы шнур питания свисал с края стола, касался горячих поверхностей или завязывался узлами.
 - Не оставляйте устройство без присмотра во время работы.
 - Перед очисткой, перемещением или уборкой на хранение обязательно убедитесь, что устройство выключено, нажав кнопку ON/OFF. Отключите устройство и отсоедините шнур питания от розетки.
 - Перед сборкой, разборкой и чисткой, выключите устройство, затем отсоедините шнур питания от розетки. Для отсоединения шнура питания от розетки, потяните за кольцо и выдерните шнур. Никогда не тяните за сам шнур питания.
 - Регулярно проверяйте шнур питания, вилку и само устройство на предмет повреждения. Если повреждение обнаружено, незамедлительно прекратите использование устройства и доставьте его в ближайший сервисный центр Sage.

- Содержите устройство и аксессуары в чистоте. Следуйте инструкциям по чистке, описанными в данной инструкции. Любая процедура, не описанная в данной инструкции, может быть выполнена только в сервисном центре Sage.
- Устройство не предназначено для использования детьми и людьми с физическими, сенсорными или умственными ограничениями, а также людьми без опыта и знаний.
- Устройство должно находиться под тщательным присмотром, когда используется рядом с детьми. Дети должны находиться под присмотром, не допускайте, чтобы дети играли с прибором.
- Дети не должны играть с устройством.
- Чистка устройства не должна производиться детьми.
- Держите устройство, шнур питания, любые части, принадлежности и аксессуары недоступными для детей младше 8 лет.
- Никогда не используйте принадлежности или аксессуары, которые не входят в комплектацию устройства или не авторизованы Sage для использования с данным устройством.
- Не пытайтесь использовать устройство любыми другими методами, кроме описанных в данной инструкции.
- Не перемещайте устройство, когда оно работает.
- Не используйте устройство на сточной панели мойки.
- Не проталкивайте продукты в канал для подачи продуктов пальцами или столовыми приборами. Всегда используйте толкатель, входящий в комплект. Не опускайте руки и пальцы в канал для подачи продуктов, когда он установлен на устройстве.
- Не выжимайте сок из фруктов с косточками, не удалив косточки.
- Когда устройство не используется, перед разблокированием защитного рычага и/или перемещением, разборкой, чисткой или уборкой на хранение убедитесь, что устройство выключено, сетка фильтра из нержавеющей стали перестала вращаться и мотор полностью остановился.
- Любая пролитая жидкость на поверхность под устройством или рядом, а также на самом устройстве должна быть ликвидирована и высушена перед тем, как продолжить использование.

- Будьте внимательны при обращении со стальной сеткой фильтра, поскольку мелкие лезвия в основании фильтра чрезвычайно острые. Неправильное использование может привести к травмам.
- Ножи блендера очень острые, будьте предельно осторожны при использовании, опустошении или чистке кружки.
- Снимайте кожуру со всех цитрусовых перед переработкой.
- Не используйте устройство, если вращающаяся корзина фильтра или крышка повреждены.
- Перед включением всегда проверяйте, надежно ли зафиксирована крышка соковыжималки, перед тем как запускать мотор.
- Не используйте устройство без контейнера для мякоти.
- Не освобождайте блокирующий рычаг во время работы устройства.
- Не перерабатывайте более 3 кг моркови за один раз.
- Не ставьте кружку блендера на моторную базу, пока мотор еще крутится.
- Не запускайте устройство без ингредиентов в кружке.
- Никогда не пытайтесь использовать блендер с поврежденными ножами или какими-либо столовыми приборами и прочими посторонними предметами внутри кружки.
- Не подвергайте кружку сильным перепадам температуры, например, помещая холодную кружку в горячую жидкость и наоборот.
- Перед началом работы крышка должна быть надежно установлена на кружке, чтобы предотвратить расплескивание и разбрызгивание содержимого.
- Не снимайте кружку с корпуса мотора во время работы блендера.
- Не используйте блендер, если на дисплее мигает **OVERLOAD PROTECTION (ЗАЩИТА ОТ ПЕРЕГРУЗКИ)**. Если это произойдет, отсоедините блендер от розетки и подождите 30 минут, чтобы мотор остыл. После этого вы сможете пользоваться блендером как обычно.
- Не обрабатывайте горячие или кипящие жидкости. Дайте жидкостям остыть до комнатной температуры перед помещением в кружку.

- Чтобы избежать поражения электрическим током, не погружайте прибор, шнур питания или штекер питания в воду или какую-либо другую жидкость.
- Не используйте устройство, если шнур питания, вилка или устройство повреждены каким-либо образом. Если устройство повреждено или требуется какое-либо обслуживание, кроме очистки, обращайтесь в службу поддержки Sage или зайдите на веб-сайт: sageappliances.com.



Показанный символ означает, что этот прибор не может утилизироваться с бытовыми отходами. Его необходимо сдать в специализированный муниципальный центр сбора отходов или дилеру, предоставляющему такую услугу. За более подробной информацией обращайтесь в местный муниципалитет.



Чтобы избежать поражения электрическим током, не погружайте прибор, шнур питания или штекер питания в воду или какую-либо другую жидкость. Не дайте воде попасть на разъёмы моторной базы. Не погружайте моторную базу в воду при очистке.

СОХРАНИТЕ ЭТО РУКОВОДСТВО



Компоненты

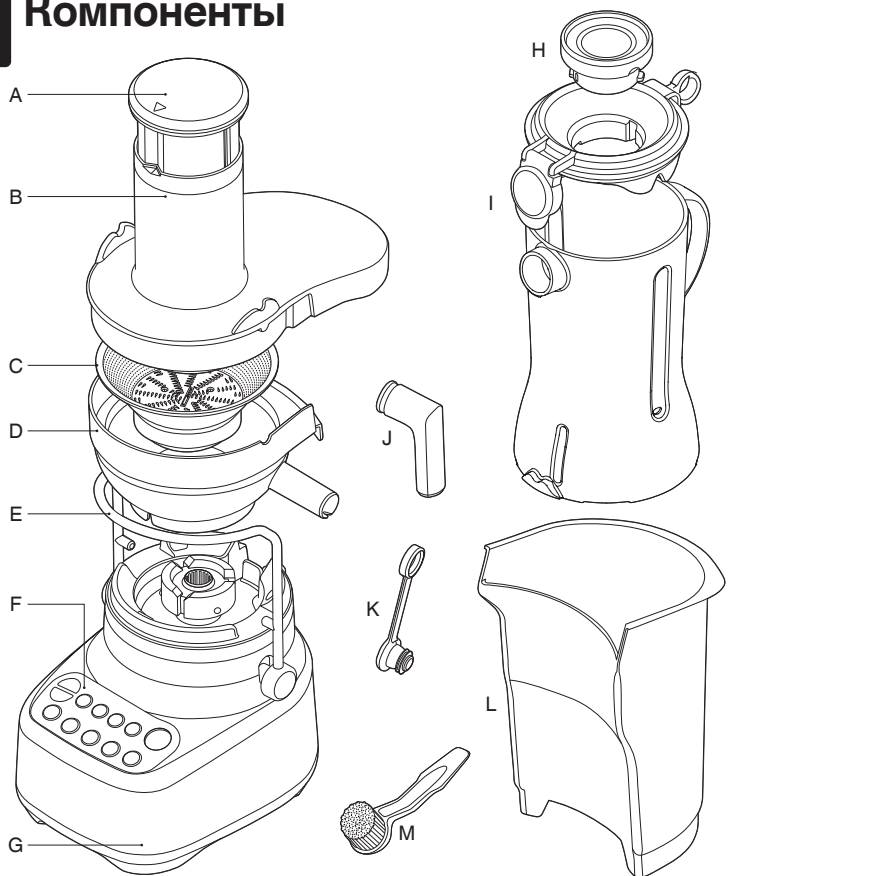

- A. Толкатель для продуктов (нельзя мыть в посудомоечной машине)
- B. Крышка соковыжималки (можно мыть в посудомоечной машине)
- C. Сетка фильтра из нержавеющей стали (можно мыть в посудомоечной машине)
- D. Емкость для чаши фильтра (можно мыть в посудомоечной машине)
- E. Защитный блокирующий рычаг
Останавливает работу мотора, когда рычаг не закреплен на предназначенном месте
- F. Панель управления
- G. Прочная моторная база
- H. Внутренняя мерная крышка (можно мыть в посудомоечной машине)
- I. Кружка блендера 1.5л с крышкой (можно мыть в посудомоечной машине)
- J. Насадка на носик (можно мыть в посудомоечной машине)
Может быть установлена на носик чаши, чтобы сок попадал прямо в кружку.
- K. Блокирующий колпачок (можно мыть в посудомоечной машине)
- L. Контейнер для мякоти (можно мыть в посудомоечной машине)
- M. Щетка для чистки (для чистки фильтра корзины)

CE Номинальные параметры
220–240 В ~ 50/60 Гц 1000 Вт



Сборка

ПЕРЕД ПЕРВЫМ ИСПОЛЬЗОВАНИЕМ

Помойте крышку, внутреннюю мерную крышку, кружку, емкость для чаши фильтра, корзину фильтра, крышку соковыжималки, толкатель и контейнер для мякоти в теплой, мыльной воде мягкой тряпкой. Сполосните и тщательно высушите.

Поставьте корпус мотора на плоскую сухую поверхность, например, на кухонный стол. Убедитесь, что устройство выключено и отсоединено от розетки.

СОКОВЫЖИМАЛКА

1. Установите емкость для фильтра на корпус мотора.



2. Совместите стрелки на основании стального фильтра со стрелками на муфте привода и надавите вниз, чтобы он надежно защелкнулся на корпусе мотора.

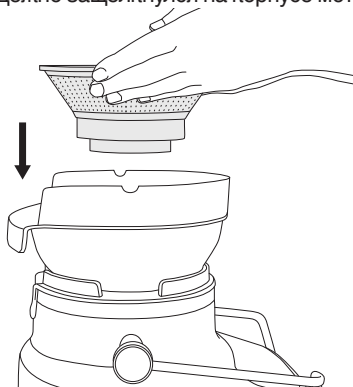

3. Установите крышку соковыжималки на емкость для фильтра, расположив нижнюю часть канала для подачи продуктов над стальным фильтром.

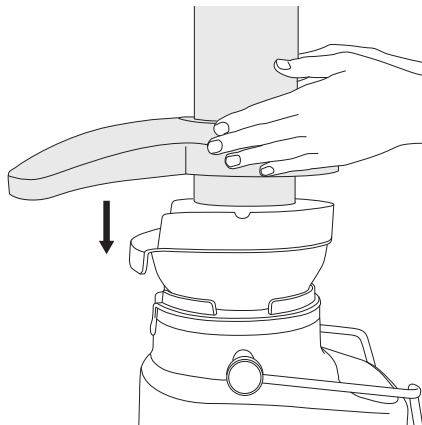

4. Поднимите защитный блокирующий рычаг и установите его в две канавки по обеим сторонам крышки соковыжималки.

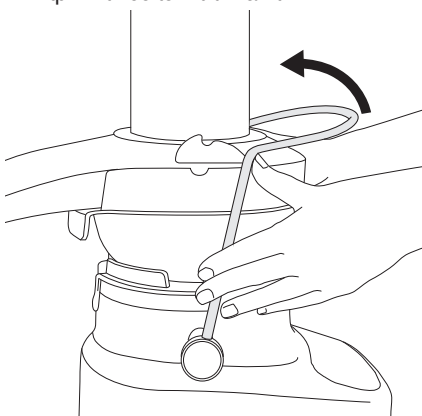

5. Защитный блокирующий рычаг всегда должен быть в вертикальном положении и зафиксирован на крышке соковыжималки.

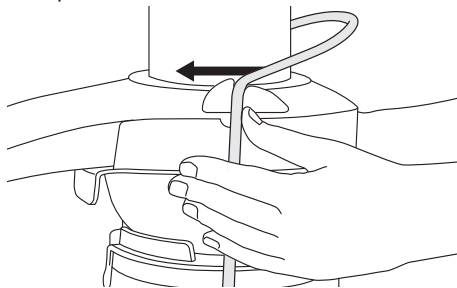

6. Вставьте толкатель в канал для подачи продуктов, совместив канавку в толкателе с небольшим выступом внутри канала.

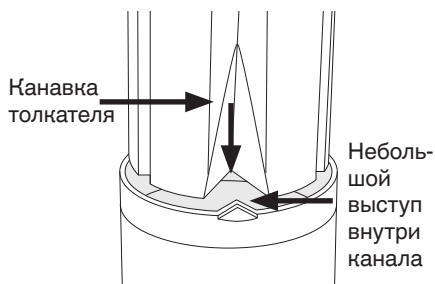

7. Установите контейнер для мякоти на место, слегка наклонив и подняв корпус мотора. Вставьте контейнер для мякоти под крышку соковыжималки сзади, убедившись, что он опирается на крышку соковыжималки и основание мотора.

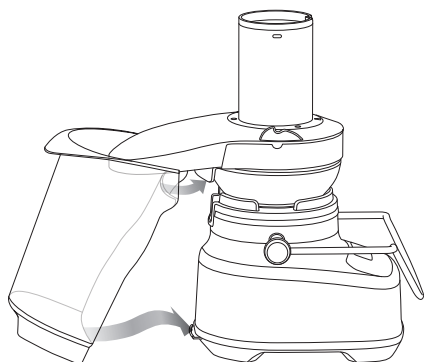

8. Блокирующий колпачок может быть установлен на носик, который затем поможет закрыть носик и предотвратить капание сока после выжимания.

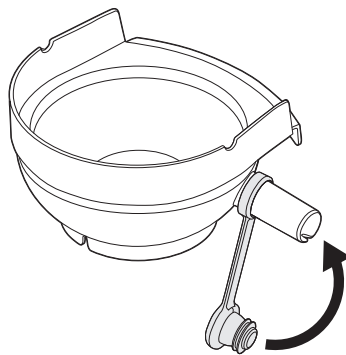

9. По желанию: для выжимания сока в кружку, насадка на носик может быть установлена на сам носик чашки.

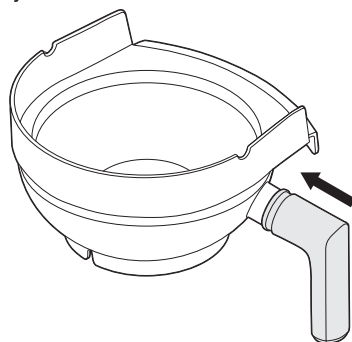

10. Установите крышку на кружку блендера и установите ее под носиком.

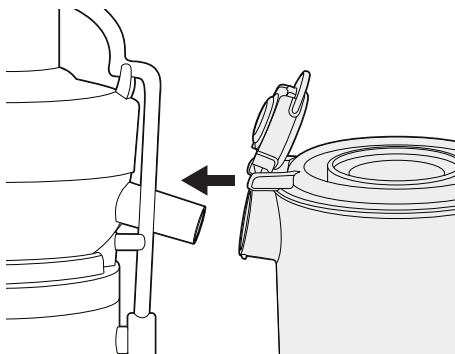

БЛЕНДЕР

1. Установите кружку блендера на моторную базу. Ручка блендера может быть установлена как с левой, так и с правой стороны устройства.

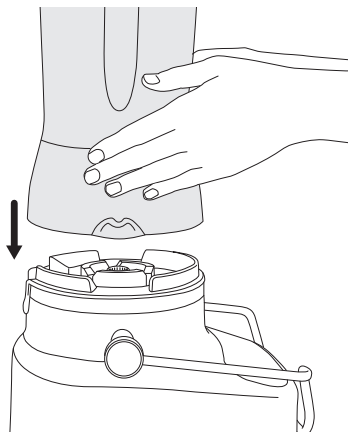

2. Поднимите защитный блокирующий рычаг и установите его в две канавки по обеим сторонам блендера.

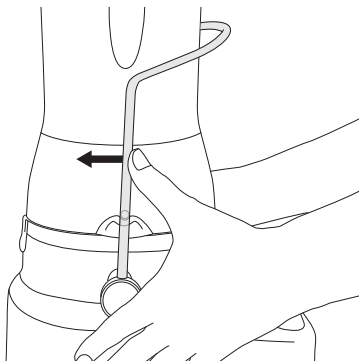

3. Добавьте продукты или жидкости в кружку блендера, не превышая отметку "MAX". Тщательно установите крышку на кружку блендера. Вставьте чистую внутреннюю мерную крышечку в крышку и поверните по часовой стрелке, чтобы закрепить. Кружка оснащена Sage Assist™ крышкой. Это позволяет крышке крепко фиксироваться в кружке, не допуская смещения.

4. Не заполняйте кружку блендера выше отметки "MAX".
5. Убедитесь, что крышка носика закреплена и закрыта. Крышка с кольцом позволяет пользователю легким движением снимать крышку.

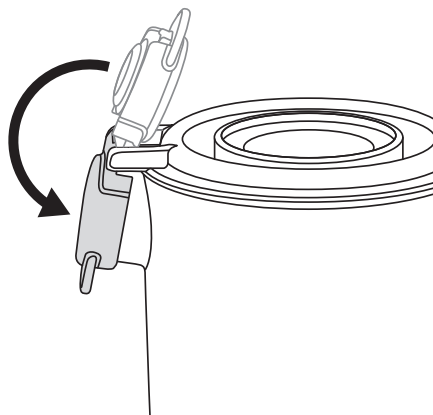

После того, как устройство собрано в конфигурацию блендера или соковыжималки, подключите шнур питания в 220-240В розетку и включите устройство.

Нажмите кнопку ON/OFF, чтобы включить. Кнопка ON/OFF подсветится. На LCD экране с таймером отобразится '0:00'.



Функции



НАЧАЛО РАБОТЫ

Кнопка ON/OFF переключает устройство в режим ГОТОВНОСТИ.

ЗАДАНИЕ ПРОГРАММЫ

СМЕШИВАНИЕ

Устройство оснащено 4 заданными программами, Smoothie (Смузи), Pulse (Импульс) / Ice Crush (Измельчение льда), Auto Clean (Автоматическая чистка) и Frozen Cocktail (Замороженный коктейль). Заданные программы автоматически подстраивают время смешивания и скорости, для достижения оптимальных результатов. Данные программы работают только в конфигурации блендера. Программы недоступны в конфигурации соковыжималки.

Чтобы выбрать необходимую программу, нажмите соответствующую кнопку. Устройство начнет работу, и выбранная кнопка программы подсветится. Таймер начнет обратный отсчет и программа автоматически закончится, когда время достигнет '0:00'.

Программа и таймер могут быть приостановлены нажатием кнопки паузы. Чтобы продолжить смешивание, нажмите на кнопку программы еще раз, или нажмите кнопку паузы для отмены.

Программу можно отменить в любое время, нажав кнопку ON/OFF. Таймер сбросится на 0:00.

Смузи

Программа предназначена для приготовления коктейлей из молочных продуктов. Комбинация скоростей и импульсов предназначена для смешивания и аэрации ингредиентов в однородную и кремовую текстуру.

Импульс / Измельчение льда

Программа импульсного режима, предназначена для измельчения пищи в однородную консистенцию или измельчения кубиков льда. Используйте данную программу, если обрабатываемая пища слишком плотная и грубая для циркуляции в кружке блендера.

Максимальное количество кубиков льда, которое можно обрабатывать за один раз без жидкости – 1 стандартный лоток льда или 250г.

Замороженный коктейль

Программа предназначена для создания таких коктейлей и напитков на основе льда, как "Margarita", "Daiquiri" и "Slushies". После программы измельчения льда следует короткое смешивание.

Автоматическая очистка

Программа используется для удаления большинства ингредиентов со стенок и ножей блендера. Добавьте 2 чашки теплой мыльной воды в кружку блендера и нажмите кнопку очистки. В случае плохо очищаемых, липких или густых ингредиентов, добавьте ½ чайной ложки средства для мытья посуды для повышения эффективности очистки.

Мойте кружку блендера таким образом сразу после использования, чтобы добиться наилучшего результата. Программа автоматической очистки очищает только кружку блендера. Она не чистит соковыжималку.

Контроль скорости

Блендер оснащен 5 кнопками скоростей. Первая скорость позволяет смешивать деликатные продукты заворачивающим движением; отлично подходит для смешивания мокрых и сухих ингредиентов. Пятая скорость – самая быстрая скорость, идеально подходит для разбивания ингредиентов для создания соусов, заправок для салатов и других мелко измельченных смесей.

ВЫЖИМАНИЕ СОКА

Большинство фруктов и овощей, например, яблоки, морковь и огурцы, нет необходимости резать на кусочки, т.к. размер канала подачи продуктов позволяет помещать их целыми. Перед тем, как обрабатывать такие овощи как свекла, морковь и др., убедитесь, что они очищены от земли и листьев, тщательно помыты и почищены.

1. Подключите шнур питания в розетку 220-240В.



ВАЖНО

Не помещайте продукты в канал подачи до того, как соковыжималка набрала выбранную скорость.

2. Включение соковыжималки

Выберите необходимую скорость, нажав кнопки 1 – 5. Используйте небольшие скорости (1-3) для выжимания сока с мягких фруктов и овощей, и высокие скорости (4-5) для твердых фруктов и овощей. Смотрите таблицу скоростей на следующих страницах, чтобы подобрать правильную скорость и получить наивысшую производительность. Низкие скорости, могут не дать вам достигнуть наивысшую производительность, но позволят выжать сок со значительно низким уровнем шума.

3. При работающем моторе, поместите продукты в канал подачи и, используя толкатель, легко направляйте еду вниз. Для получения большего количества сока, всегда толкайте продукты толкателем медленно.
4. **Полная кружка блендера**
Выжимайте сок до отметки “MAX” на кружке блендера.



ВНИМАНИЕ

Никогда не очищайте канал подачи и не толкайте продукты руками и другими принадлежностями. Всегда используйте только толкатель, поставляемый в комплектации.



Диск из нержавеющей стали оснащен маленькими лезвиями для обработки фруктов и овощей. Не касайтесь лезвий при обращении с диском.

ТАБЛИЦА ВЫБОРА СКОРОСТЕЙ

ВИД ПРОДУКТА	СКОРОСТЬ
ЯБЛОКО	5
ШПИНАТ	5
СВЕКЛА	5
ПАПРИКА	5
ЧЕРНИКА	3
БРОККОЛИ	4
КАПУСТА	5
МОРКОВЬ	5
СЕЛЬДЕРЕЙ	2
ЦИТРУСОВЫЕ (очищенные)	1
ОГУРЕЦ	2
ИМБИРЬ	4
ВИНОГРАД (без косточек)	2
ДЫНЯ (очищенная)	3
КАПУСТА КАЛЕ	4
КИВИ (очищенные)	4
МАНГО (очищенные, без косточки)	2
МЯТА	5
ПЕРСИК (без косточки)	2
ГРУША	4
АНАНАС (очищенный)	4
РЕВЕНЬ	4
ТЫКВА	5
КЛУБНИКА	3
ПОМИДОР	3
АРБУЗ (очищенный)	2
ЦУКИНИ	4



Уход и очистка

Убедитесь, что устройство выключено нажатием кнопки ON/OFF. Затем отсоедините шнур питания.

ОЧИСТКА

1. Снимите кружку блендера.
2. Освободите блокирующий рычаг и снимите весь блок коллектора сока, потянув его вверх. Переместите его к раковине.
3. Снимите контейнер для мякоти.

Опустошите как можно больше мякоти в мусорник или компост. После использования вымойте все части соковыжималки (кроме моторной базы) проточной водой, чтобы удалить большую часть сока и мякоти. Вымойте в теплой мыльной воде при помощи мягкой ткани.

Чтобы не допускать высыхания продуктов на ножах, сетке и прозрачных деталях, мойте и споласкивайте их, как можно быстрее, после использования.

КОНТЕЙНЕР ДЛЯ МЯКОТИ

Чтобы свести очистку к минимуму, контейнер для мякоти можно выстелить биоразлагаемым пакетом для сбора мякоти.

МОТОРНАЯ БАЗА

Протрите корпус мотора мягкой влажной тканью и тщательно высушите. Не погружайте моторную базу в жидкость.

ЧИСТЯЩИЕ СРЕДСТВА

Не используйте абразивные моющие средства и мочалки для очистки моторной базы или кружки, так как они могут поцарапать поверхность. Используйте только теплую мыльную воду и мягкую ткань.

КРУЖКА И КРЫШКА

Чтобы не допускать засыхания продуктов на лезвиях и кружке, как можно скорее после использования, выполняйте описанные ниже операции.

Смойте большинство ингредиентов с кружки и крышки.

Наполните кружку 500мл теплой воды, закрепите крышку и нажмите кнопку автоматической очистки. Если липким и густым ингредиентам необходима дополнительная очистка, добавьте несколько капель моющего средства.

Сполосните кружку и крышку снова и/или мойте отдельно в теплой мыльной воде мягкой тканью или щеткой для чистки бутылок.

Для достижения лучших результатов, чистите кружку сразу после использования.

КОРЗИНА ФИЛЬТРА

Чтобы получать стабильные результаты, всегда тщательно очищайте фильтр незамедлительно после каждого использования, используя щетку.

Если позволить мякоти высохнуть, она может закупорить мелкие ячейки сетки фильтра, что может повлиять на эффективность соковыжималки. При необходимости фильтр можно замочить в горячей мыльной воде на 10 минут.

ПОСУДОМОЕЧНАЯ МАШИНА

Все части, кроме корпуса мотора и толкателя можно мыть в посудомоечной машине. Кружку блендера можно мыть на нижней полке посудомоечной машины, но внутренний мерный колпачок и крышку только на верхней полке. Однако регулярное мытье в посудомоечной машине может сократить срок службы деталей вследствие продолжительного воздействия агрессивных моющих средств, горячей воды и давления.

Мытье в посудомоечной машине также может повлиять на состояние компонентов, поэтому следует регулярно проверять компоненты и прекратить пользование прибором при обнаружении каких-либо повреждений.

СТОЙКИЕ ПЯТНА ОТ ПРОДУКТОВ

Сильно пахнущие продукты, например, чеснок, рыба и морковь могут оставить запах и пятна на кружке и крышке блендера. Чтобы удалить пятна и запахи, замочите кружку и крышку на 5 минут в теплой мыльной воде. Затем помойте щадящим средством для мытья посуды, тщательно сполосните и высушите. Храните кружку без установленной крышки.

ХРАНЕНИЕ

Храните устройство в вертикальном положении с кружкой, установленной на моторной базе или рядом с ней. Не кладите ничего сверху. Для обеспечения циркуляции воздуха держите крышку открытой.



ВНИМАНИЕ

Масло, содержащееся в citrusовых, может повредить кружку блендера при продолжительном контакте. Всегда очищайте блендер сразу после переработки цедры citrusовых.



Проблемы и их устранение

LCD экран включен, но устройство не реагирует на нажатия кнопок

- Защитный блокирующий рычаг может быть неправильно установлен в вертикальном положении. В этом случае, LCD экран отобразит анимацию. Убедитесь, что верхняя крышка правильно установлена и защитный блокирующий рычаг корректно установлен в две канавки по обеим сторонам крышки соковыжималки или кружки блендера.

Продукты измельчаются неравномерно

- Это может произойти, когда слишком большой объем продуктов измельчается одновременно. Попробуйте с меньшим количеством и при необходимости измельчайте объем по частям.

Продукты слишком измельчаются или становятся водянистыми

- Попробуйте уменьшить время измельчения. Для большего контроля используйте функцию импульса.

В стальном фильтре скапливается слишком много мякоти

- Выключите устройство. Разберите и снимите излишнюю мякоть с крышки соковыжималки.
- Снова соберите и продолжайте переработку. Чередуйте мягкие и твердые ингредиенты, чтобы этого не допускать.

Мякоть слишком влажная и объем готового сока меньше

- Слишком сильное давление на толкатель может снизить работоспособность мотора. Избегайте сильного давления на толкатель, когда толкаете продукты в канал подачи.
- Чем чище фильтр, тем больше выход сока и тем суше мякоть. Обязательно тщательно очищайте соковыжималку, как можно скорее, после каждого использования. Снимите фильтр и тщательно очистите сетку при помощи щетки. Промойте фильтр горячей водой. Если мелкие ячейки закупорены, замочите фильтр в растворе горячей воды с 10% лимонного сока, чтобы освободить ячейки, или вымойте в посудомоечной машине (на верхней полке). При этом будут удалены скопившиеся волокна, которые могут препятствовать потоку.
- Выжимая большое количество сока из волокнистых продуктов, например, ревеня и ананаса, может потребоваться чистка фильтра в процессе выжимания.

Сок вытекает между чашей фильтра и крышной соковыжималки

- Убедитесь, что устройство собрано правильно.
- Попробуйте выжимать сок на меньшей скорости (если это возможно) и медленнее проталкивайте продукты в канал подачи.
- Также убедитесь, что корзина фильтра не переполнилась.

Сок выплескивается из носика

- Сок выжимается слишком быстро. Попробуйте выжимать сок на меньшей скорости (если возможно) и медленнее проталкивать продукты в канал подачи.

После остановки соковыжималки в чаше фильтра остается сок

- Поверните ручку скорости на максимальную скорость на 5 секунд. Это поможет избавиться от оставшегося сока.

**Мотор
останавливается
во время
выжимания сока**

- Мокрая мякоть может скапливаться под крышкой соковыжималки, в случае длительного использования устройства без чистки. Если это случается, разберите устройство и следуйте инструкциям по очистке, чтобы очистить чашу фильтра, сам фильтр и крышку соковыжималки.
- Соковыжималка также может останавливаться при слишком сильном проталкивании продуктов в канал подачи. Если это произойдет, убедитесь, что продукты проталкиваются по каналу подачи с меньшим давлением.
- Включайте соковыжималку прежде, чем класть ингредиенты в канал подачи. Проталкивание ингредиентов прежде, чем мотор достигнет полных оборотов, может привести к остановке или перегрузке мотора. Используйте слабое или умеренное давление на толкатель. При более низком давлении выход сока больше.
- Твердые фрукты и овощи создают чрезмерную нагрузку на мотор, если выбрана низкая скорость. Воспользуйтесь руководством по приготовлению соков, чтобы определить правильную скорость для фруктов и овощей, выбранных для переработки.

**Все лампочки на
панели управления
мигают и на LCD
экране отображена
защита от
перегрузки**

- Это указывает на то, что сработала защита от перегрузки из-за перегрева или остановки мотора.
 - Чтобы сбросить защиту, отсоедините устройство от сети питания, затем подключите обратно и включите устройство.
 - Если защита все еще отображается на экране, отсоедините устройство от сети и дайте остыть в течение 30 минут, затем попробуйте снова. Чтобы сброс произошел корректно, устройство должно быть отключено от питания во время всего процесса остывания.
 - Если проблема сохраняется после остывания, это указывает на внутреннюю проблему устройства. Пожалуйста свяжитесь с сервисным центром Sage.
 - Обратите внимание, что защита от перегрузки указывает на ненормальное использование устройства, например, слишком большая нагрузка на кружку блендера, слишком сильное давление на толкатель или слишком длительное выжимание сока без остановок. Обратите внимание на условия использования устройства и следуйте всем инструкциям, изложенным в данном руководстве, чтобы предотвратить появление такой проблемы и продлить жизнь самому устройству.
-



Garantija

IEROBEŽOTA 2 GADU GARANTĪJA

Sage Appliances sniedz garantiju attiecībā uz defektiem, ko rada tehnoloģiskā procesa un materiālu kļūdas, šī izstrādājuma lietošanai mājāsaimniecībā norādītajās teritorijās 2 gadu laika periodā no iegādes datuma. Šajā garantijas periodā Sage Appliances aprēķina veikt jebkuru izstrādājumu ar defektiem remontu vai nomainītu (pēc Sage Appliances ieskatiem).

Mūsu garantijā tiks ievērotas visas likumīgās garantijas tiesības atbilstoši piemērojamiem nacionālajiem likumdošanas aktiem, neietekmējot tās nekādā veidā.

Pilnu noteikumu un nosacījumu tekstu, kā arī norādījumus par pretenziju iesniegšanu, lūdzam, skatiet tīmekļa vietnē www.sageappliances.com.



Garantija

2 METŅU RIBOTA GARANTĪJA

Šīam buityje nurodytose teritorijose naudojamam gaminiui „Sage Appliances“ suteikia nuo įsigijimo datos galiojančią 2 metų garantiją nuo gamybinių ir medžiaginių defektų. Šiuo garantiniu laikotarpiu „Sage Appliances“ sutaisys arba pakeis sugedusį prietaisą, arba gražins už jį sumokėtus pinigus (tai atliekama „Sage Appliances“ nuožiūra).

Bus laikomasi visų nacionalinius įstatymus atitinkančių teisių dėl garantijų ir mūsų garantija jų nepažeis. Visas garantines sąlygas bei nurodymus, kaip pateikti pretenziją, rasite internete adresu www.sageappliances.com.



Garantii

PIIRATUD GARANTĪI 2 AASTAT

Sage Appliances annab sellele tootele alates ostukuupäevast 2-aastase piiratud garantii töö- ja materjalivigadest tulenevate defektide suhtes, juhul kui toodet kasutatakse kodumajapidamises ja kindlaks määratud territooriumidel. Selle garantiiperioodi jooksul remondib Sage Appliances defektse toote või vahetab selle välja või tagastab raha (Sage Appliances'i omal äranägemisel).

Kehtivad kõik riiklike seadustega ette nähtud garantiioigused, meie garantii ei mõjuta neid kuidagi. Garantii täielikke tingimusi ja juhiseid garantiinõude esitamise kohta vt veebilehelt www.sageappliances.com.



Гарантия

ОГРАНИЧЕННАЯ ГАРАНТИЯ 2 ГОДА

Sage Appliances дает гарантию на использование этого изделия в бытовых условиях на указанных территориях в течение 2 лет от даты покупки. Гарантия относится к дефектам, вызванным некачественной работой или материалами. В течение этого гарантийного срока Sage Appliances отремонтирует или заменит любое изделие с дефектом (по усмотрению Sage Appliances).

Наша гарантия соблюдает и не нарушает законные права на гарантию, предусмотренные соответствующим национальным законодательством. Полный текст условий гарантии, а также информацию о том, как подать претензию, вы найдете на веб-сайте: www.sageappliances.com.

LV

“B.T.U. Company” SIA
Dārzaugļu iela 1-207, Rīga, LV-1012, Latvija
sage@btu.lv

Lai sazinātos ar klientu servisu, lūdzu, apmeklējiet vietni: sage.lv

Reģistrēts Latvijā № 50003873791.

Tā kā mēs nepārtraukti cenšamies uzlabot savu produkciju, šajā dokumentā attēlotie produkti vai to fotogrāfijas var nedaudz atšķirties no produktu faktiskā izskata.

LT

“B.T.U. Company” SIA
Darzaugļu iela 1-207, Ryga, LV-1012, Latvija
sage@btu.lv

Pirkējumam priekšroku dodam, lūdzam, apmeklējiet vietni: sage.lv

Uzreģistrēta Latvijā № 50003873791.

Kadangi gaminiai nuolat tobulinami, tai šim dokumentam pateiktos
gaminu ilustrācijās ar nuotraukām gali šeit tiek skirto nu tirkrojo gaminio.

EE

“B.T.U. Company” SIA
Darzaugļu iela 1-207, Riia, LV-1012, Lāti
sage@btu.lv

Klientiem ieteicam, lūdzam, apmeklējiet vietni: sage.lv

Reģistrēti Lāti № 50003873791.

Pidevate tāienduste tōttu vōivad jōonistel vōi fotodel olevad tooted tegelikest toodetest veidi erineda.

Sage[®]

www.sageappliances.com

Registered in England & Wales No. 8223512.

Copyright BRG Appliances 2019.

BJB615 / SJB615 UG1 A19