

EW7W447W



LV Veļas mašīna-žāvētājs

Lietošanas instrukcija



Electrolux

SATURS

1. DROŠĪBAS INFORMĀCIJA.....	3
2. DROŠĪBAS NORĀDĪJUMI.....	6
3. UZSTĀDĪŠANA.....	7
4. IZSTRĀDĀJUMA APRAKSTS.....	11
5. VADĪBAS PANELIS.....	11
6. TASTATŪRA UN POGAS.....	14
7. PROGRAMMAS.....	17
8. IESTATĪTIE PARAMETRI.....	25
9. PIRMS PIRMĀS IESLĒGŠANAS.....	26
10. IZMANTOŠANA IKDIENĀ - TIKAI MAZGĀŠANA.....	26
11. IZMANTOŠANA IKDIENĀ – MAZGĀŠANA UN ŽĀVĒŠANA.....	31
12. IZMANTOŠANA IKDIENĀ - TIKAI ŽĀVĒŠANA.....	32
13. APĢĒRBU PŪKAS.....	33
14. PADOMI UN IETEIKUMI.....	34
15. KOPŠANA UN TĪRĪŠANA.....	36
16. PROBLĒMRISINĀŠANA.....	40
17. PATĒRIŅA DATI.....	44
18. TEHNISKIE DATI.....	45
19. PIEDERUMI.....	45

MĒS DOMĀJAM PAR JUMS

Pateicamies, ka iegādājāties Electrolux ierīci. Ierīces ražošanā un modernizēšanā uzkrāta gadu desmitiem ilga pieredze. Tā radīta pārdomāta un mūsdienīga, tieši kā jums. Katru reizi to lietojot, varat būt pārliecināti, ka gūsiet labus rezultātus. Lai arī lūdzam Electrolux!

Apmeklējiet mūsu mājas lapu:



Atrodiet lietošanas padomus, brošūras, informāciju par traucējumu novēršanu un apkopi:

www.electrolux.com/webselfservice



Reģistrējiet savu produktu, lai uzlabotu pakalpojumu:

www.registerelectrolux.com



Iegādājieties ierīcei oriģinālās rezerves daļas, materiālus un piederumus:

www.electrolux.com/shop

KLIENTU APKALPOŠANA UN PAKALPOJUMI

Iesakām izmantot oriģinālās rezerves daļas.

Sazinoties ar apkalpes dienestu, pārliecinieties, vai jums ir šādi dati: Modelis, izstrādājuma Nr., sērijas numurs.

Šo informāciju var atrast tehnisko datu plāksnītē.

 Drošības informācija brīdinājumam un piesardzībai

 Vispārēja informācija un padomi

 Informācija par apkārtējo vidi

Izmaiņu tiesības rezervētas.

1. ⚠️ DROŠĪBAS INFORMĀCIJA

Pirms ierīces uzstādīšanas un lietošanas rūpīgi izlasiet pievienotos norādījumus. Ražotājs neatbild par savainojumiem un bojājumiem, kas radušies ierīces nepareizas uzstādīšanas vai izmantošanas rezultātā. Glabājiet šīs instrukcijas drošā, pieejamā vietā, lai tās varētu izmantot nākotnē.

1.1 Bērnu un nespējīgu cilvēku drošība



BRĪDINĀJUMS!

Nosmakšanas, savainošanās vai pastāvīgas invaliditātes risks.

- Šo ierīci drīkst izmantot bērni no 8 gadu vecuma un cilvēki ar ierobežotām fiziskām, sensorām vai garīgām spējām, vai pieredzes un zināšanu trūkumu atbildīgās personas uzraudzībā vai, ja tie ir informēti par ierīces drošu lietošanu un izprot potenciālos riskus.
- Bērniem no 3 līdz 8 gadu vecumam un personām ar ļoti plašu un sarežģītu invaliditāti jāliedz piekļuve ierīcei, ja vien tos nepārtraukti neuzrauga.
- Ierīces tuvumā nedrīkst atrasties bērni līdz 3 gadu vecumam bez uzraudzības.
- Neļaujiet bērniem rotaļāties ar ierīci.
- Neļaujiet bērniem tuvojies iepakojumam un atbrīvojieties no tā attiecīgi.
- Glabājiet mazgāšanas līdzekļus bērniem nepieejamās vietās.
- Neļaujiet bērniem un mājdzīvniekiem atrasties ierīces tuvumā, ja ierīces durvis ir atvērtas.
- Ja ierīcei ir bērnu drošības ierīce, tā jāaktivizē.
- Bērni nedrīkst tīrīt ierīci un veikt tās apkopi bez uzraudzības.

1.2 Vispārīgi drošības norādījumi

- Nemainiet šīs ierīces specifikācijas.

- Ierīce paredzēta izmantošanai mājsaimniecībā un līdzīgiem mērķiem, piemēram:
 - darbinieku virtuves zonās veikalos, birojos un citās darba vietās;
 - viesu lietošanai viesnīcās, moteļos, privātajās viesnīcās un citās apdzīvojamās vidēs;
 - Koplietošanas telpās dzīvokļu mājās vai pašapkalpošanās veļas mazgātavās.
- Ierīce jāuzstāda kā brīvstāvošs produkts vai zem virtuves darba virsmas, ja ir pietiekoši vietas.
- Neuzstādi ierīci aiz slēdzamām durvīm, bīdāmām durvīm vai durvīm ar eņģēm pretējā pusē, ja ierīces durvis tā rezultātā nevar pilnībā atvērt.
- Pieslēdziet kontaktspraudni kontaktligzdai tikai uzstādīšanas beigās. Pārbaudiet, vai pēc ierīces uzstādīšanas elektrības kabeļa spraudkontakts ir ērti pieejams.
- Ventilācijas atveres pamatnē nedrīkst aizsegt ar paklāju vai citu grīdas segumu.
- **BRĪDINĀJUMS!** Ierīci nedrīkst barot caur ārējo komutācijas ierīci, piemēram, taimerī, vai pievienot sistēmai, kas tiek regulāri ieslēgta un izslēgta ar ar utilitārogrammu.
- Lai nepieļautu gāzi vai citu kurināmo patērējošu ierīču gāzu, tostarp atklātu liesmu iekļūšanu atpakaļ telpā, pārbaudiet, vai telpā, kurā uzstādīta ierīce, ir nodrošināta atbilstoša ventilācija.
- Izplūdes gaisu nedrīkst novadīt dūmvadā, kur tiek novadīts izplūdes tvaiks no ierīcēm, kas dedzina gāzi vai citu degvielu.
- Ūdens spiedienam ūdens ieplūdes punktā no savienojuma ir jābūt no 0,5 bar (0,05 MPa) līdz 8 bar (0,8 MPa).
- Nepārsniedziet maksimālo ievietojamo veļas svaru – 7 kg (skatiet sadaļu "Programmu tabula").
- Ierīci pievieno ūdens padevei ar komplektā iekļautajiem jaunajiem šļūteņu cauruļu komplektiem

vai citiem pilnvarota servisa centra piegādātiem jauniem šļūteņu komplektiem.

- Jau lietotu cauruļu komplektus nedrīkst izmantot atkārtoti.
- Ja elektrības padeves vads ir bojāts, lai izvairītos no elektrības trieciena riska, to jānomaina ražotājam, autorizētajam servisa centram vai citam kvalificētam speciālistam.
- Noslaukiet pūkas vai iepakojuma gružus, kas sakrājušies ap ierīci.
- Priekšmeti, kas piesārņoti ar tādām vielām kā augu eļļas vai minerāleļļa, acetons, spirts, benzīns, petroleja, traipu tīrītāji, terpentīns, vaski un vaska tīrītāji, pirms žāvēšanas žāvētājā jāizmazgā ar palielinātu daudzumu mazgāšanas līdzekļa.
- Nelietojiet ierīci, ja apģērbs ir nosmērēts ar rūpnieciskajām ķīmikālijām.
- Veļas mazgājamajā mašīnā ar žāvētāju nedrīkst žāvēt neizmazgātus priekšmetus.
- Veļas mazgājamajā mašīnā ar žāvētāju nedrīkst žāvēt tādus priekšmetus kā putu gumija (lateksa putas), dušas cepures, ūdensdroši audumi, priekšmeti ar gumijas oderi un apģērbi vai spilveni, kas pildīti ar gumijas polsterējumu.
- Veļas mīkstinātājus vai līdzvērtīgus izstrādājumus jāizmanto tikai atbilstoši veļas mīkstinātāja ražotāja norādēm.
- Izņemiet no apģērbiem visus priekšmetus, kas var izraisīt aizdegšanos, piemēram, šķiltavas vai sērkokciņus.
- Nekad neapturiet veļas mazgājamo mašīnu ar žāvētāju pirms žāvēšanas cikla beigām, izņemot gadījumus, kad visi priekšmeti tiek ātri izņemti un izklāti, lai atlikušais siltums izvēdinātos.
- Žāvēšanas cikla beigu daļa notiek bez karstuma (dzesēšanas cikls), tas nodrošina to, ka visi priekšmeti sasniedz tādu temperatūru, kādā tiek netiek bojāti.

- Ierīces tīrīšanai neizmantojiet augstspiediena ūdens strūklu un/vai tvaiku.
- Tīriet ierīci ar mitru drānu. Izmantojiet tikai neitrālus mazgāšanas līdzekļus. Neizmantojiet abrazīvus izstrādājumus, abrazīvus sūkļus, šķīdinātājus vai metāla priekšmetus.
- Pirms apkopes izslēdziet ierīci un atvienojiet spraudkontakta no elektrotīkla.

2. DROŠĪBAS NORĀDĪJUMI

2.1 Uzstādīšana



Uzstādīšanai jāatbilst attiecīgajiem valsts noteikumiem.

- Ievērojiet kopā ar ierīci piegādātās uzstādīšanas norādes.
- Neuzstādi un nelietojiet ierīci vietā, kur temperatūra ir zemāka par 0 °C un kur tā ir pakļauta nokrišņu iedarbībai.
- Pārvietošanas laikā vienmēr turiet ierīci vertikālā stāvoklī.
- Pārlicinieties, ka starp ierīci un grīdu cirkulē gaiss.
- Noņemiet iesaiņojuma materiālus un transportēšanai paredzētās skrūves.
- Virsmai, uz kuras ierīci paredzēts uzstādīt, jābūt līdzenai, stabilai, karstumizturīgai un tīrai.
- Glabājiet transportēšanai paredzētās skrūves drošā vietā. Ja ierīce vēlāk jāpārvieta, tās atkārtoti jāievieto, lai nofiksētu tīpni, lai novērstu iekšējus ierīces bojājumus.
- Vienmēr uzmanīgi pārvietojiet ierīci, jo tā ir smaga. Vienmēr izmantojiet drošības cimdus un ierīces komplektācijā iekļautos apavus.
- Neuzstādi un nelietojiet bojātu ierīci.
- Neuzstādi ierīci vietā, kur ierīces durvis nevar atvērt līdz galam.
- Noregulējiet kājiņas, lai nodrošinātu nepieciešamo atstarpi starp ierīci un grīdas segumu.
- Kad ierīce novietota pastāvīgajā vietā, pārbaudiet, vai tā ir pareizi nolīmeņota, izmantojot spirta līmeņrādi. Ja nepieciešams, noregulējiet kājiņas attiecīgi.

2.2 Elektriskie pieslēgumi



BRĪDINĀJUMS!

Var izraisīt ugunsgrēku un elektrošoku.

- Ierīce jābūt iezemētai.
- Vienmēr izmantojiet pareizi uzstādītu, drošu kontaktlīdzdu.
- Nelietojiet daudzkontakta adapterus vai pagarinātājus.
- Nekad neatslēdziet ierīci no tīkla, velkot aiz barošanas kabeļa. Vienmēr velciet aiz spraudkontakta.
- Neaiztieciot strāvas kabeli vai spraudkontakta ar slapjām rokām.
- Ierīce atbilst Eiropas Savienības direktīvām.

2.3 Ūdens padeves pieslēgšana

- Nesabojājiet ūdens šļūtenes.
- Pirms pievienošanas jaunām caurulēm, ilgāku laiku neizmantojam caurulēm, labotām caurulēm vai caurulēm, kurām pievienotas jaunas ierīces (ūdens skaitītāji u.c.), ļaujiet ūdenim tecēt, kamēr tas ir tīrs un skaidrs.
- Pārbaudiet, vai nav redzamas ūdens noplūdes pirmās ierīces lietošanas reizes laikā un pēc tās.

2.4 Izmantošana



BRĪDINĀJUMS!

Pastāv risks gūt savainojumus, elektrošoku, izraisīt ugunsgrēku, apdegumus vai ierīces bojājumus.

- Neievietojiet ierīcē, neturiet tās tuvumā vai uz tās viegli uzliesmojošas vielas vai ar viegli uzliesmojošām vielām piesūcinātus priekšmetus.
- Neaiztieciot stikla durvis, kamēr darbojas programma. Stikls var būt karsts.
- Nežāvējiet bojātus (saplīsušus, spurainus) priekšmetus, kas satur jebkāda veida polsterējumu.
- Ja veļa ir mazgāta ar traušu tīrīšanas līdzekli, veiciet papildu skalošanas ciklu pirms žāvēšanas cikla.
- Pārliecinieties, ka no veļas ir izņemti visi metāla priekšmeti.
- Žāvējiet tikai tādus audumus, kurus drīkst žāvēt veļas mazgājamā mašīnā ar žāvētāju. Ievērojiet tīrīšanas norādījumus uz apģērbu informatīvajām etiķetēm.
- Plastmasas priekšmeti nav karstumizturīgi.
 - Ja tiek izmantota mazgāšanas līdzekļu bumbiņa, izņemiet to pirms žāvēšanas programmas.

- Ja tiek iestaģta nepārtrauktā programma, mazgāšanas līdzekļu bumbiņas nedrīkst izmantot.



BRĪDINĀJUMS!

Pastāv savainojumu vai ierīces bojājumu risks.

- Nesēdīet un nekāpiet uz atvērtām ierīces durvīm.
- Ierīcē nedrīkst žāvēt pilnīgi slapjus apģērbus, no kuriem tek ūdens.

2.5 Servisa izvēlne

- Lai salabotu ierīci, sazinieties ar pilnvarotu servisa centru.
- Lietojiet tikai oriģinālas rezerves daļas.

2.6 Ierīces utilizācija

- Atvienojiet ierīci no elektropadeves un ūdens padeves.
- Nogrieziet strāvas kabeli netālu no ierīces un utilizējiet to.
- Noņemiet durvju fiksatoru, lai bērni vai mājdzīvnieki nevarētu ierāpties veļas žāvētāja tilpnē un tur sevi ieslēgt.
- Utilizējiet ierīci saskaņā ar WEEE Direktīvu par elektrisko un elektronisko iekārtu atkritumiem.

3. UZSTĀDĪŠANA



BRĪDINĀJUMS!

Skatiet sadaļu "Droģība".

3.1 Izpakošana

1. Noņemiet iepakojuma plēvi. Ja nepieciešams, izmantojiet nazi.

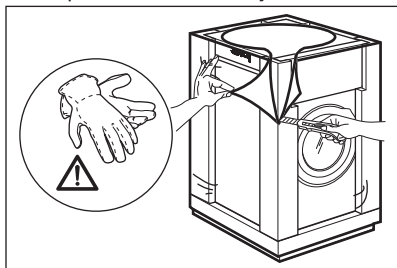

2. Noņemiet kartona virsmu un polistirola iepakojuma materiālus.

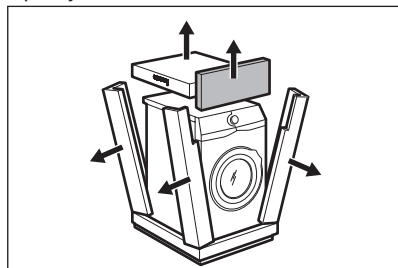

3. Atveriet durvis. Izņemiet visu no veļas tīrnes.

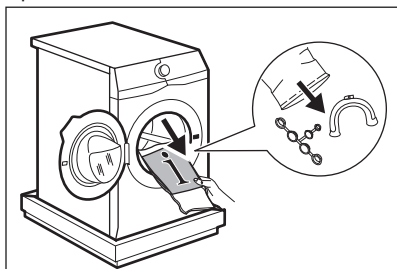

4. Novietojiet priekšējo polistirola iepakojuma daļu uz grīdas zem ierīces. Uzmanīgi novietojiet ierīci uz aizmugurējās sienas.

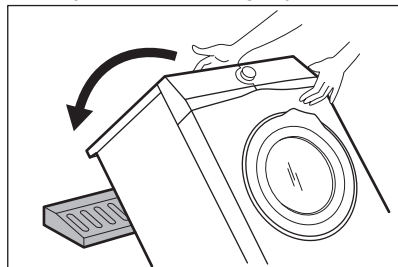

5. Noņemiet no apakšas polistirola pamatni. Novietojiet ierīci atpakaļ stāvus.

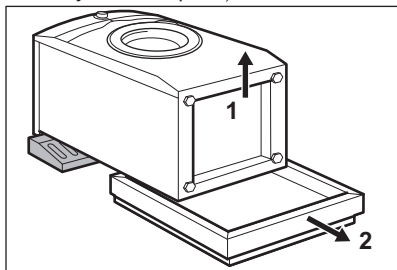

6. Atvienojiet strāvas padeves kabeli un aizplūdes šļūteni no šļūteņu turētājiem. *Iespējams, ka novērosiet ūdens izplūšanu no aizplūdes caurules. Tas ir tādēļ, ka mazgājamā mašīna ir pārbaudīta rūpnīcā.*

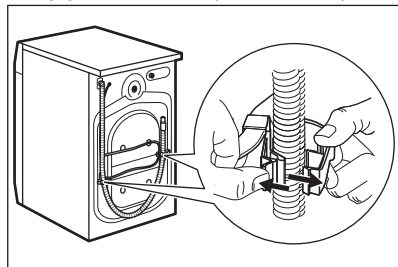

7. Izņemiet trīs pārvadāšanas skrūves un izvelciet plastmasas starplikas.

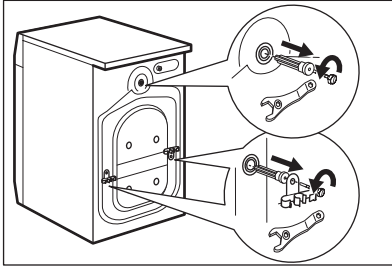

i Iesakām saglabāt iesaiņojuma materiālus un transportēšanai paredzētās skrūves gadījumam, ja ierīce būs jāpārvieta.

3.2 Uzstādīšanas informācija

1. Novietošana un līmeņošana

Pareiza ierīces noregulēšana, lai tā būtu nolīmeņota, novērš vibrācijas, trokšņus un ierīces pārvietošanos darbības laikā.

1. Uzstādiet ierīci uz cietas un līdzenas grīdas. Ierīcei jābūt nolīmeņotai un stabīlai. Pārliecinieties, ka ierīce nepieskaras sienai vai citiem priekšmetiem un ka zem ierīces ir gaisa cirkulācija.

2. Nedaudz atskrūvējiet vai piegrieziet kājiņas, lai noregulētu līmeni. Visām kājiņām jābalstās kārtīgi pret zemi.

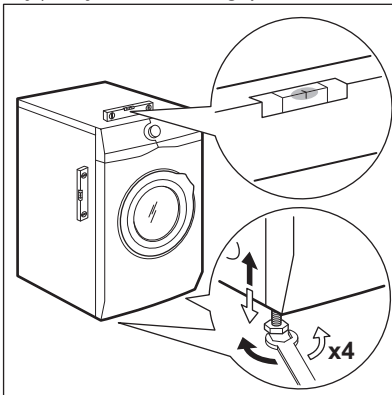

8. Ievietojiet atverēs plastmasas vāciņus, kas atrodami maisiņā ar lietotāja rokasgrāmatu.

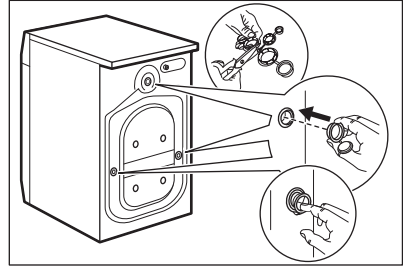

! **BRĪDINĀJUMS!**
Nolīmeņojot ierīci, nenovietojiet zem tās kājiņām kartonu, koku vai līdzīgus materiālus.

2. Ieplūdes šļūtene

! **UZMANĪBU!**
Pārliecinieties, ka šļūtenes nav bojātas un savienojuma vietās nav noplūžu. Neizmantojiet šļūtenes pagarinājumu, ja ieplūdes šļūtene ir pārāk īsa. Sazinieties ar servisa centru, lai saņemtu citu ieplūdes šļūteni.

1. Pieslēdziet ūdens ieplūdes šļūteni ierīces aizmugurē.

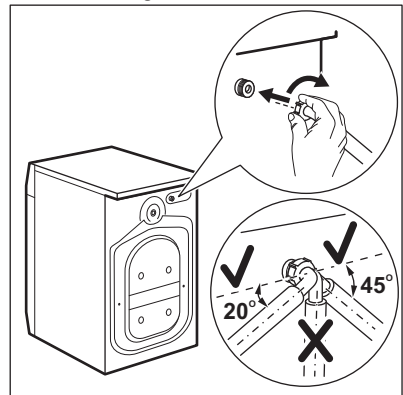

2. Novietojiet to pa labi vai kreisi atkarībā no ūdens krāna stāvokļa. Gādājiet, lai ieplūdes šļūtene neatrastos vertikālā stāvoklī.

3. Ja nepieciešams, atgrieziet gredzņveida uzgriezni, lai novietotu to pareizā pozīcijā.

4. Pievienojiet ūdens ieklūdes šūteni aukstā ūdens krānam ar 3/4" vītni.

3. Ūdens izsūkņšana

Noplūdes šūtenei jāpaliek augstumā, kas nav mazāks par 60 cm un nav lielāks par 100 cm.

i Jūs varat pagarināt noplūdes šūteni par ne vairāk kā 400 cm. Sazinieties ar pilnvarotu servisa centru, lai saņemtu citu noplūdes šūteni un pagarinājumu.

Noplūdes šūteni iespējams pievienot dažādos veidos:

1. Izveidojiet U formu ar noplūdes šūteni, un aplieciet to apkārt plastmasas šūtenes vadīklai.

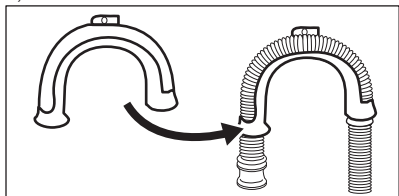

2. Izlietnes malā - piestipriniet vadīklu ūdens krānam vai sienai.

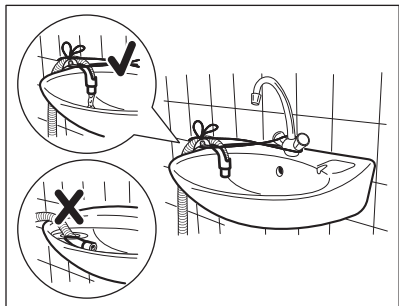

i Pārļiecinieties, ka plastmasas vadīkla nekustās, kad ierīce izsūknē ūdeni un ka izplūdes šūtenes gals nav iemērķts ūdenī. Šādi ierīcē var atpakaļ ieklūst nefīrs ūdens.

3. Ja noplūdes šūtenes gals izskatās šādi (skatiet attēlu), jūs to varat iebīdīt uzreiz stāvvadā.

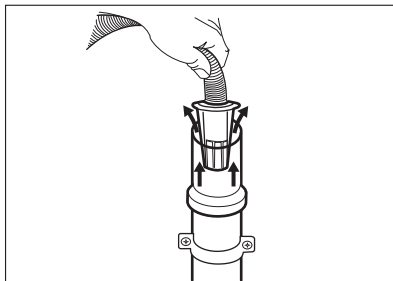

4. Pie stāvvada ar ventilācijas atveri - ievietojiet noplūdes šūteni pašā novadcaurulē. Skatiet attēlu.

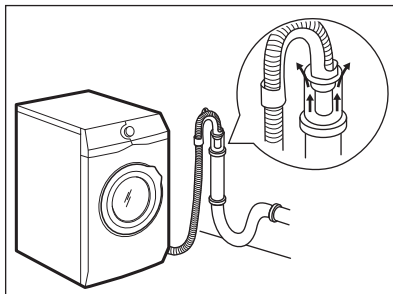

i Noplūdes šūtenes galu vienmēr jānodrošina ar atbilstošu ventilāciju, t.i., izlietnes novadcaurules diametram (min. 38 mm - min. 1,5") jābūt platākam nekā ūdens noplūdes šūtenes ārējais diametrs.

5. **Bez plastmasas šūtenes vadīklas uz izlietnes sifonu**- uzbīdīet izvades šūteni uz sifona pieslēgvietas un nostipriniet ar skavu. Skatiet attēlu.

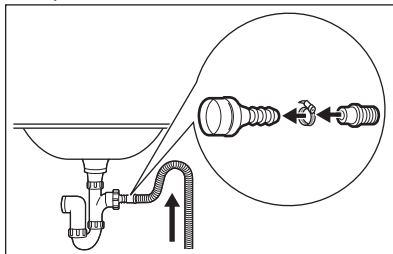

Pārļiecinieties, ka noplūdes šūtene veido

cilpu, lai neļautu netīrumiem no ierīces nokļūt izlietnē.

6. Novietojiet šļūteni **tieši uz iebūvētas novadcaurules istabas sienāun**

piestipriniet to ar skavu.

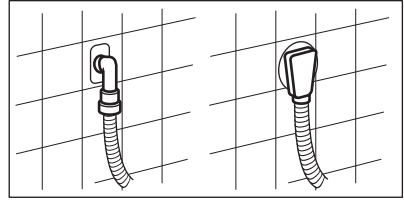

4. IZSTRĀDĀJUMA APRAKSTS

4.1 Ierīces kopskats

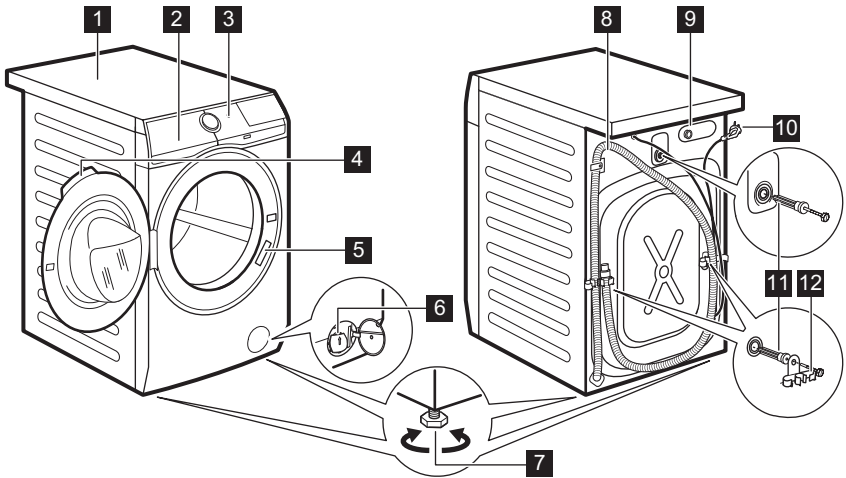

- 1 Darba virsma
- 2 Mazgāšanas līdzekļa dozators
- 3 Vadības panelis
- 4 Lūkas rokturis
- 5 Datu plāksnīte
- 6 Ūdens izsūkņēšanas sūknis
- 7 Kājiņas ierīces līmeņošanai

- 8 Noplūdes šļūtene
- 9 Iepļūdes šļūtenes savienojums
- 10 Strāvas kabelis
- 11 Transportēšanai paredzētās skrūves
- 12 Šļūtenes balsts

5. VADĪBAS PANELIS

5.1 Īpašas funkcijas

Jūsu jaunā veļas mašīna ar žāvētāju atbilst visjaunākajām prasībām efektīvai veļas apstrādei ar zemu ūdens, enerģijas un mazgāšanas līdzekļu patēriņu, kā arī labai audumu aprūpei.

- **FreshScent sistēma**, pateicoties jaunajam **FreshScent** tvaika programmām, sniedz izcilu risinājumu pat vissmalkākās veļas atsvaidzināšanai bez mazgāšanas. Izmantojiet **ELECTROLUX** izstrādātās smalkās smaržas, lai līdz ar aromātu un kroku likvidēšanai

piešķirtu drēbēm arī "tikko mazgātas" veļas sajūtu.





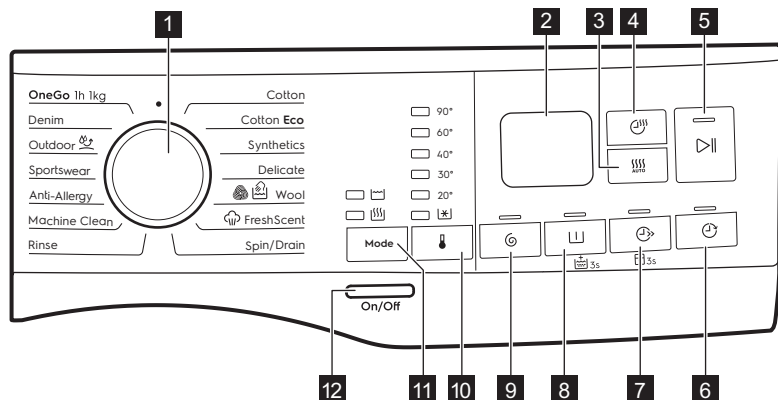

- Pateicoties **Soft Plus iespējai**, veļas mīkstinātājs tiek vienmērīgi izplatīts visā veļā un iekļūst dziļi auduma šķiedrās, nodrošinot nevainojami mīkstu veļu.
- **SensiCare sistēma** nosaka veļas ielādes daudzumu, no kā atkarīgs







programmas ilgums, 30 sekunžu laikā. Mazgāšanas programma pielāgojas veļas daudzumam un auduma veidam, nepatērējot vairāk laika, enerģijas un ūdens, nekā tas ir nepieciešams.

5.2 Vadības paneļa apraksts











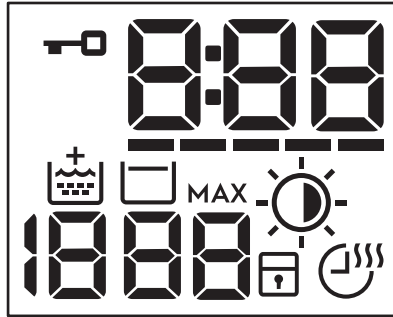

i Pastāvīgās iespējas iestata, turot nospiestu attiecīgo taustiņu vismaz 3 sekundes.

- 1 Programmu pārslēgs
- 2 Displejs
- 3 Automātiskā žāvēšana skārienpoga 
- 4 Žāvēšana uz laiku skārienpoga 
- 5 Sākt/pauze skārienpoga 
- 6 Atliktais starts skārienpoga 
- 7 Funkcija Laika pārvaldnieks skārienpoga  un pastāvīgā bērnu drošības iespēja  3s

- 8 Priekšmazgāšana skārienpoga  un pastāvīgā papildu skalošanas iespēja  3s
- 9 Veļas izgriešana skārienpoga 
- 10 Temperatūra skārienpoga 
- 11 Režims skārienpoga
 - Režims - Mazgāšana 
 - Režims - Žāvēšana 
- 12 Ieslēgt/izslēgt spiedpoga 

5.3 Displejs



	Durvju bloķēšanas indikators.
	Digitālais indikators var rādīt: <ul style="list-style-type: none"> • Programmas ilgums (piem., 2:40, mazgāšanas un/vai žāvēšanas fāze). • Atlikto laiku (piem., 2h). • Cikla beigas (0:00). • Bīdīnājuma kodu (piem., E20). • Kļūdu indikatoru (— — —).
	Funkcijas Laika pārvaldnieks indikators.
	Papildu skalošanas indikators.
	Veļas izgriešanas lauks: Veļas izgriešanas ātruma indikators — — — Bez izgriešanas indikators. Izgriešanas fāze ir izslēgta.
	Skalošanas pauzes indikators.
MAX	Pēc SensiCare sistēmas noteikšanas tas mirgo, kad ievietotās veļas daudzums pārsniedz izvēlētajai programmai maksimālo atļauto daudzumu. Skatiet sadaļu "SensiCare sistēmas ielādes noteikšana".
	Automātiskā žāvēšana indikators: <ul style="list-style-type: none"> ☀ Gludināšana ☀ Novietošanai drēbju skapī ☀ Īpaši sauss
	Bērnu drošības slēdža indikators.
	Žāvēšana uz laiku indikators.

5.4 Daudzvalodu uzlīmes

Kopā ar iekārtu piegādātas lipīgās uzlīmes vairākās valodās.

Vēlamo uzlīmi var pielīmēt pie programmu regulatora.

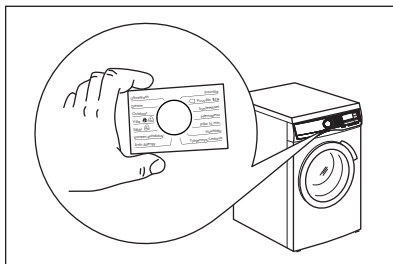

6. TASTATŪRA UN POGAS

6.1 Ievads

- i** Iespējas/funkcijas nav pieejamas ar visām mazgāšanas programmām. Pārbaudiet iespēju/funkciju un mazgāšanas programmu saderību, aplūkojot "Programmu tabulu". Iespēja/funkcija var izslēgt citu, šajā gadījumā ierīce neļaus jums iestatīt nesavienojamas iespējas/funkcijas.

6.2 Ieslēgt/izslēgt **On/Off**





Piespiediet šo taustiņu dažas sekundes, lai aktivizētu vai deaktivizētu ierīci. Ieslēdzot vai izslēdzot ierīci, atskan dažādas melodijas.

Tā kā gaidstāves funkcija automātiski deaktivizēs ierīci pēc dažām minūtēm, lai samazinātu elektroenerģijas patēriņu jums, iespējams, vajadzēs atkal aktivizēt ierīci.

Lai iegūtu papildinformāciju, skatiet rindkopu par gaidstāvi sadaļā "Lietošana ikdienā".

6.3 Režīms **Mode**

Pateicoties šim taustiņam, cikls var veikt:

- **Tikai mazgāšana:**  indikators deg (noklusējuma režīms).
- **Mazgāšana un žāvēšana:**  un  indikatori deg.
- **Tikai žāvēšana:**  Indikators deg.

6.4 Temperatūra

Izvēloties mazgāšanas programmu, ierīce automātiski iesaka noklusējuma temperatūru.

Pieskarieties šim taustiņam, lai mainītu ūdens temperatūru.

Iestatītās temperatūras indikators iedegas.

Indikators  = auksts ūdens.

6.5 Veļas izgriešana

Iestatot programmu, ierīce automātiski iestata maksimālo izgriešanas ātrumu, izņemot Džinsu apģērbi programmu. Ar šo iespēju var samazināt noklusējuma veļas izgriešanas ātrumu.

Vairākkārt piespiediet taustiņu, lai:

- **samazinātu izgriešanas ātrumu.** Displejā redzami tikai izgriešanas ātrumi, kas darbojas ar iestatīto programmu.
- Veļas izgriešanas papildiespējas **Bez izgriešanas – – –**. Iestatiet šo iespēju visu veļas izgriešanas fāžu deaktivizēšanai. Ierīce veic tikai izvēlētajā mazgāšanas programmas ūdens izsūkņēšanas fāzi. Iestatiet šo iespēju ļoti smalkiem audumiem. Dažām mazgāšanas programmām skalošanas fāze patērē vairāk ūdens
- Ieslēdziet iespēju **Skalošanas pauze** .

Pēdējā skalošana netiks veikta.

Pēdējās skalošanas laikā ūdens no veļas mašīnas netiks izsūkņēts, lai

pasargātu veļu no krokošanās. Mazgāšanas programma tiek pārtraukta ar ūdeni veļas tilpnē.

Deg  indikators. Durvis paliek aizslēgtas un veļas tilpne griežas regulāri, lai samazinātu burzīšanos. Lai atvērtu durvis, nepieciešams izsūknēt ūdeni.

Ja pieskarsieties Sākt/pauze  taustiņam, ierīce veiks veļas izgriešanas fāzi un izsūknēs ūdeni.

-  Ierīce izsūknē ūdeni un izgriež veļu automātiski pēc aptuveni 18 stundām.

6.6 Priekšmazgāšana

Ar šo iespēju var pievienot mazgāšanas programmai priekšmazgāšanas fāzi.

Iedegas attiecīgais indikators virs skāriestaustiņa.

- Izmantojiet šo iespēju, lai aktivizētu priekšmazgāšanas fāzi 30 °C temperatūrā pirms mazgāšanas fāzes. Šo iespēju ieteicams izmantot ļoti netīrai veļai, it īpaši, ja tajā atrodamas smiltis, putekli, dubļi un citas cietas daļiņas.

-  Iespējas var pagarināt programmas ilgumu.

6.7 Pastāvīgā papildu skalošanas funkcija

Iestatot jaunu programmu, šī iespēja pastāvīgi nodrošinās papildu skalošanu.

Lai **ieslēgtu/izslēgtu** šo iespēju, turiet piespiestu Priekšmazgāšana taustiņu 3 sekundes, līdz indikators  **iedegas/nodzīst** displejā.

Kad tā ir aktivizēta, ierīce pārslēgsies uz šo iespēju pēc tam, kad to izslēdz vai maina/atiestata programmas.

-  Šī iespēja pagarina programmas ilgumu.

6.8 Funkcija Laika pārvaldnieks



Ar šo iespēju jūs varat samazināt programmas ilgumu atkarībā no veļas ielādes daudzuma un netīrības pakāpes.

Iestatot mazgāšanas programmu, displejā parādās noklusējuma ilgums un ----- defises.

Pieskarsieties Funkcija Laika pārvaldnieks

 taustiņam, lai samazinātu programmas ilgumu pēc jūsu vajadzībām. Displejā redzams jaunais programmas ilgums un defišu skaits attiecīgi samazināsies:

----- piemērots maksimālas ielādes vidēji netīras veļas mazgāšanai.

---- ātrais cikls maksimālas ielādes nedaudz netīras veļas mazgāšanai.

-- ļoti ātrs cikls mazākas ielādes nedaudz netīras veļas mazgāšanai (ieteicama maks. puse ielādes).

- īsākais cikls, lai atsvaidzinātu nelielu veļas daudzumu.

Laika pārvaldnieks ir pieejams tikai tabulas programmās.

indikators	Kokvilna Cotton	Kokvilnas ekonomiskā Cotton ECO	Sintētika Synthetics
----- 1)	■	■	■
----	■	■	■
---	■	■	■
--	■	■	■

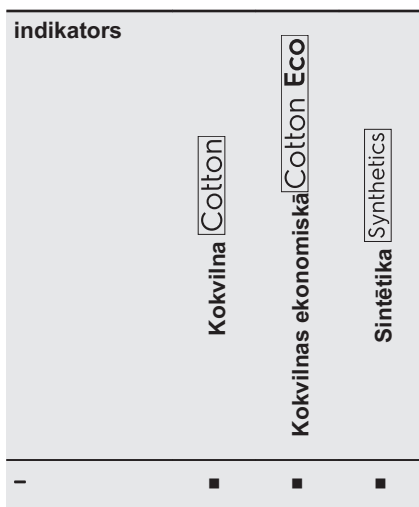

1) Noklusējuma darbības ilgums visām programmām.

Funkcija Laika pārvaldnieks ar tvaika programmām

Iestatot tvaika programmu, šis taustiņš ļauj izvēlēties no trim tvaika līmeņiem un programmas ilgums tiek attiecīgi samazināts:

- : maksimāli.
- : vidēji.
- : minimāli.

6.9 Ierīce bērnu aizsardzībai

3s

Šī iespēja neļauj bērniem spēlēties ar vadības paneli.

Lai **ieslēgtu/izslēgtu** šo iespēju, turiet piespiestu Funkcija Laika pārvaldnieks taustiņu, līdz indikators **iedegas/nodziest** displejā.

Kad tā ir aktivizēta, ierīce pārslēgsies uz šo iespēju pēc tam, kad to izslēdz vai maina/atiestata programmas. Nospiežot jebkuru taustiņu, indikators mirgo, lai norādītu, ka taustiņi ir atspējoti.

6.10 Žāvēšana uz laiku

Nospiediet šo taustiņu, lai iestatītu laiku, kas piemērots žāvējamajam audumam (skatiet tabulu "Žāvēšana ar noteiktu laiku"). Displejā būs redzama iestatītā vērtība.

Katru reizi, nospiežot šo taustiņu, laika vērtība pieaug par 5 minūtēm.

- Dažādiem audumu veidiem nevar iestatīt visas laika vērtības.

6.11 Automātiskā žāvēšana

Skarēt šo taustiņu, lai iestatītu vienu no automātiskajām sausuma pakāpēm, kuras iesaka ierīce.

Displejā iedegas attiecīgais sausuma indikators:

- **Gludināšana**: gludināmā veļa.
- **Novietošanai drēbju skapī**: veļa, ko ievietos skapī.
- **Īpaši sauss**: pilnīgi sausa veļa.

- Katram auduma veidam nevar iestatīt visas automātiskās pakāpes.

6.12 Atliktais starts

Ar šo iespēju jūs varat atlikt programmas startu uz ērtāku laiku.

Pieskarieties taustiņam vairākkārt, lai iestatītu nepieciešamo atliktā starta laiku. Laika pieauguma solis no 1stundas līdz pat 20 stundām.

Iedegas attiecīgais indikators virs skārientaustiņa.

Displejā redzams atlasītais laika atskaites ilgums. Pēc pieskaršanās Sākt/pauze taustiņam ierīce sāk laika atskaiti un durvis ir bloķētas.





6.13 Sākt/pauze

Pieskarieties Sākt/pauze taustiņam, lai iedarbinātu, nopauzētu ierīci vai pārtrauktu ieslēgto programmu.



7. PROGRAMMAS

7.1 Programmu tabula

Programma Noklusējuma temperatūra Temperatūras diapazons	Atsauces veļas iz- griešanas ātrums Veļas iz- griešanas ātruma diapa- zons	Maksi- mālais veļas daudz ums	Programmas apraksts (Veļas un netīrības pakāpes veids)
Veļas mazgāšanas programmas			
Cotton Kokvilna 40 °C 90 °C - mazgāša- na aukstā ūdenī	1400 apgr./min. (1400 - 400 apgr./ min.)	7 kg	Balti kokvilnas audumi un krāsnoturīgi kokvilnas audumi. Vidēji, ļoti netīri vai nedaudz netīri.
Cotton Eco Kokvilnas ekono- miskā ¹⁾ 40 °C 60 °C - 40 °C	1400 apgr./min. (1400 - 400 apgr./ min.)	7 kg	Balti kokvilnas audumi un krāsnoturīgi kokvilnas audumi. Vidēji netīri. Samazinās enerģijas patēriņš un palielinās mazgāšanas programmas ilgums.
Synthetics Sintētika 40 °C 60 °C - mazgāša- na aukstā ūdenī	1200 apgr./min. (1200 - 400 apgr./ min.)	3 kg	Sintētiskas vai jauktu audumu apģērbi. Vi- dēji netīri.
Delicate Saudzīga mazgā- šana 40 °C 40 °C - mazgāša- na aukstā ūdenī	1200 apgr./min. (1200 - 400 apgr./ min.)	3 kg	Smalki audumi, tādi kā akrils, viskoze un jaukta veida audumi, kam nepieciešama saudzīga mazgāšana. Vidēji netīri.
 Vilnas izstrādāju- mi 40 °C 40 °C - mazgāša- na aukstā ūdenī	1200 apgr./min. (1200 - 400 apgr./ min.)	1.5 kg	Veļas mazgājamā mašīnā mazgājami vil- nas, ar rokām mazgājami vilnas un citi audumi ar kopšanas simbolu "mazgāt ar rokām"²⁾.

Programma Noklusējuma temperatūra Temperatūras diapazons	Atsauces veļas iz- griešanas ātrums Veļas iz- griešanas ātruma diapa- zons	Maksi- mālais veļas daudz- ums	Programmas apraksts (Veļas un netīrības pakāpes veids)
Tvaika programmas  ar FreshScent sistēmu			
<p>Tvaika programmas var izmantot, lai likvidētu saburzījumus un smakas³⁾ veļas gabaliem, kas tikai jāatsvaidzina, bez mazgāšanas. Auduma šķiedras tiek relaksētas un pēc tam gludināšana ir vieglāka. Kad programma beigusies, ātri izņemiet veļu no veļas tilpnes⁴⁾. Tvaika programmas neveic higiēniskas funkcijas. Neizmantojiet šīs programmas šādiem drēbju veidiem:</p>			
<ul style="list-style-type: none"> • apģērbi, kas nav piemēroti žāvēšanai žāvētājā; • apģērbi, kas satur plastmasas, metāla, koka vai līdzīgas detaļas. 			
<p>ELECTROLUX smaržviela. Ja jūs izmantojat šo īpašo maigo smaržvielu, jūsu veļa smaržos, kā tikko mazgāta: ielejiet vienreizējas devas pudeli nodalījumā  un vienkārši sāciet tvaika programmu. Samaziniet smaržvielas daudzumu mazākas veļas ielādes gadījumā. Ar pogas palīdzību Funkcija Laika pārvaldnieks jūs varat samazināt programmas ilgumu apģērbiem, kuri jāmazgā zemā temperatūrā.</p>			
<p>NEMĒĢINIET:</p>			
<ul style="list-style-type: none"> • žāvēt veļas žāvētāja apģērbus, kas apstrādāti ar smaržvielu. Tā izgaros; • izmantot smaržvielu citiem mērķiem, kas šeit nav norādīti; • izmantot smaržvielu jauniem apģērbiem. Jauns apģērbs var saturēt apstrādes līdzekļu atliekas, kas nav saderīgas ar smaržvielu. 			
<p> Smaržvielas devas pudelītes ir pieejamas ELECTROLUX Interneta veikalā vai pie oficiālā izplatītāja.</p>			
 FreshScent	1 kg	<p>Kokvilna, sintētika, smalkveļa. Īsa un maiga programma pat smalkveļas, tostarp īpašas smalkveļas ar vizuļiem, mežģīnēm, u.c., atsvaidzināšanai. Mazākas veļas daudzuma gadījumā programmas ilgumu iespējams samazināt, izmantojot iespēju Funkcija Laika pārvaldnieks.</p>	
-		<p> BRĪDINĀJUMS! Neizmantojiet šo programmu vilnas apģērba gabaliem un apģērbam, kas paredzēti tikai ķīmiskai tīrīšanai.</p>	
<div style="border: 1px solid black; padding: 2px;">Spin/Drain</div> Izgriešana / ūdens izsūknešana	1400 apgr./min. (1400 - 400 apgr./ min.)	7 kg	Lai izgrieztu veļu un izsūknētu ūdeni no veļas tilpnes. Visi audumi, izņemot vilnas izstrādājumus un smalkos audumus.





Programma Noklusējuma temperatūra Temperatūras diapazons	Atsauces veļas iz- griešanas ātrums Veļas iz- griešanas ātruma diapa- zons	Maksi- mālais veļas dudz- ums	Programmas apraksts (Veļas un netīrības pakāpes veids)
Rinse Skalošana	1400 apgr./min. (1400 - 400 apgr./ min.)	7 kg	<p>Visi audumi, izņemot vilnas izstrādājumus un smalkveļu. Programma veļas skalošanai un izgriešanai. Noklusējuma izgriešanas ātrums ir kokvilnas izstrādājumu programmām paredzētais ātrums. Samaziniet izgriešanas ātrumu atbilstoši veļas veidam. Ja nepieciešams, iestatiet Papildus skalošana iespēju, lai palielinātu skalošanas reižu skaitu. Izvēloties zemu izgriešanas ātrumu, ierīce veic saudzīgu skalošanu un īslaicīgu izgriešanu.</p>
Machine Clean Mašīnas tīrīšana 60 °C	1200 apgr./min. (1200 - 400 apgr./ min.)	-	<p>Apkopes cikls ar karstu ūdeni veļas tīlpnes iztīrīšanai un atsvaidzināšanai un smaku izraisīto nogulšņu likvidēšanai. Lai sasniegtu vislabākos rezultātus, lietojiet šo ciklu reizi mēnesī. Pirms šī cikla palaišanas izņemiet visus priekšmetus no veļas tīlpnes. Novietojiet mazgāšanas līdzekļa dozatora mazgāšanas fāzes nodalījumā esošo aizbīdņi vertikāli. Ielejiet mazgāšanas fāzes nodalījumā glāzi hlora balinātāja vai veļas mašīnu tīrīšanas līdzekļa. NELIETOJIET abus.</p> <p> Pēc veļas tīlpnes tīrīšanas palaidiet skalošanas ciklu ar tukšu veļas tīpni un bez veļas mazgāšanas līdzekļa, lai izskalotu balinātāja paliekas.</p> <p>Ja iestata programmu ar Režīms - Žāvēšana, ierīce izpilda pūku veidošanās novēršanas funkciju. Skatiet sadaļu "Apģērbu pūkas".</p>





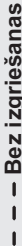



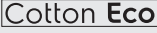
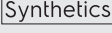

Programma Noklusējuma temperatūra Temperatūras diapazons	Atsauces veļas iz- griešanas ātrums Veļas iz- griešanas ātruma diapa- zons	Maksi- mālais veļas daudz- ums	Programmas apraksts (Veļas un netīrības pakāpes veids)
<div style="border: 1px solid black; padding: 2px; display: inline-block;">Anti-Allergy</div> Pretalerģiskais 60 °C	1400 apgr./min. (1400 - 400 apgr./ min.)	7 kg	Balti kokvilnas izstrādājumiem. Šī programma likvidē mikroorganismus, pateicoties mazgāšanas fāzei, kurā temperatūra dažas minūtes ir augstāka par 60 °C. Tas palīdz likvidēt mikrobus, baktērijas, mikroorganismus un daļiņas. Papildu skalošanas fāze palīdzēs pareizi likvidēt mazgāšanas līdzekļa atliekas un ziedputekšņus/alerģijas veicinošus priekšmetus. Tas padara mazgāšanu efektīvāku.
<div style="border: 1px solid black; padding: 2px; display: inline-block;">Sportswear</div> Sporta apģērbi 30 °C 40 °C - mazgāša- na aukstā ūdenī	1200 apgr./min. (1200 - 400 apgr./ min.)	3 kg	Sintētisku audumu sporta apģērbi. Programma paredzēta, lai maigi mazgātu modernus āra sporta apģērbus, kā arī ir piemērota tādiem sporta apģērbiem, kurus lieto sporta zālē, riteņbraukšanā, skriešanā u.c.
 Āra drēbes 30 °C 40 °C - mazgāša- na aukstā ūdenī	1200 apgr./min. (1200 - 400 apgr./ min.)	2 kg	<div style="display: flex; align-items: flex-start;"> <div style="margin-right: 10px;">  </div> <div> <p>Nelietojiet auduma mīkstinātāju un gādājiet, lai mazgāšanas līdzekļa dozatorā nebūtu veļas mīkstinātāja atlieku.</p> </div> </div> <p>Sauss āra apģērbs, tehniskais, sporta apģērbs, ūdensnecaurļaidīgas un gaisu caurlaidīgas jakas, īsi virssvārki ar izņemamu vilnas vai iekšējo silto odēri.</p> <div style="margin-top: 10px;">  <p>Izpildot mazgāšanas un žāvēšanas programmu bez apstāšanās, žāvēšanas fāze darbojas arī kā ūdens atgrūdeņa atjaunotājs. Pārlicinieties, ka apģērba kopšanas etiķete atļauj žāvēšanu žāvētājā.</p> </div>
<div style="border: 1px solid black; padding: 2px; display: inline-block;">Denim</div> Džinsu apģērbi 30 °C 40 °C - mazgāša- na aukstā ūdenī	1200 apgr./min. (1200 - 400 apgr./ min.)	3 kg	Īpaša programma džinsu apģērbiem ar saudzīgu mazgāšanas fāzi, lai samazinātu krāsas izbalēšanu un plankumus. Labākiem mazgāšanas rezultātiem ir ieteicams mazāks veļas ielādes daudzums.

Programma Noklusējuma temperatūra Temperatūras diapazons	Atsauces veļas iz- griešanas ātrums Veļas iz- griešanas ātruma diapa- zons	Maksi- mālais veļas daudz- ums	Programmas apraksts (Veļas un netīrības pakāpes veids)
OneGo 1h 1kg 30 °C 40 °C - 30 °C	1200 apgr./min. (1200 - 400 apgr./ min.)	1 kg	Jaukti audumi (kokvilnas un sintētiskas drēbes). Pilnīga programma veļas mazgāšanai un žāvēšanai ar 1 kg ielādi vienā piegājienā. Tā ilgst tikai 1 stundu.
• Atiestatiet pozīciju. Displejā tiek parādītas tikai svītras.			

- 1) Enerģijas taupīšanas programma kokvilnas mazgāšanai.** Šī programma ar 60 °C un ar 7 kg veļas ielādi ir atsauces programma enerģijas uzlīmē minētajiem datiem saskaņā ar EEK 96/60 prasībām. Iestatiet šo programmu, lai gūtu labus rezultātus un samazinātu enerģijas patēriņu. Mazgāšanas programmas laiks tiek pagarināts.
- 2)** Šī cikla laikā veļas tīpne griežas lēnām, lai nodrošinātu saudzīgu mazgāšanu. Var šķist, ka veļas tīpne negriežas vai negriežas pietiekami, bet tas ir normāli šai programmai.
- 3)** Tvaika programma nelikvidē īpaši spēcīgas smakas.
- 4)** Pēc apstrādes ar tvaiku veļa varētu būt mitra. Izkariniet veļu uz dažām minūtēm.

Programmu iespēju saderība

Programma	 Veļas izgriešana	 Bez izgriešanas	 Priekšmazgāšana	 Funkcija Laika pārvaldnieks	 Atliktais starts
 Kokvilna	■	■	■	■	■
 Kokvilnas ekonomiskā	■	■	■	■	■
 Sintētika	■	■	■	■	■

Programma	 Veļas izgriešana	 Bez izgriešanas		 Priekšmazgāšana		 Funkcija Laika pārvaldnieks	 Atliktais starts
Delicate Saudzīga mazgāšana	■	■	■	■	■		■
  Vilnas izstrādājumi	■	■	■				■
 FreshScent						■	■
Spin/Drain Izgriešana / ūdens izsūk- nēšana	■	■ ¹⁾					■
Rinse Skalošana	■	■	■		■		■
Machine Clean Mašīnas tīrīšana	■	■					■
Anti-Allergy Pretalerģiskais	■	■	■	■	■		■
Sportswear Sporta apģērbi	■	■	■	■	■		■
 Āra drēbes	■	■	■		■		■
Denim Džinsu apģērbi	■	■	■		■		■
OneGo 1h 1kg							■

1) Ja ir iestatīta arī Bez veļas izgriešanas iespēja, ierīce veiks tikai ūdens izsūkņēšanu.

7.2 Woolmark Apparel Care - Zīls



- Uzņēmums "Woolmark Company" ir pārbaudījis šīs mašīnas vilnas mazgāšanas programmu un atzinis to par piemērotu vilnu saturošu apģērbu, kuriem uz etiķetes norādīts, ka tie jāmazgā ar rokām, mazgāšanai ar

nosacījumu, ka šie apģērbi tiek mazgāti saskaņā ar norādēm uz apģērbu etiķetēm un veļas mašīnas ražotāja norādījumiem. M1664

- Šīs veļas mazgājamās mašīnas vilnas žāvēšanas ciklu pārbaudīja un par labu atzina uzņēmums "Woolmark Company". Šis cikls ir piemērots, lai žāvētu vilnas izstrādājuma apģērbus, kuriem uz etiķetes norādīts, ka tie jāmazgā ar rokām, ar noteikumu, ka tie mazgāti, izmantojot Woolmark apstiprinātu mazgāšanas ciklu apģērbiem, kas jāmazgā ar rokām, un izžāvēti saskaņā ar ražotāja instrukcijām. M1664

Apvienotajā Karalistē, Īrijā, Honkongā un Indijā Woolmark simbols ir sertifikācijas zīme.

7.3 Automātiskā žāvēšana

Žāvēšanas pakāpe	Auduma veids	Ielāde
☀️(1) Īpaši sauss Dvieļu materiāli	Kokvilna un lins (peldmēteji, vannas dvieļi, u.c.)	līdz 4 kg
	Džinsu apģērbi	līdz 3 kg

Žāvēšanas pakāpe	Auduma veids	Ielāde
☀️:1) Ievietošanai skapī²⁾ Uzglabāšanai	Kokvilna un lins (peldmēteļi, vannas dvieļi, u.c.)	līdz 4 kg
	Sintētika un jauktie audumi (džemperī, blūzes, apakšveļa, mājsaimniecībā izmantojamā un gultas veļa)	līdz 3 kg
	Smalki audumi (akrila, viskozes un smalki jaukti audumi)	līdz 2 kg
	Vilnas izstrādājumi (vilnas džemperī)	līdz 1 kg
	Āra sporta apģērbs (Āra apģērbs, darba, sporta apģērbs, ūdensnecaurlaidīgas un elpojoša auduma jakas, vējjakas)	līdz 2 kg
	Džinsu apģērbi	līdz 3 kg
	Sporta apģērbi	līdz 3 kg
☀️ Gludināšanai Piemērots gludināšanai	Kokvilna un lins (palagi, galdauti, krekli utt.)	līdz 4 kg

1) Arī pieejams ar Pretalerģiskais un Kokvilnas ekonomiskā programmu.

2) **Ieteikumi pārbaudes institūcijām** Testu izpildi, saskaņā ar EN 50229, jāveic ar PIRMO maksimālo deklarēto žāvēšanas ielādi (ielādes sastāvs saskaņā ar EN61121), iestatot Kokvilnas ekonomiskā programmai AUTOMĀTISKO ŽĀVĒŠANU IEVIETOŠANAI SKAPĪ. Iestatot Kokvilnas ekonomiskā programmai AUTOMĀTISKO ŽĀVĒŠANU IEVIETOŠANAI SKAPĪ, jātestē OTRO žāvēšanas ielādi ar atlikušo ielādi.

7.4 Žāvēšana ar noteiktu laiku

Žāvēšanas pakāpe	Auduma veids	Ielāde (kg)	Veļas izgriešanas ātrums (apgr./min.)	Ieteicamais ilgums (min.)
Īpaši sauss Dvieļu materiāli	Kokvilna un lins (peldmēteļi, vannas dvieļi, u.c.)	4	1400	190 - 210
		2	1400	105 - 120
		1	1400	60 - 70
	Džinsu apģērbi	3	1200	155
	Ievietošanai skapī Uzglabāšanai	Kokvilna un lins (peldmēteļi, vannas dvieļi, u.c.)	4	1400
2			1400	95 - 110
1			1400	50 - 60
Sintētika un jauktie audumi (džemperī, blūzes, apakšveļa, mājsaimniecībā izmantojamā un gultas veļa)		3	1200	130 - 145
		1	1200	45 - 55
Smalkveļa (akrila, viskozes un smalki jaukti audumi)		2	1200	150
Vilnas izstrādājumi (vilnas džemperī)		1	1200	170 - 190
Āra sporta apģērbs (Āra apģērbs, darba, sporta apģērbs, ūdensnecaurlaidīgas un elpojoša auduma jakas, vējjakas)		2	1200	160
Džinsu apģērbi		3	1200	145
Sporta apģērbi		3	1200	140
Gludināšanai Piemērots gludināšanai	Kokvilna un lins (palagi, galdauti, krekli utt.)	4	1400	115 - 130
		2	1400	65 - 75
		1	1400	40 - 50

8. IESTATĪTIE PARAMETRI

8.1 Skaņas signāli

Šai ierīcei ir dažādi skaņas signāli, kas darbojas, kad:

- jūs aktivizējat ierīci (īpaša īsa melodija);
- jūs deaktivizējat ierīci (īpaša īsa melodija);
- jūs pieskaraties taustiņiem (klikšķis);

- jūs veicat nepareizu izvēli (3 īsi klikšķi);
- programma ir beigusies (secīgas skaņas, kas dzirdamas aptuveni 2 minūtes);
- ierīces darbībā radušies traucējumi (secīgas skaņas, kas dzirdamas aptuveni 5 minūtes).

Lai **aktivizētu/deaktivizētu** skaņas signālus, kad programma ir pabeigta,

vienlaikus pieskarieties taustiņiem

Mode un  un turiet tos piespiestus aptuveni 2 sekundes. Displejā redzams ieslēgt vai izslēgt.



Ja deaktivizējat skaņas signālus, ierīces darbības traucējumu gadījumā tie turpina skanēt.

9. PIRMS PIRMĀS IESLĒGŠANAS

1. Pārliecinieties, ka pieejama elektropadeve un ūdens krāns ir atvērts.
2. Ielejiet 2 litrus ūdens mazgāšanas līdzekļa nodalījumā, kas apzīmēts ar .

Šī darbība aktivizē ūdens izsūkņēšanas sistēmu.

3. Ielejiet nelielu mazgāšanas līdzekļa daudzumu nodalījumā, kas apzīmēts ar .

4. Iestatiet un iedarbiniet kokvilnas programmu ar augstāko temperatūru, neievietojot veļas tīlnē veļu.

Šādi no veļas tīlnes tiek iztīrīti visi iespējamie netīrumi.

10. IZMANTOŠANA IKDIENĀ - TIKAI MAZGĀŠANA



BRĪDINĀJUMS!
Skatiet sadaļu "Drošība".

10.1 Ierīces ieslēgšana

1. Pievienojiet kontaktdakšu kontaktligzdai.
2. Atgrieziet ūdens krānu.
3. Dažas sekundes piespiediet taustiņu ieslēgt/izslēgt, lai ieslēgtu ierīci.

Atskan īss skaņas signāls.

10.2 Veļas ievietošana

1. Atveriet ierīces durvis.
2. Izpuriniet drēbes pirms to ievietošanas ierīcē.
3. Ievietojiet veļu veļas tīlnē, liekot katru apģērba gabalu atsevišķi. Neievietojiet veļas tīlnē pārāk daudz veļas.
4. Cieši aizveriet durvis.

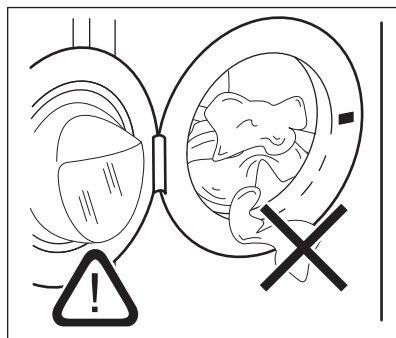

UZMANĪBU!

Pārliecinieties, ka neviens apģērba gabals netiek iespiests starp blīvējumu un durvīm, lai izvairītos no ūdens noplūdes riska un veļas sabojāšanas.



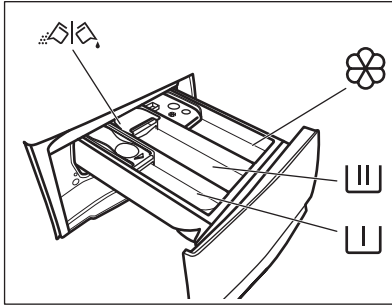

Mazgājot ļoti netīru veļu ar eļļas traipiem, var nodarīt bojājumus veļas mašīnas gumijas daļām.

10.3 Mazgāšanas līdzekļa un papildlīdzekļu uzpilde





 - Nodalījums priekšmazgāšanas fāzei, mērcēšanas programmai vai trauu tīrīšanas līdzeklim.

 - Nodalījums mazgāšanas fāzei.

 - Nodalījums veļas mīkstinātājam un citiem šķidrājiem līdzekļiem (auduma mīkstinātājam, stērķelei).

MAX - Šķidro veļas kopšanas līdzekļu daudzuma maksimālais līmenis.

 - Aizbīdnis pulverveida vai šķīdram mazgāšanas līdzeklim.

 Vienmēr ievērojiet norādījumus uz mazgāšana līdzekļa iepakojuma, taču mēs iesakām nepārsniegt maksimālo norādīto līmeni (**MAX**). Šis daudzums tomēr garantēs labākos mazgāšanas rezultātus.

 Pēc mazgāšanas cikla, ja nepieciešams, notīriet mazgāšanas līdzekļa atliekas no mazgāšanas līdzekļa dozatoru.

10.4 Pārbaudiet mazgāšanas līdzekļa aizbīdņa pozīciju

1. Izvelciet mazgāšanas līdzekļa dozatoru līdz galam.

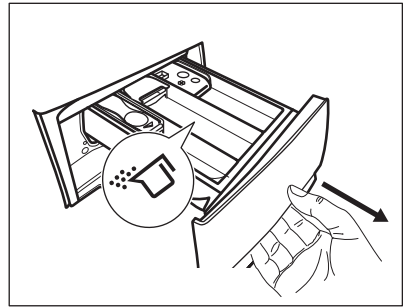

2. Nospiediet sviru uz leju, lai izņemtu dozatoru.
3. Lai lietotu pulverveida mazgāšanas līdzekli, pagrieziet aizbīdni uz augšu.
4. Lai lietotu šķidro mazgāšanas līdzekli, pagrieziet aizbīdni uz leju.

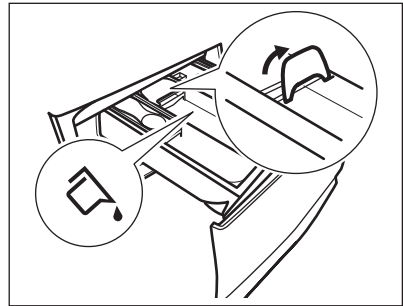

Kad aizbīdnis vērsts **UZ LEJU**:

- Nelietojiet želatīnveida vai biezus šķīdros mazgāšanas līdzekļus;
 - Nepārsniedziet šķidrā mazgāšanas līdzekļa devu, kas norādīta uz aizbīdņa.
 - Neiestatiet priekšmazgāšanas fāzi;
 - Neiestatiet atliktā starta funkciju.
5. Mazgāšanas līdzekļa un auduma mīkstinātāja iepildīšana.
 6. Rūpīgi aizveriet mazgāšanas līdzekļa dozatoru.

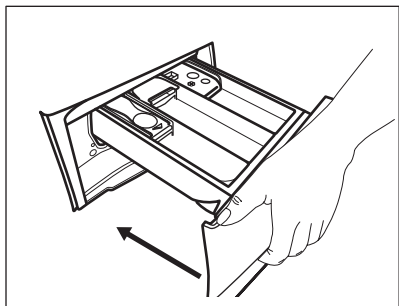

Gādājiet, lai aizbīdnis netraucētu, aizverot atvilktni.

10.5 Programmas iestatīšana

1. Pagrieziet programmu izvēles pārlēgu izvēlētajā mazgāšanas programmas pozīcijā.

Mirgo taustiņa Režīms - Mazgāšana indikators.

Mirgo Sākt/pauze  indikatora taustiņš. Displejā tiek parādīts norādošs programmas ilgums un maksimālā slodze.

2. Lai mainītu temperatūru un/vai izgriešanas ātrumu, piespiediet attiecīgos taustiņus.
3. Ja vēlaties, iestatiet vienu vai vairākas iespējas, pieskaroties attiecīgajiem taustiņiem. Saisītītie indikatori iedegas displeja un norādītā informācija attiecīgi mainās.

 Ja izvēle **nav iespējama**, atskan skaņas signāls un displejā parādās — — —.

10.6 Programmas ieslēgšana

Pieskaroties Sākt/pauze  taustiņam, lai ieslēgtu programmu. Programmu nav iespējams palaist, kad taustiņa indikators ir izslēgts un nemirgo (t.i., durvis ir atvērtas).



Attiecīgais indikators pārtrauc mirgot un paliek degam.

Programma sākas, durvis ir nobloķētas.

Displejā redzams indikators .

 Ūdens izsūknēšanas sūkņis darbojas īsu brīdi, pirms ierīcē ieplūst ūdens.





10.7 Programmas aktivizēšana, izmantojot atlikto startu

1. Vairākkārt piespiediet taustiņu
Atliktais starts , līdz displejā redzams vēlamais atliktā starta laiks. Iedegsies attiecīgais indikators.
2. Pieskaroties taustiņam Sākt/pauze . Ierīces durvis nobloķējas un sākas atliktā starta laika atskaite.

Displejā redzams indikators . Kad laiks ir pagājis, programma automātiski aktivizējas.



Atliktā starta atcelšana laika atskaites laikā

Lai atceltu atlikto startu:

1. Piespiediet taustiņu Sākt/pauze , lai nopauzētu ierīci. Sāk mirgot attiecīgais indikators.
2. Vairākkārt piespiediet taustiņu
Atliktais starts , līdz displejā parādās .
3. Piespiediet taustiņu Sākt/pauze  atkārtoti, lai nekavējoties aktivizētu programmu.

Atliktā starta mainīšana laika atskaites laikā

Lai mainītu atlikto startu:

1. Piespiediet taustiņu Sākt/pauze , lai nopauzētu ierīci. Sāk mirgot attiecīgais indikators.
2. Vairākkārt piespiediet taustiņu
Atliktais starts , līdz displejā redzams vēlamais atliktā starta laiks.
3. Vēlreiz piespiediet taustiņu Sākt/pauze , lai aktivizētu jauno laika atskaiti.

10.8 SensiCare sistēmas veļas daudzuma noteikšana

 Displejā redzamais programmas ilgums attiecas uz **vidēju/lielu ielādi**.

Pieskaroties Sākt/pauze  taustiņam, ProSense sistēma sāk veļas ielādes noteikšanu:

1. Ierīce konstatē ielādi pirmo 30 sekunžu laikā. Fāzes laikā Funkcija Laika pārvaldnieks joslas ----- zem laika cipariem attēlo vienkāršu animāciju, veļas tīlne griežas neilgu laiku.
2. Programmas ilgums tiek attiecīgi pielāgots, un tas var palielināties vai samazināties. Ierīce sāk piepildīties ar ūdeni vēl pēc 30 sekundēm.

Ielādes noteikšanas beigās, ja veļas tīlne ir pārslogota, indikators **MAX** mirgo displejā:

Šādā gadījumā uz 30 sekundēm iespējams nopauzēt ierīci un izņemt lieko veļu.

Kad liekā veļas ir izņemta, pieskarieties Sākt/pauze  taustiņam, lai atkal iedarbinātu programmu. SensiCare fāzi var atkārtot ne vairāk kā trīs reizes (skat. 1. punktu).



Svarīgi! Ja veļas daudzumu nesamazina, mazgāšanas programma atsāk darbību jebkurā gadījumā, neskatoties uz to, ka ierīce ir pārslogota. Šādā gadījumā labākos mazgāšanas rezultātus nav iespējams garantēt.

 Aptuveni 20 minūtes pēc programmas sākuma programmas ilgumu var noregulēt atkal atkarībā no audumu ūdens uzsūkšanas spējām.



 SensiCare noteikšana notiek tikai ar pilnām mazgāšanas programmām un ja nav samazināts programmas ilgums ar Funkcija Laika pārvaldnieks taustiņu.

10.9 Programmas pārtraukšana un iespēju maiņa

Kad programma darbojas, mainīt var **tikai dažas** iespējas:

1. Pieskarieties taustiņam Sākt/pauze . Sāk mirgot attiecīgais indikators.
2. Mainiet iespējas. Displejā norādītā informācija attiecīgi mainās.
3. Pieskarieties vēlreiz Sākt/pauze  taustiņam.

Mazgāšanas programmas darbība turpinās.

 Lai vēlreiz palaistu programmu, pārliecinieties, ka programmu pārslēgs ir pareizi novietots pie pārtrauktās programmas un mirgo Sākt/pauze  taustiņa indikators.

10.10 Aktivizētās programmas atcelšana

1. Piespiediet taustiņu Ieslēgt/izslēgt, lai atceltu programmu un izslēgtu ierīci.
2. Vēlreiz piespiediet taustiņu Ieslēgt/izslēgt, lai ieslēgtu ierīci.

 Ja SensiCare sistēma ir beigusies un ūdens iepilde ir jau sākusies, jaunā programma sākas **bez SensiCare sistēmas** atkārtotības. Ūdens un mazgāšanas līdzeklis netiek izsūknēti, lai izvairītos no liekas resursu izšķiešanas. Displejā redzams programmas maksimālais ilgums, uzrādot jaunāko informāciju aptuveni 20 minūtes pēc jaunas programmas sākuma.

Ir arī alternatīvs atcelšanas veids:

1. Pagrieziet pārslēgu "Reset" (Atiestatīt) pozīcijā .
2. Nogaidiet 1 sekundes. Displejā tiks parādīts --- . Tagad varat iestatīt jaunu mazgāšanas programmu.

10.11 Durvju atvēršana - apgērbu pievienošana

i Ja temperatūra vai ūdens līmenis veļas tīlnē ir pārāk augsti un/vai veļas tīlne joprojām griežas, durvis atvērt nav iespējams.

Kad darbojas programma vai atliktais starts, ierīces durvis ir bloķētas.

1. Pieskarities taustiņam Sākt/pauze .

Attiecīgo durvju bloķēšanas indikatoru nodziest displejā.

2. Atveriet ierīces durvis. Ja nepieciešams, ievietojiet vai izņemiet priekšmetus.
3. Aizveriet durvis un pieskarities pie Sākt/pauze  taustiņa.

Programma vai atliktais starts turpina darbību.

10.12 Programmas pabeigšana

Kad programmas darbība beigusies, ierīce automātiski izslēdzas. Atskan skaņas signāli, ja tie ir aktivizēti. Displejā tiks parādīts .

Taustiņa Sākt/pauze  indikatoru izdziest.

Durvis tiek atbloķētas, un indikators  izdziest.

1. Piespiediet taustiņu Ieslēgt/izslēgt, lai izslēgtu ierīci.

Piecas minūtes pirms programmas beigām enerģijas taupīšanas funkcija automātiski deaktivizēs ierīci.



i Kad atkal aktivizējāt programmu, displejā redzamas iepriekšējās programmas beigas. Pagrieziet programmu pārslēgu, lai iestatītu jaunu ciklu.



2. Izņemiet veļu no ierīces.
3. Pārlicinieties, ka veļas tīlne ir tukša.
4. Turiet durvis un mazgāšanas līdzekļa dozatoru pusvīrus, lai ierīcē neveidotos pelējums un smakas.

5. Aizgrieziet ūdens krānu.

10.13 Ūdens izsūkņēšana cikla beigās

Izvēloties programmu vai iespēju, kura neizsūknē ūdeni pēc pēdējās skalošanas reizes, programma ir pabeigta, taču:

- Laika joslā redzams  un displejā redzams, ka durvis ir nobloķētas .
- Sāk mirgot taustiņa Sākt/pauze  indikators.
- Veļas tīlne regulāri griežas pēc regulāriem intervāliem, lai novērstu veļas burzīšanos.
- Durvis paliek bloķētas.
- Lai atvērtu durvis, nepieciešams izsūknēt ūdeni:

1. Ja nepieciešams, pieskarities taustiņam Veļas izgriešana , lai samazinātu ierīces ierosināto veļas izgriešanas ātrumu.
2. Nospiediet Sākt/pauze  taustiņu: ierīce izsūknē ūdeni un izgriež veļu.

Iespējas indikators Skalošanas pauze  nodziest.

i Ja ir iestatīta Bez veļas izgriešanas iespēja , ierīce veiks tikai ūdens izsūkņēšanu.

3. Kad programmas darbība beigusies un lūkas bloķēšanas indikators  ir izdzisis, jūs varat atvērt durvis.
4. Dažas sekundes piespiediet taustiņu Ieslēgt/izslēgt, lai izslēgtu ierīci.

10.14 Gaidīšanas funkcija

Gaidstāves funkcija automātiski izslēdz ierīci, lai samazinātu enerģijas patēriņu, ja:

- Ierīci nevar izmantot 5 minūtes, kamēr neviena programma nedarbojas. Piespiediet taustiņu Ieslēgt/izslēgt, lai atkal ieslēgtu ierīci.
- 5 minūtes pēc programmas beigām. Piespiediet taustiņu Ieslēgt/izslēgt, lai atkal ieslēgtu ierīci. Displejs rāda beidzamās programmas beigšanas laiku.

Pagrieziet programmu pārslēgu, lai iestatītu jaunu ciklu.
Ja pārslēgs ir pagriezts "Reset"
(Atiestatīt) pozīcijā , ierīce automātiski izslēdzas pēc 30 sekundēm.



Ja iestatāt programmu vai iespēju, kas beidzas ar ūdeni tilpnē, gaidstāves funkcija **neieslēdz ierīci**, lai atgādinātu, ka jāizsūknē ūdens.

11. IZMANTOŠANA IKDIENĀ – MAZGĀŠANA UN ŽĀVĒŠANA



BRĪDINĀJUMS!
Skatiet sadaļu "Drošība".





Šī ierīce ir automātiska veļas mazgājamā mašīna — veļas žāvētājs.

11.1 Nepārtraukta programma – Mazgāšana un žāvēšana



Ne visas programmas ir saderīgas ar žāvēšanas funkciju. Programma OneGo 1h 1kg jau ir pilnīga mazgāšanas un žāvēšanas programma.





Jūs varat mazgāt un žāvēt veļu, iestatot "nepārtraukto programmu". Rīkojieties šādi:

1. Piespiediet ieslēgt/izslēgt taustiņu uz dažām sekundēm, lai ieslēgtu ierīci.
2. Ievietojiet veļu, liekot katru apģērba gabalu atsevišķi.
3. Iepildiet attiecīgajā nodalījumā mazgāšanas līdzekli un piedevas.
4. Pagrieziet programmu pārslēgu mazgāšanas programmas pozīcijā. Ierīce ieiet pēc noklusējuma tikai mazgāšanas režīmā, un Režīms - Mazgāšana  indikatora taustiņš ir ieslēgts. Displejā parādās noklusējuma temperatūra un izgriešanas ātrums. Ja nepieciešams, mainiet tos atbilstoši ievietotajai veļai.
5. Iestatiet vēlamās iespējas, ja pieejamas.
6. Pieskarieties Režīms taustiņam, lai aktivizētu žāvēšanas funkciju. Ieslēdzas abi Režīms - Mazgāšana  indikatori un Režīms - Žāvēšana



taustiņi. Indikators  parādās displejā.

11.2 Automātiskās mazgāšanas un žāvēšanas pakāpes

1. Vairākkārt piespiediet taustiņu Automātiskā žāvēšana , līdz displejā redzama nepieciešamā sausuma pakāpe. Displejā iedegas atbilstošie indikatori:
 - a.  **Gludināšana:** kokvilnas apģērbiem;
 - b.  **Novietošanai drēbju skapī:** kokvilnas un sintētisko audumu izstrādājumiem;
 - c.  **Īpaši sauss:** kokvilnas apģērbiem.

Displejā redzamā laika vērtība atbilst mazgāšanas un žāvēšanas ciklu ilgumam, kas aprēķināti, par pamatu ņemot noklusējuma veļas apjoma vērtību.







Lai nodrošinātu kvalitatīvu žāvēšanu, izmantojot mazāk elektroenerģijas un īsākā laikā, ierīce neļauj iestatīt pārāk zemu izgriešanas ātrumu mazgājamiem un žāvējamiem apģērbiem.

2. Pieskarieties taustiņam Sākt/pauze , lai aktivizētu programmu. Sākas SensiCare noteikšana.

Displejā iedegas durvju bloķēšanas  indikators.

Displejā būs redzams arī programmas atlikušais laiks.

11.3 Mazgāšana un žāvēšana ar noteiktu laiku

1. Vairākkārt piespiediet taustiņu  Žāvēšana uz laiku , lai iestatītu vēlamo laika vērtību (skatiet "Noteikta laika žāvēšana" tabulu un "Programmas" sadaļu). Žāvēšanas pakāpes indikators  nodziest un iedegas indikators .

Katru reizi, nospiežot šo taustiņu, laika vērtība pieaug par 5 minūtēm. Displejā būs redzama iestatītā laika vērtība.



2. Pieskarieties Sākt/pauze  taustiņam, lai ieslēgtu programmu. Sākas SensiCare noteikšana.

Displejā iedegas durvju bloķēšanas  indikators.

Displejā būs redzams arī programmas atlikušais laiks.

11.4 Žāvēšanas programmas beigās

- Ierīces darbība apstājas automātiski.

- Atskan skaņas signāli (ja tie ir aktivizēti).
- Displejā iedegas .
- Taustiņa Sākt/pauze  indikators izdziest. Durvju bloķēšanas indikators  ir izdziest un durvis atbloķējas.
- Piespiediet ieslēgt/izslēgt taustiņu uz dažām sekundēm, lai izslēgtu ierīci.

 Dažas minūtes pirms programmas beigām enerģijas taupīšanas funkcija automātiski izslēgs ierīci.

1. Izņemiet veļu no ierīces.
2. Pārliecinieties, ka veļas tīlne ir tukša.

 Pēc žāvēšanas cikla rūpīgi iztīrīt gaisa filtrus, veļas tīlpi, bļīvi un durvju iekšpusi ar mitru drānu.

12. IZMANTOŠANA IKDIENĀ - TIKAI ŽĀVĒŠANA



BRĪDINĀJUMS!
Skatiet sadaļu "Drošība".



Šī ierīce ir automātiska veļas mazgājamā mašīna — veļas žāvētājs.

12.1 Sagatavošanās žāvēšanai



1. Piespiediet ieslēgt/izslēgt taustiņu uz dažām sekundēm, lai ieslēgtu ierīci.
2. Ievietojiet veļu, liekot katru apģērba gabalu atsevišķi.
3. Pagrieziet programmu izvēles slēdzi tādas programmas pozīcijā, kas piemērota veļas žāvēšanai. Ierīce ieiet pēc noklusējuma tikai mazgāšanas režīmā, un Režīms - Mazgāšana indikators taustiņš ir ieslēgts.
4. Divreiz pieskarieties Režīms taustiņam, lai veiktu tikai žāvēšanu. Režīms - Žāvēšana  taustiņa indikators iedegas, bet Režīms -

Mazgāšana  taustiņa indikators nodziest.



Žāvējot lielu veļas apjomu, lai gūtu labu žāvēšanas veiktspēju, gādājiet, lai veļa nebūtu sarullējusies un lai tā būtu izvietota veļas tīlnē vienmērīgi.

12.2 Žāvēšana - automātiskas pakāpes

1. Vairākkārt piespiediet taustiņu Automātiskā žāvēšana , līdz displejā redzama nepieciešamā sausuma pakāpe. Displejā iedegas atbilstošie indikatori:
 - a.  **Gludināšana:** kokvilnas apģērbiem;
 - b.  **Novietošanai drēbju skapī:** kokvilnas un sintētisko audumu izstrādājumiem;

- c.  **Īpaši sauss:** kokvilnas apģērbiem.



Displejā redzams žāvēšanas programmas ilgums.

2. Pieskarities Sākt/pauze  taustiņam, lai ieslēgtu programmu.

Displejā iedegas durvju bloķēšanas  indikators.

Displejā būs redzams arī programmas atlikušais laiks.

12.3 Noteikts žāvēšanas laiks

1. Vairākkārt piespiediet taustiņu Žāvēšana uz laiku , lai iestatītu vēlamo laika vērtību (skatiet "Noteikta laika žāvēšana" tabulu un "Programmas" sadaļu). Žāvēšanas pakāpes indikators  nodzies un iedegas indikators .



Katru reizi, nospiežot šo taustiņu, laika vērtība pieaug par 5 minūtēm. Displejā būs redzama iestatītā laika vērtība.

2. Pieskarities taustiņam Sākt/pauze , lai aktivizētu programmu.

Displejā iedegas durvju bloķēšanas  indikators.

Displejā būs redzams arī programmas atlikušais laiks.

12.4 Žāvēšanas programmas beigās

- Ierīces darbība apstājas automātiski.
- Atskan skaņas signāli (ja tie ir aktivizēti).
- Displejā iedegas .
- Taustiņa Sākt/pauze  indikators izdziest. Durvju bloķēšanas indikators  ir izdziests un durvis atbloķējas.
- Piespiediet ieslēgt/izslēgt taustiņu uz dažām sekundēm, lai izslēgtu ierīci.



Dažas minūtes pirms programmas beigām enerģijas taupīšanas funkcija automātiski izslēgs ierīci.

1. Izņemiet veļu no ierīces.
2. Pārlicinieties, ka veļas tīlne ir tukša.



Pēc žāvēšanas cikla rūpīgi iztīrīt gaisa filtrus, veļas tīlpi, blīvi un durvju iekšpusi ar mitru drānu.

13. APĢĒRBU PŪKAS

Mazgāšanas un/vai žāvēšanas cikla laikā dažu audumu izstrādājumiem kā, piemēram, sūkļiem, vilnas izstrādājumiem, sporta krekliem, veidojas pūkas.

Atdalījušās pūkas var pielipt veļas izstrādājumiem nākamā cikla laikā.



Šī problēma palielinās ar tehniskajiem audumiem.

Lai novērstu pūku veidošanos, iesakām:

- nemazgāt tumšus apģērbus pēc gaišu un krāsainu audumu izstrādājumu (roku dvieļi, vilnas izstrādājumi, sporta krekli) mazgāšanas un žāvēšanas un otrādi;
- šos audumu izstrādājumus žāvēt svaigā gaisā, ja tie tiek mazgāti pirmo reizi;

- iztīrīt aizplūdes filtru.
- Pēc žāvēšanas cikla rūpīgi iztīrīt tukšo veļas tīlpi un durvis ar mitru drānu.

Lai likvidētu pūkas veļas tīlņē, iestatiet īpašu programmu:

- Iztukšojiet veļas tīlpi.
- Izfīriet veļas tīlpi, blīvi un durvis ar mitru drānu.
- Iestatiet Mašīnas tīrīšanas programmu un Režims - Žāvēšana  režīmu kopā, lai ieslēgtu funkciju pūku veidošanās novēršanai.
- Pieskarities Sākt/pauze  taustiņam, lai ieslēgtu programmu.



Ja ierīce tiek lietota bieži, regulāri veiciet mazgāšanas programmu.

14. PADOMI UN IETEIKUMI



BRĪDINĀJUMS!

Skatiet sadaļu "Drošība".

14.1 Veļas ielāde

- Sašķirojiet veļu šādi: baltā veļa, krāsainā veļa, sintētika, smalkveļa un vilnas izstrādājumi.
- Ievērojiet uz veļas etiķetēm norādītās mazgāšanas norādes.
- Nemazgājiet kopā baltus un krāsainus apģērbus.
- Daži krāsaini apģērbi var zaudēt krāsu pirmajā mazgāšanas reizē. Ieteicam tos mazgāt atsevišķi dažas pirmās reizes.
- Aizpogājiet spilvendrānas, aizmāciet rāvējslēdzējus, āķišus un spiedpogas. Sasieniet jostas.
- Iztukšojiet kabatas un atlokiet atloces.
- Izgrieziet uz āru daudzslāņu audumus, vilnu un drēbes ar uzkrāsotām ilustrācijām.
- Iepriekš apstrādājiet grūti iztīrāmus traipus.
- Izmazgājiet nopietnus traipus ar īpašu mazgāšanas līdzekli.
- Rīkojieties uzmanīgi ar aizkariem. Noņemiet āķus vai ielieciet aizkarus mazgāšanas maisā vai spilvendrānā.
- Nemazgājiet apģērbu bez vīlēm un apģērbu ar iegriezumiem.
- Izmantojiet speciālo veļas mazgāšanas maisu mažiem un/vai smalkiem apģērbiem (piem., krūšturus ar stīpām, jostas, zeķbikses u.c.).
- Īpaši neliels veļas daudzums var radīt līdzsvara problēmas izgriešanas fāzes laikā, kas izraisa pārmērīgas vibrācijas. Ja tas notiek:
 - a. pārtrauciet programmu un atveriet durvis (skatiet sadaļu "Ikdienas lietošana");
 - b. izkārtojiet veļu ar rokām, lai apģērba gabali būtu vienmērīgi izklāti veļas tilpnē;
 - c. piespiediet Sākt/pauze taustiņu. Veļas izgriešanas fāze turpinās.

14.2 Nopietni traipi

Dažiem traipiem ar ūdeni un mazgāšanas līdzekli nepietiks.

Mēs iesakām iepriekš apstrādāt šos traipus pirms drēbju ievietošanas ierīcē.

Jūs varat iegādāties īpašus traipu noņēmējus. Izmantojiet īpašos traipu noņēmējus, kas piemēroti traipa un auduma veidam.

14.3 Mazgāšanas un citi līdzekļi

- Lietojiet tikai veļas mazgājamām mašīnām paredzētos mazgāšanas un citus līdzekļus:
 - veļas pulverus visu veidu audumiem, izņemot smalkveļai. Dodiet priekšroku veļas pulverim ar balinātāju baltajiem apģērbiem un veļas dezinfekcijai.
 - Šķidrās mazgāšanas līdzekļus programmām mazgāšanai zemās temperatūrās (60 °C maks.) visu veidu audumiem, vai īpaši tikai vilnai.
- Nejauciet kopā dažādus mazgāšanas līdzekļu veidus.
- Lai saudzētu vidi, neizmantojiet vairāk par ieteikto mazgāšanas līdzekļa daudzumu.
- Ievērojiet norādījumus uz mazgāšanas līdzekļu vai citu līdzekļu iepakojuma, nepārsniedzot maksimālo norādīto līmeni (**MAX**).
- Izmantojiet auduma veidam un krāsai, programmas temperatūrai un neitīrības pakāpei ieteiktos mazgāšanas līdzekļus.

14.4 Ieteikumi vides aizsardzībai

- Iestatiet programmu bez priekšmazgāšanas fāzes, lai mazgātu vidēji netīru veļu.
- Vienmēr ieslēdziet mazgāšanas programmu, kad veļas mašīna ir pilna.
- Iepriekš apstrādājot traipus vai izmantojiet traipu tīrīšanas līdzekli, iestatiet programmu ar zemu temperatūru.
- Lai izmantotu pareizo mazgāšanas līdzekļa daudzumu, noskaidrojiet ūdens cietību savā mājoklī. Skatiet sadaļu "Ūdens cietība".

14.5 Ūdens cietība

Ja ūdens jūsu rajonā ir ciets vai vidēji ciets, mēs iesakām izmantot veļas mazgājamām mašīnām paredzēto ūdens mīkstināšanas līdzekli. Rajonos, kur ūdens ir mīksts, ūdens mīkstināšanas līdzekli lietot nav nepieciešams.

Lai noskaidrotu ūdens cietības pakāpi savā rajonā, sazinieties ar savu vietējo ūdens piegādes uzņēmumu.

Lietojiet pareizu ūdens mīkstinātāja daudzumu. Ievērojiet instrukcijas, kas norādītas uz produktu iepakojuma.

14.6 Ieteikumi žāvēšanai

Žāvēšanas cikla sagatavošana

- Atgrieziet ūdens krānu.
- Pārbaudiet, vai kanalizācijas caurule ir kārtīgi pievienota. Lai iegūtu papildinformāciju, skatiet sadaļu par uzstādīšanu.
- Skatiet žāvēšanas programmas tabulā informāciju par atļauto maksimālo veļas daudzumu žāvēšanas programmai.





14.7 Veļa, kas nav piemērota žāvēšanai

Neiestatiet žāvēšanas programmu šādiem veļas veidiem:

- Sintētiska auduma aizkariem;
- apģērba gabaliem ar metāla detaļām;
- neilona zeķēm;
- vatētām segām;
- gultas pārklājiem;
- Segām;
- siltām vējjakām;
- guļammaisiem.
- audumiem, kas satur losjonu, matu laku, nagu lakas notīrīšanas šķidrumu vai tamlīdzīgu šķidrumu paliekas;
- drēbēm, kurās ir putugumija vai citi līdzīgi materiāli.

14.8 Apģērbu uzlīmes

Žāvējot veļu, ievērojiet arī apģērbu ražotāja uzlīmēs minēto informāciju:

-  = apģērbu drīkst žāvēt žāvētājā;
-  = žāvēšanas ciklam ir augsta temperatūra;
-  = žāvēšanas ciklam ir pazemināta temperatūra;
-  = apģērbu nedrīkst žāvēt žāvētājā.

14.9 Žāvēšanas cikla ilgums

Žāvēšanas cikls ilgums var būt atkarīgs no:

- veļas beigu izgriešanas ātruma;
- sausuma pakāpes;
- veļas veida;
- ievietojamās veļas daudzuma.

14.10 Papildu žāvēšana

Ja veļa pēc žāvēšanas programmas pabeigšanas vēl arvien ir mitra, papildus izvēlieties vēl vienu īslaicīgu žāvēšanas ciklu.



BRĪDINĀJUMS!

Lai izvairītos no veļas saburzīšanās un saraušanās, nepāržāvējiet to.

14.11 Vispārīgi ieteikumi

"Žāvēšanas programmu" tabulās atrodama informācija par **vidējiem** žāvēšanas laikiem.

Pieredze ļaus jums izžāvēt veļu labāk. Pierakstiet jau veikto ciklu laiku.

Lai žāvēšanas beigās nepieļautu statisko izlādi:

1. Mazgāšanas ciklā izmantojiet audumu mīkstinātājus.
2. Izmantojiet īpašus audumu mīkstinātājus žāvēšanas tvertnēs.

Kad žāvēšanas programma ir beigusies, nekavējoties izņemiet veļu.

15. KOPŠANA UN TĪRĪŠANA



BRĪDINĀJUMS!
Skatiet sadaļu "Drošība".

15.1 Ārpuses tīrīšana

Tīriet ierīci tikai ar maigām ziepēm un siltu ūdeni. Pilnībā nosusiniet visas virsmas.



UZMANĪBU!
Nelietojiet alkoholu, šķīdinātājus vai ķīmikālijas.



UZMANĪBU!
Netīriet metāla virsmas ar tīrīšanas līdzekļiem uz hlora bāzes

15.2 Atkaļķošana



Ja ūdens jūsu rajonā ir ciets vai vidēji ciets, mēs iesakām izmantot veļas mazgājamām mašīnām paredzēto ūdens atkaļķošanas līdzekli.

Regulāri pārbaudiet veļas tilpni, lai pamanītu katlakmens veidošanos.

Parastie mazgāšanas līdzekļi jau satur ūdens mazgāšanas līdzekļus, taču mēs iesakām laiku pa laikam ieslēgt ciklu ar tukšu veļas tilpni un atkaļķošanas līdzekli.



Vienmēr ievērojiet instrukcijas, kas norādītas uz produktu iepakojuma.

15.3 Apkopes mazgāšana

Atkārtoti un ilgstoši lietojot programmas ar zemu temperatūru, veļas tilpnē un tvertnē var rasties mazgāšanas līdzekļa atliekas, pūkas un baktērijas. Tas var izraisīt sliktas smakas un pelējumu. Lai likvidētu šīs atliekas un iztīrītu ierīces iekšpusi, regulāri ieslēdziet apkopes mazgāšanas ciklu (vismaz reizi mēnesī):



Skatiet sadaļu "Veļas tilpnes tīrīšana".

15.4 Durvju blīvējums

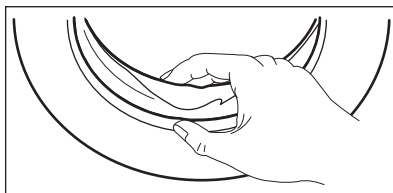

Regulāri pārbaudiet blīvējumu un izņemiet svešķermeņus no iekšējām detaļām.

15.5 Veļas tilpnes tīrīšana

Regulāri pārbaudiet veļas tilpni, lai novērstu rūsas veidošanos.

Iztīriet tilpni, izmantojot nerūsējošam tēraudam īpaši paredzētiem līdzekļiem.



Vienmēr ievērojiet instrukcijas, kas norādītas uz produktu iepakojuma.

Rūpīgai tīrīšanai:

- Izņemiet veļu no veļas tilpnes.
- Palaidiet Mašīnas tīrīšana programmu. Sīkāku informāciju skatiet mazgāšanas programmu tabulā.

15.6 Mazgāšanas līdzekļa dozatora tīrīšana

Lai to novērstu izkaltuša mazgāšanas līdzekļa vai sarecējuša auduma mikstinātāja un/vai pelējuma veidošanos mazgāšanas līdzekļa dozatorā, laiku pa laikam rīkojieties šādi:

1. Atveriet atvilktni. Piespiediet atduri uz leju, kā tas norādīts attēlā, un izvelciet to.

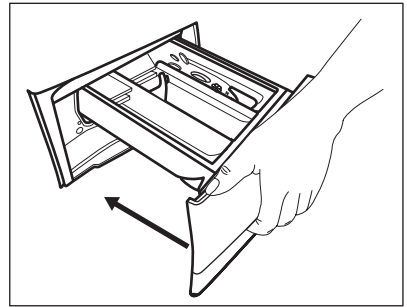
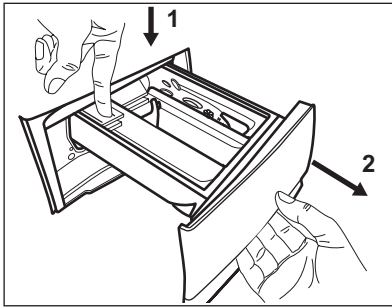

2. Lai atvieglotu tīrīšanu, noņemiet papildpiedeļu nodaļījuma augšdaļu un izskalojiet to zem tekoša silta ūdens, likvidējot visas uzkrātā mazgāšanas līdzekļa atliekas. Pēc tīrīšanas uzstādiet detaļu atpakaļ.

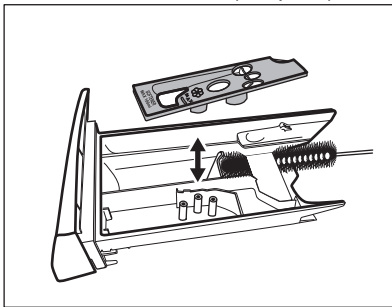

3. Pārbaudiet, vai visas mazgāšanas līdzekļa atliekas tiek izņemtas no padziļinājuma augšējās un apakšējās daļās. Padziļinājuma tīrīšanai izmantojiet nelielu suku.

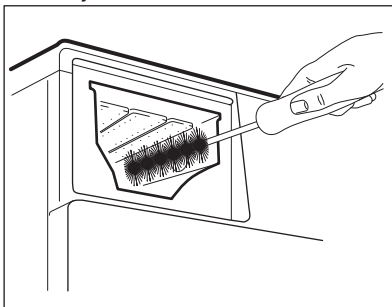

4. Ievietojiet mazgāšanas līdzekļa dozatoru vadotnēs un aizveriet to. Ieslēdziet skalošanas programmu, neievietojot veļu tīplnē.

15.7 Ūdens izsūkņēšanas sūkņa tīrīšana



BRĪDINĀJUMS!

Atvienojiet kontaktdakšu no kontaktligzdas.



Regulāri pārbaudiet aizplūdes filtru un pārļiecinieties, ka tas ir tīrs.

Tīriet sūkni, ja:

- ierīce neizsūknē ūdeni;
- veļas tīplne negriežas;
- no ierīces atskan neparasts troksnis, kuru rada aizsērējis sūknis;
- ekrānā parādās brīdinājuma kods **E20**.



BRĪDINĀJUMS!

- Neizņemiet filtru, kamēr ierīce darbojas.
- Netīriet sūkni, ja ūdens ierīcē ir karsts. Nogaidiet, līdz ūdens ir atdzisis.

Lai iztīrītu sūkni, rīkojieties šādi:

1. Atveriet sūkņa vāku.

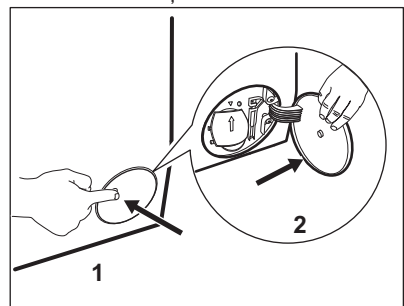

2. Novietojiet zem noplūdes sūkņa atveres piemērotu bļodu, lai tajā satecētu viss izplūstošais ūdens.
3. Atveriet lūku uz leju. Vienmēr turiet pa rokai lupatu, jo, izņemot filtru, var izplūst ūdens.

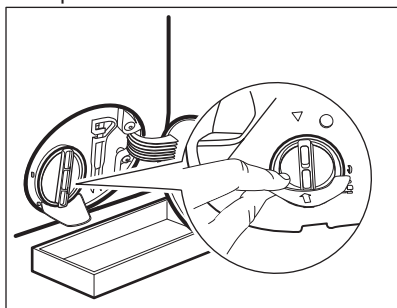

4. Pagrieziet filtru par 180 grādiem pretēji pulksteņa rādītāja virzienam, lai atvērtu to, bet neizņemiet to. Ļaujiet ūdenim izplūst.

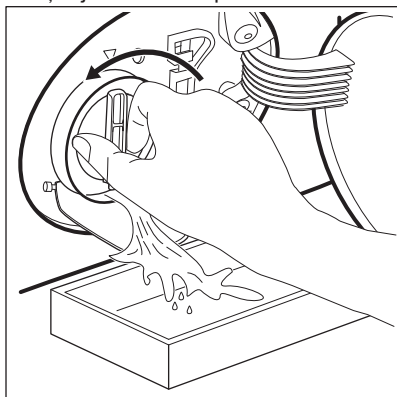

5. Kad trauks ir pilns ar ūdeni, ieskrūvējiet filtru atpakaļ un iztukšojiet trauku.
6. Atkārtojiet 4. un 5. soli, līdz ūdens vairs neizplūst.
7. Pagrieziet filtru pretēji pulksteņa rādītāja virzienam, lai to izņemtu.

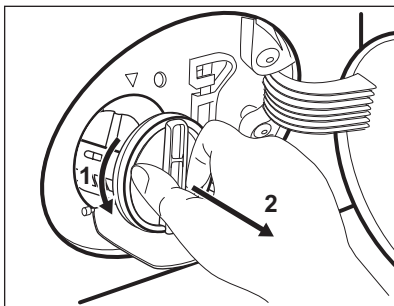

8. Ja nepieciešams, izņemiet pūkas un priekšmetus no filtra atveres.
9. Pārlicinieties, ka sūkņa lāpstiņritenis griežas. Ja tas negriežas, sazinieties ar pilnvaroto apkopes centru.

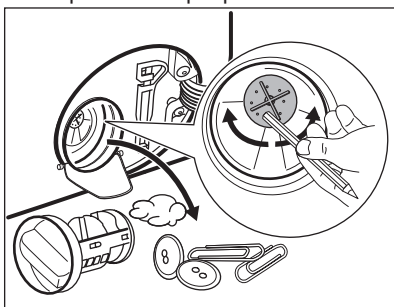

10. Tīriet filtru zem krāna ūdens.

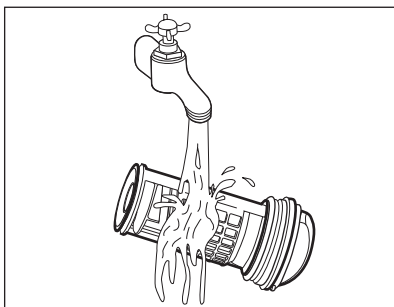

11. Ielieciet filtru atpakaļ īpašajās vadīklās, pagriežot to pulksteņa rādītāja virzienā. Pārlicinieties, ka filtrs pareizi piegriezts, lai novērstu ūdens noplūdes.

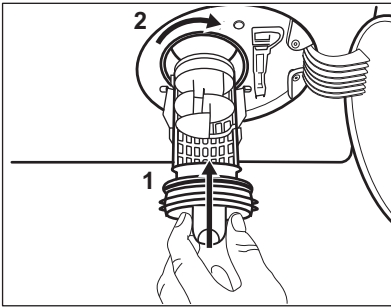

12. Aizveriet sūkņa vāku.

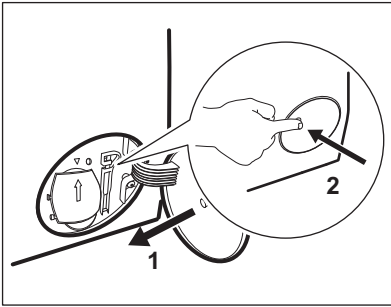

15.8 Ieplūdes šļūtenes un filtra vārsta tīrīšana

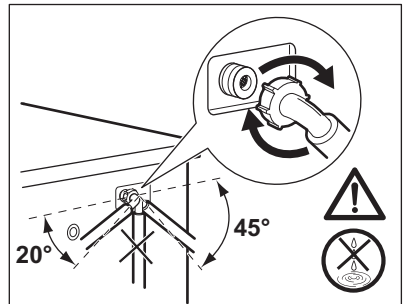
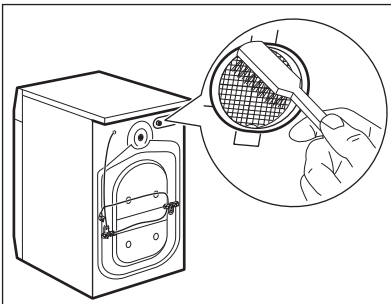
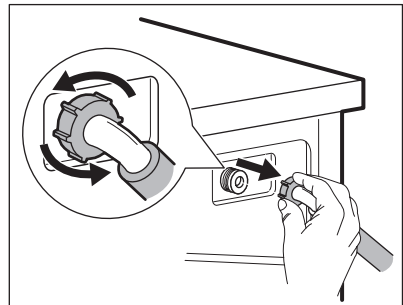
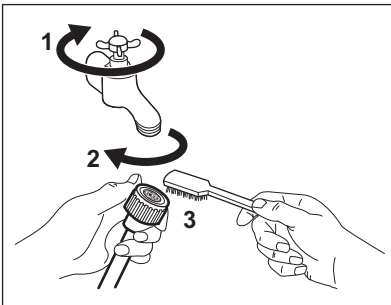

Izvadot ūdeni ar šīs ārkārtas ūdens izvadīšanas procedūras palīdzību, noplūdes sistēmu atkal nepieciešams aktivizēt:

- Ielejiet mazgāšanas līdzekļa dozatora galvenajā nodaļumā 2 litrus ūdens.
- Aktivizējiet programmu, lai izsūknētu ūdeni.

15.9 Avārijas ūdens izsūkņēšana

Ja ierīce neizsūknē ūdeni, veiciet to pašu procedūru, kas aprakstīta rindkopā "Noplūdes sūkņa tīrīšana". Ja nepieciešams, iztīriet sūkni.

Izvadot ūdeni ar šīs ārkārtas ūdens izvadīšanas procedūras palīdzību, noplūdes sistēmu atkal nepieciešams aktivizēt:

1. Ielejiet mazgāšanas līdzekļa dozatora galvenajā nodalījumā 2 litrus ūdens.
2. Aktivizējiet programmu, lai izsūknētu ūdeni.

15.10 Brīdinājumi par salu

Ja ierīce uzstādīta vietā, kur gaisa temperatūra var sasniegt 0 °C vai zemāku temperatūru, izlaidiet atlikušo

ūdeni no iepļūdes šļūtenes un izsūknējiet to no sūkņa.

1. Atvienojiet kontaktdakšu no kontaktligzdas.
2. Aizgrieziet ūdens krānu.
3. Ielieciet iepļūdes šļūtenes divus galus konteinerā un ļaujiet ūdenim izplūst no šļūtenes.
4. Iztukšojiet sūkni. Skatiet ārkārtas ūdens izvadīšanas procedūru.
5. Kad sūknis ir tukšs, uzstādiet atpakaļ iepļūdes šļūteni.



BRĪDINĀJUMS!

Pārliecinieties, ka temperatūra ir augstāka par 0 °C, pirms atkal lietojat ierīci.

Ražotājs neatbild par bojājumiem, kas radušies zemas temperatūras rezultātā.

16. PROBLĒMRISINĀŠANA



BRĪDINĀJUMS!

Skatiet sadaļu "Drošība".

16.1 Ievads

Ierīce neieslēdzas vai apstājas darbības laikā.

Vispirms mēģiniet atrast problēmas risinājumu (skatiet tabulu). Ja problēma atkārtojas, sazinieties ar pilnvaroto servisa centru.

Nopietnu problēmu gadījumā atskaņot skaņa signāli, displejā redzams brīdinājuma kods un Sākt/pauze  taustiņš var mirgot nepārtraukti:

- **E40** - Strāvas padeve ir nestabila. Pagaidiet, līdz strāvas padeve ir stabila.
- **E91** - nenotiek komunikācija starp ierīces elektroniskajiem elementiem. Izslēdziet to un ieslēdziet atkārtoti; Programma netika pabeigta pareizi vai ierīce pārāk ātri pārtrauca darbību. Ja brīdinājuma kods atkārtojas, sazinieties ar pilnvaroto servisa centru.
- **E10** - Ierīce kārtīgi nepiepildās ar ūdeni. Pēc pārbaudes atkal palaidiet ierīci, nospiežot Sākt/pauze  taustiņu, ierīce mēģinās atsākt ciklu. Ja kļūme turpinās pastāvēt, brīdinājuma kods atkārtosies.
- **E20** - Ierīce neizsūknē ūdeni.
- **E40** - Ierīces durvis ir atvērtas vai nav aizvērtas pareizi. Lūdzu, pārbaudiet durvis!



Ja ierīcē ir ievietots par daudz veļas, izņemiet dažus apģērba gabalus no veļas tilpnes un/vai turiet durvis piespiestas, pieskaroties Sākt/pauze ►|| taustiņam, līdz indikators ◀◻ pārstāj mirgot (skat. attēlu

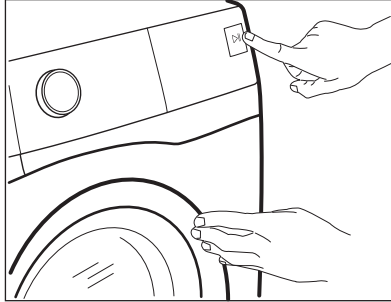

zemāk).



BRĪDINĀJUMS!

Pirms pārbaudes veikšanas atvienojiet ierīci no elektrotilkla.

16.2 Iespējamās kļūmes

Problēmas	Iespējamais risinājums
Programma neieslēdzas.	<ul style="list-style-type: none"> • Pārbaudiet, vai kontaktdakša pieslēgta kontaktligzdai. • Pārliedcinieties, ka ierīces durvis ir aizvērtas. • Pārliedcinieties, vai nav bojāti drošinātāji drošinātāju blokā. • Pārliedcinieties, vai pieskārāties Sākt/pauze ► . • Ja iestatīts atliktais starts, atceliet iestatījumu vai gaidiet laika atskaites beigas. • Izslēdziet Bērnu drošības funkciju, ja tā ir ieslēgta. • Pārbaudiet izvēlētās programmas regulatoru.
Ierīce kārtīgi nepiepildās ar ūdeni.	<ul style="list-style-type: none"> • Pārbaudiet, vai ūdens krāns ir atvērts. • Pārliedcinieties, vai ūdens piegādes spiediens nav pārāk zems. Lai iegūtu šo informāciju, sazinieties ar vietējo ūdens apgādes dienestu. • Pārbaudiet, vai ūdens krāns nav aizsērējis. • Pārbaudiet, vai nav aizsērējis ieplūdes šļūtenes filtrs vai vārsta filtrs. Skatiet sadaļu "Kopšana un tīrīšana".
Ierīce piepildās ar ūdeni un tad uzreiz to izsūknē	<ul style="list-style-type: none"> • Pārliedcinieties, ka izvades šļūtene ir pareizā pozīcijā. Iespējams, šļūtene atrodas pārāk zemu. Skatiet sadaļu "Uzstādīšanas norādes".

Problēmas	Iespējamais risinājums
ierīce neizsūknē ūdeni.	<ul style="list-style-type: none"> • Pārbaudiet, vai izlietnes sifons nav aizsērējis. • Pārbaudiet, vai ūdens izvades šļūtene nav samezģlojusies vai saliekta. • Pārlicinieties, vai ūdens noplūdes šļūtenes pieslēgums ir pareizs. • Iestatiet programmu bez ūdens izsūknēšanas fāzes, iestatiet ūdens izsūknēšanas programmu. • Ja izvēlēta iespēja, kuras beigās ūdens netiek izvadīts no veļas tīltnes, iestatiet ūdens izsūknēšanas programmu.
Nedarbojas veļas izģriešanas fāze, vai mazģšanas cikls noris ilgāk nekā parasti.	<ul style="list-style-type: none"> • Iestatiet izģriešanas programmu. • Ar rokām izģrģojiet drģbes tģlnģ un iedarbiniet izģriešanas fģzi no sģkuma. Šģ problģma, iespģjams, radusies lģdzsvara trģkuma dģģ.
Uz grģdas ir ūdens.	<ul style="list-style-type: none"> • Pārbaudiet, vai ūdens šļģtģņu savienotģjdetalģas ir cieši pievilktas un nav ūdens noplģdes. • Pārbaudiet, vai ūdens ieplģdes šļģtene vai ūdens izsūknģšanas šļģtene nav bojģtas. • Pārlicinieties, vai izmantots pareizais mazģšanas lģdzeklis un pareizģ daudzumģ.
Ierģces durvis nevar atģvģrt.	<ul style="list-style-type: none"> • Pārlicinieties, ka ir izvēlēta mazģšanas programma, kuras beigģs ūdens paliek veļas tģlnģ. • Pārbaudiet, vai mazģšanas programma beģusies. • Ja ceļas tģlnģ palicis ūdens iestatiet ūdens izsūknģšanas vai veļas izģriešanas programmu. • Pārlicinieties, vai ierģce ir pieslēģta barošanai. • Šģ problģmu, iespģjams, radģjusi ierģces darbģbas kļģme. Sazinieties ar pilnģvaroto servisa centru. Ja nepieciešams atģvģrt durvis, rūģģģi izlasiet sadaļu "Durģju atģvģrsana ārkģrtas gadģjumģ".
Mašģna rada neparastus trokšņus un vibrģ.	<ul style="list-style-type: none"> • Pārbaudiet, vai ierģce ir pareizi nolģmeģota. Skatiet sadaļu "Uzstģdģšanas norģdes". • Pārlicinieties, ka noģemti visi iesaiņojuma materiģli un/vai izģemtas visas pģrvietošanas laikģ izmantotģs skrģves. Skatiet sadaļu "Uzstģdģšanas norģdes". • Ielģciet tģlnģ vairģk veļas. Veļas var bģt par maz.
Programmas darbģbas ilgums pieaug vai samazinģs programmas darbģbas laikģ.	<ul style="list-style-type: none"> • SensiCare sistģma var noregulģt programmas darbģbas ilgumu atģbilstoģģ veļas veidam un daudzumam. Skatiet rindkoģu "SensiCare sistģmas veļas daudzuma noteikģšana" sadaļģ "Lietošana ikdienģ".
Mazģšanas rezultģti nav apmierinoģģ.	<ul style="list-style-type: none"> • Palieliniet mazģšanas lģdzekļa daudzumu vai izmantoģģiet citu mazģšanas lģdzekli. • Pirms veļas mazģšanas izmantoģģiet ģpašus izstrģdģģumus, lai likvidģtu grģģģ izģģrģmus traipus. • Pārlicinieties, ka iestatģģģt pareģzu temperatģru. • Samaziniet veļas daudzumu.

Problēmas	Iespējamais risinājums
Pārāk daudz putu veļas tilpnē mazgāšanas cikla laikā.	<ul style="list-style-type: none"> • Samaziniet mazgāšanas līdzekļa daudzumu.
Pēc mazgāšanas cikla mazgāšanas līdzekļa dozatorā ir mazgāšanas līdzekļa atliekas.	<ul style="list-style-type: none"> • Pārliecinieties, ka aizdare ir pareizā pozīcijā (UZ AUGŠU veļas pulverim, UZ LEJU šķidram mazgāšanas līdzeklim). • Pārliecinieties, ka izmantojāt mazgāšanas līdzekļa dozatoru atbilstoši šajā rokasgrāmatā sniegtajiem norādījumiem.
Ierīce nežāvē vai žāvē nepareizi.	<ul style="list-style-type: none"> • Atgrieziet ūdens krānu. • Pārbaudiet, vai ūdens noplūdes filtrs nav aizsērējis. • Samaziniet veļas daudzumu. • Pārliecinieties, ka ir iestatīts pareizs cikls. Ja nepieciešams, vēlreiz iestatiet īsu žāvēšanas laiku.
Izmazgātā veļa ir pilna ar dažādas krāsas pūkām.	<p>No iepriekšējā cikla laikā mazgātām drēbēm atdalījušās dažādu krāsu pūkas:</p> <ul style="list-style-type: none"> • Žāvēšanas fāze palīdz likvidēt daļu pūku. • Notīriet drēbes ar atpūkotāju. <p>Ja veļas tilpnē ir pārāk daudz pūku, palaidiet speciālu programmu tās iztīrīšanai (papildu informāciju skatiet sadaļā "Audumu pūkas").</p>

Pēc pārbaudes ieslēdziet ierīci. Programma atsāksies no tās vietas, kur tā tika pārtraukta. Ja problēma atkārtojas, sazinieties ar pilnvaroto servisa centru. Ja displejā parādās brīdinājuma kodi, izslēdziet un ieslēdziet ierīci. Ja problēma atkārtojas, sazinieties ar pilnvaroto servisa centru.

16.3 Avārijas durvju atvēršana

Elektrības padeves pārtraukuma vai darbības traucējumu gadījumā ierīces durvis paliek bloķētas. Mazgāšanas programma turpinās pēc elektrības padeves atjaunošanas. Ja durvis paliek bloķētas darbības traucējumu gadījumā, tās ir iespējams atvērt, izmantojot avārijas atvēršanas funkciju.

Pirms durvju atvēršanas:



UZMANĪBU!
Apdedzināšanās bīstamība! Pārliecinieties, vai ūdens temperatūra nav pārāk augsta vai veļa nav karsta. Ja nepieciešams, pagaidiet, līdz tie atdziest.



UZMANĪBU!
Pastāv savainošanās risks! Pārliecinieties, ka veļas tilpne negriežas. Ja nepieciešams, līdz veļas tilpne pārstāj griezties.



Pārliecinieties, ka ūdens līmenis veļas tilpnē nav pārāk augsts. Ja nepieciešams, veiciet ārkārtas iztukšošanu (skatiet punktu "Ārkārtas iztukšošana" sadaļā "Kopšana un tīrīšana").

Lai atvērtu durvis, rīkojieties šādi:

1. Piespiediet taustiņu ieslēgt/izslēgt, lai izslēgtu ierīci.
2. Atvienojiet kontaktdakšu no kontaktligzdas.
3. Atveriet filtra vāciņu.

4. Divreiz pavelciet avārijas atvēršanas mēlīti uz leju un atveriet ierīces durvis.
5. Izņemiet veļu un aizveriet ierīces durvis.
6. Aizveriet filtra vāciņu.

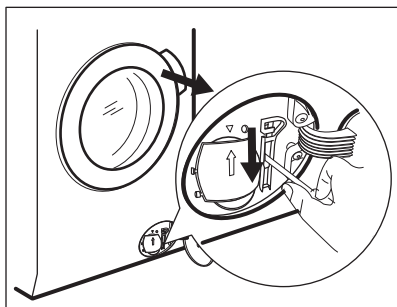

17. PATĒRIŅA DATI

i Norādītās vērtības ir iegūtas laboratorijas apstākļos atbilstoši standartiem. Datus var mainīt dažādi cēloņi: veļas daudzums un veids un apkārtējās vides temperatūra. Ūdens spiediens, barošanas spriegums un ietilpības ūdens temperatūra arī var ietekmēt mazgāšanas programmas ilgumu.

i Tehniskie parametri var tikt mainīti bez iepriekšēja brīdinājuma, lai uzlabotu produkta kvalitāti.

i Mazgāšanas programmas laikā ProSense tehnoloģija var mainīt mazgāšanas ilgumu un patēriņa vērtības. Lai iegūtu papildinformāciju, skatiet rindkopu "ProSense ielādes noteikšana" sadaļā "Lietošana ikdienā".

Programmas	Ielāde (kg)	Enerģijas patēriņš (kWh)	Ūdens patēriņš (litri)	Aptuvenais programmas ilgums (minūtēs)
Kokvilna 60 °C	7	1.30	80	220
Kokvilnas ekonomiskā Enerģijas taupības programma kokvilnas mazgāšanai pie 60 °C ¹⁾	7	0.59	52	262
Kokvilna 40 °C	7	1.20	80	210
Sintētika 40 °C	3	0.80	60	140
Smalkveļa 40 °C	3	0.60	60	120

Programmas	Ielāde (kg)	Enerģijas patēriņš (kWh)	Ūdens patēriņš (litri)	Aptuvenais programmas ilgums (minūtēs)
Vilnas izstrādājumi / mazgāšana ar rokām 30 °C	1.5	0.30	60	75

1) "Enerģijas taupības programma kokvilnas mazgāšanai" pie 60 °C un ar 7 kg veļas ielādi saskaņā ar Direktīvu 96/60/EK ir atsaucies programma datiem, kas minēti enerģijas uzlīmē.

18. TEHNISKIE DATI

Izmērs	Platums / augstums / dziļums / kopējais dziļums	597 mm/ 848 mm/ 547 mm/ 576 mm
Elektrības padeves pieslēgums	Spriegums Vīspārējā jauda Drošinātājs Frekvence	230 V 2200 W 10 A 50 Hz
Aizsardzības pakāpe pret cieto daļiņu un mitruma izplatīšanos, kuru nodrošina aizsargapvalks, izņemot gadījumus, kad zemsprieguma ierīcēm nav aizsardzības no mitruma		IPX4
Ūdens padeve 1)		Auksts ūdens
Ūdens padeves spiediens	Minimums Maksimums	0,5 bāri (0,05 MPa) 8 bāri (0,8 MPa)
Maksimālais veļas daudzums	Kokvilna	7 kg
Maks. sausas veļas ielāde	Kokvilna Sintētika	4 kg 3 kg
Izgriešanas ātrums	Maksimums	1350 apgr./min.

1) Pievienojiet ūdens ieklūdes šūteni ūdens krānam ar 3/4" vītņi.

19. PIEDERUMI

19.1 Pieejams vietnē www.electrolux.com/shop vai no autorizēta izplatītāja



Tikai papildpiederumi, kurus apstiprinājis ELECTROLUX, nodrošina ierīces drošības standartus. Ja tiks izmantotas neapstiprinātas detaļas, jebkādas prasības būs spēkā neesošas.

19.2 Montāžas plāksņu komplekts (4055171146)

Var iegādāties pie pilnvarotā izplatītāja.

Uzstādot ierīci uz pamatnes, nostipriniet to ar montāžas plāksnēm.

Uzmanīgi izlasiet ar piederumu kopā piegādātas instrukcijas.

20. APSVĒRUMI PAR VIDES AIZSARDZĪBU

Nododiet otrreizējai pārstrādei materiālus ar simbolu . Ievietojiet iepakojuma materiālus atbilstošajos konteineros to otrreizējai pārstrādei. Palīdziet aizsargāt apkārtējo vidi un cilvēku veselību, atkārtoti pārstrādājot elektrisko un elektronisko iekārtu atkritumus.

Neizmetiet ierīces, kas apzīmētas ar šo simbolu , kopā ar mājsaimniecības atkritumiem. Nododiet izstrādājumu vietējā otrreizējās pārstrādes punktā vai sazinieties ar vietējo pašvaldību.

www.electrolux.com/shop



157016470-A-132018

