

EW8F169ASA



LV Veļas mašīna

Lietošanas instrukcija



SATURS

1. DROŠĪBAS INFORMĀCIJA.....	3
2. DROŠĪBAS NORĀDĪJUMI.....	5
3. IZSTRĀDĀJUMA APRAKSTS.....	7
4. TEHNISKIE DATI.....	8
5. UZSTĀDĪŠANA.....	9
6. PIEDERUMI.....	12
7. VADĪBAS PANELIS.....	14
8. PIRMS PIRMĀS IZMANTOŠANAS REIZES.....	22
9. AUTODOSE TEHNOLOĢIJA (AUTOMĀTISKĀ DOZĒŠANA).....	22
10. PROGRAMMAS.....	29
11.  WI-FI — SAVIENOJUMA IESTATĪŠANA.....	36
12. IZMANTOŠANA IKDIENĀ.....	38
13. PADOMI UN IETEIKUMI.....	43
14. KOPŠANA UN TĪRĪŠANA.....	44
15. PROBLĒMRISINĀŠANA.....	52
16. PATĒRIŅA DATI.....	57
17. ĪSA PAMĀCĪBA.....	59



MĒS DOMĀJAM PAR JUMS

Paldies, ka iegādājāties Electrolux ierīci. Esat izvēlējušies produktu, kas jau vairāku gadu desmitu aprvieno profesionālas pieredzes un inovāciju. Atjaufigs un stilīgs, radīts, ņemot vērā jūsu vēlmes. Tāpēc katru reizi lietojot, varat būt droši, ka saņemsiet izcilus rezultātus.

Laipni lūdzam Electrolux pasaulē!

Apmeklējiet mūsu tīmekļa vietni, lai:



saņemtu lietošanas ieteikumus un brošūras, kā arī traucējummeklēšanas, servisa un remonta informāciju:

www.electrolux.com/support

reģistrētu savu ierīci labāka servisa saņemšanai:

www.registerelectrolux.com



iegādātos savai ierīcei papildpiederumus, vienreizējas lietošanas materiālus un oriģinālās rezerves daļas:

www.electrolux.com/shop

KLIENTU APKALPOŠANA UN SERVISS

Izmantojiet tikai oriģinālas rezerves daļas.

Sazinoties ar mūsu pilnvaroto servisa centru, nodrošiniet, lai jums būtu pieejami šādi dati: modelis, PNC, sērijas numurs.

Šī informācija ir norādīta uz datu plāksnītes.

 Uzmanību / drošības informācija

 Vispārīga informācija un ieteikumi

 Ar vidi saistīta informācija

Izmaiņu tiesības rezervētas.

1. DROŠĪBAS INFORMĀCIJA

Pirms ierīces uzstādīšanas un lietošanas rūpīgi izlasiet pievienotos norādījumus. Ražotājs neatbild par savainojumiem un bojājumiem, kas radušies ierīces nepareizas uzstādīšanas vai izmantošanas rezultātā. Glabājiet šīs instrukcijas drošā, pieejamā vietā, lai tās varētu izmantot nākotnē.

1.1 Bērnu un paši jūtīgu personu drošība

- Šo ierīci drīkst izmantot bērni no 8 gadu vecuma un cilvēki ar ierobežotām fiziskām, sensorām vai garīgām spējām vai pieredzes un zināšanu trūkumu atbildīgas personas uzraudzībā vai, ja tie ir informēti par ierīces drošu lietošanu un izprot potenciālos riskus.

- Bērniem vecumā no 3–8 gadiem un personām ar ļoti plašu un sarežģītu invaliditāti jāliedz piekļuve ierīcei, ja vien tie netiek pastāvīgi uzraudzīti.
- Neļaujiet bērniem trīs gadu vecumu nerasniegušiem bērniem tuvoties ierīcei, ja vien viņi netiek pastāvīgi uzraudzīti.
- Mazi bērni jāuzrauga, lai tie nespēlētos ar ierīci.
- Neļaujiet bērniem tuvoties iepakojumam un atbrīvojieties no tā pienācīgā veidā.
- Glabājiet mazgāšanas līdzekļus bērniem nepieejamās vietās.
- Neļaujiet bērniem atrasties ierīces tuvumā, ja ir atvērtas ierīces durvis.
- Ja ierīcei ir bērnu drošības ierīce, tā jāaktivizē.
- Bērni nedrīkst tīrīt ierīci un veikt tās apkopi bez uzraudzības.

1.2 Vispārīgā drošība

- Nemainiet šī produkta specifikāciju.
- Šī ierīce ir paredzēta izmantošanai mājāsaimniecībās un tamlīdzīgos apstākļos, piemēram:
 - veikalu, biroju un citu veidu darba vietu darbinieku virtuves zonās;
 - viesu lietošanai viesnīcās, autoviesnīcās, pansijās un citās dzīvojama tipa vidēs;
 - koplietošanas teritorijās izmantošanai dzīvokļu blokos vai veļas mazgāšanas punktos.
- Ierīces maksimālā veļas ietilpība ir 9 kg. Nepārsniedziet ierīces maksimālo veļas ietilpību (skatiet nodaļu “Programmu tabula”).
- Ūdens spiedienam ūdens ieplūdes punktā no savienojuma ir jābūt no 0,5 bar (0,05 MPa) līdz 8 bar (0,8 MPa).
- Ventilācijas atveri pamatnē nedrīkst aizsegt ar paklāju vai citu grīdas segumu.
- Ierīce jāpievieno ūdens padevei, izmantojot komplektācijā iekļautos jaunus šļūtenu cauruļus

komplektus vai citus pilnvarota servisa centra piegādātus jaunus šļūteņu komplektus.

- Vecās šļūtenes nedrīkst izmantot atkārtoti.
- Ja elektrības padeves vads ir bojāts, lai izvairītos no elektrības trieciena riska, tas jānomaina ražotājam, autorizētajam servisa centram vai citam kvalificētam speciālistam.
- Pirms jebkādam apkopes darbībām izslēdziet ierīci un atvienojiet spraudkontakta no elektrotīkla.
- Ierīces tīrīšanai neizmantojiet augstspiediena ūdens strūklu un/vai tvaiku.
- Tīriet ierīci ar mitru mīkstu drānu. Izmantojiet tikai neitrālus mazgāšanas līdzekļus. Neizmantojiet abrazīvus izstrādājumus, abrazīvus sūkļus, šķīdinātājus vai metāla priekšmetus.

2. DROŠĪBAS NORĀDĪJUMI

2.1 Uzstādīšana



Uzstādīšanai jāatbilst attiecīgajiem valsts noteikumiem.

- Noņemiet visu iepakojumu un pārvadāšanas skrūves, ieskaitot gumijas ieliktni ar plastmasas starpliku.
- Glabājiet transportēšanai paredzētās skrūves drošā vietā. Ja ierīce vēlāk jāpārvieta, tās atkārtoti jāievieto, lai nofiksētu tilpni, lai novērstu iekšējus ierīces bojājumus.
- Vienmēr uzmanīgi pārvietojiet ierīci, jo tā ir smaga. Vienmēr izmantojiet drošības cimdus un slēgtus apavus.
- Ievērojiet kopā ar ierīci piegādātās uzstādīšanas norādes.
- Neuzstādiet un nelietojiet bojātu ierīci.
- Neuzstādiet un nelietojiet ierīci vietā, kur temperatūra ir zemāka par 0 °C un kur tā ir pakļauta nokrišņu iedarbībai.
- Virsmai, uz kuras ierīci paredzēts uzstādīt, jābūt līdzenai, stabīlai, karstumizturīgai un tīrai.
- Pārliecinieties, ka starp ierīci un grīdu cirkulē gaiss.

- Kad ierīce novietota pastāvīgajā vietā, pārbaudiet, vai tā ir pareizi nolīmeņota, izmantojot spirta līmeņrādi. Ja nepieciešams, noregulējiet kājiņas attiecīgi.
- Neuzstādiet ierīci virs grīdas noteces lūkas.
- Nešļakstiet ūdeni uz ierīci un nepakļaujiet to pārmērīgam mitrumam.
- Neuzstādiet ierīci vietā, kur ierīces durvis nevar atvērt līdz galam.
- Nelieciet zem ierīces slēgtu trauku ūdens savākšanai iespējamās noplūdes gadījumā. Sazinieties ar pilnvaroto servisa centru, lai pārliecinātos, kādus piederumus var lietot.

2.2 Elektrības padeves pieslēgšana



BRĪDINĀJUMS!

Var izraisīt ugunsgrēku un elektrošoku.

- Ierīcei jābūt iezemētai.
- Vienmēr izmantojiet pareizi uzstādītu un drošu kontaktligzdu.

- Pārliecinieties, ka tehnisko datu plāksnītē norādītie parametri atbilst elektrotīkla parametriem.
- Nelietojiet daudzkontakta adapterus vai pagarinātājus.
- Rīkojieties uzmanīgi, lai nesabojātu kontaktspraudni un kabeli. Ja iekārtas elektropadeves kabeli nepieciešams nomainīt, to jāveic tuvākajā autorizētajā servisa centrā.
- Pieslēdziet kontaktspraudni kontaktīgzdai tikai uzstādīšanas beigās. Pārbaudiet, vai pēc uzstādīšanas kontaktspraudnim var brīvi piekļūt.
- Neaiztieciot strāvas kabeli vai kontaktspraudni ar slapjām rokām.
- Nekad neatslēdziet ierīci no tīkla, velkot aiz strāvas kabeļa. Vienmēr velciet aiz kontaktspraudņa.

2.3 Ūdens pieslēgums

- Ieplūdes ūdens temperatūra nedrīkst pārsniegt 25 °C.
- Nebojājiet ūdens šļūtenes.
- Pirms pievienošanas jaunām caurulēm, ilgāku laiku neizmantojam caurulēm, labotām caurulēm vai caurulēm, kurām pievienotas jaunas ierīces (ūdens skaitītāji u.c.), ļaujiet ūdenim tecēt, līdz tas kļūst tīrs un dzidrs.
- Pārbaudiet, vai nav redzamas ūdens noplūdes ierīces pirmās lietošanas reizes laikā un pēc tās.
- Neizmantojiet lokanā savienojuma pagarinājumu, ja ūdens ievada lokanais savienojums ir pārāk īsa. Sazinieties ar servisa centru, lai saņemtu jaunu ieplūdes šļūteni.
- Iespējams, ka izsaiņošanas laikā novērosiet ūdens izplūšanu no aizplūdes caurules. Tas ir rūpnīcā veiktās ierīces pārbaudes ar ūdeni dēļ.
- Ūdens novadīšanas šļūteni var pagarināt maksimāli par 400 cm. Sazinieties ar pilnvaroto servisa centru par otru ūdens novadīšanas šļūteni un tās pagarinājumu.
- Pārbaudiet, vai pēc uzstādīšanas var brīvi piekļūt ūdens krānam.

2.4 Izmantošana



BRĪDINĀJUMS!

Pastāv risks gūt savainojumus, elektrošoku, izraisīt ugunsgrēku, apdegumus vai ierīces bojājumus.

- Ievērojiet drošības norādījumus uz mazgāšanas līdzekļa iepakojuma.
- Neievietojiet ierīcē un neglabājiet tās tuvumā vai uz tās viegli uzliesmojošas vielas vai ar viegli uzliesmojošām vielām piesūcinātus priekšmetus.
- Nedrīkst mazgāt audumus, kuri stipri sasmērēti ar eļļu, smērvielām vai citām taukainām vielām. Tādējādi var sabojāt veļas mašīnas gumijas daļas. Pirms šādu izstrādājumu ievietošanas veļas mašīnā, tie iepriekš jāmazgā ar rokām.
- Programmas darbības laikā nepieskarieties stikla durvīm. Stikls var sakarst.
- Pārliecinieties, ka no veļas ir izņemti visi metāla priekšmeti.

2.5 Serviss

- Lai salabotu ierīci, sazinieties ar pilnvaroto servisa centru. Izmantojiet tikai oriģinālās rezerves daļas.
- Lūdzu, ņemiet vērā, ka pašrocīgi veikti remontdarbi vai remontdarbi, kurus veikušas neprofesionālas personas, var radīt apdraudējumu, un garantija var zaudēt spēku.
- Turpmāk norādītās rezerves daļas būs pieejamas 10 gadus pēc modeļa ražošanas pārtraukšanas: motora kontakti, transmisija starp motoru un veļas tilpni, sūkņi, amortizatori un atsperes, veļas tilpne, veļas tilpnes zvaigzne un tās lodīšu gultni, sildītāji un sildelementi, ieskaitot siltumsūkņus, cauruļvadi un to aprikojums, ieskaitot šļūtenes, vārstus, filtrus un ūdens noslēgvārstus, iespaidshēmas plates, elektroniskie displeji, spiediena slēdži, termostati un sensori, programmatūra un aparātprogrammatūra, ieskaitot programmatūras atiestatīšanu, durvis, durvju eņģes un blīves, citas blīves, durvju slēdzenju mehānismi,

plastmasas piederumi, piemēram, mazgāšanas līdzekļa dozatori. Lūdzu, ņemiet vērā, ka dažas no šīm rezerves daļām ir pieejamas tikai profesionāliem remontētājiem un ka ne visas rezerves daļas der visiem modeļiem.

- Informācija par šajā produktā esošo lampu (lampām) un atsevišķi nopērkamajām rezerves lampām: Šīs lampas ir paredzētas ekstremāliem fiziskajiem apstākļiem, piemēram, temperatūrai, vibrācijai, mitrumam, mājsaimniecības ierīcēs vai paredzētas informēšanai par ierīces darbības statusu. Tās nav paredzētas citiem lietošanas veidiem un nav piemērotas mājsaimniecības telpu apgaismojumam.

3. IZSTRĀDĀJUMA APRAKSTS

3.1 Īpašas funkcijas

Jūsu jaunā veļas mašīna atbilst visjaunākajām prasībām efektīvai veļas apstrādei ar zemu ūdens, enerģijas un mazgāšanas līdzekļu patēriņu, kā arī labai audumu aprūpei.

- **AutoDoseAutoDose** tehnoloģija automātiski padod nepieciešamo mazgāšanas līdzekļa daudzumu atbilstoši veļas ielādes daudzumam; atvilktnē ir divi integrēti nodalījumi (mazgāšanas līdzeklim + mīkstinātājam) un divi papildu nodalījumi mazgāšanas līdzeklim un papildlīdzekļiem manuālai ielādei. Tas piedāvā visplašāko lietošanas daudzveidību.
- **Wi-Fi savienojums un tāl vadības starts** ļauj sākt ciklu, sazināties ar savu veļas mašīnu un pārbaudīt mazgāšanas cikla stāvokli tāl vadības režīmā.
- **FreshScent sistēma**, pateicoties jaunajām **Cashmere** un **Freshscent** tvaika programmām, sniedz izcilu risinājumu pat vismalkākās veļas atsvaidzināšanai bez mazgāšanas. Izmantojiet **ELECTROLUX** izstrādātās smalkās smaržas, lai līdz ar aromātu un kroku likvidēšanu piešķirtu apģērbiem arī "tikko mazgātas" veļas sajūtu.

2.6 Ierīces utilizācija



BRĪDINĀJUMS!

Pastāv savainošanās vai nosmakšanas risks.

- Atvienojiet ierīci no elektropadeves un ūdens padeves.
- Nogrieziet strāvas kabeli netālu no ierīces un utilizējiet to.
- Noņemiet durvju fiksatoru, lai bērni vai mājdzīvnieki nevarētu ierāpties veļas žāvētāja tilpnē un tur sevi ieslēgt.
- Utilizējiet ierīci saskaņā ar WEEE Direktīvu par elektrisko un elektronisko iekārtu atkritumiem.
- **UltraCare tehnoloģija** paredzēta auduma šķiedru pasargāšanai, pateicoties dažādām iepriekšējās sajaukšanas fāzēm, kas vispirms izšķīdina mazgāšanas līdzekli un tad veļas mīkstinātāju ūdenī, pirms tie nonāk līdz veļai. Tādēļ tie nonāk līdz katrai šķiedrai, un katra šķiedra ir aprūpēta.
- Tvaiks kā ātrs un ērts veļas atsvaidzināšanas veids. Maigās tvaika programmas likvidē smakas un samazina sausu audumu burzīšanos, lai tos nevajadzētu gludināt.
- **Papildu tvaiks iespēja** pabeidz katru ciklu ar maigu tvaiku, kas atbrīvo šķiedras un samazina auduma burzīšanos. Gludināšana būs vienkāršāka!
- **Intensīvā iespēja** iepriekš apstrādā grūti izmazgājamus traipus, optimizējot mazgāšanas efektivitāti.
- Pateicoties **Soft Plus iespējai**, veļas mīkstinātājs tiek vienmērīgi izplatīts visā veļā un iekļūst dziļi auduma šķiedrās, nodrošinot nevainojami mīkstu veļu.
- **SensiCare System** nosaka veļas ielādes daudzumu, no kā atkarīgs programmas ilgums, 30 sekunžu laikā. Mazgāšanas programma pielāgojas veļas daudzumam un auduma veidam, nepatērējot vairāk

laika, enerģijas un ūdens, nekā tas ir nepieciešams.

3.2 Ierīces kopskats

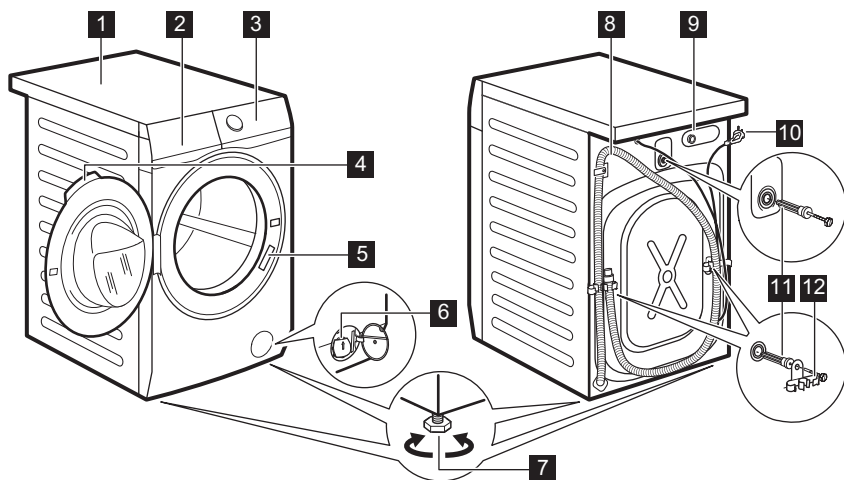

- | | |
|---|--|
| 1 Darba virsma | 7 Kājiņas ierīces līmeņošanai |
| 2 Mazgāšanas līdzekļa dozators ar AutoDose tvirtinēm un manuāliem nodalījumiem | 8 Noplūdes šļūtene |
| 3 Vadības panelis | 9 Ieplūdes šļūtenes savienojums |
| 4 Lūkas rokturis | 10 Strāvas kabelis |
| 5 Datu plāksnīte | 11 Transportēšanai paredzētās skrūves |
| 6 Ūdens izsūkņēšanas sūknis | 12 Šļūtenes balsts |

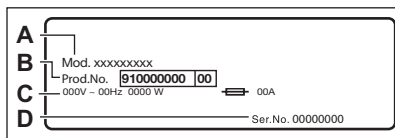

Tehnisko datu plāksnītē norādīts modeļa nosaukums (A), produkta numurs (B), elektriskie parametri (C) un sērijas numurs (D).

4. TEHNISKIE DATI

Izmērs	Platums/augstums/kopējais dziļums	59.7 cm /84.7 cm /65.8 cm
Elektriskais pieslēgums	Spriegums	230 V
	Kopējā jauda	2200 W
	Drošinātājs	10 A
	Frekvence	50 Hz

Aizsardzības pakāpe pret cieto daļiņu un mitruma izplatīšanos, kuru nodrošina aizsargpārsegs, izņemot gadījumus, kad zemsprieguma ierīcēm nav aizsardzības no mitruma		IPX4
Ūdens pievada spiediens	Minimums	0,5 bar (0,05 MPa)
	Maksimums	8 bar (0,8 MPa)
Ūdens padeve ¹⁾		Auksts ūdens
Maksimālais veļas daudzums	Kokvilna	9 kg
Izgriešanas ātrums	Maksimālais veļas izgriešanas ātrums	1551 apgr./min

¹⁾ Pievienojiet ūdens ieplūdes šļūteni ūdens krānam ar 3/4" vītņi.

5. UZSTĀDĪŠANA



BRĪDINĀJUMS!
Skatiet sadaļu "Drošība".

5.1 Izsaiņošana

1. Atveriet durvis. Izņemiet visu no veļas telpnes.

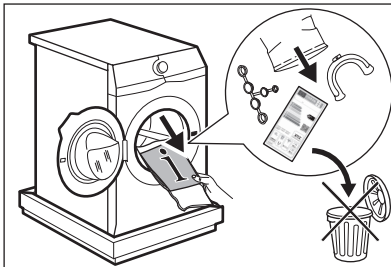

Ierīces komplektācijā iekļautie piederumi var atšķirties atkarībā no modeļa.

2. Novietojiet iesaiņojuma elementu uz grīdas aiz ierīces un uzmanīgi apgāziet ierīci ar aizmugurējo daļu uz leju. Noņemiet no ierīces apakšpuses polistirola aizsargelementu.

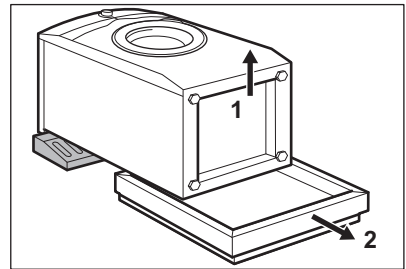

UZMANĪBU!
Nenovietojiet veļas mašīnu ar priekšpusi uz leju.

3. Novietojiet ierīci atpakaļ stāvus. Atvienojiet barošanas kabeli un izplūdes šļūteni no šļūtenes turētājiem.

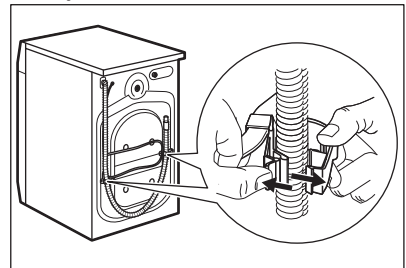

- i** Iespējams, ka novērosiet ūdens izplūšanu no izplūdes šļūtenes. Tas ir tādēļ, ka mazgājamā mašīna ir pārbaudīta rūpnīcā.

4. Izskrūvējiet trīs transportēšanai paredzētās skrūves un izvelciet plastmasas starplikas.

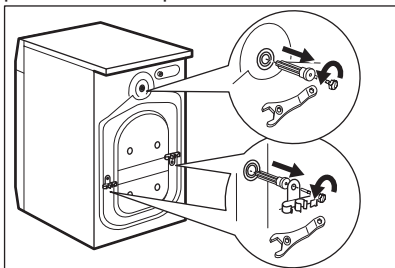

- i** Iesakām saglabāt iesaiņojuma materiālus un transportēšanai paredzētās skrūves gadījumam, ja ierīce būs jāpārvedā.

5. Ievietojiet atverēs plastmasas vāciņus, kas atrodami lietotāja rokasgrāmatas maišiņā.

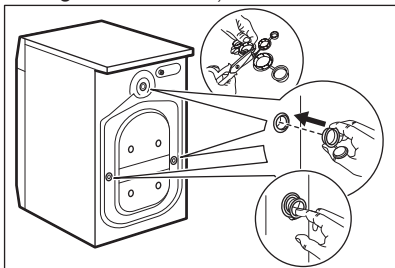

5.2 Uzstādīšanas informācija

Novietošana un līmeņošana

Noregulējiet ierīci pienācīgi, lai novērstu vibrāciju, troksni un tās kustēšanos darbības laikā.

1. Uzstādiet ierīci uz līdzenas, stingras pamatnes grīdas. Ierīcei jābūt nolīmeņotai un stabīlai. Pārlicinieties, ka ierīce nepieskaras sienai vai citiem priekšmetiem un ka zem tās cirkulē gaiss.

2. Atskrūvējiet vaļīgāk vai pievelciet regulējamās kājiņas, lai regulētu ierīces līmeņojumu. Visām ierīces kājiņām stingri jābalstās uz grīdas.



BRĪDINĀJUMS!

Ierīces līmeņošanas nolūkā nenovietojiet zem tās kājiņām kartona, koka vai tam līdzīgus materiālus.

Ievada lokanais savienojums



UZMANĪBU!

Pārlicinieties, ka lokanais savienojums nav bojāts un savienojuma vietās nav noplūžu. Neizmantojiet lokanā savienojuma pagarinājumu, ja ūdens ievada lokanais savienojums ir pārāk īsa. Sazinieties ar servisa centru, lai saņemtu citu ievada lokano savienojumu.

1. Pievienojiet ūdens ievada lokano savienojumu ierīces aizmugurē.

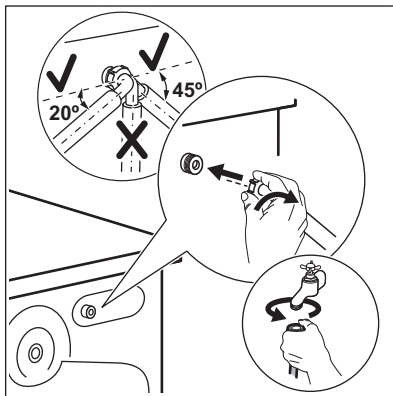

2. Novietojiet to pa labi vai kreisi atkarībā no ūdens krāna stāvokļa. Pārlicinieties, ka ūdens ievada lokanais savienojums neatrastos vertikālā stāvoklī.

3. Ja nepieciešams, atskrūvējiet gredzenveida uzgriezni, lai novietotu to pareizā pozīcijā.

4. Pievienojiet ūdens ieplūdes šļūteni aukstā ūdens krānam ar 3/4' collu vītņi.



BRĪDINĀJUMS!
Ieplūdes ūdens temperatūra nedrīkst pārsniegt 25 °C.

Ūdens izsūkņēšana

Ūdens novadīšanas šļūtenei jāatrodas vismaz 60 cm augstumā, bet ne augstāk par 100 cm.



Ūdens novadīšanas šļūteni var pagarināt maksimāli par 400 cm. Sazinieties ar pilnvaroto servisa centru par otru ūdens novadīšanas šļūteni un tās pagarinājumu.

Ūdens novadīšanas šļūteni iespējams pievienot dažādos veidos:

1. salieciet ūdens novadīšanas šļūteni "U" burta veidā, un aplieciet to apkārt plastmasas šļūtenes vadīklai.

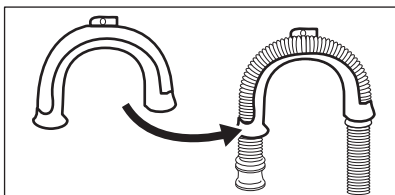

2. Izlietnes malā — piestipriniet vadīklu ūdens krānam vai sienai.

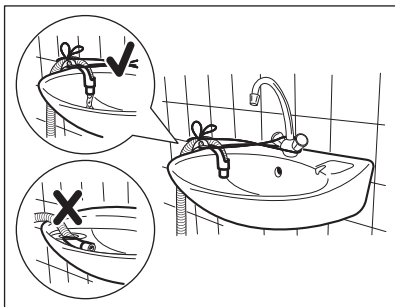

Pārliecinieties, ka, ierīcei izsūkņējot ūdeni, plastmasas vadīkla nekustas un ūdens novadīšanas šļūtenes gals nav iemērķts ūdenī. Šādā veidā ierīcē var ieplūst atpakaļ netīrs ūdens.

3. Ja ūdens novadīšanas šļūtenes gals izskatās šādi (skat. attēlu), jūs varat tiešā veidā iestumt to stāvvadā.

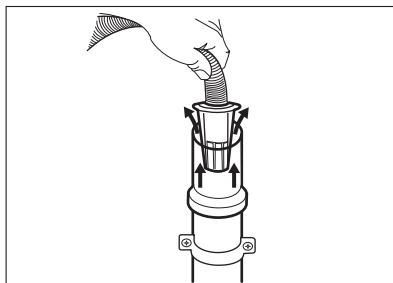

4. Pie stāvvada ar ventilācijas atveri — ievietojiet noplūdes šļūteni pašā novadcaurulē. Skat. attēlu.

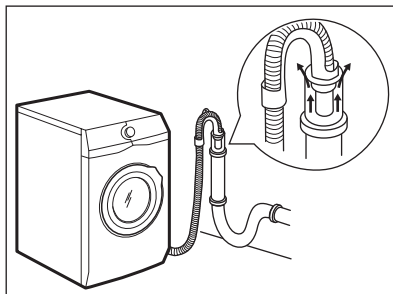

Ūdens novadīšanas šļūtenes gals vienmēr jānodrošina ar atbilstošu ventilāciju, t.i., novadcaurules iekšējam diametram (min. 38 mm — min. 1,5' collas) jābūt lielākam nekā ūdens noplūdes šļūtenes ārējais diametrs.

5. Izlietnes sifonam bez plastmasas šļūtenes vadīklas — uzbīdiet ūdens novadīšanas šļūteni uz sifona pieslēgvietas un nostipriniet to ar skavu. Skat. attēlu.

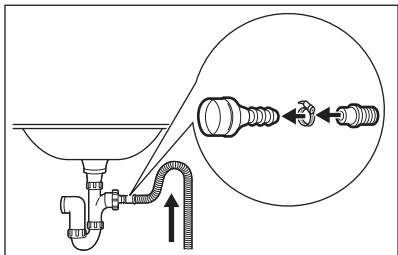

Pārliecinieties, ka ūdens novadīšanas šļūtene veido cilpu, lai neļautu netīrumiem no ierīces nokļūt izlietnē.

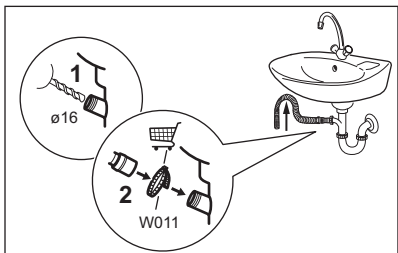

Pievienojiet ūdens novadīšanas šļūteni sifonam un nostipriniet to ar skavu. Pārliecinieties, ka ūdens novadīšanas šļūtene veido cilpu, lai neļautu netīrumiem no ierīces nokļūt izlietnē.

6. Ievietojiet šļūteni tieši istabas sienā iebūvētajā novadcaurulē, piestiprinot to ar skavu.

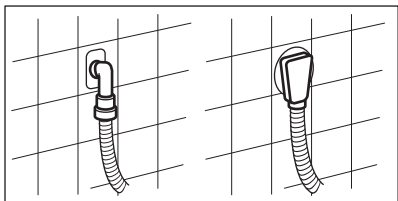

6. PIEDERUMI

6.1 Pieejams vietnē www.electrolux.com/shop vai no autorizēta izplatītāja



Tikai papildpiederumi, kurus apstiprinājis ELECTROLUX, nodrošina ierīces drošības standartus. Ja tiks izmantotas neapstiprinātas detaļas, jebkādas prasības būs spēkā neesošas.

5.3 Elektriskais pieslēgums

Uzstādīšanas beigās varat pieslēgt spraudkontakta kontaktligzdai.

Nepieciešamie elektroenerģijas parametri ir norādīti datu plāksnītē un sadaļā "Tehniskie dati". Pārbaudiet, vai tie atbilst elektrotīkla parametriem.

Pārliecinieties, ka mājas elektrotīkls ir piemērots ierīces maksimālajai jaudai, ņemot vērā arī citas lietotās elektroierīces.

Pievienojiet ierīci sazemētai kontaktligzdai.

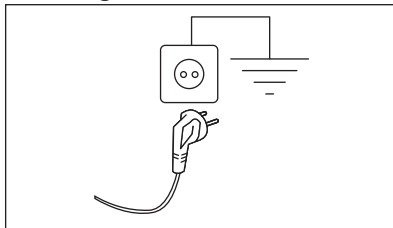

Strāvas padeves kabelim pēc ierīces uzstādīšanas jābūt viegli sniedzamam

Lai veiktu jebkādas elektriskos darbus, kas saistīti ar šīs ierīces uzstādīšanu, sazinieties ar mūsu pilnvaroto servisa centru.

Ražotājs neuzņemas atbildību par bojājumiem vai nelaimes gadījumiem, kas radušies šo drošības noteikumu neievērošanas rezultātā.

6.2 Montāžas plākšņu komplekts

Uzstādot ierīci uz pamatnes, kas nav ELECTROLUX piegādāts papildpiederums, nostipriniet to ar montāžas plāksnēm.

Uzmanīgi izlasiet ar piederumu kopā piegādātas instrukcijas.

6.3 Komplekts žāvētāja novietošanai uz veļas mazgājamās mašīnas

Žāvētāju var novietot uz veļas mazgājamās mašīnas, **tikai izmantojot pareizo komplektu žāvētāja novietošanai uz veļas mazgājamās mašīnas.**

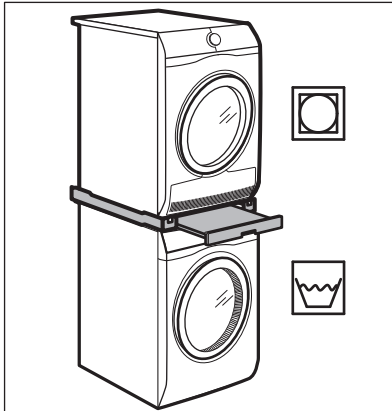

BRĪDINĀJUMS!

Nenovietojiet veļas žāvētāju zem veļas mašīnas. Pārbaudiet saderīgo komplektu žāvētāja novietošanai uz veļas mazgājamās mašīnas, pārbaudot jūsu ierīču dziļumu.

6.4 Pamatne ar atvilktni

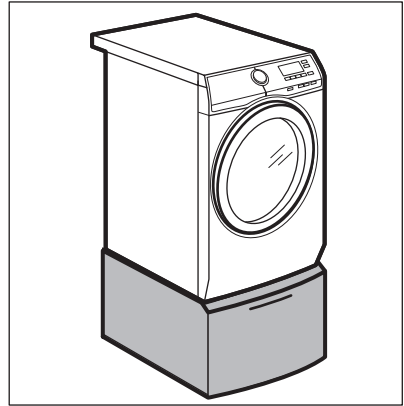

Lai paceltu ierīci augstāk un atvieglotu veļas ielādi un izņemšanu. Atvilktni var izmantot veļas glabāšanai, piem., lai glabātu dvieļus, tīrīšanas izstrādājumus u.c.

7. VADĪBAS PANELIS

7.1 Vadības paneļa apraksts

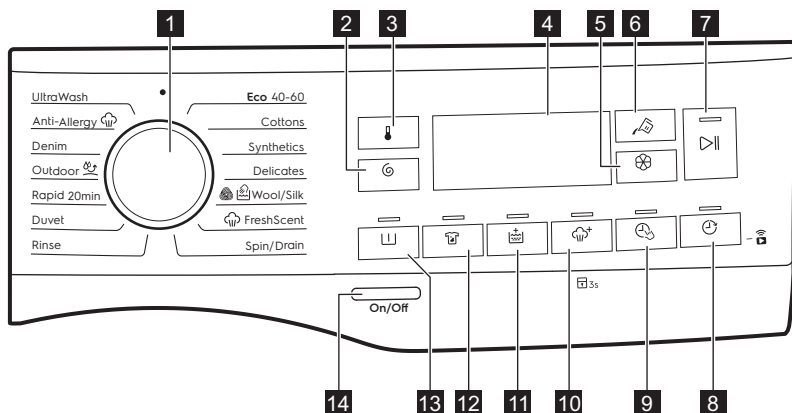







Iespējas nevar izvēlēties ar visām mazgāšanas programmām. Pārbaudiet iespēju un mazgāšanas programmu saderību rīnkopā "AutoDose un iespēju saderība ar programmām" sadaļā "Programmas". Kāda iespēja var izslēgt citu, šajā gadījumā ierīce neļaus jums iestatīt nesavienojamas iespējas kopā.

Pārliecinieties, ka ekrāns un skārienjutīgie taustiņi vienmēr ir tīri un sausi.





<p>1 Programmu pārslēgš</p>	<p>Vajadzīgās mazgāšanas programmas izvēlei. Lai iegūtu papildinformāciju, skatiet sadaļu "Programmas".</p>
<p>2 Veļas izgriešana taustiņš</p>	<p>Iestatot programmu, ierīce automātiski izvēlas noklusējuma izgriešanas ātrumu.</p> <p>Pieskarities šim taustiņam vairākkārt, lai:</p> <ul style="list-style-type: none"> • Mainītu izgriešanas ātrumu. Displejā redzami tikai izgriešanas ātrumi, kas darbojas ar iestatīto programmu. • — — — Izvēlētos iespēju Bez veļas izgriešanas. Iestatiet šo iespēju visu veļas izgriešanas fāžu deaktivizēšanai. Ierīce veic tikai izvēlētas mazgāšanas programmas ūdens izsūknēšanas fāzi. Iestatiet šo iespēju ļoti smalkiem audumiem. Dažām mazgāšanas programmām skalošanas fāze patērē vairāk ūdens.



















Ar Veļas izgriešana  taustiņu varat arī iestatīt:









-  **Aktivizējiet skalošanas pauzes iespēju.**
 Pēdējās skalošanas laikā ūdens no veļas mašīnas netiks izsūknēts, lai pasargātu veļu no krokošanās. Mazgāšanas programmas beigās veļas tīlnē paliek ūdens un pēdējā veļas izgriešanas fāze netiek veikta.
 Displejā redzams indikators 
 Durvis paliek bloķētas. Veļas tīlne griežas regulāri, lai samazinātu burzīšanos. Lai atvērtu durvis, nepieciešams izsūknēt ūdeni.
 Pieskarieties Sākt/Pauze  taustiņam: ierīce veic veļas izgriešanas fāzi un izsūknē ūdeni.
-  **Aktivizējiet Kluso iespēju.**
 Visas veļas izgriešanas fāzes (izgriešana starplaikā un pašās beigās) tiek atceltas, un programmas beigās veļas tīlnē paliek ūdens. Tas palīdz samazināt burzīšanos. Tā kā programma ir ļoti klusa, tā ir piemērota nakī, kad pieejami lētāki enerģijas tarifi. Dažās programmās skalošana tiks veikta, izmantojot lielāku ūdens daudzumu.
 Displejā redzams indikators 
 Durvis paliek bloķētas. Veļas tīlne griežas regulāri, lai samazinātu burzīšanos. Lai atvērtu durvis, nepieciešams izsūknēt ūdeni.
 Pieskarieties Sākt/Pauze taustiņam  taustiņam: ierīce veic tikai ūdens izsūknēšanas fāzi.



Ierīce izsūknē ūdeni un izgriež veļu automātiski pēc aptuveni 18 stundām.

<p> 3 Temperatūra skārientaustiņš</p>	<p>Izvēloties mazgāšanas programmu, ierīce automātiski iesaka noklusējuma temperatūru. Nospiediet šo taustiņu vairākkārt, līdz vēlamā temperatūra parādās displejā. Kad displejā redzami indikatori  - , ierīce nesilda ūdeni.</p>
<p>4 Displejs</p>	<p>Tas sniedz informāciju par programmas iestatīšanu. Papildu informāciju skatiet sadaļā "Programmas".</p>
<p> 5 AutoDose Auduma mīkstinātāja skārientaustiņš</p>	<p>Auduma mīkstinātāja automātiskās padeves aktivēšanai un deaktivēšanai. Papildu informāciju skatiet sadaļā "AutoDose tehnoloģija (automātiskā dozēšana)".</p>
<p> 6 AutoDose Šķidrā mazgāšanas līdzekļa skārientaustiņš</p>	<p>Mazgāšanas līdzekļa automātiskās padeves aktivēšanai un deaktivēšanai. Papildu informāciju skatiet sadaļā "AutoDose tehnoloģija (automātiskā dozēšana)".</p>

7	 <p>Sākt/Pauze skārientaustiņš</p>	<p>Pieskarieties pogai, lai iedarbinātu, nopauzētu ierīci vai pārtrauktu ieslēgto programmu.</p>
8	 <p>Attālinātā palaišana/Atliktais starts skārienpoga</p>	<p>Piespiediet šo taustiņu vairākkārt, lai aktivizētu vienu no divām iespējām vai abas. Displejā iedegsies attiecīgais indikators.</p> <ul style="list-style-type: none">  Attālinātā palaišana Izvēlieties šo iespēju, lai savienotu ierīci ar lietotni. Pieskaroties šai pogai, displejā uz dažām sekundēm ir redzams mirgojošs  indikators. Pēc pieskaršanās Sākt/Pauze  pogai displejā ir redzams  indikators, un Attālinātā palaišana tiek apstiprināta.  Pieskaroties Sākt/Pauze  taustiņam, kad  indikators beidz mirgot, attālinātā iedarbināšana netiek aktivēta, bet iestatītā programma sāk darboties.  Atliktais starts Ar šo iespēju jūs varat atlikt programmas startu uz ērtāku laiku. Pieskarieties taustiņam vairākkārt, lai iestatītu nepieciešamo atliktā starta laiku. Laiks palielinās par 30 minūtēm līdz pat 90 minūtēm un no 2 stundām līdz 20 stundām. Pēc pieskaršanās Sākt/Pauze  taustiņam, displejā redzams indikators  un izvēlētais atliktā starta laiks, un ierīce uzsāk laika atskaiti.
9	 <p>Time Manager skārientaustiņš</p>	<p>Ar šo iespēju var samazināt programmas ilgumu. Skatiet rindkopu "Time Manager".</p>
10	 <p>Papildu tvaiks skārientaustiņš</p>	<p>Šī iespēja pievieno tvaika fāzi, pēc kuras mazgāšanas programmas beigās seko īsa pretburzīšanās fāze. Tvaika fāze samazina auduma burzīšanos un atvieglo tā gludināšanu.</p> <p>Tvaika fāzes laikā displejā mirgo Indikators .</p> <ul style="list-style-type: none">  Šī iespēja var pagarināt programmas ilgumu. <p>Kad programma beidz darboties, displejā ir redzams ,  indikators nodziest.</p> <ul style="list-style-type: none">  Mazgājot mazāku veļas daudzumu, rezultāts būs labāks.

 <p>Bērnu drošības funkcija</p>	<p>Šī iespēja neļauj bērniem spēlēt ar vadības paneli. Lai ieslēgtu/izslēgtu šo iespēju, turiet nospiestu  taustiņu, līdz  iedegas/nodziest displejā. Ja tā ir aktīva, nospiežot jebkuru pogu, pogas gaismas indikators nomirgo 3 reizes.</p>
<p>11  Papildu skalošana skārien-taustiņš</p>	<p>Izmantojot šo iespēju, jūs varat pievienot izvēlētajai mazgāšanas programmai papildu skalošanas ciklus. Izmantojiet šo iespēju cilvēkiem ar alerģijām pret mazgāšanas līdzekļa atliekām un jūtīgu ādu.</p> <p> Šī iespēja pagarina programmas ilgumu.</p> <p>Atbilstošais indikators virs spiedpogas izgaismojas un arī paliek degam laikā nākamo ciklu laikā līdz brīdim, kad šī iespēja ir izslēgta.</p>
<p> Pastāvīga Soft Plus iespēja</p>	<p>Iestatiet šo iespēju, lai optimizētu auduma mīkstinātāja izplatību un uzlabotu auduma mīkstumumu. Ieteicama, lietojot auduma mīkstinātāju. Lai ieslēgtu/izslēgtu šo iespēju, turiet nospiestu Papildu skalošana  taustiņu, līdz  iedegas/nodziest displejā.</p> <p> Šī iespēja pagarina programmas ilgumu.</p> <p>Šī iespēja paliek pastāvīgi ieslēgta nākamajiem cikliem līdz tās deaktivēšanai.</p>

Pieskarieties šai pogai, lai pievienotu programmai intensīvo fāzi.
Iedegas attiecīgais indikators virs skārientaustiņa.
Nospiežot šo pugu, pie mazgāšanas līdzekļa simbola parādās \dagger indikators un ierīce automātiski dozē papildu daudzumu mazgāšanas līdzekļa, kad ir iespējot automātiskā mazgāšanas līdzekļa tvertne.

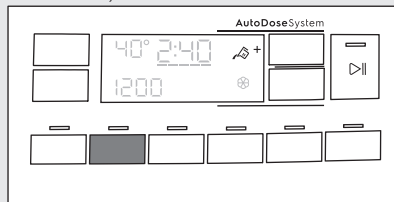

12



Intensīvā skārientaustiņš

Ja automātiskā mazgāšanas līdzekļa tvertne ir izslēgta, ir iespējams darbināt šo iespēju kā tradicionālai veļas mašīnai, iepildot mazgāšanas līdzekli vai papildlīdzekli manuālajā nodalījumā.



Nospiežot mazgāšanas līdzekļa tvertnes pugu, kamēr ir aktīva Intensīvā iespēja, AutoDose funkcija tiek izslēgta, taču Intensīvā iespēja joprojām paliek aktīva manuālajā režīmā.



Šī iespēja pagarina programmas ilgumu.

13



Priekšmazgāšana skārientaustiņš

Izmantojiet šo iespēju, lai aktivizētu priekšmazgāšanas fāzi 30 °C temperatūrā pirms mazgāšanas fāzes.





Iedegas attiecīgais indikators virs skārientaustiņa.
Šo iespēju ieteicams izmantot ļoti netīrai veļai, it īpaši, ja tajā atrodamas smiltis, putekli, dubļi un citas cietas daļiņas.
Priekšmazgāšanas fāzē automātiski tiks pievienots papildu mazgāšanas līdzekļa daudzums.



Izvēloties priekšmazgāšanas fāzi, kad ir aktīva AutoDose, ierīce automātiski veic mazgāšanas līdzekļa dozēšanu. Kad AutoDose ir izslēgta, ievietojiet mazgāšanas līdzekli/papildlīdzekli dozēšanas bumbiņā veļas tilpnē.



Iespējas var pagarināt programmas ilgumu.

<p>Skaņas signāli</p>	<p>Šī ierīce ir aprīkota ar dažādiem skaņas signāliem, kas darbojas, kad:</p> <ul style="list-style-type: none"> • jūs aktivizējat ierīci (īpaša īsa melodija); • jūs deaktivizējat ierīci (īpaša īsa melodija); • jūs pieskaraties taustiņiem (klikšķis); • jūs veicat nepareizu izvēli (3 īsi klikšķi); • programma ir beigusies (secīgas skaņas, kas dzirdamas aptuveni 2 minūtes); • ierīces darbībā radušies traucējumi (secīgas skaņas, kas dzirdamas aptuveni 5 minūtes). <p>Lai deaktivētu/aktivizētu skaņas signālus, kad programma ir pabeigta, vienlaikus pieskarieties taustiņiem Priekšmazgāšana  un Intensīvais  un turiet tos piespiestus aptuveni 6 sekundes.</p> <p> Ja deaktivizējat skaņas signālus, ierīces darbības traucējumu gadījumā tie turpina skanēt.</p>
<p>14 On/Off spiedpoga</p>	<p>Piespiežot šo taustiņu dažas sekundes, jūs varat aktivizēt vai deaktivizēt ierīci. Ieslēdzot vai izslēdzot ierīci, atskan dažādas melodijas.</p> <p> Tā kā gaidstāves funkcija automātiski deaktivizēs ierīci, lai samazinātu elektroenerģijas patēriņu atsevišķos gadījumos, jums, iespējams, vajadzēs atkal aktivizēt ierīci.</p> <p>Lai iegūtu papildu informāciju, skatiet rindkopu par gaidstāves iespēju sadaļā "Lietošana ikdienā".</p>

7.2 Displejs

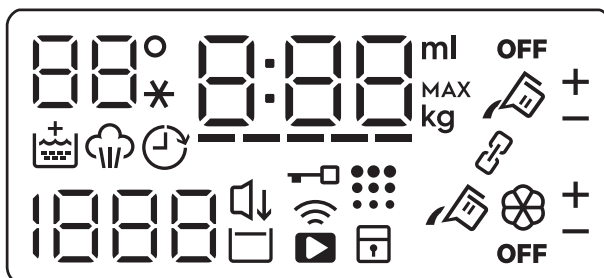

















88° *

Temperatūras zona:
 88° Temperatūras indikators.
 --* Aukstā ūdens indikators.



Bērnu drošības slēdža indikators.

	Wi-Fi savienojuma indikators.
	Attālinātas ieslēgšanas indikators.
	Durvju bloķēšanas indikators.
	Atliktā starta indikators.
	Digitālais indikators var rādīt šādus parametrus: <ul style="list-style-type: none"> • Programmas ilgums: piem., 2:40. • Atliktā starta laiks: piem., 2h. • Cikla beigas: 0:00. • Brīdinājuma kods: piem., E2 1. • Kļūdu indikators: - - -. • Citi iestatīšanas paziņojumi. • Darbojoties ar lietotni: APP, AP (piekļuves punkts), UPd (atjaunināšana). Skatiet sadaļu "Wi-Fi savienojamības iestatīšana".
	Indikators Time Manager
	Soft Plus indikators.
	Tvaika fāzes indikators.
	Veļas tilpnes tīrīšanas indikators. Tas ir ieteikums veikt veļas tilpnes tīrīšanu.
	Veļas izgriešanas apgabals: Veļas izgriešanas ātruma indikators - - - Indikators Bez izgriešanas. Veļas izgriešanas fāze ir deaktivizēta.
	Indikators Klusi
	Skalošanas pauzes indikators.
	Maksimālā veļas svara indikators (skatiet punktu "SensiCare System veļas daudzuma noteikšana"). MAX Tas mirgo, kad tilpnē ievietotās veļas daudzums pārsniedz atlasītajai programmai maksimāli paredzēto daudzumu.
	Šķidro piedevu daudzuma indikators (skatiet nodaļu "AutoDose tehnoloģija (automātiskā dozēšana)").
	AutoDose mazgāšanas līdzekļa tvertnes indikators. Kad tas ir izgaismots, ierīce automātiski veic mazgāšanas līdzekļa dozēšanu.
	AutoDose veļas mīkstinātāja tvertnes indikators. Kad tas ir izgaismots, ierīce automātiski veic auduma mīkstinātāja dozēšanu.

OFF	AutoDose statusa indikators. Tas izgaismojas, kad AutoDose funkcija ir atspējota.
	Savienotā režīma indikators. Tas iedegas, kad abas tvertnes ir saistītas un piepildītas ar vienu un to pašu mazgāšanas līdzekli. AutoDose veļas mīkstinātāja funkcija ir atspējota.

7.3 Time Manager

Ar šo iespēju jūs varat samazināt programmas ilgumu atkarībā no veļas ielādes daudzuma un netīrības pakāpes.

Iestatot mazgāšanas programmu, displejā parādās noklusējuma ilgums un ----- defises.

Pieskarieties Time Manager  taustiņam, lai samazinātu programmas ilgumu pēc jūsu vajadzībām. Displejā redzams jaunais programmas ilgums un defišu skaits attiecīgi samazināsies:

----- piemērots maksimālas ielādes vidēji netīras veļas mazgāšanai.

---- ātrais cikls maksimālas ielādes nedaudz netīras veļas mazgāšanai.

-- ļoti ātrs cikls mazākas ielādes nedaudz netīras veļas mazgāšanai (ieteicama maks. puse ielādes).

- īsākais cikls, lai atsvaidzinātu nelielu veļas daudzumu.

Time Manager ir pieejams tikai tabulas programmās.

indikators	Eco 40-60	Cottons	Synthetics
----- 1)	■	■	■

indikators	Eco 40-60	Cottons	Synthetics
-----	■	■	■
----	■	■	■
---	■	■	■
--	■	■	■
-	■	■	■

1) Noklusējuma darbības ilgums visām programmām.

Time Manager ar tvaika programmām



Iestatot tvaika programmu, šis taustiņš ļauj izvēlēties no trim tvaika līmeņiem un programmas ilgums tiek attiecīgi samazināts:



- ---- : maksimāli
- -- : vidēji
- - : minimāli.

8. PIRMS PIRMĀS IZMANTOŠANAS REIZES



Uzstādīšanas laikā vai pirms pirmās lietošanas reizes ierīcē var būt redzams ūdens. Tas ir pāri palikušais ūdens pēc rūpnīcā veiktās pilnās darbības pārbaudes, kuras mērķis ir nodrošināt, ka ierīce tiek piegādātam klientam nevainojamā darba kārtībā, un par to nav jāsatraucas.

1. Pārliecinieties, ka visas transportēšanai paredzētās skrūves ir izņemtas no ierīces.
2. Pārliecinieties, ka pieejama elektropadeve un ūdens krāns ir atvērts.

3. Obligāti uzpildiet AutoDose tvertnes ar šķidro mazgāšanas līdzekli  un auduma mīkstinātāju . Skatiet rindkopu "AutoDose pamata iestatījumi" sadaļā "AutoDose tehnoloģija".
4. Ielejiet veļas tilpnē 2 litrus ūdens. Šī darbība aktivizē ūdens izsūkņēšanas sistēmu.
5. Iestatiet un iedarbiniet kokvilnas programmu ar augstāko temperatūru, neievietojot veļas tilpnē veļu. Šādi no veļas tilpnes tiek iztīrīti visi iespējamie netīrumi.

9. AUTODOSE TEHNOLOĢIJA (AUTOMĀTISKĀ DOZĒŠANA)



Rūpīgi izlasiet šo nodaļu.

9.1 Ievads

Pareiza mazgāšanas līdzekļa un veļas mīkstinātāja deva labāk kopj veļu un nodrošina labu mazgāšanas sniegumu.

Pārmērīgs mazgāšanas līdzekļa daudzums bojā drēbes, savukārt pārāk mazs daudzums nenodrošina vajadzīgo rezultātu.

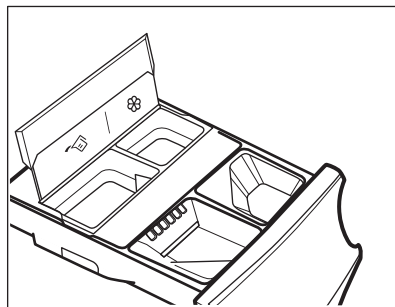

Šī ierīce ir aprīkota ar automātisko dozēšanas sistēmu, kas spēj automātiski piegādāt pareizo mazgāšanas līdzekļa un veļas mīkstinātāja devu, lai saglabātu auduma viengabalainību un krāsu spilgtumu.



 AutoDose mazgāšanas līdzekļa tvertne.

 AutoDose veļas mīkstinātāja tvertne.

Ierīce ir iepriekš iestatīta rūpnīcā tā, lai tā būtu piemērota vairumam lietotāju.

Kad programma ir aktivizēta, ierīce automātiski pados vajadzīgo mazgāšanas līdzekļa un veļas mīkstinātāja daudzumu atbilstoši reālajam ievietotās veļas daudzumam, ja displejā redzams indikators  un/vai .

i Dažās programmās AutoDose ir IZSLĒGTA (OFF deg un indikatori un/vai nedeg displejā), jo ir apģērbi, kuriem nepieciešami speciāli mazgāšanas līdzekļi vai papildlīdzekļi. Kad OFF ir ieslēgts, ielejiet mazgāšanas līdzekli un citus līdzekļus attiecīgajā manuālās uzpildes nodalījumā. Skatiet sadaļu "AutoDose un iespēju saderība ar programmām" nodaļā "Programmas".

i Sīkāka informācija par AutoDose un papildu iestatījumu aktivizēšanu ir pieejama, lejupeļējot lietotni.

9.2 Mazgāšanas līdzekļa dozators ar AutoDose tvertnēm un manuāliem nodalījumiem

i Izmantojot mazgāšanas līdzekli un visus pārējos līdzekļus, vienmēr ievērojiet mazgāšanas līdzekļa ražotāja norādījumus uz iepakojuma. Mēs jebkurā gadījumā iesakām nepārsniegt katrā nodalījumā norādīto maksimālo līmeni (MAX).

Ja abas AutoDose tvertnes ir iespējotas iestatītajā programmā, šķidrās mazgāšanas līdzeklis un veļas mīkstinātājs tiek pievienoti automātiski.

Ja viena AutoDose tvertne ir atspējota (OFF) iestatītajā programmā, uzpildiet produktu manuāli attiecīgajā nodalījumā.

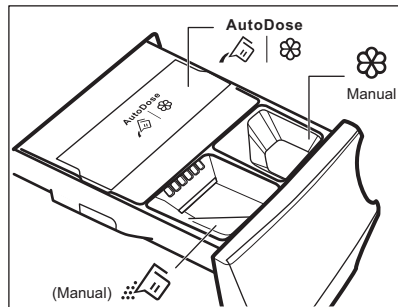

BRĪDINĀJUMS!
Nelieciet veļas pulveri AutoDose nodalījumā.

- AutoDose Tvertnes šķidrajam mazgāšanas līdzeklim un veļas mīkstinātājam.
- Manuālais nodalījums mazgāšanas fāzei: veļas pulveris vai šķidrās mazgāšanas līdzeklis.

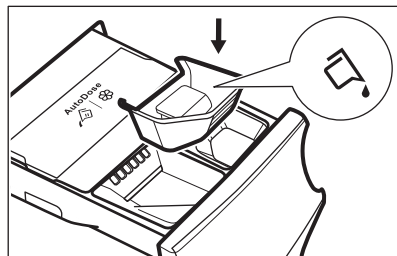

i Lietojot šķidro mazgāšanas līdzekli, pārlicinieties, ka šķidrā mazgāšanas līdzekļa tvertne ir ievietota. Skatiet rindkopu "Manuālā mazgāšanas līdzekļa un papildlīdzekļu uzpildīšana" šajā nodaļā. Šķidrā mazgāšanas līdzekļa tvertne atrodas tilpnē.

- Manuālais nodalījums šķidriem papildlīdzekļiem (veļas mīkstinātājam, cieteļi).

- **MAX** Maksimālais mazgāšanas līdzekļa/papildlīdzekļu daudzuma līmenis.

9.3 AutoDose pamata iestatījumi

Rūpnīcas iestatījumi lielam ielādes daudzumam ir 90 ml mazgāšanas līdzekļa tvertnei un 25 ml veļas mīkstinātāja tvertnei: optimāla konfigurācija, kas atbilst vairumam lietošanas apstākļu. Pamatojoties uz šo iestatījumu, ierīce aprēķinās precīzu devu katrai mazgāšanas reizei.

Taču īpašos apstākļos (ļoti mīksts vai ļoti ciets ūdens) un izmantojot konkrētu mazgāšanas līdzekļa veidu (piemēram, īpaši koncentrētu), ieteicams noregulēt iepriekš iestatīto devu, ievērojot norādījumus uz mazgāšanas līdzekļa un veļas mīkstinātāja iepakojuma: piemēram, izmantojot īpaši koncentrētu mazgāšanas līdzekli, var būt nepieciešams būtiski samazināt iepriekš iestatīto devu.

Ja mazgāšanas rezultāti nav apmierinoši vai mazgāšanas laikā ir pārāk daudz

putu, jūs varat mainīt rūpnīcas iestatījumu. Lasiet sadaļā "AutoDose konfigurēšanas režīms", kā mainīt pamatiestatījumu, bet vispirms:

1. **nosakiet ūdens cietības pakāpi**
Pārbaudiet ūdens cietības pakāpi savā rajonā. Līmeņi parasti tiek norādīti šādi: mīksts, vidējs un ciets. Ja nepieciešams, sazinieties ar vietējo pašvaldību, lai uzzinātu ūdens cietības pakāpi savā apgabalā.
2. **Nosakiet pielāgotu mazgāšanas līdzekļa devu.**
Pārbaudiet etiķeti uz mazgāšanas līdzekļa/veļas mīkstinātāja tvertnes, lai noskaidrotu ieteikto daudzumu. Šo daudzumu nosaka, apvienojot trīs dažādus faktorus:
 - ūdens cietības līmeni (skatiet tālāk esošo tabulu);
 - normālo neīrības pakāpi;
 - nominālo ierīces ietilpību (piem., maksimālā ietilpība 9 kg). Ja nominālā ietilpība uz produkta tvertnes attiecas uz ierīcēm ar zemu ietilpību, pielāgotā deva jāpalielina.

Ūdens cietības pakāpes

Pakāpes	Ūdens cietības diapazons				
	°f ¹⁾	°d ²⁾	°e ³⁾	mmol/l	ppm
Mīksts	<15	<8	<10	<1.4	<140
Vidējs ⁴⁾	15 - 25	8 - 14	0 - 17	1.5 - 2.5	150 - 250
Ciets	>25	>14	>17	>2.5	>250

1) Franču pakāpēs

2) Vācu pakāpēs

3) Angļu pakāpēs





4) Rūpnīcas iestatījums, kas piemērots lielākajai daļai gadījumu.

9.4 AutoDose konfigurēšanas režīms



Atveriet AutoDose konfigurēšanas režīmu pirms programmu iestatīšanas. Konfigurācijas režīms var atcelt pagaidu iestatījumus.

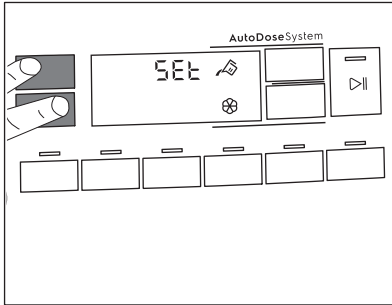

1. Dažas sekundes piespiediet taustiņu On/Off, lai ieslēgtu ierīci.
2. Uzgaidiet apmēram 10 sekundes, kamēr notiek ierīces iekšējā testēšana.
3. Pagrieziet programmu pārlēgu, lai izvēlētos mazgāšanas programmu.
4. Lai atvērtu konfigurēšanas režīmu, dažas sekundes vienlaikus turiet

piespiestus taustiņus Temperatūra  un Veļas iz griešana , līdz displeja kreisajā pusē parādās **5Et** un displeja labajā pusē parādās mirgojoši mazgāšanas līdzekļa tvertnes  un mīkstinātāja tvertnes  indikatori.



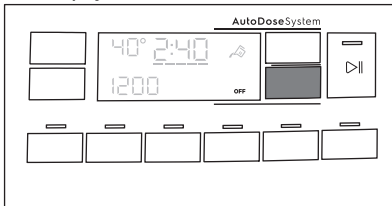

5. Piespiediet attiecīgo tvertņu taustiņus, lai ieslēgtu un izslēgtu funkciju. Displejs rāda OFF (izslēgts), kad tvertne ir atspējota, vai rāda – tvertnes indikatoru, kad tvertne ir iespējota.



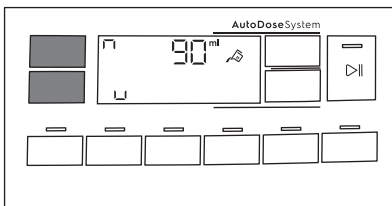

6. Lai iestatītu pamata devu, piespiediet attiecīgo tvertņu taustiņus, līdz displeja apakšā parādās noklusējuma dozēšanas veļas mazgāšanas produkts un divas bultas. Vairākkārt piespiediet taustiņu Temperatūra , lai palielinātu devu, un taustiņu Veļas iz griešana , lai samazinātu devu. Minimālais solis ir 1 ml.



7. Pēc aptuveni 10 sekundēm displejā atkal redzams programmu

informācijas ekrāns, vai arī vēlreiz piespiediet taustiņus Temperatūra  un Veļas iz griešana , lai uzreiz izietu no izvēlnes.

9.5 Mazgāšanas līdzekļa un papildlīdzekļu uzpilde AutoDose sistēmā

-  Izlasiet nodaļas “Padomi un ieteikumi” sadaļu “Mazgāšanas līdzekļi un citi līdzekļi”.
-  Iesakām nepārsniegt maksimālo norādīto līmeni (**MAX**).

1. Atveriet mazgāšanas līdzekļa dozatoru.

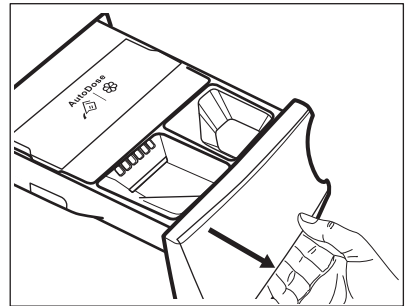

2. Paceliet AutoDose vāku.

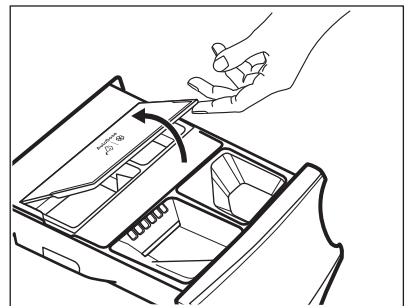

3. Rūpīgi ielejiet tikai šķidrō mazgāšanas līdzekli AutoDose mazgāšanas līdzekļa tvertnē . Uzpildiet līdz norādītajai maksimālajai atzīmei **MAX**.

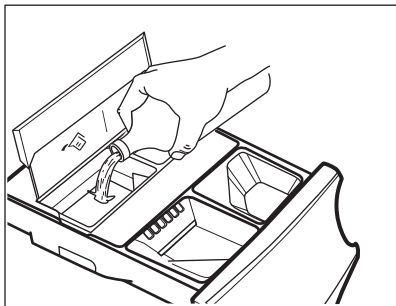

4. Rūpīgi ielejiet tikai šķidro veļas mīkstinātāju AutoDose mīkstinātāja tvertnē . Uzpildiet līdz norādītajai mak līmeņa atzīmei **MAX**.

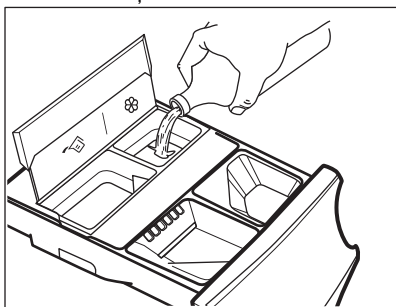

5. Paceliet AutoDose vāku.

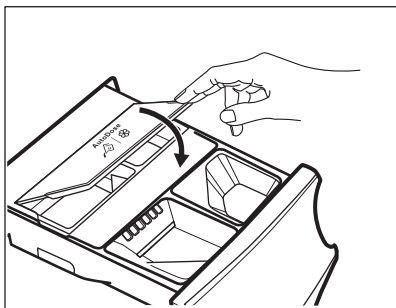

6. Rūpīgi aizveriet mazgāšanas līdzekļa dozatoru, līdz atskan klikšķis.

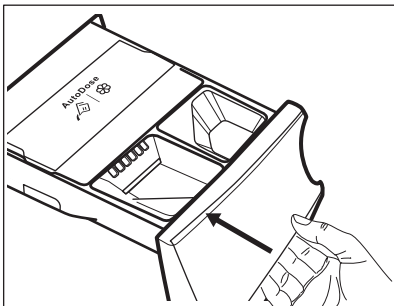

9.6 AutoDose zema līmeņa indikators



Neuzpildiet AutoDose tvertnes, ja vien ierīce norāda, ka viena vai abas tvertnes ir tukšas.

Kad aktivizētā tvertne sāk palikt tukša, ekrānā lēnām un ilgstoši mirgot attiecīgais indikators.

Tas pārstās mirgot, kad nodaļījums ir uzpildīts.

Ja tvertne netiek uzpildīta, kad programma sāks darboties, indikators pārstās mirgot un visu laiku degs. Ka programma ir beigusies, tas atkal sāks mirgot.

Ja vien AutoDose funkcija nav izslēgta, ja nodaļījumā līdzekļa nav palicis daudz, attiecīgajam nodaļījumam iestatītā deva būs redzama displejā katru reizi, kad atvilkne tiek atvērta, lai atgādinātu, ka to nepieciešams uzpildīt.

Ja abās tvertnēs līdzekļa palicis maz, abi indikatori mirgos, taču tikai mazgāšanas līdzekļa iestatītā deva būs redzama displejā.



Ja tvertnes ir uzpildītas, pirms ierīce tiek ieslēgta pirmo reizi, AutoDose indikators nemirgos.



UZMANĪBU!

Tvertnes jāuzpilda ar tādas pašas markas un veida mazgāšanas līdzekli/veļas mīkstinātāju/piedevu, kas tika izmantota iepriekš, pretējā gadījumā tvertnes pirms uzpildes jāiztīra.

9.7 Pārslēgšanās no AutoDose uz manuālo dozēšanu

Funkciju AutoDose var atspējot vienai vai abām tvertnēm, nospiežot attiecīgā taustiņa simbolu.

Piemēram:

- Lai izslēgtu audumu mīkstinātāja tvertni, nospiediet taustiņu Veļas mīkstinātājs , līdz displejā redzams **OFF**.

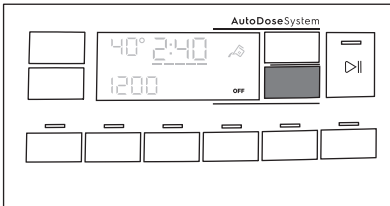

- Ja vēlaties lietot tādu mazgāšanas līdzekli, kas nav iepildīts tvertnēs AutoDose, jūs varat izslēgt mazgāšanas līdzekļa tvertni, nospiežot taustiņu Mazgāšanas līdzeklis , līdz displejā redzams **OFF**.

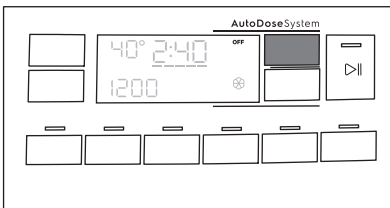

9.8 AutoDose deaktivizēšana

Ja vēlaties izmantot nodaļījumos manuālai uzpildei kā noklusējuma izvēli, jūs varat pilnībā deaktivizēt tvertnes AutoDose.

Kad ir aktivizēts konfigurācijas režīms AutoDose, nospiežot taustiņus

Temperatūra un Veļas izgriešana :

- Pieskarieties taustiņam Mazgāšanas līdzeklis vai taustiņam Veļas mīkstinātājs , līdz displejā redzams **OFF** : funkcija AutoDose tiek pilnībā izslēgta attiecīgajai tvertnei vai abām tvertnēm.

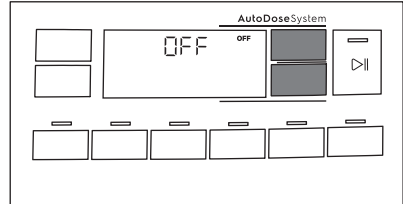

- Pēc aptuveni 10 sekundēm displejā atkal redzams programmu informācijas ekrāns.

9.9 Manuāla mazgāšanas līdzekļa un papildlīdzekļa uzpilde

Jums, iespējams, būs jālieto cits mazgāšanas līdzeklis vai veļas mīkstinātājs, kā tas, kas tiek izmantots AutoDose tvertnēs. Vispirms pārliecinieties, ka AutoDose tvertnes ir atspējotas, tad manuālajos nodaļījumos ielejiet mazgāšanas līdzekli un/vai citus papildlīdzekļus.



Nepārsniedziet maksimālo norādīto līmeni (**MAX**).

- Atveriet mazgāšanas līdzekļa dozatoru.

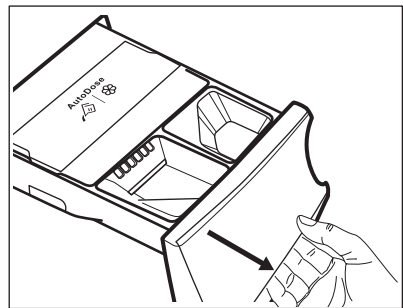

- Ieberiet nodaļījumā veļas pulveri . Ja izmantojat šķidrās mazgāšanas līdzekļus, skatiet sadaļu "Manuāla šķidrā mazgāšanas līdzekļa uzpilde".

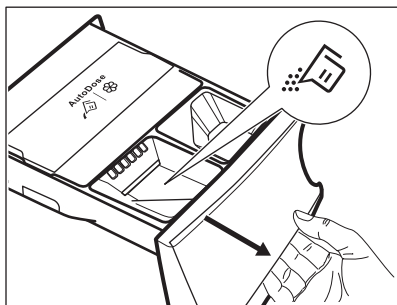

3. Ja vēlaties ielejiet veļas mīkstinātāju nodalījumā  Manual .

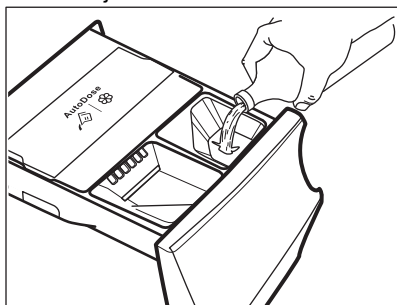

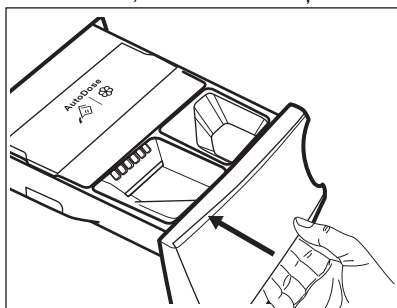

4. Rūpīgi aizveriet mazgāšanas līdzekļa dozatoru, līdz atskan klikšķis.

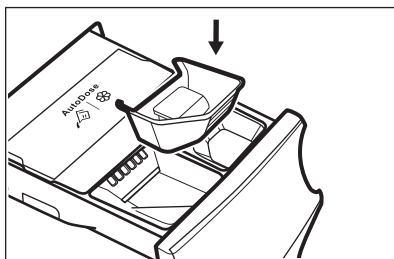

Manuāla šķidrā mazgāšanas līdzekļa uzpilde

1. Ievietojiet šķidrā mazgāšanas līdzekļa tilpni.



2. Ielejiet nodalījumā šķidro mazgāšanas līdzekli .

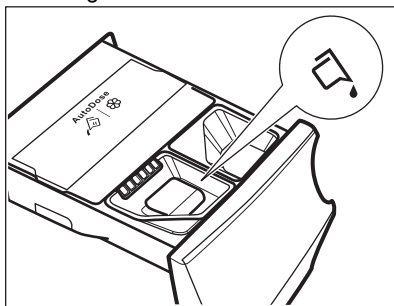

3. Rūpīgi aizveriet mazgāšanas līdzekļa dozatoru, līdz atskan klikšķis.



Ja mašīna nav lietota ilgāk par 4 nedēļām un tvertnes bija uzpildītas, mazgāšanas līdzeklis/mīkstinātājs var sabiezēt un izžūt. Nepieciešams iztīrīt atvilktni, kā tas norādīts nodaļā "Āpkope un tīrīšana".

9.10 Atvērtas atvilktnes indikators

Kad programma darbojas, mazgāšanas līdzekļa atvilktni vienmēr jābūt aizvērtai.

Sensors atvilktnē nosaka, ja atvilktni ir atvērta (vai nav pareizi aizvērti), kad programma darbojas. Šādā gadījumā ierīces darbība tiks nekavējoties apturēta.

Ja piespiežat Sākt/Pauze  taustiņu, atskan kļūdas signāls, un displejā izslēgsies viss, izņemot AutoDose simbols, kas degs dažas sekundes. Tad

displejs pārslēgsies sākotnējā apturētā stāvoklī.





Tas notiks arī tad, ja AutoDose funkcija ir izslēgta.

Lai turpinātu programmas izpildi, pārļiecinieties, ka atvilktnē ir pareizi aizvērts, un piespiediet taustiņu Sākt/Pauze .



10. PROGRAMMAS

10.1 Programmu tabula

Programma Noklusējuma temperatūra Temperatūras diapazons	Atsauces veļas iz- griešanas ātrums Veļas iz- griešanas ātruma diapazons	Maksi- mālais veļas daudz- ums	Programmas apraksts (Veļas veids un netīrības pakāpe)
Mazgāšanas programmas			
Eco 40-60 40 °C ¹)	1600 apgr./min (1600– 400 apgr./ min)	9 kg	Balti kokvilnas audumi un krāsnoturīgi kokvilnas audumi. Vidēji netīra veļa. Elektroenerģijas patēriņš samazinās, un palielinās mazgāšanas programmas ilgums, nodrošinot labus mazgāšanas rezultātus.
Cottons 40 °C 90 °C – auksts	1600 apgr./min (1600– 400 apgr./ min)	9 kg	Balti un krāsoti kokvilnas izstrādājumi. Vidēji, ļoti un viegli netīra veļa.
Synthetics 40 °C 60 °C – auksts	1200 apgr./min (1200 – 400 apgr./ min)	4 kg	Sintētikas vai jauktu audumu izstrādājumi. Vidēji netīra veļa.
Delicates 30 °C 40 °C – auksts	800 apgr./min (1200– 400 apgr./ min)	2 kg	Smalki audumi, piemēram, akrils, viskoze un jaukta veida audumi, kam nepieciešama saudzīgāka mazgāšana. Vidēji un viegli netīra veļa.
 Wool/Silk 40 °C 40 °C – auksts	1200 apgr./min (1200 – 400 apgr./ min)	2 kg	Veļas mazgājamā mašīnā mazgājami vilnas, ar rokām mazgājami vilnas un citi audumi, uz kuriem norādīts kopšanas simbols “mazgāt ar rokām”²)

Programma Noklusējuma temperatūra Temperatūras diapazons	Atsauces veļas iz- griešanas ātrums Veļas iz- griešanas ātruma diapazons	Maksi- mālais veļas daudz- ums	Programmas apraksts (Veļas veids un netīrības pakāpe)
Tvaika programmas  ar sistēmu FreshScent			
<p>Tvaika programmas var izmantot, lai likvidētu saburzījumus un smakas³⁾ apģērbu smakas, kas tikai jāatsvaidzina, bez mazgāšanas. Auduma šķiedras tiek relaksētas un pēc tam gludināšana ir vieglāka. Kad beigsies programmas darbība, ātri izņemiet veļu no veļas tilpnes⁴⁾. Tvaika programma neveic higiēniskas funkcijas. Neizmantojiet tvaika programmu šādiem drēbju veidiem:</p>			
<ul style="list-style-type: none"> • apģērbi, kas nav piemēroti žāvēšanai veļas žāvētājā; • apģērbi, kuru kopšanas etiķetē ir norādīts "Tikai ķīmiskā tīrīšana". 			
<p>ELECTROLUX smaržviela. Ja jūs izmantojat šo īpašo maigo smaržvielu, jūsu veļa smaržos, kā tikko mazgāta: ielejiet vienreizējas devas pudeli nodalījumā  un vienkārši sāciet tvaika programmu. Samaziniet smaržvielas daudzumu mazākas veļas ielādes gadījumā. Izmantojot taustiņu Time Manager, jūs varat saīsināt programmas darbības laiku apģērbiem, kuri jāmazgā zemā temperatūrā.</p>			
<p>NEMĒGINIET:</p>			
<ul style="list-style-type: none"> • žāvēt veļas žāvētāja apģērbus, kas apstrādāti ar smaržvielu. Tā izgaros; • izmantot smaržvielu citiem mērķiem, kas šeit nav norādīti; • izmantot smaržvielu jauniem apģērbiem. Jauns apģērbs var saturēt apstrādes līdzekļu atliekas, kas nav saderīgas ar smaržvielu. 			
<p> Smaržvielas devas pudelītes ir pieejamas ELECTROLUX Interneta veikalā vai pie oficiālā izplatītāja.</p>			
 Freshscent	1 kg	<p>Kokvilna, sintētika, smalkveļa. Īsa un maiga tvaika programma, kuru var izmantot pat smalkveļas, tostarp īpašas smalkveļas ar vizuļiem, mežģīņu u.c. atsvaidzināšanai. Apstrādājot mazāku veļas daudzumu, programmas ilgums var vēlāk tikt samazināts, izmantojot iespēju Time Manager.</p>	
-		<p> BRĪDINĀJUMS! Neizmantojiet šo programmu vilnas apģērba gabaliem un apģērbiem, kas paredzēti tikai ķīmiskai tīrīšanai.</p>	
<p>Speciālās programmas</p>			
Spin/Drain	1600 apgr./min (1600 – 400 apgr./ min)	9 kg	<p>Visi audumi, izņemot vilnas un smalkos audumus. Veļas izgriešana un ūdens izsūknešana no veļas tilpnes.</p>

Programma Noklusējuma temperatūra Temperatūras diapazons	Atsauces veļas iz- griešanas ātrums Veļas iz- griešanas ātruma diapazons	Maksi- mālais veļas dudz- ums	Programmas apraksts (Veļas veids un netīrības pakāpe)
Rinse	1600 apgr./min (1600– 400 apgr./ min)	9 kg	Visi audumi, izņemot vilnas izstrādājumus un smalkveļu. Programma veļas skalošanai un izgriešanai. Noklusējuma veļas izgriešanas ātrums ir kokvilnas izstrādājumu programmām paredzētais ātrums. Samaziniet izgriešanas ātrumu atbilstoši veļas veidam. Nepieciešamības gadījumā iestatiet iespēju Papildu skalošana, lai palielinātu skalošanas reižu skaitu. Izvēloties zemu izgriešanas ātrumu, ierīce veic saudzīgu skalošanu un īslaicīgu izgriešanu.
Papildu mazgāšanas programmas			
Duvet 40 °C 60 °C – auksts	800 apgr./min (800 – 400 apgr./min)	3 kg	Viena sintētiskā sega, drēbes ar polsterējumu, segas, dūnu jakas un līdzīgi vienumi.
Rapid 20min 30 °C 40 °C – 30 °C	1200 apgr./min (1200– 400 apgr./ min)	3 kg	Sintētikas un jauktu audumu izstrādājumi. Viegli netīri apģērbi un apģērbu atsvaidzināšana.

Programma Noklusējuma temperatūra Temperatūras diapazons	Atsauces veļas iz- griešanas ātrums Veļas iz- griešanas ātruma diapazons	Maksi- mālais veļas daudz- ums	Programmas apraksts (Veļas veids un netīrības pakāpe)
 Outdoor 30 °C 40 °C – auksts	1200 apgr./min (1200– 400 apgr./ min)	2.5 k g ⁵⁾ 1 kg ⁶⁾	<div data-bbox="566 347 613 395" style="display: inline-block; border: 1px solid black; border-radius: 50%; padding: 2px 5px; text-align: center; width: 20px; height: 20px; line-height: 20px;">i</div> <p>Nelietojiet auduma mīkstinātāju un rūpējieties par to, lai mazgāšanas līdzekļa dozatorā nebūtu veļas mīkstinātāja atlieku.</p> <p>Sintētisku audumu sporta apģērbi. Programma paredzēta, lai maigi mazgātu modernus āra sporta apģērbus, kā arī ir piemērota tādiem sporta apģērbiem, kurus lieto sporta zālē, riteņbraukšanā, skriešanā u.c. Ieteicamais tilpnē ievietojamais veļas daudzums ir 2.5 kg.</p> <p>Ūdensnecaurļaidīgi, ūdensnecaurļaidīgi un gaidu caurlaidīgi audumi, un ūdensizturīgi audumi. Šo programmu var arī lietot ūdensizturības atjaunošanai. Tā ir īpaši paredzēta drēbju ar hidrofobisko pārklājumu apstrādei. Lai veiktu šo ūdensizturības atjaunošanas ciklu, rīkojieties šādi:</p> <ul style="list-style-type: none"> • Iepildiet nodalījumā mazgāšanas līdzekli . • Ielejiet speciālu audumu ūdensizturības atjaunošanas līdzekli atvilktnes veļas mīkstinātāja nodalījumā . • Samaziniet tilpnē ievietoto veļas daudzumu līdz 1 kg. <div data-bbox="566 1038 613 1086" style="display: inline-block; border: 1px solid black; border-radius: 50%; padding: 2px 5px; text-align: center; width: 20px; height: 20px; line-height: 20px;">i</div> <p>Lai vēl vairāk uzlabotu ūdensizturības atjaunošanas darbību, žāvējiet veļu žāvētājā, iestatot žāvēšanas programmu Outdoor (ja tā pieejama un ja veļas informatīvās etiķetes norādīts, ka apģērbus var žāvēt žāvētājā).</p>
Denim 30 °C 40 °C – auksts	800 apgr./min (1200 – 400 apgr./ min)	4 kg	<p>Īpaša programma džinsu apģērbiem ar saudzīgu mazgāšanas fāzi, lai samazinātu krāsas izbalēšanu un plankumus. Labākiem mazgāšanas rezultātiem ir ieteicams mazāks veļas ielādes daudzums.</p>

Programma Noklusējuma temperatūra Temperatūras diapazons	Atsauces veļas iz- griešanas ātrums Veļas iz- griešanas ātruma diapazons	Maksi- mālais veļas dudz- ums	Programmas apraksts (Veļas veids un netīrības pakāpe)
Anti-Allergy 60 °C	1600 apgr./min (1600 – 400)	9 kg	Balti kokvilnas izstrādājumi. Šī augstas efektivitātes mazgāšanas programma, kas apvienota ar tvaikiem, likvidē vairāk nekā 99,99 % baktēriju un vīrusu ⁷⁾ mazgāšanas laikā uzturot temperatūru virs 60 °C; tvaika fāze nodrošina papildu iedarbību uz šķiedrām; uzlabotā skalošanas fāze nodrošina pienācīgu veļas mazgājamā līdzekļa un mikroorganismu likvidēšanu. Šī programma nodrošina arī ziedputekšņu / alergēnu pienācīgu likvidēšanu.
UltraWash 30 °C 60 °C – 30 °C	1600 apgr./min (1600 – 400 apgr./ min)	5 kg	Kokvilnas izstrādājumi. Intensīva programma, kas nodrošina labus mazgāšanas rezultātus īsā laikā.

¹⁾ Saskaņā ar Eiropas Komisijas regulu ES 2019/2023 šī programma 40 °C temperatūrā vienā ciklā ļauj izmazgāt vidēji netīru kokvilnas veļu, kuru drīkst mazgāt 40 °C vai 60 °C temperatūrā.



Veļas sasniegto temperatūru, programmas darbības ilgumu un citus datus skatiet nodaļā "Patēriņa vērtības".

Visefektīvākās programmas energopatēriņa ziņā parasti ir tās, kas darbojas ar zemākā temperatūrā un ilgāku laiku.

²⁾ Šī cikla laikā veļas tilpne griežas lēnām, lai nodrošinātu saudzīgu mazgāšanu. Šī cikla laikā veļas tilpne griežas lēnām, lai nodrošinātu saudzīgu mazgāšanu, bet tas ir normāli šai programmai.

³⁾ Tvaika programma nelikvidē īpaši spēcīgas tādu

⁴⁾ Pēc apstrādes ar tvaiku veļa var būt mitra. Izkariniet veļu uz pāris minūtēm.

⁵⁾ Mazgāšanas programma.









⁶⁾ Mazgāšanas programma un ūdensnecauraidības atjaunošanas fāze.



⁷⁾ Pārbaudīta pret zeltaino stafilokoku (*Staphylococcus aureus*), enterokokiem (*Enterococcus faecium*), raugveida sēnītēm (*Candida albicans*), baktēriju *Pseudomonas aeruginosa* un MS2 bakteriofāgu ārējā pārbaudē, kuru 2021. gadā veica uzņēmums "Swissatest Testmaterialien AG" (pārbaudes ziņojuma nr. 202120117),

10.2 AutoDose un iespēju saderība ar programmām



Lejupielādējot LIETOTNI, ir pieejamas papildu programmas un iestatījumi.

	Eco 40-60	Cottons	Synthetics	Delicates	Wool/Silk	Freshscent	Spin/Drain	Rinse	Duvet	Rapid 20min	Outdoor	Denim	Anti-Allergy	UltraWash
 AutoDose Mazgāšanas līdzeklis	■	■	■	■						■	■	■	■	■
 AutoDose Auduma mīkstinātājs	■	■	■	■	■			■	■	■		■	■	■
 Veļas iz- griešana	■	■	■	■	■		■	■	■	■	■	■	■	■
--- Bez izgrie- šanas	■	■	■	■	■		■ ¹⁾		■	■	■	■	■	■
 Skalošanas pauze	■	■	■	■	■			■			■	■	■	■
 Klusais		■	■	■								■		
 Priekšmaz- gāšana	■	■	■										■	
 Intensīvā ²⁾	■	■	■									■	■	
 Papildu skalošana	■	■	■	■				■			■	■	■	■
 Soft Plus	■	■	■	■					■			■	■	■

	Eco 40-60	Cottons	Synthetics	Delicates	Wool/Silk	Freshscent	Spin/Drain	Rinse	Duvet	Rapid 20min	Outdoor	Denim	Anti-Allergy	UltraWash
 Papildu tvaiks ³⁾	■	■	■									■		
 Time Manager	■	■	■			■								
 Atliktais starts	■	■	■	■	■	■	■	■	■	■	■	■	■	■

1) Iestatot iespēju Bez veļas izgriešanas, ierīce veic tikai ūdens izsūkņēšanu.

2) Šī iespēja nav pieejama temperatūrai, kas zemāka par 40 °C.

3) Šī iespēja nav pieejama temperatūrai, kas zemāka par 40 °C.

Mazgāšanas programmām piemēroti veļas mazgāšanas līdzekļi

Programma	Universāls veļas mazgāšanas pulveris ¹⁾	Šķidrāis universālais mazgāšanas līdzeklis	Šķidrāis mazgāšanas līdzeklis krāsainiem audumiem	Smalkveļa, īpašs vilnas izstrādājumi	Īpašs
Eco 40-60	▲	▲	▲	--	--
Cottons	▲	▲	▲	--	--
Synthetics	▲	▲	▲	--	--
Delicates	--	--	--	▲	▲
Wool/Silk	--	--	--	▲	▲
Duvet	--	--	--	▲	▲
Rapid 20min	--	▲	▲	--	--
Outdoor	--	--	--	▲	▲
Denim	--	--	▲	▲	▲
Anti-Allergy	▲	▲	--	--	--
UltraWash	▲	▲	▲	--	--

1) Temperatūrā, kas pārsniedz 60 °C, ieteicams lietot pulverveida mazgāšanas līdzekli.

▲ = ieteicams

-- = nav ieteicams

10.3 Woolmark Apparel Care - Zaļš



Uzņēmums "Woolmark Company" ir pārbaudījis šīs mašīnas vilnas mazgāšanas programmu un atzinis to par piemērotu vilnas apģērbiem, kuriem uz etiķetes norādīts, ka tie jāmazgā ar rokām, mazgāšanai ar nosacījumu, ka šie apģērbi tiek mazgāti saskaņā ar norādēm uz apģērbi etiķetēm un veļas mašīnas ražotāja norādījumiem. Ievērojiet norādījumus par žāvēšanu un citus ar mazgāšanu saistītos norādījumus, kas norādīti uz veļas informatīvajām etiķetes. M1361

Woolmark simbols daudzās valstīs ir atzīts par sertifikācijas zīmi.

11. 📶 WI-FI — SAVIENOJUMA IESTATĪŠANA

Šī sadaļa apraksta, kā pieslēgt viedierīci Wi-Fi tīklam un savienot to ar mobilajām ierīcēm.

Ar šīs funkcijas palīdzību varat saņemt paziņojumus, uzraudzīt un pārvaldīt savu ierīci no mobilās ierīces.

Lai pieslēgtu ierīci, kas ļaus jums baudīt pilnu funkciju un pakalpojumu klāstu, jums nepieciešams:

- bezvadu tīkls mājās ar iespējotu interneta pieslēgumu;
- bezvadu tīklam pieslēgta mobilā ierīce.

Frekvence/ protokols	Wi-Fi: 2,4 GHz / 802.11 bgn
	Wi-Fi: 5 GHz / 802.11 an (izmantošanai tikai telpās)
	Bluetooth Low Energy 5.0: 2,4 GHz / DSSS
Maksimālā jaua	Wi-Fi 2,4 GHz: < 20 dBm
	Wi-Fi 5 GHz: < 23 dBm
	Bluetooth Low Energy 5.0: < 20 dBm
Šifrēšana	WPA, WPA2

11.1 Instalēšana un konfigurēšana "My Electrolux"



"My Electrolux" ļauj jums kontrolēt veļas mazgāšanu, izmantojot mobilo ierīci. Tajā ir daudz programmu, noderīgas funkcijas un īpaši Jūsu ierīcei paredzēta produkta informācija. Lietotnē Jūs varat izvēlēties ierīces vadības panelī jau pieejamās programmas, kā arī atbloķēt vienīgi mobilajā ierīcē pieejamās papildu programmas. Papildu programmas var mainīties laika gaitā līdztekus jaunām lietotnes versijām. Tā ir personalizētu veļas kopšana – viss no Jūsu mobilās ierīces.



Izveidojot ierīces savienojumu ar lietotni, turiet savu viedierīci tās tuvumā.

Pārliecinieties, ka Jūsu viedierīce ir savienota ar bezvadu tīklu.

1. Atveriet savā viedierīcē Lietotņu veikalū.
2. Lejupielādējiet un instalējiet lietotni "My Electrolux".

3. Pārliecinieties, ka aktivizējāt ierīcē Wi-Fi savienojumu. Pretējā gadījumā izlasiet nākamo rindkopu „Ierīces bezvadu savienojuma konfigurēšana”.
4. Startējiet lietotni. Izvēlieties valsti un valodu un pierakstieties ar savu e-pasta adresi un paroli. Ja jums nav konta, izveidojiet jaunu, ievērojot "My Electrolux" sniegtos norādījumus.
5. Iekārtas reģistrēšanai un konfigurēšanai izpildiet lietotnē sniegtos norādījumus.

11.2 Veļas mazgājamās mašīnas bezvadu savienojuma konfigurēšana

1. Lai ieslēgtu ierīci, dažu sekunžu garumā turiet nospiestu taustiņu On/Off . Pirms turpināt bezvadu savienojuma konfigurēšanu, nogaidiet aptuveni 10 sekundes.
2. Izvēlieties programmu, pagriežot programmu izvēles regulatoru.
3. Vienlaicīgi nospiediet un turiet  un  taustiņus, līdz atskan klikšķis. Atlaidiet taustiņus. Displejā uz 5 sekundēm parādās **On**, un sāk mirgot indikators .

Bezvadu modulis sāk aktivizēties.





-  Pārliecinieties, ka jūsu lietotne ir gatava savienojumam.

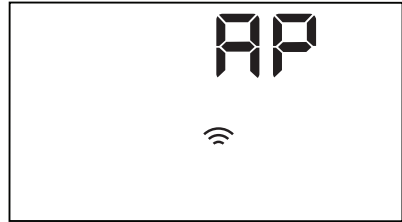

4. Pēc aptuveni 10 sekundēm displejā parādās **WiFi** (**Piekļuves punkts**).





Piekļuves punkts būs atvērts aptuveni 3 minūtes.



-  Kamēr ierīce ir aktivizēta, tā mēģinās izveidot savienojumu ar saglabātajiem datiem, līdz tiks deaktivizēts WiFi tīkls vai atiestatīti dati.
5. Konfigurējiet lietotni "My Electrolux" savā viedierīcē un izpildiet norādījumus, lai pieslēgtu ierīci Wi-Fi tīklam.
 6. Ja pieslēgums ir konfigurēts, kad programmas informācijas ekrāns atkal būs redzams, displejā parādīsies indikators .



-  Ik reizes ieslēdzot ierīci, tai būs nepieciešamas 10 sekundes, lai automātiski pieslēgtos tīklam. Kad indikators  pārstāj mirgot, savienojums ir izveidots.



Lai izslēgtu bezvadu savienojumu, vienlaikus pieskarieties taustiņiem  un  uz dažām sekundēm, līdz atskan pirmais skaņas signāls. Atlaidiet taustiņus. Displejā uz 5 sekundēm parādās **OFF**.

-  Ja jūs izslēdzat un atkal ieslēdzat ierīci, bezvadu savienojums automātiski izslēgsies.



Lai dzēstu bezvadu datus, vienlaikus piespiediet un turiet  un  taustiņus 10 sekundes, līdz atskan otrs skaņas signāls: ---- parādās displejā.

11.3 Attālinātā ieslēgšana



Attālinātā ieslēgšana ļauj ieslēgt ciklu ar tālvadību.



-  Tālvadība ieslēdzas automātiski, kad piespiežat Sākt/Pauze  taustiņu, lai aktivizētu programmu, taču mazgāšanas programmu iespējams ieslēgt arī attālināti.

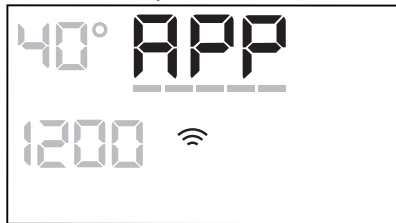

Kad lietotne ir instalēta un bezvadu savienojums ir izveidots, jūs varat aktivizēt attālināto ieslēgšanu:

1. Pieskarieties Attālinātā palaišana  taustiņam; displejā uz dažām sekundēm parādās  indikators.





2. Pieskarieties Sākt/Pauze  taustiņam, lai aktivizētu attālināto ieslēgšanu, pirms  indikators ir beidzis mirgot.

Indikatoru  un  parādās programmas kopsavilkuma ekrānā, un durvis ir slēgtas. Tagad programmu var aktivizēt attālināti.

-  Pieskaroties Sākt/Pauze  taustiņam, kad  indikators beidz mirgot, attālinātā iedarbināšana netiek aktivēta, bet iestatītā programma sāk darboties.

Lai noņemtu attālināto ieslēgšanu,

piespiediet Attālinātā palaišana  taustiņu un apstipriniet izvēli, piespiežot Sākt/Pauze  taustiņu.

-  Atiestatīšanas pozīcija • deaktivizē attālināto ieslēgšanu.

11.4 Bezvadu atjaunināšana

Lietotne var piedāvāt atjauninājumu jūsu ierīcei.

Atjauninājumam var piekrist tikai, izmantojot lietotni.

Ja programma darbojas, lietotne paziņo, ka atjauninājums sāksies programmas beigās.

Atjaunināšanas laikā ierīce rāda  displejā.

Neizslēdziet un neatvienojiet ierīci no elektrotīkla atjaunināšanas laikā.

Ierīce būs atkal lietojama atjaunināšanas beigās, nesaņemot nekādu paziņojumu par veiksmīgu atjaunināšanu.

Ja rodas kļūme, ierīces displejā redzams : nospiediet jebkuru taustiņu vai pagrieziet regulatoru, lai atgrieztos pie normālas lietošanas.

12. IZMANTOŠANA IKDIENĀ



BRĪDINĀJUMS!
Skatiet sadaļu "Drošība".

12.1 Ierīces ieslēgšana

1. Pievienojiet kontaktdakšu kontaktligzdai.
2. Atgrieziet ūdens krānu.

3. Dažas sekundes piespiediet taustiņu On/Off, lai ieslēgtu ierīci. Atskan īss skaņas signāls.

12.2 Veļas ievietošana

1. Atveriet ierīces durvis.

2. Iztukšojiet kabatas un atlokieliet apģērba gabalus pirms to ievietošanas ierīcē.
3. Ievietojiet veļu veļas tilpnē, liekot katru apģērba gabalu atsevišķi. Neievietojiet veļas tilpnē pārāk daudz veļas.
4. Cieši aizveriet durvis.

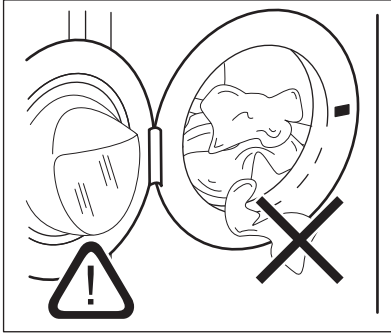

UZMANĪBU!

Pārliecinieties, ka neviens apģērba gabals netiek iespiests starp blīvējumu un durvīm, lai izvairītos no ūdens noplūdes riska un veļas sabojāšanas.



Mazgājot ļoti nefīru veļu ar eļļas traipiem, var nodarīt bojājumus veļas mašīnas gumijas daļām.

12.3 Mazgāšanas un citu līdzekļu lietošana

Ja abas AutoDose tvertnes ir iespējotas iestaftitājā programmā, mazgāšanas līdzeklis un veļas mīkstinātājs tiek pievienoti automātiski.

Ja viena AutoDose tvertne ir atspējota (OFF) iestaftitājā programmā, uzpildiet produktu manuāli attiecīgajā nodaļījumā.

12.4 Programmas iestatīšana



Ja vēlaties mainīt automātisko mazgāšanas līdzekļa vai auduma mīkstinātāja dozēšanu, atveriet AutoDose konfigurācijas režīmu, pirms turpināt programmas iestatīšanu. Konfigurācijas režīms var atcelt pagaidu iestatījumus. Skatiet rindkopu "AutoDose konfigurācijas režīms" sadaļā "AutoDose tehnoloģija (automātiskā dozēšana)".

1. Pagrieziet programmu izvēles pārlēgu izvēlētās mazgāšanas programmas pozīcijā.

Mirgo taustiņa Sākt/Pauze  indikators. Displejā redzams norādošs programmas ilgums.

2. Lai mainītu temperatūru un/vai izgriešanas ātrumu, piespiediet attiecīgos taustiņus.
3. Ja vēlaties, iestatiet vienu vai vairākas iespējas, pieskaroties attiecīgajiem taustiņiem. Saisītie indikatori iedegas displeja un norādītā informācija attiecīgi mainās.





Ja izvēle nav **iespējama**, atskan skaņas signāls un displejā parādās — — —.

12.5 Programmas ieslēgšana







Pārliecinieties, ka mazgāšanas līdzekļa dozators ir cieši aizvērts, jo pretējā gadījumā programma nesāks darboties.

Pieskaroties Sākt/Pauze  taustiņam, lai ieslēgtu programmu. Programmu nav iespējams palaist, kad taustiņa indikators ir izslēgts un nemirgo (t.i., programmu pārslēgs ir nepareizā stāvoklī). Attiecīgais indikators pārtrauc mirgot un paliek degam. Programma sākas, durvis ir nobloķētas. Displejā redzams indikators .









-  Ūdens izsūkņēšanas sūknis darbojas īsu brīdi, pirms ierīcē ieplūst ūdens.

12.6 Programmas aktivizēšana, izmantojot atlikto startu

1. Vairākkārt piespiediet taustiņu Atliktais starts , līdz displejā redzams vēlamais atlikta starta laiks. Displejā indikators rāda 
2. Pieskarieties taustiņam Sākt/Pauze . Ierīces durvis nobloķējas un sākas atlikta starta laika atskaite. Displejā redzams indikators . Kad laiks ir pagājis, programma automātiski aktivizējas.

Atlikta starta atcelšana laika atskaites laikā



Lai atceltu atlikto startu:

1. Vairākkārt piespiediet taustiņu Atliktais starts , līdz displejā redzams vēlamais atlikta starta laiks. Displejā indikators rāda . Pieskarieties taustiņam Sākt/Pauze . Ierīces durvis nobloķējas un sākas atlikta starta laika atskaite. Displejā redzams indikators . Kad laiks ir pagājis, programma automātiski aktivizējas.
2. Piespiediet taustiņu Sākt/Pauze , lai nopauzētu ierīci. Sāk mirgot attiecīgais indikators.
3. Vairākkārt piespiediet taustiņu Atliktais starts , līdz displejā redzams  un indikators  nodziest.
4. Piespiediet taustiņu Sākt/Pauze , atkārtoti, lai nekavējoties aktivizētu programmu.

Atlikta starta mainīšana laika atskaites laikā

Lai mainītu atlikto startu:

1. Piespiediet taustiņu Sākt/Pauze , lai nopauzētu ierīci. Sāk mirgot attiecīgais indikators.

2. Vairākkārt piespiediet taustiņu Atliktais starts , līdz displejā redzams vēlamais atlikta starta laiks.
3. Vēlreiz piespiediet taustiņu Sākt/Pauze , lai aktivizētu jauno laika atskaiti.

12.7 SensiCare System veļas daudzuma noteikšana

-  Displejā redzamais programmas ilgums attiecas uz **vidēju/lielu** ievietotās veļas daudzumu.

Pēc pieskaršanās taustiņam Sākt/Pauze , maksimālā norādītā veļas daudzuma indikators izdziest, SensiCare System uzsāk veļas daudzuma noteikšanu:

1. Ierīce nosaka ievietoto veļas daudzumu pirmo 30 sekunžu laikā. Programmās, kurās ir pieejama iespēja Time Manager, šīs fāzes laikā funkcijas Time Manager joslas  zem laika cipariem attēlo vienkāršu animāciju. Veļas tilpne griežas īsu brīdi.
2. Programmas ilgumu var attiecīgi pielāgot, un tas var palielināties vai samazināties. Vēl pēc 30 sekundēm ierīce sāk piepildīties ar ūdeni.

Noteikšanas procesa beigās **veļas tilpnes pārpildīšanas gadījumā** displejā mirgo indikators **MAX** — šādā gadījumā ir iespējams iestatīt ierīces darbības pausi uz 30 sekundēm un izņemt no tvertnes vienumus svara samazināšanai.

Kad maksimālo svaru pārsniedošā veļas daļa ir izņemta, pieskarieties taustiņam Sākt/Pauze , lai atkārtoti iedarbinātu programmu. Posmu SensiCare var atkārtot ne vairāk kā trīs reizes (skat. 1. punktu).

Svarīgi! Ja veļas daudzumu nesamazina, mazgāšanas programma atsāk darbību jebkurā gadījumā, neraugoties uz to, ka ierīce ir pārslogota. Šādā gadījumā nav iespējams garantēt labākos mazgāšanas rezultātus.

i Aptuveni 20 minūtes pēc programmas darbības sākuma programmas ilgumu var noregulēt vēlreiz atkarībā no audumu ūdens uzsūkšanas spējam.

i SensiCare noteikšanu veic tikai ar pilnām mazgāšanas programmām un ja nav samazināts programmas ilgums, izmantojot taustiņu Time Manager.

i Funkcija SensiCare nav pieejama tādām programmām kā Wool/Silk, Rinse, Veļas izgriešana un isā cikla programmām.

12.8 Programmas pārtraukšana un iespēju maiņa

Kad programma darbojas, mainīt var **tikai dažas** iespējas:

1. Pieskarities taustiņam Sākt/Pauze 

Sāk mirgot attiecīgais indikators.

2. Mainiet iespējas. Displejā norādītā informācija attiecīgi mainās.

3. Nospiediet taustiņu Sākt/Pauze  vēlreiz.

Mazgāšanas programmas darbība turpinās.

12.9 Aktivizētās programmas atcelšana

1. Piespiediet taustiņu On/Off, lai atceltu programmu un izslēgtu ierīci.
2. Vēlreiz piespiediet taustiņu On/Off, lai ieslēgtu ierīci.

i Ja SensiCare System ir beigusies un ūdens iepilde ir jau sākusies, jaunā programma sākas **bez SensiCare System** atkārtošanas. Ūdens un mazgāšanas līdzeklis netiek izsūknēti, lai izvairītos no liekas resursu izšķiešanas. Displejā redzams programmas maksimālais ilgums, uzrādot jaunāko informāciju aptuveni 20 minūtes pēc jaunas programmas sākuma.

Ir arī alternatīvs atcelšanas veids:

1. Pagrieziet pārslēgu "Reset" (Atiestatīt)

pozīcijā .

2. Nogaidiet 1 sekundes. Displejā tiks

parādīts .

Tagad varat iestatīt jaunu mazgāšanas programmu.

12.10 Durvju atvēršana - apgērbu pievienošana

i Ja temperatūra vai ūdens līmenis veļas tilpnē ir pārāk augsti un/vai veļas tilpne joprojām griežas, durvis nevajadzētu atvērt.

Kad darbojas programma vai atliktais starts, ierīces durvis ir bloķētas. Displejā redzams indikators .

1. Pieskarities taustiņam Sākt/Pauze 

Attiecīgo durvju bloķēšanas indikators nodzies displejā.

2. Atveriet ierīces durvis. Ja nepieciešams, ievietojiet vai izņemiet priekšmetus. Aizveriet durvis un pieskarities pie Sākt/Pauze  taustiņa.

Programma vai atliktais starts turpina darbību.

12.11 Programmas pabeigšana

Kad programmas darbība beigusies, ierīce automātiski izslēdzas. Atskan

skaņas signāli, ja tie ir aktivizēti. Displejā parādās 

Taustiņa Sākt/Pauze  indikators izdziest.

Durvis tiek atbloķētas, un indikators  izdziest.

1. Piespiediet taustiņu On/Off, lai izslēgtu ierīci.





Piecas minūtes pirms programmas beigām enerģijas taupīšanas funkcija automātiski deaktivizēs ierīci.



 Kad atkal aktivizējat programmu, displejā redzamas iepriekšējās programmas beigas. Pagrieziet programmu pārslēgu, lai iestatītu jaunu ciklu.



2. Izņemiet veļu no ierīces.
3. Pārļiecinieties, ka veļas tīlne ir tukša.
4. Turiet durvis un mazgāšanas līdzekļa dozatoru pusvīrus, lai ierīcē neveidotos pelējums un smakas.

12.12 Īdens izsūknēšana cikla beigās

Izvēloties programmu vai iespēju, kura neizsūknē ūdeni pēc pēdējās skalošanas reizes, programma ir pabeigta, taču:

- Laika joslā redzams  un displejā redzams, ka durvis ir nobloķētas .
 - Sāk mirgot taustiņa Sākt/Pauze  indikators.
 - Veļas tīlne regulāri griežas pēc regulāriem intervāliem, lai novērstu veļas burzīšanos.
 - Durvis paliek bloķētas.
 - Lai atvērtu durvis, nepieciešams izsūknēt ūdeni:
1. Ja nepieciešams, pieskarieties taustiņam Veļas izgriešana , lai samazinātu ierīces ierosināto veļas izgriešanas ātrumu.
 2. Nospiediet Sākt/Pauze  taustiņu: ierīce izsūknē ūdeni un izgriež veļu.

Iespējas indikators Skalošanas pauze  vai  pazūd.

 Ja esat iestatījis Klusi  un veļas izgriešanas ātrums netiek mainīts, nospiežot taustiņu Sākt/Pauze , ierīce tikai izsūknēs ūdeni.

3. Kad programmas darbība beigusies un lūkas bloķēšanas indikators  ir izdzisis, jūs varat atvērt durvis.
4. Dažas sekundes piespiediet taustiņu On/Off, lai izslēgtu ierīci.

12.13 Gaidīšanas funkcija



Gaidstāves funkcija automātiski izslēdz ierīci, lai samazinātu enerģijas patēriņu, ja:

- Ierīci nevar izmantot 5 minūtes, kamēr neviena programma nedarbojas. Piespiediet taustiņu On/Off, lai atkal ieslēgtu ierīci.
- 5 minūtes pēc programmas beigām. Piespiediet taustiņu On/Off, lai atkal ieslēgtu ierīci. Displejs rāda beidzamās programmas beigu laiku. Pagrieziet programmu pārslēgu, lai iestatītu jaunu ciklu.

Ja pārslēgs ir pagriezts "Reset"

(Atiestatīt) pozīcijā , ierīce automātiski izslēdzas pēc 30 sekundēm.

 Ja iestatāt programmu vai iespēju, kas beidzas ar ūdeni tīlņē, gaidstāves funkcija **neieslēdz ierīci**, lai atgādinātu, ka jāizsūknē ūdens.

 Tālvadības pults pārtrauc gaidstāves funkciju, bet pēc 15 minūtēm ierīce pāriet tīkla gaidstāves režīmā un displejā redzams tikai  indikators.

13. PADOMI UN IETEIKUMI



BRĪDINĀJUMS!
Skatiet sadaļu "Drošība".

13.1 Veļas ielāde

- Sašķirojiet veļu šādi: baltā veļa, krāsainā veļa, sintētika, smalkveļa un vilnas izstrādājumi.
- Ievērojiet uz veļas etiķetēm norādītās mazgāšanas norādes.
- Nemazgājiet kopā baltus un krāsainus apģērbus.
- Daži krāsaini apģērbi var zaudēt krāsu pirmajā mazgāšanas reizē. Ieteicam tos mazgāt atsevišķi dažas pirmās reizes.
- Izgrieziet uz āru daudzslāņu audumus, vilnu un drēbes ar uzkrāsotām ilustrācijām.
- Iepriekš apstrādājiet grūti iztīrāmus traipus.
- Grūti noņemamus traipus mazgājiet ar īpašu veļas mazgāšanas līdzekli.
- Rīkojieties uzmanīgi ar aizkariem. Noņemiet āķus vai ielieciet aizkarus mazgāšanas maisā vai spilvendrānā.
- Īpaši neliels veļas daudzums var radīt līdzsvara problēmas izgriešanas fāzes laikā, kas izraisa pārmērīgas vibrācijas. Ja tas notiek:
 - a. pārtrauciet programmu un atveriet durvis (skatiet sadaļu "Ikdienas lietošana");
 - b. izkārtojiet veļu ar rokām, lai apģērba gabali būtu vienmērīgi izklāti veļas tilpnē;
 - c. nospiediet Sākt/Pauze taustiņu. Veļas izgriešanas fāze turpinās.
- Aizpogājiet spilvendrānas, aiztaisiet rāvējslēdzējus, āķīšus un spiedpogas. Sasieniet jostas, auklas, kurpju šņores, lentes un jebkādu citus vajīgus elementus.
- Nemazgājiet apģērbus bez vilēm un apģērbu ar iegriezumiem. Izmantojiet speciālo veļas mazgāšanas maisu mazgāšanai un/vai smalkiem apģērbiem (piem., krūšturus ar stīpām, jostas, zeķbikses, kurpju šņores, lentes u.c.).

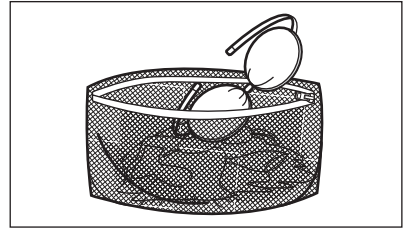

- Iztukšojiet kabatas un atlokiet atloces.

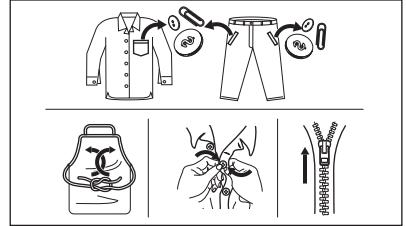

13.2 Grūti iztīrāmi traipi

Dažiem traipiem ar ūdeni un mazgāšanas līdzekli nepietiks.

Mēs iesakām iepriekš apstrādāt šos traipus pirms drēbju ievietošanas ierīcē.

Jūs varat iegādāties īpašus traipu noņēmējus. Izmantojiet īpašos traipu noņēmējus, kas piemēroti traipa un auduma veidam.

Nesmidziniet traipu noņēmēju uz apģērba ierīces tuvumā, jo tas var sabojāt plastmasas detaļas.



13.3 Mazgāšanas līdzekļa veids un daudzums

Mazgāšanas līdzekļa izvēle un pareiza daudzuma izmantošana ne tikai ietekmē veļas mazgāšanas rezultātu, bet arī palīdz izvairīties no liekas resursu izšķiešanas, kā arī pasargāt vidi:

- Lietojiet tikai veļas mazgājamām mašīnām paredzētos mazgāšanas un citus līdzekļus. Vispirms ievērojiet šādus vispārējus noteikumus:
 - veļas pulverus visu veidu audumiem, izņemot smalkveļai. Dodiet priekšroku veļas pulverim ar balinātāju baltajiem apģērbiem un veļas dezinfekcijai,
 - šķidrās mazgāšanas līdzekļus programmām mazgāšanai zemās temperatūrās (60 °C maks.) visu veidu audumiem, vai īpaši tikai vilnai.
- Veļas mazgāšanas līdzekļa izvēle un daudzums atkarīgs no: auduma veida (smalkveļa, vilnas izstrādājumi, kokvilna u.t.t.), apģērba krāsas, veļas daudzuma, neitīrības pakāpes, mazgāšanas temperatūras un izmantotā ūdens cietības pakāpes.
- Ievērojiet norādījumus uz mazgāšanas līdzekļu vai citu līdzekļu iepakojuma, nepārsniedzot maksimālo norādīto līmeni (**MAX**).
- Nejauciet kopā dažādus mazgāšanas līdzekļu veidus.
- Izmantojiet mazāk mazgāšanas līdzekļa:
 - mazgājot nelielu daudzumu veļas;
 - ja veļa ir nedaudz netīra;
 - ja mazgāšanas laikā veidojas daudz putu.
- Izmantojot mazgāšanas līdzekli tablešu formā, vienmēr ielieciet to veļas tīlnē nevis mazgāšanas līdzekļa dozatorā.

Nepietiekams mazgāšanas līdzekļa daudzums var izraisīt:

- neapmierinošus mazgāšanas rezultātus;
- mazgājamā veļa var palikt pelēka;
- taukainas drēbes;
- pelējumu ierīcē.

Pārmērīgs mazgāšanas līdzekļa daudzums var izraisīt:

- putas;
- sliktāku mazgāšanas rezultātu;
- nepietiekamu skalošanu;

- lielāku ietekmi uz vidi.

13.4 Apkārtējai videi draudzīgi padomi

Lai taupītu ūdeni un elektroenerģiju, kā arī rūpētos par apkārtējo vidi, iesakām Jums ievērot turpmākos ieteikumus.

- Mazgājiet **vidēji netīru veļu bez priekšmazgāšanas**, tādējādi taupot veļas mazgāšanas līdzekļus, ūdeni un laiku (vienlaikus arī sniedzot savu ieguldījumu vides aizsardzībā!).
- Ievietojot ierīcē veļu līdz **katras programmas maksimālajai norādītajai ietilpībai, Jūs samazināsiet elektroenerģijas un ūdens patēriņu**.
- Veicot atbilstošu pirmapstrādi, var noīrīt veļas traipus un ierobežotu netīrumu daudzumu; pēc tam veļu var mazgāt zemākā temperatūrā.
- Lai lietotu pareizo mazgāšanas līdzekļa daudzumu, skatiet mazgāšanas līdzekļa ražotāja ieteikto daudzumu, kā arī noskaidrojiet sava mājokļa apgādes sistēmas ūdens cietību. Skatiet „Ūdens cietība”.
- Iestatiet **maksimālo veļas izgriešanas ātrumu** izvēlētajai programmai, **pirms žāvējat veļu veļas žāvētājā**. Tā Jūs ietaupīsiet elektroenerģiju veļas žāvēšanas laikā!

13.5 Ūdens cietība

Ja ūdens jūsu rajonā ir ciets vai vidēji ciets, mēs iesakām izmantot veļas mazgājamām mašīnām paredzēto ūdens mīkstināšanas līdzekli. Rajonos, kur ūdens ir mīksts, ūdens mīkstināšanas līdzekli lietot nav nepieciešams.

Lai noskaidrotu ūdens cietības pakāpi savā rajonā, sazinieties ar savu vietējo ūdens piegādes uzņēmumu.

Lietojiet pareizu ūdens mīkstinātāja daudzumu. Ievērojiet instrukcijas, kas norādītas uz produktu iepakojuma.

14. KOPŠANA UN TĪRĪŠANA



BRĪDINĀJUMS!

Skatiet sadaļu "Drošība".

14.1 Periodiskas tīrīšanas grafiks

Periodiska tīrīšana palīdz pagarināt ierīces mūžu.

Pēc katra atstājiet durvis un mazgāšanas līdzekļa dozatoru nedaudz vaļā, lai ierīcē cirkulētu gaiss un izžūtu mitrums — tas novērsīs pelējumu un smakas.

Ja ierīce netiek izmantota ilgāku laiku: aizgrieziet ūdens krānu un atvienojiet ierīci no elektrotilkļa.

Orientējošs periodiskas tīrīšanas grafiks:

Atkalķošana	Divas reizes gadā
Apkopes mazgāšana	Reizi mēnesī
Durvju blīves tīrīšana	Reizi divos mēnešos
Veļas tilpnes tīrīšana	Reizi divos mēnešos
Mazgāšanas līdzekļa dozatora un AutoDose tvertņu tīrīšana	Divas reizes gadā
Aizplūdes sūkņa filtra tīrīšana	Divas reizes gadā
Ieplūdes šļūtenes un vārsta filtra tīrīšana	Divas reizes gadā

Turpmākos paragrāfos paskaidrots, kā katra daļa jātīra.

14.2 Svešķermeņu izņemšana

- i** Pirms cikla aktivizēšanas gādājiet, lai visas kabatas būtu tukšas un viss, kas kustās, piesiets. Skatiet sadaļu "Veļas ielāde" nodaļā "Padomi un ieteikumi".

Izņemiet visus svešķermeņus (piemēram, metāla sprādzes, pogas, monētas u.t.t.), kuras var atrast durvju blīvē, filtros un veļas tilpnē. Skatiet paragrāfus "Durvju blīve un dubultās apmales lamatas", "Veļas tilpnes tīrīšana", "Aizplūdes sūkņa tīrīšana" un

"Ieplūdes šļūtenes un vārsta filtra tīrīšana". Ja nepieciešams, sazinieties ar pilnvaroto apkopes centru.

14.3 Ārpusē tīrīšana

Tīriet ierīci tikai ar maigām ziepēm un siltu ūdeni. Pilnībā nosusiniet visas virsmas. Nelietojiet abrazīvus sūkļus vai citus skrāpējošus materiālus.



UZMANĪBU!

Nelietojiet alkoholu, šķīdinātājus vai ķīmikālijas.



UZMANĪBU!

Netīriet metāla virsmas ar tīrīšanas līdzekļiem uz hlora bāzes.

14.4 Atkalķošana



Ja ūdens cietība jūsu apkārtnē ir augsta vai vidēja, iesakām izmantot ūdens atkalķošanas produktu veļas mazgājamām mašīnām.

Regulāri pārbaudiet veļas tilpni, lai pamanītu kaļķakmens veidošanos.

Parastie mazgāšanas līdzekļi jau satur ūdens mīkstināšanas līdzekļus, taču mēs iesakām ieslēgt ciklu ar tukšu veļas tilpni un atkalķošanas līdzekli.



Vienmēr ievērojiet uz produkta iepakojuma sniegtās norādes.

14.5 Apkopes mazgāšana

Atkārtoti un ilgstoši lietojot programmas ar zemu temperatūru, veļas tilpnē un tvertnē var rasties mazgāšanas līdzekļa atliekas, pūkas un baktērijas. Tas var izraisīt sliktas smakas un pelējumu. Lai likvidētu šīs atliekas un iztīrītu ierīces iekšpusi, regulāri ieslēdziet apkopes mazgāšanas ciklu (vismaz reizi mēnesī):



Skatiet sadaļu "Veļas tilpnes tīrīšana".

14.6 Durvju divkāršs blīvējums

Šai ierīcei ir **pašattīroša ūdens iztukšošanas sistēma**, kas ļauj no

apģērba atdalījušās nelielas pūkas izvadīt kopā ar ūdeni. Regulāri pārbaudiet blīvējumu. Cikla beigās var izvākt monētas, pogas un citus mazus priekšmetus.

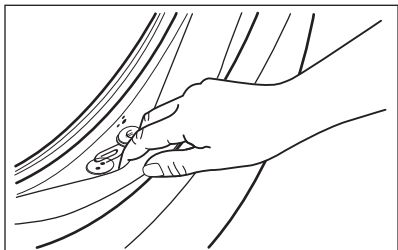

Noviriet to nepieciešamības gadījumā, izmantojot amonjaka krēma tīrīšanas līdzekli, nesaskrāpējot blīvējuma virsmu.

- i** Vienmēr ievērojiet instrukcijas, kas norādītas uz produktu iepakojuma.

14.7 Veļas tilpnes tīrīšana

Regulāri pārbaudiet veļas tilpni, lai novērstu nevēlamu nogulšņu veidošanos.

Veļas tilpnē var veidoties rūsa, ko izraisa oksidējoši svešķermeņi vai dzelzi saturošs krāna ūdens

Iztīriet tilpni, izmantojot nerūsējošam tēraudam īpaši paredzētiem līdzekļiem.

- i** Vienmēr ievērojiet instrukcijas, kas norādītas uz produktu iepakojuma. Nekādā gadījumā netīriet veļas tilpni ar katlakmens noņemšanas līdzekļiem, tīrīšanas līdzekļiem, kas satur hloru vai dzelzi, vai ar dzelzs sūkli.

Rūpīgai tīrīšanai:

1. Izņemiet veļu no veļas tilpnes.
2. Deaktivizējiet AutoDose funkciju mazgāšanas līdzeklīm un veļas mīkstinātājam.
3. Palaidiet Cottons programmu ar visaugstāko temperatūras iestatījumu.
4. Manuāli pievienojiet nelielu daudzumu pulverveida mazgāšanas

līdzekļa vai specifiska produkta tukšā veļas tilpnē, lai izskalotu palikušās atliekas.

- i** Reizēm cikla beigās displejā var būt redzama ikona : tas ir ieteikums veikt veļas tilpnes tīrīšanu. Tiklīdz veiksiet veļas tilpnes tīrīšanu, ikona izzudīs.

14.8 Mazgāšanas līdzekļa dozatora un tvertņu AutoDose tīrīšana

- !** **UZMANĪBU!** Nemainiet tvertnēs esošā mazgāšanas līdzekļa, veļas mīkstinātāja vai piedevu marķu vai veidu, ja abas tvertnes pirms tam nav iztīrītas.

- i** Pirms tīrīšanas pārlicinieties, ka visi nodalījumi ir tukši.

Lai to novērstu izkaltuša mazgāšanas līdzekļa atlieku vai sarecējuša veļas mīkstinātāja pelējuma veidošanos mazgāšanas līdzekļa dozatorā un/vai sarecējuši šķidrie papildlīdzekļi AutoDose tvertnēs, **laiku pa laikam rikojieties šādi:**

1. Atveriet mazgāšanas līdzekļa dozatoru. Piespiediet atduri, kā tas norādīts attēlā, un izvelciet mazgāšanas līdzekļa dozatoru.

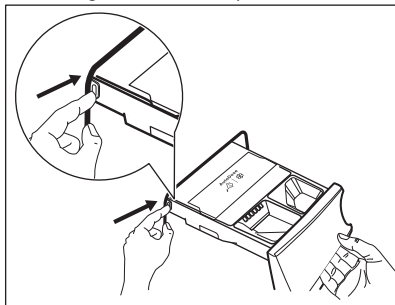

2. Izņemiet mīkstinātājam paredzēto ieliktni un, ja tas ir ievietots, šķidrā mazgāšanas līdzekļa tvertni.

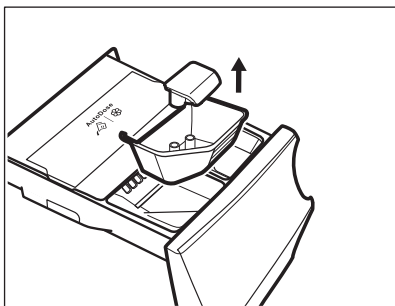
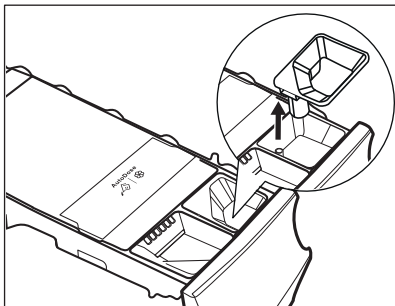

3. Atveriet katras tvertnes noplūdes aizbāzni un iztukšojiet tos izlietnē.

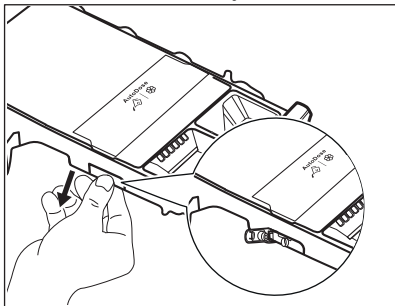

4. Piespiediet atduri aizmugurē, kā tas parādīts attēlā, un paceliet augšējo pārsegu, lai to noņemtu.

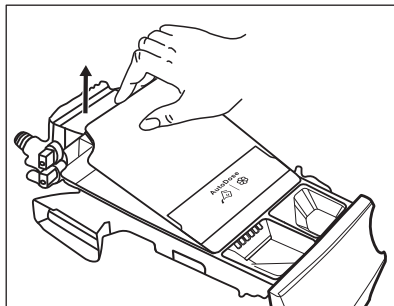
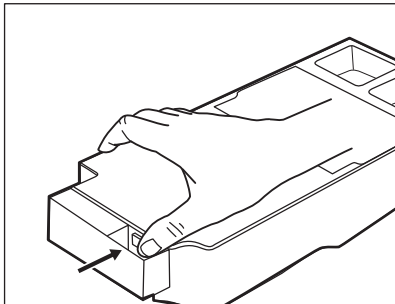

5. Mazgājiet atvilktni un visus ieliktnus zem tekoša ūdens.

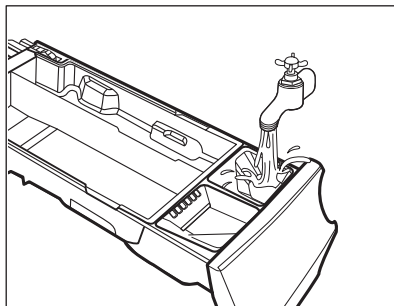

UZMANĪBU!

Nelietojiet asus vai metāla suku vai sukuļus.

6. Apdziesiet dozatora otrādi un atveriet apakšējo pārsegu, kā parādīts attēlā.

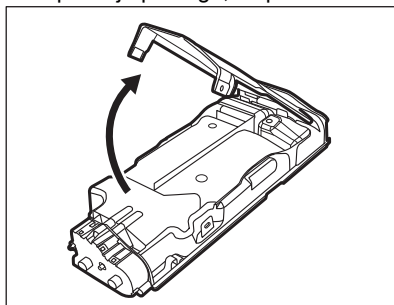

7. Pārlicinieties, ka visas mazgāšanas līdzekļa atliekas ir iztīrītas no tvertnes. Lietojiet tikai mīkstu, mitru drānu.
8. Uzlieciet apakšējo pārsegu atpakaļ, izlīdzinot atveres atvilktnes āķus, kā tas parādīts attēlā. Aizveriet, līdz atskan klikšķis.

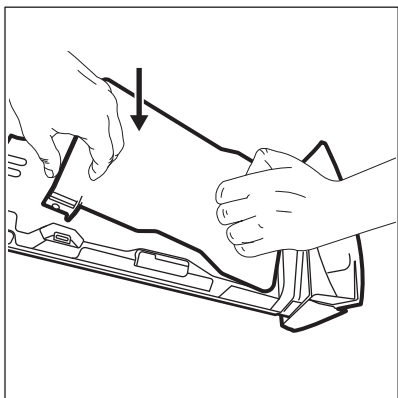

UZMANĪBU!
Piespiediet apakšējo pārsegu, kā parādīts attēlā. Pārliecinieties, ka tas ir pienācīgi aizvērts.

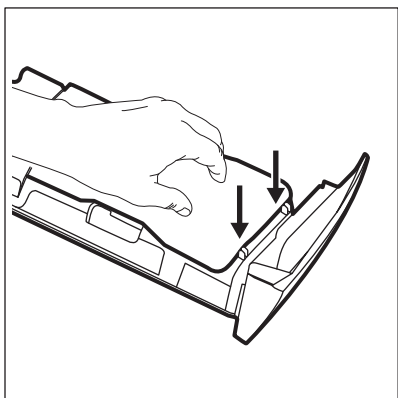

BRĪDINĀJUMS!
Netīriet ar asām vai metāla sukām, rīkiem vai sūkņiem, jo mazgāšanas līdzekļa atvilktnes aizmugurē atrodas sensori. Ja nepieciešams, lietojiet tikai mīkstu, mitru drānu.

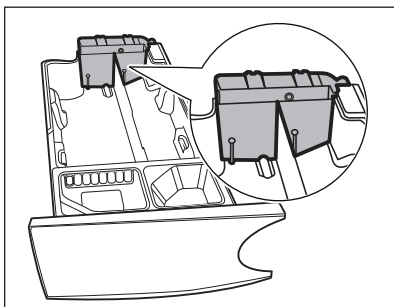

BRĪDINĀJUMS!

Ja tvertņu dziļumā paliek kādas atliekas, mērcējiet mazgāšanas līdzekļa atvilktni siltā ūdenī. Netīriet to ar rīkiem. Pirms mērcēšanas noņemiet rokturi, iespiežot sarkano podu un izvelkot rokturi, kā parādīts attēlā.

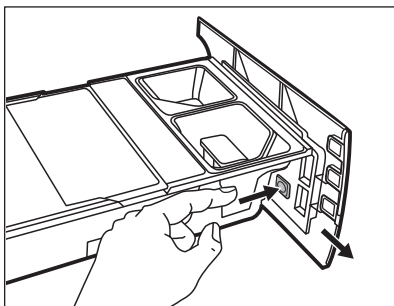

9. Pārbaudiet, vai visas mazgāšanas līdzekļa atliekas tiek izņemtas no padziļinājuma augšējās un apakšējās daļas. Padziļinājuma tīrīšanai izmantojiet nelielu suku.

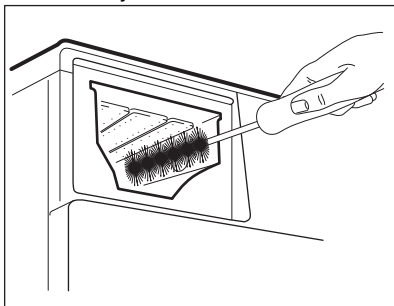

10. Atkārtoti samontējiet atvilktni šādi:

- a. uzlieciet rokturi, ja tas bija noņemts;
 - b. uzlieciet virsū apakšējo pārsegu un piespiediet, līdz atskan klikšķis;
 - c. uzlieciet virsū augšējo pārsegu uz tvertnes nodalījuma un piespiediet, līdz atskan klikšķis;
 - d. uzlieciet atpakaļ manuālā nodalījuma detaļas.
11. Ievietojiet mazgāšanas līdzekļa dozatoru vadotnēs un saudzīgi aizveriet to, līdz atskan klikšķis. Ieslēdziet skalošanas programmu, neievietojot veļu tvertnē.

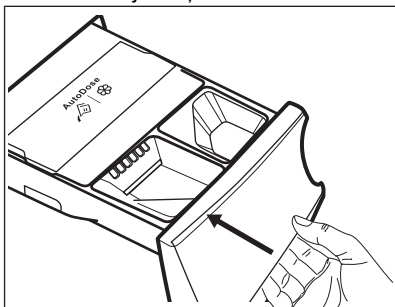

Lai atjaunotu funkcionalitāti, uzpildiet tvertnes ar mazgāšanas līdzekli un mīkstinātāju. Ja uzpildāt tvertnes ar nepareiziem papildlīdzekļiem, to var viegli labot, izmantojot noplūdes aizbāzni abās atvilktnes pusēs. Pirms atverat noplūdes aizbāžņus, novietojiet apakšā bļodu, tvertni vai piemērotu konteineru. Pirms uzpildīšanas rūpīgi aizveriet aizbāžņus.

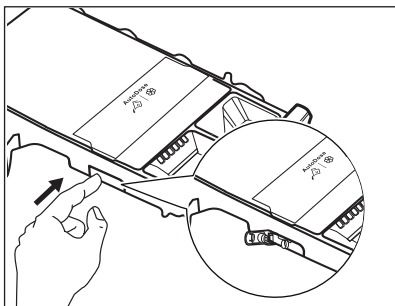

14.9 Tīriet ūdens izsūkņēšanas sūkni



BRĪDINĀJUMS!

Atvienojiet kontaktdakšu no kontaktligzdas.



Regulāri pārbaudiet aizplūdes filtru un pārliecinieties, ka tas ir tīrs.

Tīriet sūkni, ja:

- Ierīce neizsūknē ūdeni.
- veļas tīlne negriežas;
- no ierīces atskan neparasts troksnis, kuru rada aizsērējis sūknis;
- ekrānā parādās brīdinājuma kods **E2 I**.



BRĪDINĀJUMS!

- Neizņemiet filtru, kamēr ierīce darbojas.
- Netīriet sūkni, ja ūdens ierīcē ir karsts. Nogaidiet, līdz ūdens ir atdzisis.

Lai iztīrītu sūkni, rīkojieties šādi:

1. Atveriet sūkņa vāku.

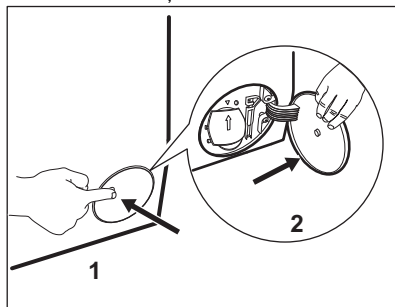

2. Novietojiet zem noplūdes sūkņa atveres piemērotu bļodu, lai tajā satecētu viss izplūstošais ūdens.
3. Atveriet lūku uz leju. Vienmēr turiet pa rokai lupatu, jo, izņemot filtru, var izplūst ūdens.

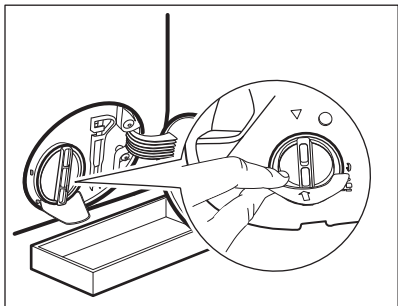

4. Pagrieziet filtru par 180 grādiem pretēji pulksteņa rādītāja virzienam, lai atvērtu to, bet neizņemiet to. Ļaujiet ūdenim izplūst.

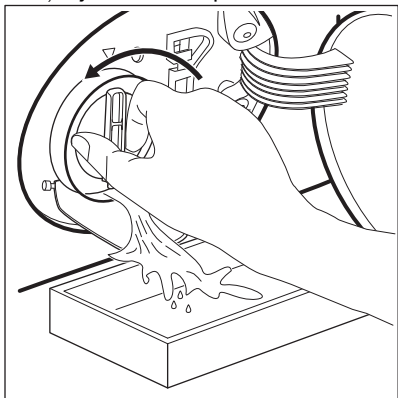

5. Kad trauks ir pilns ar ūdeni, ieskrūvējiet filtru atpakaļ un iztukšojiet trauku.
6. Atkārtojiet 4. un 5. soli, līdz ūdens vairs neizplūst.
7. Pagrieziet filtru pretēji pulksteņa rādītāja virzienam, lai to izņemtu.

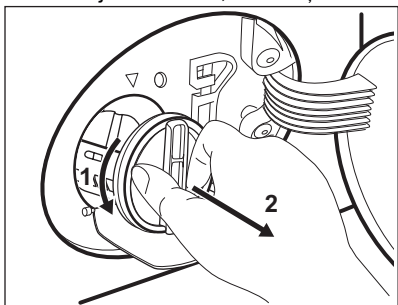

8. Ja nepieciešams, izņemiet pūkas un priekšmetus no filtra atveres.

9. Pārliecinieties, ka sūkņa lāpstiņritenis griežas. Ja tas negriežas, sazinieties ar pilnvaroto apkopes centru.

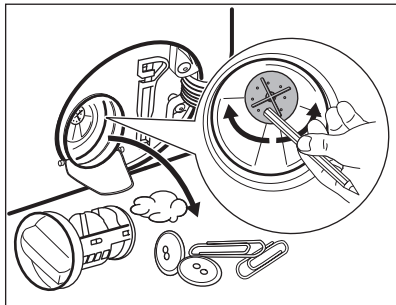

10. Tīriet filtru zem krāna ūdens.

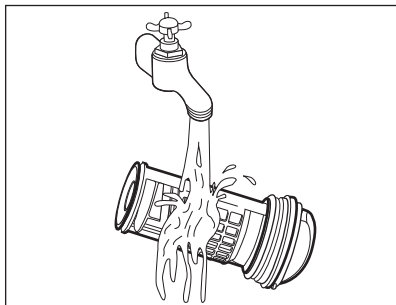

11. Ielieciet filtru atpakaļ īpašajās vadīklās, pagriežot to pulksteņa rādītāja virzienā. Pārliecinieties, ka filtrs pareizi piegriezts, lai novērstu ūdens noplūdes.

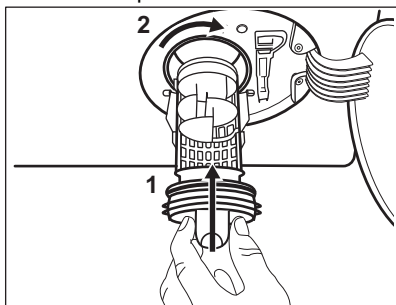

12. Aizveriet sūkņa vāku.

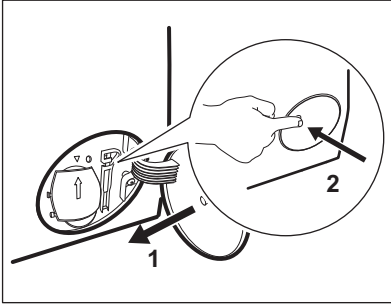

Izvadot ūdeni ar šīs ārkārtas ūdens izvadīšanas procedūras palīdzību, noplūdes sistēmu atkal nepieciešams aktivizēt:

- Ielejiet mazgāšanas līdzekļa dozatora galvenajā nodalījumā 2 litrus ūdens.
- Aktivizējiet programmu, lai izsūknētu ūdeni.

14.10 Ieplūdes šļūtenes un filtra vārsta tīrīšana

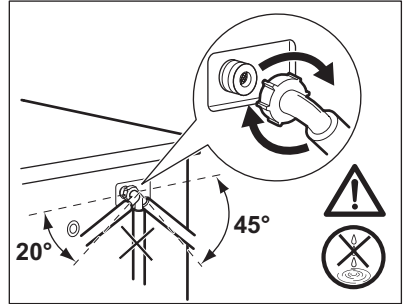
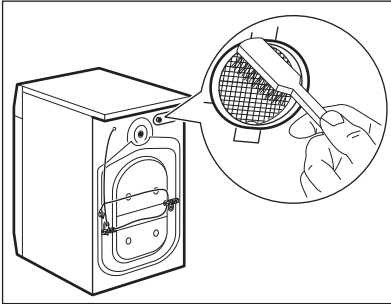
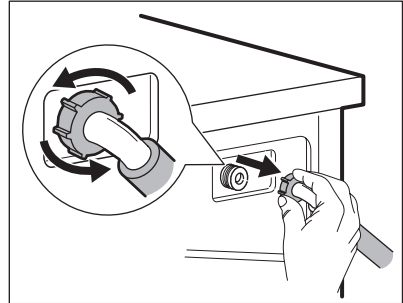
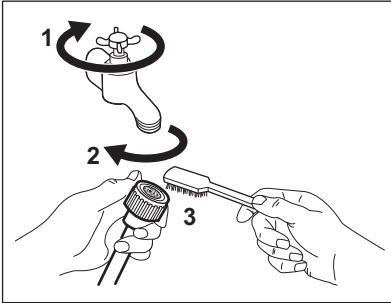

14.11 Avārijas ūdens izsūkņēšana

Ja ierīce neizsūknē ūdeni, veiciet to pašu procedūru, kas aprakstīta rindkopā "Noplūdes sūkņa tīrīšana". Ja nepieciešams, iztīriet sūkni.

Izvadot ūdeni ar šīs ārkārtas ūdens izvadīšanas procedūras palīdzību, noplūdes sistēmu atkal nepieciešams aktivizēt:

- Ielejiet mazgāšanas līdzekļa dozatora galvenajā nodalījumā 2 litrus ūdens.

- Aktivizējiet programmu, lai izsūknētu ūdeni.

14.12 Brīdinājumi par salu

Ja ierīce uzstādīta vietā, kur gaisa temperatūra var sasniegt 0 °C vai zemāku temperatūru, izlaidiet atlikušo ūdeni no ieplūdes šļūtenes un izsūkņējiet to no sūkņa.

- Atvienojiet kontaktdakšu no kontaktligzdas.
- Aizgrieziet ūdens krānu.

3. Ielieciet iepļūdes šļūtenes divus galus konteinerā un ļaujiet ūdenim izplūst no šļūtenes.
4. Iztukšojiet sūkni. Skatiet ārkārtas ūdens izvadīšanas procedūru.
5. Kad sūknis ir tukšs, uzstādiet atpakaļ iepļūdes šļūteni.

**BRĪDINĀJUMS!**

Pārļiecinieties, ka temperatūra ir augstāka par 0 °C, pirms atkal lietojat ierīci.

Ražotājs neatbild par bojājumiem, kas radušies zemas temperatūras rezultātā.

15. PROBLĒMRISINĀŠANA

**BRĪDINĀJUMS!**

Skatiet sadaļu "Drošība".

15.1 Brīdinājuma kodi un iespējamās kļūmes

Ierīci neuzsāk darbu vai arī darbības laikā tā pārtrauc darboties. Vispirms mēģiniet rast problēmas risinājumu (skatiet tabulas).

**BRĪDINĀJUMS!**

Pirms jebkuras pārbaudes veikšanas atvienojiet ierīci no elektrotīkla.

Dažu problēmu gadījumā displejā tiek attēlots brīdinājuma kods

un var nepārtraukti mirgot taustiņš Sākt/Pauze  :



Ja ierīcē ir ievietots pārāk liels veļas daudzums, izņemiet dažus apģērba gabalus no veļas tīlpnes un/vai turiet durvis piespiestas, vienlaikus turot nospiestu taustiņu Sākt/Pauze, līdz pārstāj mirgot indikators  (skat. attēlu turpmāk).

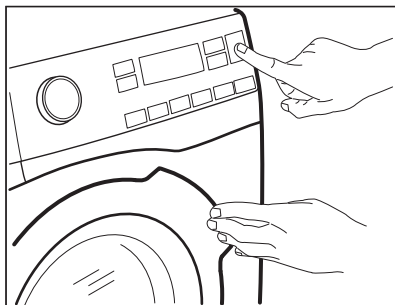

Problēma



Iespējamais risinājums

<p>E11 Ierīce pienācīgi neuzpildās ar ūdeni.</p>	<ul style="list-style-type: none"> • Pārlicinieties, ka ir atvērts ūdens krāns. • Pārbaudiet, vai ūdens padeves spiediens nav pārāk zems. Lai saņemtu šo informāciju, sazinieties ar savu vietējo ūdensapgādes uzņēmumu. • Pārlicinieties, ka nav aizsprostots ūdens krāns. • Pārlicinieties, ka ieplūdes lokanais savienojums nav salocījies, bojāts vai saliekts. • Pārlicinieties, ka ir pareizi izveidots aizplūdes lokanā savienojuma pieslēgums. • Pārlicinieties, ka nav aizsprostots ieplūdes lokanā savienojuma filtrs un vārsta filtrs. Skatiet „Apkope un tīrīšana”.
<p>E21 Ierīce neizsūknē ūdeni.</p>	<ul style="list-style-type: none"> • Pārlicinieties, ka nav aizsprostots izlietnes sifons. • Pārlicinieties, ka aizplūdes lokanais savienojums nav salocījies vai saliekts. • Pārlicinieties, ka nav aizsprostots izvadsistēmas filtrs. Nepieciešamības gadījumā notīriet filtru. Skatiet „Apkope un tīrīšana”. • Pārlicinieties, ka ir pareizi izveidots aizplūdes lokanā savienojuma pieslēgums. • Iestatiet aizplūdes programmu, ja iestatāt programmu bez aizplūdes fāzes. Ja programmu pārslēgā nav pieejama ūdens izsūknēšanas programma, to var iestatīt, izmantojot lietotni. • Ja esat izvēlējies iespēju, kuras beigās ūdens netiek izvadīts no veļas tīlpnes, iestatiet aizplūdes programmu.
<p>E41 Ierīces durvis ir atvērtas vai nav pareizi aizvērtas.</p>	<ul style="list-style-type: none"> • Pārlicinieties, ka ierīces durvis ir kārtīgi aizvērtas.
<p>E91 Iekšēja kļūme. Ierīces elektronisko elementu starpā nav saziņas.</p>	<ul style="list-style-type: none"> • Programma netika pienācīgi pabeigta, vai ierīce pārāk ātri pārtrauca darbību. Izslēdziet ierīci un ieslēdziet to atkārtoti. • Ja brīdinājuma kods parādās atkārtoti, sazinieties ar pilnvaroto servisa centru.
<p>EH1: Elektroenerģijas apgādes frekvence ir ārpus pieļaujamā diapazona. EH2: Elektroenerģijas apgādes spriegums ir pārāk augsts. EH3: Elektroenerģijas apgādes spriegums ir pārāk zems.</p>	

Ja displejs rāda brīdinājuma kodus, izslēdziet ierīci un ieslēdziet to atkārtoti. Ja problēma atkārtojas, sazinieties ar pilnvaroto servisa centru.

Dažādu veļas mašīnas problēmu gadījumā skatiet iespējamus risinājumus turpmāk esošajā tabulā.

Problēma	Iespējamais risinājums
Nevar palaist programmu.	<ul style="list-style-type: none"> • Pārlicinieties, ka ierīces kontaktspraudnis ir pieslēgts strāvas padeves kontaktligzdai. • Pārlicinieties, ka ierīces durvis ir kārtīgi aizvērtas. • Pārbaudiet, vai drošinātāju kastē nav izdegušu drošinātāju. • Pārlicinieties, ka nospiests taustiņš Sākt/Pauze . • Ja ir iestatīts atliktais starts, atceliet iestatījumu vai gaidiet laika atskaites beigas. • Pārlicinieties, ka ir cieši aizvērts mazgāšanas līdzekļa dozators. • Izslēdziet Bērnu drošības funkciju, ja tā ir ieslēgta. • Pārbaudiet izvēlētās programmas pogas stāvokli.
Ierīce piepildās ar ūdeni un nekavējoties to izsūknē.	<ul style="list-style-type: none"> • Pārlicinieties, ka aizplūdes lokanais savienojums atrodas pareizā pozīcijā. Iespējams, lokanais savienojums ir novietots pārāk zemu. Skatiet „Uzstādīšanas norādes”.
Nedarbojas veļas izgriešanas fāze, vai mazgāšanas cikls noris ilgāk nekā ierasts.	<ul style="list-style-type: none"> • Iestatiet veļas izgriešanas programmu. Ja programmu pārslēgā nav pieejama ūdens izsūknēšanas programma, to var iestatīt, izmantojot lietotni. • Pārlicinieties, ka nav aizsprostots ūdens izvadsistēmas filtrs. Nepieciešamības gadījumā notīriet filtru. Skatiet „Apkope un tīrīšana”. • Manuāli izlīdziniet veļas tilpnē ievietotos apgērba gabalus un atkārtoti palaidiet veļas izgriešanas fāzi. Šo problēmu var izraisīt nevienmērīgi sabalansēts svars.
Ūdens noplūdis uz grīdas.	<ul style="list-style-type: none"> • Pārlicinieties, ka ūdens lokano savienojumu pieslēgumi ir cieši noslēgti un no tiem nav ūdens noplūdes. • Pārlicinieties, ka ūdens ieplūdes un aizplūdes lokanajos savienojumos nav bojājumu. • Pārlicinieties, ka izmantojat piemērotu veļas mazgāšanas līdzekli atbilstošā daudzumā.
Nevar atvērt ierīces durvis.	<ul style="list-style-type: none"> • Pārlicinieties, ka nav izvēlēta mazgāšanas programma, kuras beigās ūdens paliek veļas tilpnē. • Pārlicinieties, ka veļas mazgāšanas programma ir pabeigta. • Ja veļas tilpnē ir palicis ūdens, iestatiet ūdens izsūknēšanas vai veļas izgriešanas programmu. Ja programmu pārslēgā nav pieejamas veļas izgriešanas un ūdens izsūknēšanas programmas, tās var iestatīt, izmantojot lietotni. • Pārlicinieties, ka ierīcei pienāk elektroenerģija. • Šo problēmu var izraisīt ierīces atteice. Sazinieties ar pilnvaroto servisa centru. Ja Jums jāatver ierīces durvis, rūpīgi izlasiet „Ierīces durvju atvēršana ārkārtas gadījumā”. • Pārlicinieties, ka nav aktivizēta funkcija Attālinātā palaišana. Izslēdziet to.

Problēma	Iespējamais risinājums
<p>Displejā nav attēlots bezvadu tīkla indikators .</p>	<ul style="list-style-type: none"> • Pārbaudiet bezvadu tīkla signālu. • Pārliedzinieties, ka bezvadu tīkla savienojums ir aktīvs. Skatiet rindkopu „Veļas mašīnas bezvadu savienojuma konfigurēšana” nodaļā “Wi-Fi – savienojuma izveide”. • Pārbaudiet savu mājas tīklu un maršrutētāju. • Restartējiet maršrutētāju. • Sazinieties ar savu bezvadu interneta pakalpojumu sniedzēju, ja rodas papildu problēmas ar bezvadu tīklu.
<p>Lietotne nevar izveidot savienojumu ar ierīci.</p>	<ul style="list-style-type: none"> • Pārbaudiet bezvadu tīkla signālu. • Pārbaudiet, vai Jūsu viedierīce ir savienota ar bezvadu tīklu. • Pārbaudiet savu mājas tīklu un maršrutētāju. • Restartējiet maršrutētāju. • Sazinieties ar savu bezvadu interneta pakalpojumu sniedzēju, ja rodas problēmas ar bezvadu tīklu. • Ierīce, viedierīce vai tā abas ir jākonfigurē vēlreiz, jo ir ticis uzstādīts jauns maršrutētājs vai ir mainīta maršrutētāja konfigurācija.
<p>Lietotne bieži nevar izveidot savienojumu ar ierīci.</p>	<ul style="list-style-type: none"> • Pārliedzinieties, ka bezvadu tīkla signāls sasniedz ierīci. Mēģiniet pārvietot mājas maršrutētāju pēc iespējas tuvāk ierīcei vai apsveriet bezvadu signāla diapazona paplašinātāja iegādi. • Pārliedzinieties, ka bezvadu signāla darbību netraucē mikroviļņu krāsns. Izslēdziet mikroviļņu krāsni. Izvairieties vienlaikus izmantot mikroviļņu krāsni un attālināto ierīces vadību.
<p>Displejā redzams . Visi taustiņi, izņemot taustiņu On/Off, ir neaktīvi.</p>	<ul style="list-style-type: none"> • Ierīce lejupeļādē pieejamos atjauninājumus. Uzgaidiet, līdz šis process noslēgsies. Ja izslēgsit ierīci atjauninājumu veikšanas laikā, šis process atsāksies, atkārtoti to ieslēdzot.
<p>Ierīce rada neparastus trokšņus un vibrē.</p>	<ul style="list-style-type: none"> • Pārliedzinieties, ka ierīce ir pareizi nolīmeņota. Skatiet „Uzstādīšanas norādes”. • Pārliedzinieties, ka ierīce ir izpakota un/vai ir izskrūvētas transportēšanai paredzētās skrūves. Skatiet „Uzstādīšanas norādes”. • Ielieciet veļas tilpnē vairāk veļas. Iespējams, veļas tilpnē ir pārāk maz veļas.
<p>Programmas darbības laikā palielinās vai samazinās programmas darbības ilgums.</p>	<ul style="list-style-type: none"> • Funkcija SensiCare System var noregulēt programmas darbības ilgumu atbilstoši veļas veidam un daudzumam. Skatiet nodaļas “Ikdienas lietošana” sadaļu “SensiCare System veļas daudzuma noteikšana”.

Problēma	Iespējamais risinājums
Neapmierinoši veļas mazgāšanas rezultāti.	<ul style="list-style-type: none"> • Palieliniet veļas mazgāšanas līdzekļa daudzumu vai izmantojiet citu veļas mazgāšanas līdzekli. • Grūti izmazgājamo traipu apstrādei pirms veļas mazgāšanas izmantojiet īpašus traipu tīrīšanas līdzekļus. • Pārlicinieties, ka ir iestatīta atbilstoša veļas mazgāšanas temperatūra. • Samaziniet veļas tilpnē ievietotās veļas daudzumu. • Izmantojot AutoDose tvertnes, pārlicinieties, ka tās nav tukšas. • Izmantojot AutoDose tvertnes, pārbaudiet iepriekš iestatīto mazgāšanas līdzekļa/auduma mīkstinātāja dozējumu. Skatiet nodaļas "AutoDose tehnoloģija" sadaļu "Pamata iestatījumi". • Pārlicinieties, ka AutoDose tvertnes ir iztīrītas, pirms sākat lietot cita zīmola un veida mazgāšanas līdzekli, veļas mīkstinātāju vai citas piedevas.
Pārāk daudz putu veļas tilpnē mazgāšanas cikla laikā.	<ul style="list-style-type: none"> • Samaziniet mazgāšanas līdzekļa daudzumu. • Izmantojot AutoDose tvertnes, pārbaudiet iepriekš iestatīto mazgāšanas līdzekļa/auduma mīkstinātāja dozējumu. Skatiet nodaļas "AutoDose tehnoloģija" sadaļu "Pamata iestatījumi".
Mazgāšanas līdzekļa/auduma mīkstinātāja līmenis pēc mazgāšanas nepazeminās AutoDose tvertnēs.	<ul style="list-style-type: none"> • Tas ir normāli – tvertnes ir diezgan lielas, un mazgāšanas līdzekļa patēriņš var nebūt uzreiz pamanāms.

Pēc pārbaudes ieslēdziet ierīci. Programma turpina darboties no tās vietas, kur tā tika pārtraukta.

Ja problēma atkārtojas, sazinieties ar pilnvaroto servisa centru. Servisa centram nepieciešamie dati ir norādīti tehnisko datu plāksnītē.

15.2 Avārijas durvju atvēršana

Elektrības padeves pārtraukuma vai darbības traucējumu gadījumā ierīces durvis paliek bloķētas. Mazgāšanas programma turpinās pēc elektrības padeves atjaunošanas. Ja durvis paliek bloķētas darbības traucējumu gadījumā, tās ir iespējams atvērt, izmantojot avārijas atvēršanas funkciju.

Pirms durvju atvēršanas:



UZMANĪBU!
Apdegumu risks!
Pārlicinieties, vai ūdens temperatūra nav pārāk augsta un vai veļa nav karsta. Ja nepieciešams, pagaidiet, līdz tie atdziest.



UZMANĪBU!
Pastāv savainošanās risks! Pārlicinieties, vai veļas tilpne negriežas. Ja nepieciešams, līdz veļas tilpne pārstāj griezties.

- i** Pārliecinieties, ka ūdens līmenis veļas tilpnē nav pārāk augsts. Ja nepieciešams, veiciet ārkārtas iztukšošanu (skatiet punktu "Ārkārtas iztukšošana" sadaļā "Kopšana un tīrīšana").

Lai atvērtu durvis, rīkojieties šādi:

1. Piespiediet taustiņu On/Off, lai izslēgtu ierīci.
2. Atvienojiet kontaktdakšu no kontaktligzdas.
3. Atveriet filtra vāciņu.
4. Vienu reizi pavelciet uz leju avārijas atvēršanas sviru.. Vēlreiz pavelciet to uz leju, turiet to piespiestu un vienlaicīgi atveriet ierīces durvis.

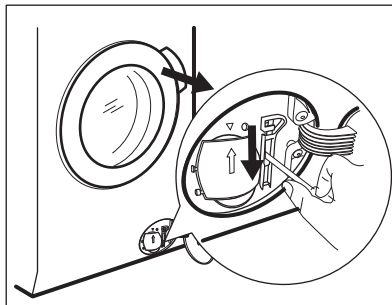

5. Izņemiet veļu un aizveriet ierīces durvis.
6. Aizveriet filtra vāciņu.

16. PATĒRIŅA DATI

16.1 Ievads

- i** Detalizēta informācija par energomarķējumu pieejama vietnē www.theenergylabel.eu.

- i** QR kods uz ierīces komplektācijā iekļautā energomarķējuma sniedz tīmekļa saiti uz informāciju par ES EPREL datu bāzē iekļauto ierīces ekspluatācijas parametru informāciju. Glabājiet energoefektivitātes marķējumu kopā ar lietotāja rokasgrāmatu un visiem pārējiem ierīces komplektācijā iekļautajiem dokumentiem. Šo pašu informāciju var uzzināt arī EPREL, atverot saiti <https://eprel.ec.europa.eu> un norādot ierīces energoefektivitātes nominālo datu plāksnītē norādīto modeļa nosaukumu un produkta numuru. Lai noskaidrotu tehnisko datu plāksnītes atrašanās vietu, skatiet nodaļu "Izstrādājuma apraksts".

16.2 Apzīmējumi

kg	Veļas ielādes daudzums.	h:mm	Programmas darbības ilgums.
kWh	Elektroenerģijas patēriņš.	°C	Veļas temperatūra.
Litri	Ūdens patēriņš.	apgr./min	Veļas izgriešanas ātrums.

% Atlikušais mitrums izgriešanas fāzes beigās. Jo lielāks veļas izgriešanas ātrums, jo lielāks ir troksnis un jo zemāks ir atlikušā mitruma līmenis.

 Vērtības un programmu ilgums var atšķirties atkarībā no dažādiem apstākļiem (piem., istabas temperatūras, ūdens temperatūras un spiediena, veļas daudzuma un veida, elektrotīkla sprieguma), kā arī no programmas noklusējuma iestatījumu maiņas.

16.3 Saskaņā ar Komisijas regulu ES 2019/2023

Eco 40-60 programma	kg	kWh	Litri	h:mm	%	°C	apgr./min ¹⁾
Pilns veļas ielādes daudzums	9	0.850	58	3:40	52	36	1551
Daļējas noslodzes tīlnes veļas ielādes daudzums	4.5	0.510	43	2:40	52	33	1551
Ceturtdaļas pilnības pakāpes veļas ielādes daudzums	2.5	0.178	38	2:25	54	23	1551

¹⁾ Maksimālais veļas izgriešanas ātrums.

Jaudas patēriņš dažādos darbības režīmos

Izslēgts (W)	Gaidstāve (W)	Atliktais starts (W)	Tīkla gaidstāve (W)
0.50	0.50	4.00	2.00 ¹⁾

Laiks līdz izslēgtam/gaidstāves režīmam ir ne vairāk kā 15 minūtes.

¹⁾ Pieslēgtās funkcijas energopatēriņš ir aptuveni 17,5 kWh gadā. Lai atslēgtu šo funkciju, skatiet sadaļu "Wi-Fi savienojamības iestatīšana".

16.4 Bieži lietotas programmas

 Šīs vērtības ir tikai orientējošas.

Programma	kg	kWh	Litri	h:mm	%	°C	apgr./min ¹⁾
Cottons ²⁾ 90 °C	9	2.15	85	3:35	44	85	1600
Cottons 60 °C	9	1.55	80	3:50	44	55	1600
Cottons ³⁾ 20 °C	9	0.35	80	3:10	44	20	1600
Synthetics 40 °C	4	0.80	50	2:25	35	40	1200
Delicates ⁴⁾ 30 °C	2	0.30	45	1:10	35	30	1200
Wool 30 °C	2	0.25	65	1:05	30	30	1200

1) Veļas iz griešanas ātruma atsauces indikators.

2) Piemērota ļoti neīru audumu mazgāšanai.

3) Piemērota viegli neīru kokvilnas, sintētikas un jauktu audumu izstrādājumu mazgāšanai.

4) Tā veic arī ātru mazgāšanas ciklu viegli neīrai veļai.

17. ĪSA PAMĀCĪBA

17.1 Ierīces izmantošana ikdienā

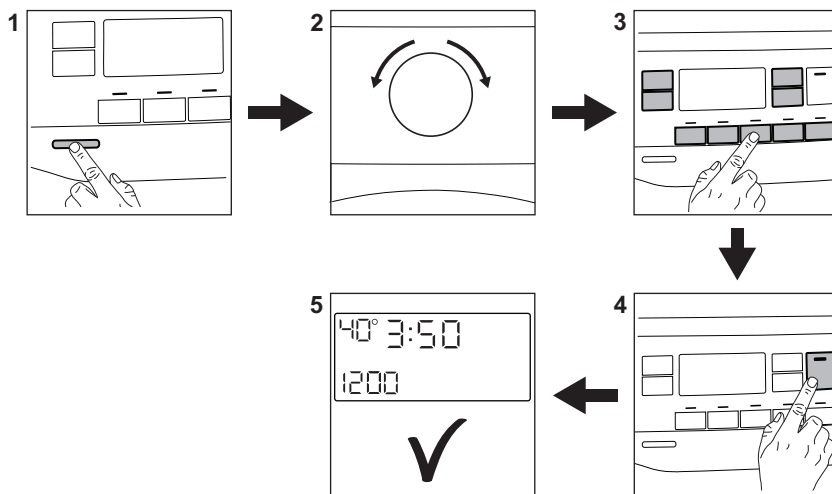

Pievienojiet kontaktdakšu kontaktligzdai. Ievietojiet veļu.

Atgrieziet ūdens krānu.

Izmantojot AutoDose tvertnes, mazgāšanas līdzeklis un veļas mīkstinātājs tiek uzpildīti automātiski. Pārliecinieties, ka tvertnes nav tukšas.

Izmantojot manuālos nodalījumus, ielejiet mazgāšanas līdzekli un citus līdzekļus attiecīgajos nodalījumos.



Izmantojot šķidro mazgāšanas līdzekli manuālajā nodalījumā, ievietojiet šķidram mazgāšanas līdzeklī paredzēto tvertni.

1. Nospiediet **On/Off** pogu, lai ieslēgtu ierīci.

2. Pagrieziet programmu izvēles pārslēgu, lai iestāftu vēlamo programmu.
3. Pieskaroties attiecīgajiem skārienaustiņiem, iestatiet vēlamās papildiespējas.
4. Lai aktivizētu programmu, pieskarieties pie taustiņa **Sākt/Pauze** .
5. Ierīce ieslēdzas. Pēc programmas beigām izņemiet veļu. Nospiediet **On/Off** pogu, lai izslēgtu ierīci.

17.2 Ūdens izsūkņēšanas sūkņa filtra tīrīšana

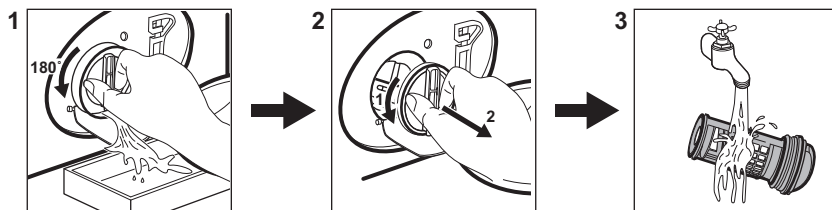

Regulāri iztīriet šo filtru, īpaši, ja displejā parādās brīdinājuma kods **E21**.

17.3 Programmas

Programmas	Ievietojamais veļas daudzums	Produkta apraksts
Eco 40-60	9 kg	Balta un krāsaina kokvilna. Vidēji netīri apģērbi.
Cottons	9 kg	Balti un krāsoti kokvilnas audumi.
Synthetics	4 kg	Sintētikas vai jauktu audumu izstrādājumi.
Delicates	2 kg	Smalki audumi, piemēram, akrila, viskozes, poliestera izstrādājumi.
 Wool/Silk	2 kg	Vilnas izstrādājumi, kurus var mazgāt veļas mašīnā, vilnas un smalki izstrādājumi, kurus jāmazgā ar rokām.

Programmas	ievietoja- mais veļas daudzums	Produkta apraksts
 Freshscent	1 kg	Tvaika programma kokvilnai, sintētikai un smalkveļai.
Spin/Drain	9 kg	Visi audumi, izņemot vilnas izstrādājumus un smalkveļu. Programma veļas izgriešanai un ūdens izsūkņēšanai.
Rinse	9 kg	Visi audumi, izņemot vilnas izstrādājumus un smalkveļu. Programma skalošanai un veļas izgriešanai.
Duvet	3 kg	Viena sintētiskā sega, gultas pārklājs, vīrs-palags.
Rapid 20min	3 kg	Viegli netīri vai vienreiz valkāti kokvilnas un sintētikas izstrādājumi.
 Outdoor	2.5 kg ¹⁾ 1 kg ²⁾	Moderni āra sporta apģērbi.
Denim	4 kg	Džinsa apģērbi.
Anti-Allergy	9 kg	Balta kokvilnas veļa. Šī programma likvidē vairāk nekā 99,99 % baktēriju un vīrusu ³⁾ . Tā nodrošina arī alergēnu pienācīgu likvidēšanu.
UltraWash	5 kg	Krāsaina kokvilna un sintētika. Īpaša programma krāsas aizsardzībai, mazgājot zemā temperatūrā.

1) Mazgāšanas programma.

2) Mazgāšanas programma un ūdensnecaurļaidības atjaunošanas fāze.

3) Pārbaudīta pret zeltaino stafilokoku (*Staphylococcus aureus*), enterokokiem (*Enterococcus faecium*), raugveida sēnītēm (*Candida albicans*), baktēriju *Pseudomonas aeruginosa* un MS2 bakteriofāgu ārējā pārbaudē, kuru 2021. gadā veica uzņēmums "Swissatest Testmaterialien AG" (pārbaudes ziņojuma nr. 202120117).

18. APSVĒRUMI PAR VIDES AIZSARDZĪBU

Nododiet otrreizējai pārstrādei materiālus ar simbolu . Ievietojiet iepakojuma materiālus atbilstošajos konteineros to otrreizējai pārstrādei. Palīdziet aizsargāt apkārtējo vidi un cilvēku veselību, atkārtoti pārstrādājot elektrisko un elektronisko iekārtu atkritumus.

Neizmetiet ierīces, kas apzīmētas ar šo simbolu , kopā ar māsaimniecības atkritumiem. Nododiet izstrādājumu vietējā otrreizējās pārstrādes punktā vai sazinieties ar vietējo pašvaldību.

www.electrolux.com/shop



157037801-A-182021

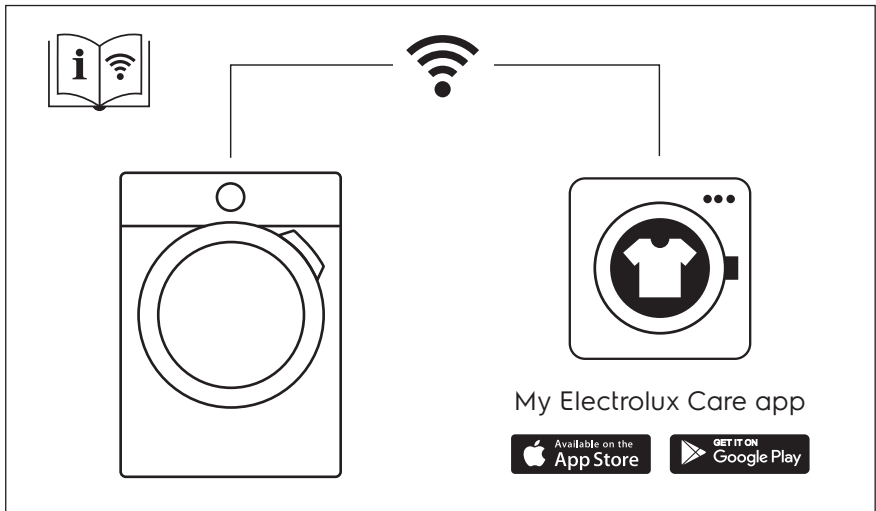

The software in this product contains components that are based on free and open source software. Electrolux gratefully acknowledges the contributions of the open software and robotics communities to the development project.

To access the source code of these free and open source software components whose license conditions require publishing, and to see their full copyright information and applicable license terms, please visit:
<http://electrolux.opensoftwarerepository.com> (folder NIU5)

