

EW9W249W



LV Veļas mašīna-žāvētājs

Lietošanas instrukcija



SATURS

1. DROŠĪBAS INFORMĀCIJA.....	3
2. DROŠĪBAS NORĀDĪJUMI.....	6
3. UZSTĀDĪŠANA.....	7
4. IZSTRĀDĀJUMA APRAKSTS.....	12
5. VADĪBAS PANELIS.....	13
6. TASTATŪRA UN POGAS.....	15
7. PROGRAMMAS.....	17
8. PIRMS PIRMĀS IESLĒGŠANAS REIZES.....	24
9. IESTATĪTIE PARAMETRI.....	24
10. IZMANTOŠANA IKDIENĀ.....	25
11. IZMANTOŠANA IKDIENĀ – MAZGĀŠANA UN ŽĀVĒŠANA.....	30
12. IZMANTOŠANA IKDIENĀ - TIKAI ŽĀVĒŠANA.....	32
13. APĢĒRBU PŪKAS.....	33
14. PADOMI UN IETEIKUMI.....	34
15. KOPŠANA UN TĪRĪŠANA.....	36
16. PROBLĒMRISINĀŠANA.....	43
17. PATĒRIŅA DATI.....	47
18. TEHNISKIE DATI.....	48
19. PIEDERUMI.....	48

MĒS DOMĀJAM PAR JUMS

Pateicamies, ka iegādājāties Electrolux ierīci. Ierīces ražošanā un modernizēšanā uzkrāta gadu desmitiem ilga pieredze. Tā radīta pārdomāta un mūsdienīga, tieši kā jums. Katru reizi to lietojot, varat būt pārliecināti, ka gūsiet labus rezultātus. Lai arī lūdzam Electrolux!

Apmeklējiet mūsu mājas lapu:



Atrodiet lietošanas padomus, brošūras, informāciju par traucējumu novēršanu un apkopi:

www.electrolux.com/webselfservice



Reģistrējiet savu produktu, lai uzlabotu pakalpojumu:

www.registerelectrolux.com



Iegādājieties ierīcei oriģinālās rezerves daļas, materiālus un piederumus:

www.electrolux.com/shop

KLIENTU APKALPOŠANA UN PAKALPOJUMI

Iesakām izmantot oriģinālās rezerves daļas.

Sazinoties ar apkalpes dienestu, pārliecinieties, vai jums ir šādi dati: Modelis, izstrādājuma Nr., sērijas numurs.

Šo informāciju var atrast tehnisko datu plāksnītē.

 Drošības informācija brīdinājumam un piesardzībai

 Vispārēja informācija un padomi

 Informācija par apkārtējo vidi

Izmaiņu tiesības rezervētas.

1. ⚠ DROŠĪBAS INFORMĀCIJA

Pirms ierīces uzstādīšanas un lietošanas rūpīgi izlasiet pievienotos norādījumus. Ražotājs neatbild par savainojumiem un bojājumiem, kas radušies ierīces nepareizas uzstādīšanas vai izmantošanas rezultātā. Glabājiet šīs instrukcijas drošā, pieejamā vietā, lai tās varētu izmantot nākotnē.

1.1 Bērnu un nespējīgu cilvēku drošība



BRĪDINĀJUMS!

Nosmakšanas, savainošanās vai pastāvīgas invaliditātes risks.

- Šo ierīci drīkst izmantot bērni no 8 gadu vecuma un cilvēki ar ierobežotām fiziskām, sensorām vai garīgām spējām, vai pieredzes un zināšanu trūkumu atbildīgās personas uzraudzībā vai, ja tie ir informēti par ierīces drošu lietošanu un izprot potenciālos riskus.
- Bērniem no 3 līdz 8 gadu vecumam un personām ar ļoti plašu un sarežģītu invaliditāti jāliedz piekļuve ierīcei, ja vien tos nepārtraukti neuzrauga.
- Bērni līdz 3 gadu vecumam nedrīkst atrasties ierīces tuvumā bez pastāvīgas uzraudzības.
- Neļaujiet bērniem rotaļāties ar ierīci.
- Neļaujiet bērniem tuvojies iepakojumam un atbrīvojieties no tā attiecīgi.
- Glabājiet mazgāšanas līdzekļus bērniem nepieejamās vietās.
- Neļaujiet bērniem un mājdzīvniekiem atrasties ierīces tuvumā, ja ierīces durvis ir atvērtas.
- Ja ierīcei ir bērnu drošības ierīce, tā jāaktivizē.
- Bērni nedrīkst tīrīt ierīci un veikt tās apkopi bez uzraudzības.

1.2 Vispārīgi drošības norādījumi

- Nemainiet šīs ierīces specifikācijas.

- Ierīce paredzēta izmantošanai mājsaimniecībā un līdzīgiem mērķiem, piemēram:
 - darbinieku virtuves zonās veikalos, birojos un citās darba vietās;
 - viesu lietošanai viesnīcās, moteļos, privātajās viesnīcās un citās apdzīvojamās vidēs;
 - Koplietošanas telpās dzīvokļu mājās vai pašapkalpošanās veļas mazgātavās.
- Ierīce jāuzstāda kā brīvstāvošs produkts vai zem virtuves darba virsmas, ja ir pietiekoši vietas.
- Neuzstādiet ierīci aiz slēdzamām durvīm, bīdāmām durvīm vai durvīm ar eņģēm pretējā pusē, ja ierīces durvis tā rezultātā nevar pilnībā atvērt.
- Pieslēdziet kontaktspraudni kontaktligzdai tikai uzstādīšanas beigās. Pārbaudiet, vai pēc ierīces uzstādīšanas elektrības kabeļa spraudkontakts ir ērti pieejams.
- Ventilācijas atveres pamatnē nedrīkst aizsegt ar paklāju vai citu grīdas segumu.
- **UZMANĪBU!** Ierīci nedrīkst barot caur ārējo komutācijas ierīci, piemēram, taimeru, vai pievienot sistēmai, kas tiek regulāri ieslēgta un izslēgta ar ar utilitārogrammu.
- Lai nepieļautu gāzi vai citu kurināmo patērējošu ierīču gāzu, tostarp atklātu liesmu iekļūšanu atpakaļ telpā, pārbaudiet, vai telpā, kurā uzstādīta ierīce, ir nodrošināta atbilstoša ventilācija.
- Izplūdes gaisu nedrīkst novadīt dūmvadā, kur tiek novadīts izplūdes tvaiks no ierīcēm, kas dedzina gāzi vai citu degvielu.
- Ūdens spiedienam ūdens ieplūdes punktā no savienojuma ir jābūt no 0,5 bar (0,05 MPa) līdz 8 bar (0,8 MPa).
- Nepārsniedziet maksimālo ievietojamo veļas svaru – 9 kg (skatiet sadaļu "Programmu tabula").
- Ierīci pievieno ūdens padevei ar komplektā iekļautajiem jaunajiem šļūteņu cauruļu komplektiem

vai citiem pilnvarota servisa centra piegādātiem jauniem šļūteņu komplektiem.

- Jau lietotu cauruļu komplektus nedrīkst izmantot atkārtoti.
- Ja elektrības padeves vads ir bojāts, lai izvairītos no elektrības trieciena riska, to jānomaina ražotājam, autorizētajam servisa centram vai citam kvalificētam speciālistam.
- Noslaukiet pūkas vai iepakojuma gružus, kas sakrājušies ap ierīci.
- Nelietojiet ierīci, ja tajā nav filtru. Izfīriet pūku filtru pirms vai pēc katras lietošanas reizes.
- Priekšmeti, kas piesārņoti ar tādām vielām kā augu eļļas vai minerāleļļa, acetons, spirts, benzīns, petroleja, traipu tīrītāji, terpentīns, vaski un vaska tīrītāji, pirms žāvēšanas žāvētājā jāizmazgā ar palielinātu daudzumu mazgāšanas līdzekļa.
- Nelietojiet ierīci, ja apģērbs ir nosmērēts ar rūpnieciskajām ķīmikālijām.
- Veļas mazgājamajā mašīnā ar žāvētāju nedrīkst žāvēt neizmazgātus priekšmetus.
- Veļas mazgājamajā mašīnā ar žāvētāju nedrīkst žāvēt tādus priekšmetus kā putu gumija (lateksa putas), dušas cepures, ūdensdroši audumi, priekšmeti ar gumijas oderi un apģērbi vai spilveni, kas pildīti ar gumijas polsterējumu.
- Veļas mīkstinātājus vai līdzvērtīgus izstrādājumus jāizmanto tikai atbilstoši veļas mīkstinātāja ražotāja norādēm.
- Izņemiet no apģērbiem visus priekšmetus, kas var izraisīt aizdegšanos, piemēram, šķiltavas vai sērkokiņus.
- Nekad neapturiet veļas mazgājamo mašīnu ar žāvētāju pirms žāvēšanas cikla beigām, izņemot gadījumus, kad visi priekšmeti tiek ātri izņemti un izklāti, lai atlikušais siltums izvēdinātos.

- Žāvēšanas cikla beigu daļa notiek bez karstuma (dzesēšanas cikls), tas nodrošina to, ka visi priekšmeti sasniedz tādu temperatūru, kādā tiek netiek bojāti.
- Ierīces tīrīšanai neizmantojiet augstspiediena ūdens strūklu un/vai tvaiku.
- Tīriet ierīci ar mitru drānu. Izmantojiet tikai neitrālus mazgāšanas līdzekļus. Neizmantojiet abrazīvus izstrādājumus, abrazīvus sūkļus, šķīdinātājus vai metāla priekšmetus.
- Pirms apkopes izslēdziet ierīci un atvienojiet spraudkontakta no elektrotīkla.

2. DROŠĪBAS NORĀDĪJUMI

2.1 Uzstādīšana



Uzstādīšanai jāatbilst attiecīgajiem valsts noteikumiem.

- Ievērojiet kopā ar ierīci piegādātās uzstādīšanas norādes.
- Neuzstādi un nelietojiet ierīci vietā, kur temperatūra ir zemāka par 5 °C vai augstāka par 35 °C.
- Pārvietošanas laikā vienmēr turiet ierīci vertikālā stāvoklī.
- Lai pārlicinātos, ka kompresors strādā pareizi, pirms ierīces lietošanas nogaidiet 6 stundas pēc uzstādīšanas.
- Pārlicinieties, ka starp ierīci un grīdu cirkulē gaiss.
- Noņemiet iesaiņojuma materiālus un transportēšanai paredzētās skrūves.
- Virsmai, uz kuras ierīci paredzēts uzstādīt, jābūt līdzenai, stabilai, karstumizturīgai un tīrai.
- Glabājiet transportēšanai paredzētās skrūves drošā vietā. Ja ierīce vēlāk jāpārvieto, tās atkārtoti jāievieto, lai nofiksētu tilpni, lai novērstu iekšējus ierīces bojājumus.
- Vienmēr uzmanīgi pārvietojiet ierīci, jo tā ir smaga. Vienmēr izmantojiet drošības cimdus un ierīces komplektācijā iekļautos apavus.
- Neuzstādi un nelietojiet bojātu ierīci.
- Neuzstādi ierīci vietā, kur ierīces durvis nevar atvērt līdz galam.

- Noregulējiet kājiņas, lai nodrošinātu nepieciešamo atstarpī starp ierīci un grīdas segumu.
- Kad ierīce novietota pastāvīgajā vietā, pārbaudiet, vai tā ir pareizi nolīmeņota, izmantojot spirta līmeņrādi. Ja nepieciešams, noregulējiet kājiņas attiecīgi.

2.2 Elektriskie pieslēgumi



BRĪDINĀJUMS!

Var izraisīt ugunsgrēku un elektrošoku.

- Ierīcei jābūt iezemētai.
- Vienmēr izmantojiet pareizi uzstādītu un drošu kontaktligzdu.
- Nelietojiet daudzkontakta adapterus vai pagarinātājus.
- Nekad neatslēdziet ierīci no tīkla, velkot aiz strāvas kabeļa. Vienmēr velciet aiz kontaktspraudņa.
- Neaiztieciot strāvas kabeli vai spraudkontakta ar slāpjam rokām.

2.3 Ūdens padeves pieslēgšana

- Nesabojājiet ūdens šļūtenes.
- Pirms pievienošanas jaunām caurulēm, ilgāku laiku neizmantojam caurulēm, labotām caurulēm vai caurulēm, kurām pievienotas jaunās ierīces (ūdens skaitītāji u.c.), ļaujiet

- ūdenim tecēt, kamēr tas ir tīrs un skaidrs.
- Pārbaudiet, vai nav redzamas ūdens noplūdes pirmās ierīces lietošanas reizes laikā un pēc tās.

2.4 Pielietojums



BRĪDINĀJUMS!

Pastāv risks gūt savainojumus, elektrošoku, izraisīt ugunsgrēku, apdegumus vai ierīces bojājumus.

- Neievietojiet ierīcē, neturiet tās tuvumā vai uz tās viegli uzliesmojošas vielas vai ar viegli uzliesmojošām vielām piesūcinātus priekšmetus.
- Nepieskarieties stikla durvīm, kamēr darbojas programma. Stikls var būt karsts.
- Nežāvējiet bojātus (saplīsušus, spurainus) priekšmetus, kas satur jebkāda veida polsterējumu.
- Ja veļa ir mazgāta ar traipu tīrīšanas līdzekli, veiciet papildu skalošanas ciklu pirms žāvēšanas cikla.
- Pārliecinieties, ka no veļas ir izņemti visi metāla priekšmeti.
- Žāvējiet tikai tādus audumus, kas ir piemēroti žāvēšanai šādā ierīcē. Ievērojiet tīrīšanas norādījumus uz apģērbu informatīvajām etiķetēm.
- Nesēdīet un nekāpiet uz atvērtas ierīces durvīm.
- Ierīcē nedrīkst žāvēt pilnīgi slapjus apģērbus, no kuriem tek ūdens.
- Neļaujiet karstiem priekšmetiem saskarties ar ierīces plastmasas daļām.

- Izņemiet mazgāšanas līdzekļa bumbiņu (ja tāda tiek lietota) pirms žāvēšanas programmas palaišanas.
- Ja tiek iestatīta nepārtrauktā programma, mazgāšanas līdzekļu bumbiņas nedrīkst izmantot.

2.5 Kompresors



BRĪDINĀJUMS!

Pastāv ierīces bojājumu risks.

- Kompresors un tā sistēma veļas mašīnā ar žāvētāju ir uzpildīts ar īpašu vielu, kas nesatur fluoru – hloru – oglekļa dioksīdu. Sistēmai jāpaliek noslēgtai. Sistēmas bojājumi var izraisīt šķidruma noplūdi.

2.6 Servisa izvēlne

- Lai salabotu ierīci, sazinieties ar pilnvarotu servisa centru.
- Lietojiet tikai oriģinālas rezerves daļas.

2.7 Ierīces utilizācija

- Atvienojiet ierīci no elektropadeves un ūdens padeves.
- Nogrieziet strāvas kabeli netālu no ierīces un utilizējiet to.
- Noņemiet durvju fiksatoru, lai bērni vai mājdzīvnieki nevarētu ierāpties veļas žāvētāja tilpnē un tur sevi ieslēgt.
- Utilizējiet ierīci saskaņā ar WEEE Direktīvu par elektrisko un elektronisko iekārtu atkritumiem.

3. UZSTĀDĪŠANA



BRĪDINĀJUMS!

Skatiet sadaļu "Drošība".

3.1 Izpakošana



BRĪDINĀJUMS!

Pirms ierīces uzstādīšanas noņemiet transportēšanai paredzētās skrūves un iesaiņojuma materiālus.



BRĪDINĀJUMS!

Pēc tam, kad noliksiet ierīci uz aizmugurējās puses, **nogaidiet kādas 6 stundas, pirms lietojat to.** Šis laiks ir nepieciešams, lai ļautu kompresoram darboties pareizi.



BRĪDINĀJUMS!

Izmantojiet cimdus.

1. Noņemiet iepakojuma plēvi. Ja nepieciešams, izmantojiet nazi.

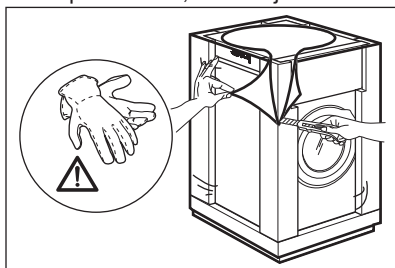

2. Noņemiet kartona virsmu un polistirola iepakojuma materiālus.

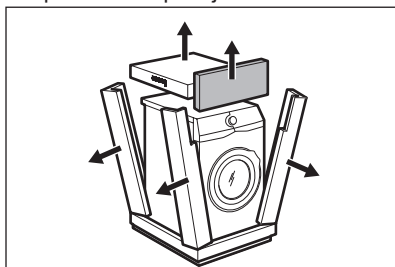

3. Noņemiet iekšējo plēvi.

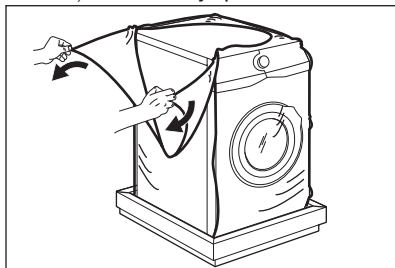

4. Atveriet durvis un izņemiet polistirola bloku no durvju blīvējuma un visus priekšmetus no veļas tilpnes.

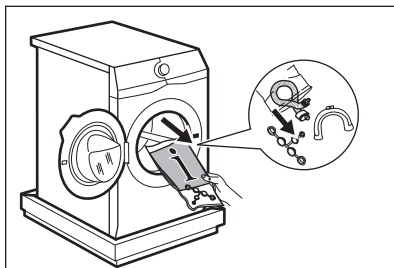

5. Uzmanīgi novietojiet ierīci uz aizmugurējās sienas.
6. Novietojiet priekšējo polistirola iepakojuma daļu uz grīdas zem ierīces.



Rīkojieties uzmanīgi, lai nesabojātu šūtenes.

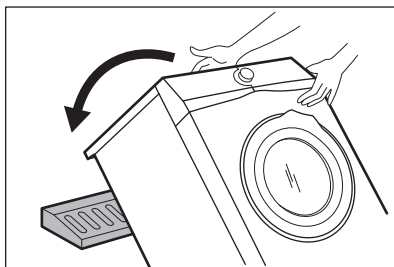

7. Noņemiet no apakšas polistirola pamatni.

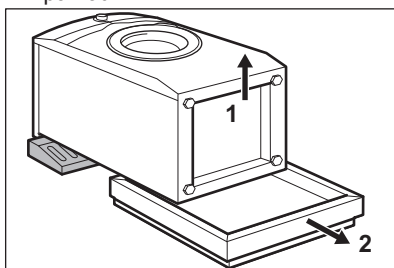

8. Paceliet ierīci vertikālā stāvoklī.

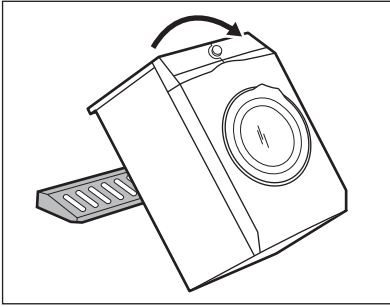

9. Atvienojiet strāvas padeves kabeli un aizplūdes šļūteni no šļūteņu turētājiem.

i Iespējams, ka novērosiet ūdens izplūšanu no aizplūdes šļūtenes. Tas ir rūpnīcā veiktās ierīces pārbaudes ar ūdeni dēļ.

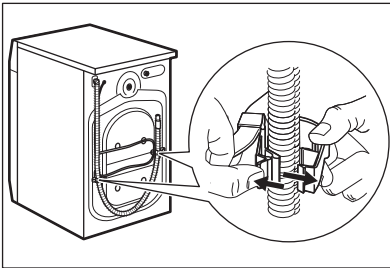

10. Izskrūvējiet trīs skrūves.

3.2 Uzstādīšana zem virsmas

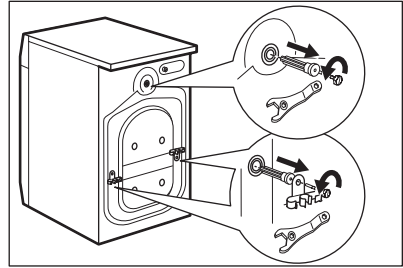
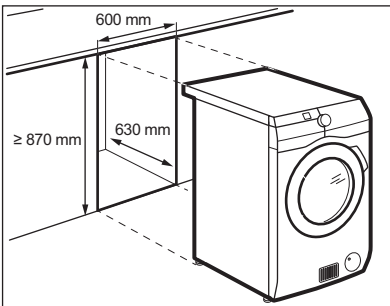

11. Izvelciet visas plastmasas starplikas.

12. Ievietojiet atverēs plastmasas vāciņus, kas atrodami maisiņā ar lietotāja rokasgrāmatu.

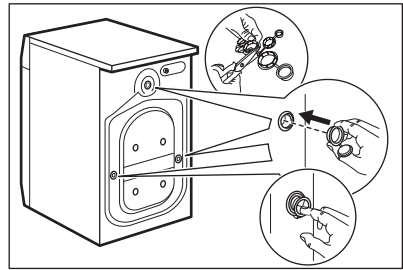

i Iesakām saglabāt iesaiņojuma materiālus un transportēšanai paredzētās skrūves gadījumam, ja ierīce būs jāpārvieta.

Ierīci var uzstādīt kā brīvēstāvošu ierīci vai zem virtuves darbvirsmas, ievērojot pareizo attālumu (skatiet attēlu).



UZMANĪBU!

Neuzstādi ierīci slēgtā dobumā!

Pārliecinieties, ka zem virtuves skapīša cirkulē gaiss.



UZMANĪBU!

Lai nodrošinātu brīvu gaisa cirkulāciju zem ierīces, neuzstādi skaņas barjeras (ja tādas ir).

3.3 Novietošana un līmeņošana

1. Uzstādiet ierīci uz cietas un līdzenas grīdas.

i Pārliecinieties, ka paklājs netraucē brīvai gaisa cirkulācijai ierīces apakšā. Pārbaudiet, vai ierīce nepieskaras sienai vai citām iekārtām.

2. Nedaudz atskrūvējiet vai piegrieziet kājiņas, lai noregulētu līmeni.

! **BRĪDINĀJUMS!**
Nolīmeņojot ierīci, nenovietojiet zem tās kājiņām kartonu, koku vai līdzīgus materiālus.

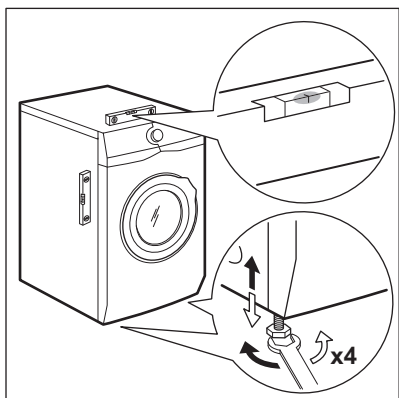

Ierīcei jābūt nolīmeņotai un stabilai.

i Pareizs ierīces līmeņojums novērš vibrācijas, troksni un ierīces pārvietošanos, kad tā darbojas.

i Kad veļas mazgājamā mašīna tiek uzstādīta uz paaugstināja vai ja veļas žāvētājs tiek novietots uz veļas mazgājamās mašīnas, izmantojiet sadaļā "Piederumi" aprakstītos piederumus. Uzmanīgi izlasiet ar ierīci un piederumu kopā piegādātas instrukcijas.

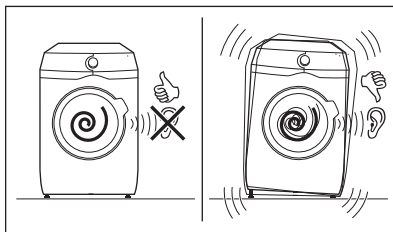

3.4 Ieplūdes šļūtene

1. Pieslēdziet ūdens ieplūdes šļūteni ierīces aizmugurē.
2. Novietojiet to pa labi vai kreisi atkarībā no ūdens krāna stāvokļa.

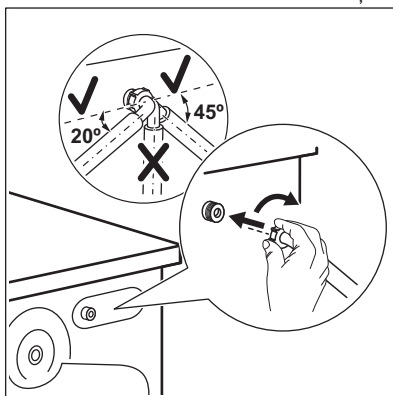

i Gādāiet, lai ieplūdes šļūtene neatrastos vertikālā stāvoklī.

3. Ja nepieciešams, atgrieziet gredzenveida uzgriezni, lai novietotu to pareizā pozīcijā.
4. Pievienojiet ūdens ieplūdes šļūteni aukstā ūdens krānam ar 3/4" vītņi.

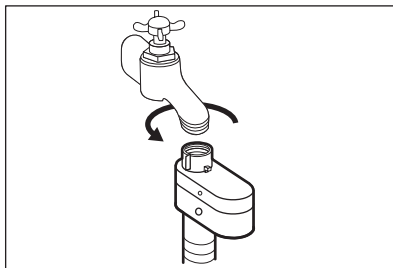

! **UZMANĪBU!**
Pārliecinieties, ka savienotājdetaļās nav sūces.

- i** Neizmantojiet šļūtenes pagarinājumu, ja ieklūdes šļūtene ir pārāk īsa. Sazinieties ar servisa centru, lai saņemtu citu ieklūdes šļūteni.

3.5 Aizsardzības ierīce pret noplūdēm

Ieklūdes šļūtene aprīkota ar pretpārplūšanas aizsardzības ierīci. Šī ierīce novērš ūdens noplūdes šļūtenē, kas var rasties, šļūtenei nolietojoties.

Sarkanais sektors "A" lodziņā norāda uz šo kļūmi.

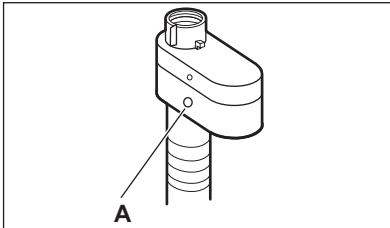

Ja tas notiek, aizgrieziet ūdens krānu un sazinieties ar pilnvarotu servisa centru, lai nomainītu šļūteni.

3.6 Ūdens izsūkņēšana

Noplūdes šļūtenei jāatrodas augstumā, kas nav mazāks par 60 cm un nav lielāks par 100 cm no grīdas.

- i** Jūs varat pagarināt noplūdes cauruli par ne vairāk kā 400 cm. Sazinieties ar pilnvarotu servisa centru, lai saņemtu citu aizplūdes šļūteni un pagarinājumu.

Noplūdes šļūteni iespējams pievienot dažādos veidos:

1. Izveidojiet U formu ar noplūdes šļūteni, un aplieciet to apkārt plastmasas šļūtenes vadīklai.

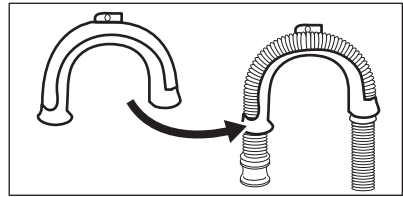

2. **Izlietnes malā** - piestipriniet vadīklu ūdens krānam vai sienai.

- i** Pārliecinieties, ka plastmasas stiprinātājs neizkustas, kad ierīce izsūknē ūdeni.

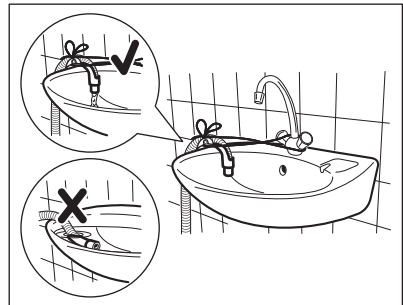

- i** Gādājiet, lai noplūdes šļūtenes gals neatrastos ūdenī. Šādi ierīcē var atpakaļ ieklūst nefirs ūdens.

3. **Pie stāvvasda ar ventilācijas atveri** - ievietojiet noplūdes šļūteni pašā novadcaurulē. Skatiet attēlu.

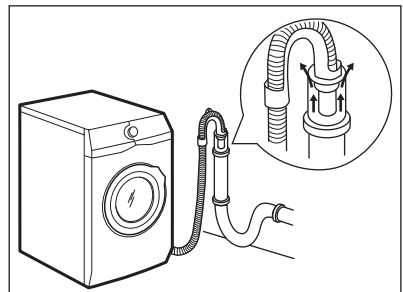

- i** Noplūdes šļūtenes galu vienmēr jānodrošina ar atbilstošu ventilāciju, t.i., izlietnes novadcaurules diametram (min. 38 mm - min. 1,5") jābūt platākam nekā ūdens noplūdes šļūtenes ārējam diametram.

4. Ja noplūdes šļūtenes gals izskatās šādi (skatiet attēlu), jūs to varat iebīdīt uzreiz stāvvadā.

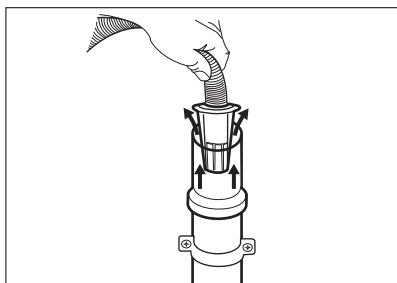

5. **Bez plastmasas šļūtenes vadīklas uz izlietnes sifona** - uzbīdiet izvades šļūteni uz sifona pieslēgvietas un nostipriniet ar skavu. Skatiet attēlu.

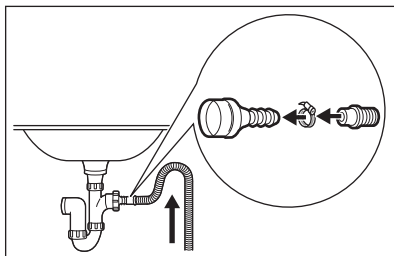

- i** Pārliecinieties, ka noplūdes šļūtene veido cilpu, lai neļautu neīrējiem no ierīces nokļūt izlietnē.

6. Novietojiet šļūteni **tieši uz iebūvētas novadcaurules istabas sienā**un piestipriniet to ar skavu.

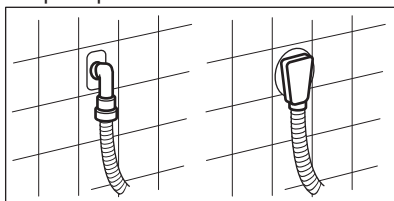

4. IZSTRĀDĀJUMA APRAKSTS

4.1 Ierīces kopskats

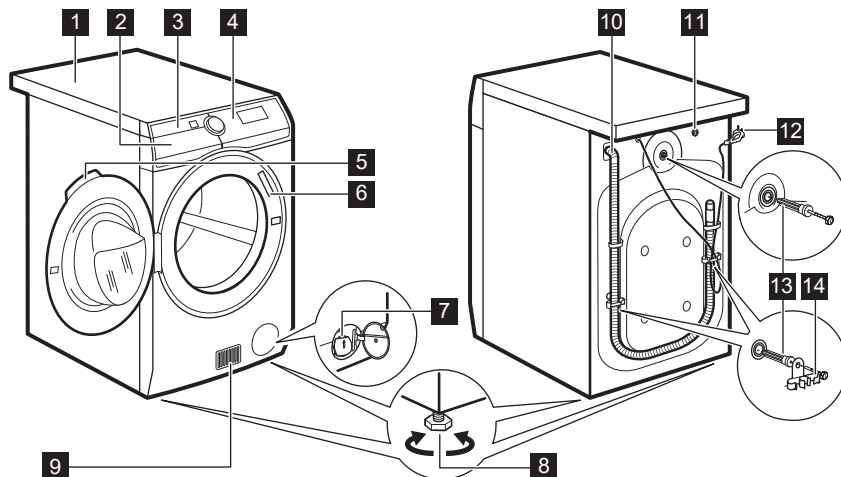

1 Darba virsma

2 Mazgāšanas līdzekļa dozators

- | | |
|--------------------------------------|--|
| 3 Gaisa filtrs(-i) | 10 Ūdens izplūdes šļūtene |
| 4 Vadības panelis | 11 Ūdens ieplūdes vārsts |
| 5 Lūkas rokturis | 12 Strāvas kabelis |
| 6 Datu plāksnīte | 13 Transportēšanai paredzētās skrūves |
| 7 Ūdens izsūkņēšanas sūknis | 14 Šļūtenes balsti |
| 8 Kājiņas ierīces līmeņošanai | |
| 9 Gaisa plūsmas atveres | |

5. VADĪBAS PANELIS



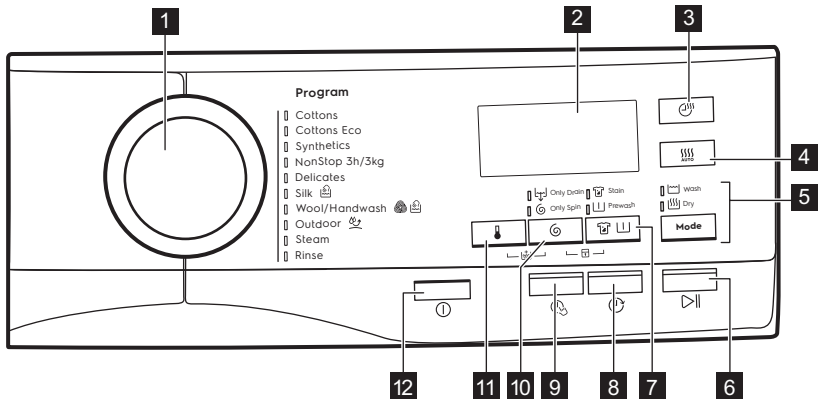





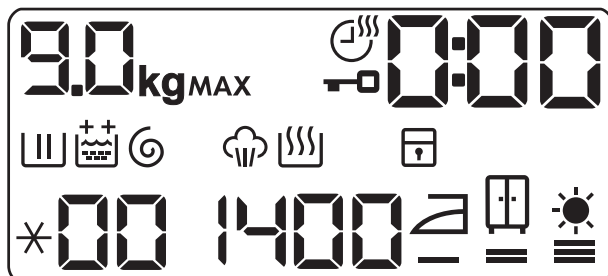



5.1 Vadības paneļa apraksts



- | | |
|--|--|
| 1 Programmu pārlēgš | • Priekšmazgāšana iespēja |
| 2 Displejs | |
| 3 Žāvēšanas laika skārietaustiņš | 8 Atliktā starta skārietaustiņš |
| 4 Žāvēšanas pakāpes skārietaustiņš | 9 Laika ietaupīšanas skārietaustiņš |
| 5 Mode skārietaustiņš | 10 Apgriezienu samazināšanas skārietaustiņš |
| • Mazgāšana | • Tikai ūdens izsūkņēšana |
| • Žāvēšana | • Tikai veļas izgriešana |
| 6 Sākt/pauze skārietaustiņš | 11 Temperatūras skārietaustiņš |
| 7 Traipu tīrīšanas/ priekšmazgāšanas taustiņš | 12 Ieslēgšanas/izslēgšanas skārietaustiņš |
| • Traipu tīrīšana iespēja | |

5.2 Displejs



9.0 _{kg}	Maksimālās ielādes indikators. kg ikona mirgo veļas daudzuma noteikšanas laikā (skat. rindkopu "PROSENSE veļas daudzuma noteikšana").
MAX	Maksimālā veļas daudzuma indikators. Tas mirgo, kad ievietotās veļas daudzums pārsniedz izvēlētajai programmai maksimālo atļauto daudzumu. Ja palaižat programmu, kad veļas tilpne ir pārbāzta, MAX arī mirgo programmas beigās.
	Žāvēšanas laika indikators.
	Durvju bloķēšanas indikators.
	Digitālais indikators var rādīt: <ul style="list-style-type: none"> • Programmas ilgums (piem., 2:40, mazgāšanas un/vai žāvēšanas fāze). • Atlikto laiku (piem, 30' vai 2h). • Cikla beigas (). • Brīdinājuma kodu (piem., E20).
	Mazgāšanas fāzes indikators: tas mirgo priekšmazgāšanas un mazgāšanas fāzes laikā.
	Skalošanas fāzes indikators. Tas mirgo skalošanas fāzes laikā.
	Pastāvīga papildu skalošanas iespēja: <ul style="list-style-type: none"> •  - viena papildu skalošana. •  - divas papildu skalošanas.
	Veļas izgriešanas un ūdens izsūkņēšanas fāzes indikators. Tas mirgo veļas izgriešanas un ūdens izsūkņēšanas fāzes laikā.
	Tvaika fāzes indikators.
	Žāvēšanas fāzes indikators.
	Bērnu drošības slēdža indikators.

	Temperatūras indikators. indikators parādās, kad ir iestatīta mazgāšana aukstā ūdenī.
	Veļas iz griešanas ātruma indikators.
	Gludināšanai piemērotas žāvēšanas indikators.
	Ievietošanai skapī piemērotas žāvēšanas indikators.
	Īpaši sausas žāvēšanas indikators.

6. TASTATŪRA UN POGAS

6.1 Ieslēgt/Izslēgt

Piespiežot šo taustiņu dažas sekundes, jūs varat aktivizēt vai deaktivizēt ierīci. Ieslēdzot vai izslēdzot ierīci, atskan dažādas melodijas.

Tā kā gaidstāves funkcija automātiski deaktivizēs ierīci, lai samazinātu elektroenerģijas patēriņu atsevišķos gadījumos, jums, iespējams, vajadzēs atkal aktivizēt ierīci.

Lai iegūtu papildinformāciju, skatiet rindkopu par gaidstāvi sadaļā "Lietošana ikdienā".

6.2 Ievads

- Iespējas/funkcijas nevar izvēlēties ar visām mazgāšanas programmām. Pārbaudiet iespēju/funkciju un mazgāšanas programmu saderību, aplūkojot "Programmu tabulu". Iespēja/funkcija var izslēgt citu, šajā gadījumā ierīce neļaus jums iestatīt nesavienojamas iespējas/funkcijas kopā. Pārliecinieties, ka ekrāns un skārienjutīgie taustiņi vienmēr ir tīri un sausi.

6.3 Temperatūra

Izvēloties mazgāšanas programmu, ierīce automātiski iesaka noklusējuma temperatūru.

Nospiediet šo taustiņu vairākkārt, līdz vēlamā temperatūra parādās displejā.

Kad displejā redzami indikatori un , ierīce nesilda ūdeni.

6.4 Veļas iz griešana

Iestatot programmu, ierīce automātiski iestata maksimālo iz griešanas ātrumu.

Vairākkārt piespiediet taustiņu, lai:

- **samazinātu iz griešanas ātrumu.**





Displejā redzami tikai iz griešanas ātrumi, kas darbojas ar iestatīto programmu.

- **Iestatiet iespēju "tikai ūdens izsūkņēšana" (Iz laižot mazgāšanas, skalošanas un veļas iz griešanas fāzes):** Tikai ūdens izsūkņēšana. Ierīce veic tikai izvēlētās mazgāšanas programmas ūdens izsūkņēšanas fāzi. Displejā redzams indikators (auksts), indikators (bez iz griešanas) un indikators .
- **Iestatiet iespēju "tikai iz griešana" (Iz laižot mazgāšanas un skalošanas fāzes):** Tikai veļas iz griešana.

 Pirms šīs iespējas iestatīšanas, atlasiet piemērotu mazgāšanas programmu apģērbiem. Ierīce veiks vislabāk piemērotu veļas izgriešanas ciklu apģērba kopšanai (piemēram sintētikas izstrādājumiem, vispirms atlasiet Synthetics mazgāšanas programmu un pēc tam Tikai veļas izgriešana iespēju).

Ierīce veic tikai izvēlētais mazgāšanas programmas veļas izgriešanas programmu.

Displejā redzams indikators  (auksts), fāzes indikators  un izgriešanas ātrums.

6.5 Traipu tīrīšana/ priekšmazgāšana

Piespiediet šo taustiņu vairākkārt, lai aktivizētu vienu no divām iespējām.

Displejā iedegsies attiecīgais indikators.

- **Traipu tīrīšana** 

Izvēlieties šo iespēju, lai pievienotu prettraipu fāzi programmai, kas apstrādās ļoti netīru vai netīru veļu ar traipu noņēmēju. Ielejiet traipu noņēmēju nodalījumā . Traipu noņēmējs tiks pievienots atbilstošajā mazgāšanas programmas fāzē.

 Šī iespēja nav pieejama temperatūrai, kas zemāka par 40 °C.

- **Priekšmazgāšana** 

Izmantojiet šo iespēju, lai aktivizētu priekšmazgāšanas fāzi 30 °C temperatūrā pirms mazgāšanas fāzes. Šo iespēju ieteicams izmantot ļoti netīrai veļai, it īpaši, ja tajā atrodamas smiltis, putekli, dubļi un citas cietas daļiņas.

 Iespējas var pagarināt programmas ilgumu.

6.6 Atliktais starts

Ar šo iespēju jūs varat atlikt programmas startu uz ērtāku laiku.

Pieskarieties taustiņam vairākkārt, lai iestatītu nepieciešamo atliktā starta laiku. Laiks palielinās par 30 minūtēm līdz pat 90 minūtēm un no 2 stundām līdz 20 stundām.

Sākot ciklu, nospiežot Sākt/Pauze taustiņu, displejā redzams izvēlētais atliktais laiks un ierīce sāk laika atskaiti.

6.7 Time Manager

Ar šo iespēju var samazināt programmas ilgumu.

- Ja jūsu veļa ir vidēji vai nedaudz netīra, ieteicams saīsināt mazgāšanas programmu. Pieskarieties šim taustiņam **vienu reizi**, lai samazinātu ilgumu.
- Mazgājot mazāku veļas daudzumu, pieskarieties šim taustiņam **divas reizes**, lai iestatītu īpaši ātru programmu.

Displejā attiecīgi noregulējas programmas ilgums.

Kad ir iestatīts šis taustiņš, deg indikators virs taustiņa.

 Šo iespēju var arī izmantot, lai saīsinātu tvaika programmas ilgumu.

6.8 Žāvēšana ar noteiktu laiku

Nospiediet šo taustiņu, lai iestatītu laiku, kas piemērots žāvējamajam audumam (skatiet "Noteikts žāvēšanas laiks" tabulu). Displejā būs redzama iestatītā vērtība.



Katru reizi, nospiežot šo taustiņu, laika vērtība pieaug par 5 minūtēm.

 Dažādiem audumu veidiem nevar iestatīt visas laika vērtības.

6.9 Žāvēšanas pakāpes ≡≡≡

Piespiediet šo taustiņu lai iestatītu, lai iestatītu vienu no 3 automātiskajām sausuma pakāpēm, kuras iesaka ierīce.

Displejā iedegas attiecīgais sausuma indikators:





-  = ≡ **Gludināšanai:** veļa, kas jāgludina.
-  = ≡ **levietošanai skapī:** veļa, ko ievietos skapī.
-  = ≡ **īpaši sauss:** pilnīgi sausa veļa.



Katram auduma veidam nevar iestatīt visas automātiskās pakāpes.

6.10 Mode

Pateicoties šim taustiņam, cikls var veikt:

- Tikai mazgāšana** : Mazgāšana indikators deg.
- Mazgāšana un žāvēšana**  : Mazgāšana un Žāvēšana indikatori deg.
- Tikai žāvēšana** : Žāvēšana indikators deg.







6.11 Sākt/Pauze ▷||



Pieskarieties Sākt/Pauze taustiņam, lai iedarbinātu, nopauzētu ierīci vai pārtrauktu ieslēgto programmu.

7. PROGRAMMAS

7.1 Programmu tabula

Programma	Programmas apraksts
Mazgāšanas programmas	
Cottons	Balti kokvilnas audumi un krāsnoturīgi kokvilnas audumi. Vidēji, ļoti netīri vai nedaudz netīri.
Cottons Eco	Balti kokvilnas audumi un krāsnoturīgi kokvilnas audumi. Vidēji, ļoti netīri vai nedaudz netīri. Enerģijas taupīšanas programma kokvilnas mazgāšanai. Šī programma ar 60 °C un ar 9 kg veļas ielādi ir atsauces programma enerģijas uzlīmē minētajiem datiem saskaņā ar EEK 96/60 prasībām. Iestatiet šo programmu, lai gūtu labus rezultātus un samazinātu enerģijas patēriņu. Mazgāšanas programmas laiks tiek pagarināts.
Synthetics	Sintētikas vai jauktu audumu apģērbi. Vidēji netīri.
Mazgāšanas un žāvēšanas programma	
NonStop 3h/3kg	Jaukti audumi (kokvilnas un sintētikas drēbes). Pilnīga programma veļas mazgāšanai un žāvēšanai ar 3 kg ielādi vienā piegājienā. Tā ilgst tikai 3 stundas. Arī indikators  parādās displejā.
Mazgāšanas programmas	





Programma	Programmas apraksts
 Delicates	Smalki audumi, tādi kā akrils, viskoze un jaukta veida audumi, kam nepieciešama saudzīga mazgāšana. Vidēji netīri.
 Silk	Mašīnā un ar rokām mazgājami zīda audumi un citi smalki audumi. Veļas tilpnes kustības ir tik saudzīgas, ka iespējams mazgāt pat ļoti smalkus apģērbus. Palaidiet pilnīgu mazgāšanas un žāvēšanas ciklu, lai samazinātu burzīšanasos.
 Wool/Handwash	Veļas mazgājamā mašīnā mazgājami vilnas, ar rokām mazgājami vilnas un citi audumi ar kopšanas simbolu "mazgāt ar rokām"¹⁾.
 Outdoor	<div style="display: flex; align-items: flex-start;"> <div style="margin-right: 20px;">  </div> <div> <p>Nelietojiet auduma mīkstinātāju un gādājiet, lai mazgāšanas līdzekļa dozatorā nebūtu veļas mīkstinātāja atlieku.</p> </div> </div> <p>Sauss āra apģērbs, tehniskais, sporta apģērbs, ūdensnecaurlaidīgas un gaisu caurlaidīgas jakas, īsi virsvārki ar izņemamu vilnas vai iekšējo silto oderi.</p> <div style="display: flex; align-items: flex-start; margin-top: 10px;"> <div style="margin-right: 20px;">  </div> <div> <p>Izpildot kombinēto mazgāšanas un žāvēšanas programmu, žāvēšanas fāze darbojas arī kā ūdens atgrūdeņa atjaunotājs. Pārliecinieties, ka apģērba kopšanas etiķete atļauj žāvēšanu žāvētājā.</p> </div> </div>
<p>Tvaika programma</p> <p>Tvaika programmas var izmantot, lai likvidētu saburzījumus un smakas²⁾ veļas gabaliem, kas tikai jāatsvaidzina, bez mazgāšanas. Auduma šķiedras tiek relaksētas un pēc tam gludināšana ir vieglāka. Kad programma beigusies, ātri izņemiet veļu no veļas tilpnes³⁾. Tvaika programma neveic higiēniskas funkcijas. Neizmantojiet tvaika programmu šādiem drēbju veidiem:</p> <ul style="list-style-type: none"> • apģērbi, kas nav piemēroti žāvēšanai žāvētājā; • apģērba gabaliem, kas paredzēti tikai ķīmiskai tīrīšanai. <p>AEG smaržviela. Ja jūs izmantojat šo tīrājo maigo smaržvielu, jūsu veļa smaržos, kā tikko mazgāta: ieļejiet vienreizējas devas pudeli nodaļumā⁴⁾ un vienkārši sāciet tvaika programmu. Samaziniet smaržvielas daudzumu mazākas veļas ielādes gadījumā. Ar pogas palīdzību Time Manager jūs varat samazināt programmas ilgumu apģērbiem, kuri jāmazgā zemā temperatūrā.</p> <p>NEMĒĢINIET:</p> <ul style="list-style-type: none"> • žāvēt veļas žāvētāja apģērbus, kas apstrādāti ar smaržvielu. Tā izgaros; • izmantot smaržvielu citiem mērķiem, kas šeit nav norādīti; • izmantot smaržvielu jauniem apģērbiem. Jauns apģērbs var saturēt apstrādes līdzekļu atliekas, kas nav saderīgas ar smaržvielu. <div style="display: flex; align-items: flex-start; margin-top: 10px;"> <div style="margin-right: 20px;">  </div> <div> <p>Smaržvielas devas pudelītes ir pieejamas AEG Interneta veikalā vai pie oficiālā izplatītāja.</p> </div> </div>	

Programma	Programmas apraksts
 Steam	<p>Kokvilna, sintētika, smalkveļa. Īsa un maiga programma pat smalkveļas, tostarp īpašas smalkveļas ar vizuļiem, mežģinēm, u.c., atsvaidzināšanai. Mazākas veļas daudzuma gadījumā programmas ilgumu iespējams samazināt, izmantojot iespēju Time Manager.</p> <p> BRĪDINĀJUMS! Neizmantojiet šo programmu vilnas apģērba gabaliem un apģērbam, kas paredzēti tikai ķīmiskai tīrīšanai.</p>
Papildu programma	
Rinse	Lai skalotu un izgrieztu veļu. Visi audumi , izņemot vilnas izstrādājumus un smalkveļu. Samaziniet izgriešanas ātrumu atbilstoši veļas veidam.





- 1) Šī cikla laikā veļas tilpne griežas lēnām, lai nodrošinātu saudzīgu mazgāšanu. Var šķist, ka veļas tilpne negriežas vai negriežas pietiekami, bet tas ir normāli šai programmai.
- 2) Tvaika programma nelikvidē īpaši spēcīgas smakas.
- 3) Pēc apstrādes ar tvaiku veļa varētu būt mitra. Izkariniet veļu uz dažām minūtēm.











Programmas temperatūra, maksimālais veļas izgriešanas ātrums un maksimālais veļas daudzums

Programma	Noklusējuma temperatūra Temperatūras diapazons	Atsauces veļas izgriešanas ātrums Veļas izgriešanas ātruma diapazons	Maksimālais veļas daudzums
Mazgāšanas programmas			
Cottons	40 °C 95 °C - mazgāšana aukstā ūdenī	1400 apgr./min. 1400 apgr./min. - 400 apgr./min.	9 kg
Cottons Eco	40 °C 60 °C - 40 °C	1400 apgr./min. 1400 apgr./min. - 400 apgr./min.	9 kg
Synthetics	40 °C 60 °C - mazgāšana aukstā ūdenī	1200 apgr./min. 1200 apgr./min. - 400 apgr./min.	4 kg
NonStop 3h/3kg	30 °C 40 °C - 30 °C	1200 apgr./min.	3 kg
Delicates	30 °C 40 °C - mazgāšana aukstā ūdenī	1200 apgr./min. 1200 apgr./min. - 400 apgr./min.	2 kg

Programma	Noklusējuma temperatūra Temperatūras diapazons	Atsauces veļas izgriešanas ātrums Veļas izgriešanas ātruma diapazons	Maksimālais veļas daudzums
 Silk	30 °C	1000 apgr./min. 1000 apgr./min. - 400 apgr./min.	0.5 kg
 Wool/Handwash	40 °C 40 °C - mazgāšana aukstā ūdenī	1200 apgr./min. 1200 apgr./min. - 400 apgr./min.	1.5 kg
 Outdoor	30 °C 40 °C - mazgāšana aukstā ūdenī	1200 apgr./min. 1200 apgr./min. - 400 apgr./min.	2 kg
 Steam			1 kg
Rinse		1400 apgr./min. 1400 apgr./min. - 400 apgr./min.	9 kg

Programmu iespēju saderība

Programma	Cottons	Cottons Eco	Synthetics	NonStop 3h/3kg	Delicates	 Silk	 Wool/Handwash	 Outdoor	 Steam	Rinse
Iespējas										
 Veļas izgriešana	■	■	■		■	■	■	■		■
Tikai ūdens izsūkņēšana	■	■	■		■		■	■		
Tikai veļas izgriešana ¹⁾	■	■	■		■		■	■		

Programma	Cottons	Cottons Eco	Synthetics	NonStop 3h/3kg	Delicates	 Silk	 Wool/Handwash	 Outdoor	 Steam	Rinse
Iespējas										
 Papildu skalošana	■	■	■	■	■			■		■
 Priekšmazgāšana	■	■	■							
 Traipu tīrīšana ²⁾	■	■	■							
 Atliktais starts	■	■	■	■	■	■	■	■	■	■
 Time Manager ³⁾	■	■	■		■				■	
 Žāvēšana ar noteiktu laiku	■	■	■		■	■	■	■		
 Žāvēšanas pakāpes	■	■ ⁴⁾								

1) Pirms šīs iespējas iestatīšanas, atlasiet piemērotu mazgāšanas programmu apģērbiem. Ierīce veiks vislabāk piemērotu veļas izgriešanas ciklu apģērba kopšanai (piemēram sintētiskas izstrādājumiem, vispirms atlasiet Synthetics mazgāšanas programmu un pēc tam Tikai veļas izgriešana iespēju).

2) Šī iespēja nav pieejama temperatūrai, kas zemāka par 40 °C.

3) Ja iestatāt visīsāko darbības ilgumu, iesakām samazināt mazgājamās veļas daudzumu. Ierīcē var arī ievietot maksimālo veļas daudzumu, taču mazgāšanas rezultāts pasliktināsies.

4) Funkcija "Gludināšanai" šai programmai nav pieejama.

7.2 Woolmark Apparel Care - Zīls





- Uzņēmums "Woolmark Company" ir pārbaudījis šīs mašīnas vilnas mazgāšanas programmu un atzinis to par piemērotu vilnu saturošu apģērbu, kuriem uz etiķetes norādīts, ka tie jāmazgā ar rokām, mazgāšanai ar

nosacījumu, ka šie apģērbi tiek mazgāti saskaņā ar norādēm uz apģērbu etiķetēm un veļas mašīnas ražotāja norādījumiem. M1230

- Šīs veļas mazgājamās mašīnas vilnas žāvēšanas ciklu pārbaudīja un par labu atzina uzņēmums "Woolmark Company". Šis cikls ir piemērots, lai žāvētu vilnas izstrādājuma apģērbus, kuriem uz etiķetes norādīts, ka tie jāmazgā ar rokām, ar noteikumu, ka tie mazgāti, izmantojot Woolmark apstiprinātu mazgāšanas ciklu apģērbiem, kas jāmazgā ar rokām, un izžāvēti saskaņā ar ražotāja instrukcijām. M1399

Apvienotajā Karalistē, Īrijā, Honkongā un Indijā Woolmark simbols ir sertifikācijas zīme.

7.3 Automātiskā žāvēšana

Žāvēšanas pakāpe	Auduma veids	Ielāde
 — = ≡ Īpaši sauss Dvieļu materiāli	Kokvilna un lins (peldmēteļi, vannas dvieļi, u.c.)	līdz 6 kg
 — = ≡ Iev. Skapī¹⁾ Uzglabāšanai	Kokvilna un lins (peldmēteļi, vannas dvieļi, u.c.)	līdz 6 kg
	Sintētika un jauktie audumi (džemperi, blūzes, apakšveļa, mājsaimniecībā izmantojamā un gultas veļa)	līdz 4 kg
	Smalki audumi (akrila, viskozes un smalki jaukti audumi)	līdz 2 kg
	Vilnas izstrādājumi (vilnas džemperi)	līdz 1 kg
	Āra sporta apģērbs (āra apģērbs, darba, sporta apģērbs, ūdensnecaurlaidīgas un elpojoša auduma jakas, vējjakas)	līdz 2 kg

Žāvēšanas pakāpe	Auduma veids	Ielāde
	Silk (zīda apģērbi un ļoti smalki apģērbi)	līdz 0.5 kg
 = ≡ Gludināšanai Piemēroti gludināšanai	Kokvilna un lins (palagi, galdauti, krekli utt.)	līdz 6 kg

1) **Ieteikumi pārbaudes institūcijām** Testu izpildi, saskaņā ar EN 50229, jāveic ar PIRMO maksimālo deklarēto žāvēšanas ielādi (ielādes sastāvs saskaņā ar EN61121), iestatot Cottons Eco programmai AUTOMĀTISKO ŽĀVĒŠANU IEVIETOŠANAI SKAPĪ. Iestatot Cottons Eco programmai AUTOMĀTISKO ŽĀVĒŠANU IEVIETOŠANAI SKAPĪ, jātestē OTRO žāvēšanas ielādi ar atlikušo ielādi.

7.4 Žāvēšana ar noteiktu laiku

Žāvēšanas pakāpe	Auduma veids	Ielāde (kg)	Veļas izgriešanas ātrums (apgr./min.)	Ieteicamais ilgums (min.)
Īpaši sauss Dvieļu materiāli	Kokvilna un lins (peldmēteļi, vannas dvieļi, u.c.)	6	1400	280 - 300
		4	1400	190 - 210
		2	1400	110 - 130
Iev. Skapī Uzglabāšanai	Kokvilna un lins (peldmēteļi, vannas dvieļi, u.c.)	6	1400	270 - 290
		4	1400	180 - 200
		2	1400	100 - 120
	Sintētika un jauktie audumi (džemperu, blūzes, apakšveļa, māj-saimniecībā izmantojamā un gultas veļa)	4	1200	150 - 170
		2	1200	70 - 90
	Smalkveļa (akrila, viskozes un smalki jaukti audumi)	2	1200	120 - 140
		1	1200	80 - 100
	Vilna (vilnas džemperu)	1	1200	80 - 100
	Āra sporta apģērbs (āra apģērbs, darba, sporta apģērbs, ūdensnecaurlaidīgas un elpojoša auduma jakas, vējjakas)	2	1200	140 - 160
		1	1200	90 - 110

Žāvēšanas pa- kāpe	Auduma veids	Ielā- de (kg)	Veļas iz- grie- ša- nas ātru ms (apgr./ min.)	Ieteicamais ilgums (min.)
	Silk (zīda apģērbi un ļoti smalki apģērbi)	0.5	1000	50 - 70
Gludināšanai Piemēroti glu- dināšanai	Kokvilna un lins (palagi, galdauti, krekli utt.)	6	1400	150 - 170
		4	1400	100 - 120
		2	1400	60 - 80

8. PIRMS PIRMĀS IESLĒGŠANAS REIZES



Uzstādīšanas laikā vai pirms pirmās lietošanas reizes ierīcē var būt redzams ūdens. Tas ir pāri palikušais ūdens pēc rūpnīcā veiktās pilnās darbības pārbaudes, kuras mērķis ir nodrošināt, ka ierīce tiek piegādāta klientam nevainojamā darba kārtībā, un par to nav jāsatraucas.

1. Pārliecinieties, ka visas transportēšanai paredzētās skrūves ir izņemtas no ierīces.
2. Pārliecinieties, ka pieejama elektropadeve un ūdens krāns ir atvērts.

3. Ielejiet 2 litrus ūdens mazgāšanas līdzekļa nodalījumā, kas apzīmēts ar .

Šī darbība aktivizē ūdens izsūkņēšanas sistēmu.

4. Ielejiet nelielu mazgāšanas līdzekļa daudzumu nodalījumā, kas apzīmēts ar .



5. Iestatiet un iedarbiniet kokvilnas programmu ar augstāko temperatūru, neievietojot veļas tilpnē veļu.

Šādi no veļas tilpnes tiek iztīrīti visi iespējamie nefūri.

9. IESTATĪTIE PARAMETRI

9.1 Bērnu drošības ierīce

Šī iespēja neļauj bērniem spēlēt ar vadības paneli.

- Lai **aktivizētu/deaktivizētu** šo funkciju, vienlaikus pieskarieties   un  taustiņiem, līdz indikators  **iedegas/izdziest displejā.**



Jūs varat aktivizēt šo iespēju:

- pēc tam, kad pieskaraties taustiņam **Sākt/Pauze**: visi taustiņi un programma pārslēgs ir deaktivizēti (izņemot taustiņu **Ieslēgt/Izslēgt**);
 - pirms jūs pieskaraties taustiņam **Sākt/Pauze**: ierīce nevar sākt darbību;
- Ierīce saglabā šīs iespējas izvēli pēc tam, kad to izslēdz.

9.2 Skaņas signāli

Šī ierīce ir aprīkota ar dažādiem skaņas signāliem, kas darbojas, kad:

- jūs aktivizējat ierīci (īpaša īsa melodija);
- jūs deaktivizējat ierīci (īpaša īsa melodija);
- jūs pieskaraties taustiņiem (klikšķis);
- jūs veicat nepareizu izvēli (3 īsi klikšķi);
- programma ir beigusies (secīgas skaņas, kas dzirdamas aptuveni 2 minūtes);
- ierīces darbībā radušies traucējumi (secīgas skaņas, kas dzirdamas aptuveni 5 minūtes).

Lai **deaktivizētu/aktivizētu** skaņas signālus, kad programma ir pabeigta, vienlaikus pieskaraties taustiņiem  un  un turiet tos piespiestus sešas sekundes.

-  Ja deaktivizējat skaņas signālus, ierīces darbības traucējumu gadījumā tie turpina skanēt.

10. IZMANTOŠANA IKDIENĀ



BRĪDINĀJUMS!
Skatiet sadaļu "Drošība".

10.1 Ierīces ieslēgšana

1. Pievienojiet kontaktdakšu kontaktligzdai.
2. Atgrieziet ūdens krānu.
3. Dažas sekundes piespiediet taustiņu ieslēgt/izslēgt, lai ieslēgtu ierīci.
Mirgo taustiņa Sākt/Pauze indikators.
Programmu izvēles pārslēgšana automātiski iestatās uz kokvilnas programmu un tikai Mazgāšana indikators deg virs Mode taustiņa.









Displejā redzams maksimālais veļas daudzums, noklusējuma temperatūra, maksimālais veļas izgriešanas ātrums, fāžu, kas veido programmu, indikatori un cikla ilgums.

10.2 Veļas ievietošana

1. Atveriet ierīces durvis.
2. Izpuriniet drēbes, pirms ieliekat tās ierīcē.

9.3 Pastāvīgā papildu skalošanas funkcija

Iestatot jaunu programmu, šī iespēja pastāvīgi nodrošinās papildu skalošanu.

- Vienlaicīgi pieskaraties  taustiņam un vienreiz  taustiņam, lai pievienotu vienu papildu skalošanu.  parādās displejā.
- Vienlaicīgi pieskaraties  taustiņam un divreiz  taustiņam, lai pievienotu divas papildu skalošanas.  parādās displejā.
- Vienlaicīgi pieskaraties  taustiņam un trīsreiz  taustiņam, lai noņemtu papildu skalošanas. Displejā tiks parādīts tikai .



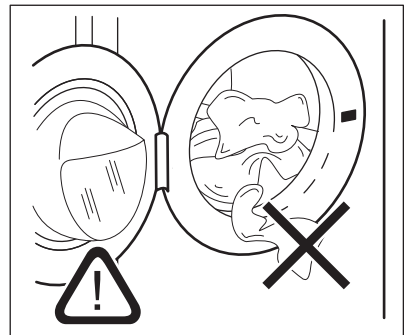

3. Ievietojiet veļu tilpnē, liekot katru apģērba gabalu atsevišķi.
Nelieciet tilpnē pārāk daudz veļas.
4. Cieši aizveriet durvis.



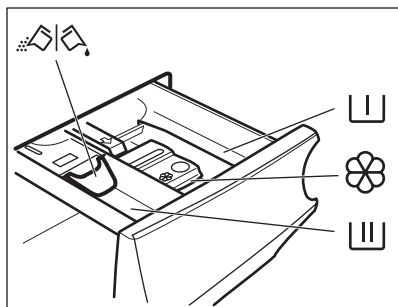

UZMANĪBU!
Pārliedcinieties, ka veļa neiesprūst starp blīvi un durvīm. Pretējā gadījumā var rasties ūdens noplūdes un veļas bojājumi.

10.3 Mazgāšanas līdzekļa un papildlīdzekļu uzpilde



-  Nodalījums priekšmazgāšanas fāzei, mērcēšanas programmai vai traupu tīrīšanas līdzeklim.
-  Nodalījums mazgāšanas fāzei.
-  Šķidro veļas kopšanas līdzekļu (auduma mīkstinātājs, cietinātājs) nodalījums.
- MAX** Šķidro veļas kopšanas līdzekļu daudzuma maksimālais līmenis.
-  Aizbīdnis pulverveida vai šķīdram mazgāšanas līdzeklim.

 Vienmēr ievērojiet norādījumus uz mazgāšanas līdzekļa iepakojuma, taču mēs iesakām nepārsniegt maksimālo norādīto līmeni (**MAX**). Šis daudzums tomēr garantēs labākos mazgāšanas rezultātus.

 Pēc mazgāšanas cikla, ja nepieciešams, noīriet mazgāšanas līdzekļa atliekas no mazgāšanas līdzekļa dozatora.

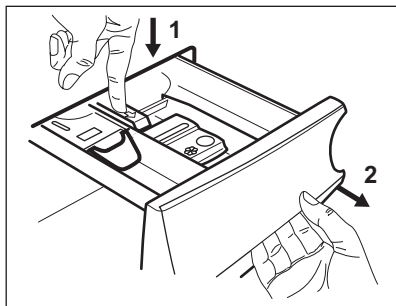

3. Lai lietotu pulverveida mazgāšanas līdzekli, pagrieziet aizbīdni uz augšu.

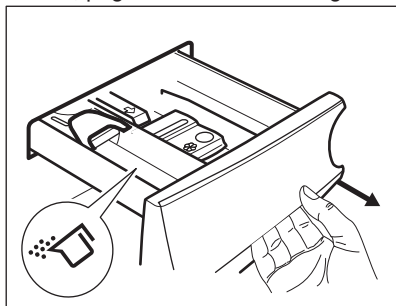

4. Lai lietotu šķidro mazgāšanas līdzekli, pagrieziet aizbīdni uz leju.

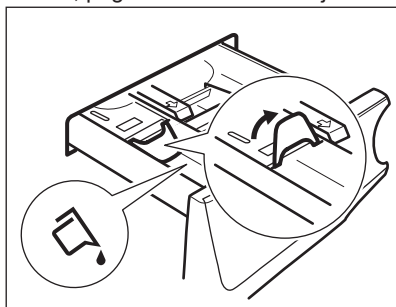

10.4 Pārbaudiet aizbīdņa pozīciju

1. Izvelciet mazgāšanas līdzekļa dozatoru līdz galam.
2. Nospiediet sviru uz leju, lai izņemtu dozatoru.

**Kad aizbīdnis vērsts UZ LEJU:**

- Nelietojiet želatīnveida vai biezus šķidros mazgāšanas līdzekļus;
 - Neuzpildiet vairāk šķidrā mazgāšanas līdzekļa, nekā norādīts uz aizbīdņa.
 - Neiestatiet priekšmazgāšanas fāzi;
 - Neiestatiet atliktā starta funkciju.
5. Mazgāšanas līdzekļa un auduma mīkstinātāja iepildīšana.
 6. Rūpīgi aizveriet mazgāšanas līdzekļa dozatoru.

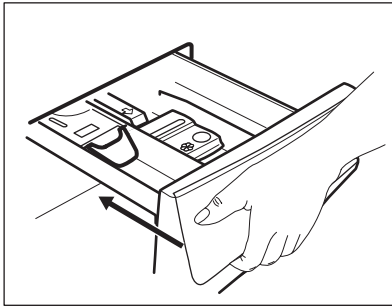

Gādājiet, lai aizbīdnis netraucētu, aizverot atvilktni.

10.5 Programmas iestatīšana

1. Pagrieziet programmu izvēles pārslēgu izvēlētajā mazgāšanas programmas pozīcijā. Iedegsies attiecīgās programmas indikators.

Mirgo taustiņa Sākt/Pauze indikators. Displejā redzams maksimālā norādītā ielāde programmai, noklusējuma temperatūra, maksimālais veļas izgriešanas ātrums, mazgāšanas fāzes indikatori (kad tādi ir) un orientējošs programmas ilgums.

2. Lai mainītu temperatūru un/vai izgriešanas ātrumu, piespiediet attiecīgos taustiņus.
3. Ja vēlaties, iestatiet vienu vai vairākas iespējas, pieskaroties

attiecīgajiem taustiņiem. Saisītīte indikatori iedegas displeja un norādītā informācija attiecīgi mainās.



Lai veiktu tikai mazgāšanu, pārliecinieties, ka deg tikai Mazgāšana indikators virs Mode taustiņa.



Ja izvēle **nav iespējama**, neiedegas neviens indikators un atskan skaņas signāls.

10.6 Programmas ieslēgšana

Pieskarieties Sākt/Pauze  taustiņam, lai ieslēgtu programmu.

Attiecīgais indikators pārtrauc mirgot un paliek degam.

Displejā mirgo aktīvās fāzes indikators. Programma sākas, durvis ir noblokētas.

Displejā redzams indikators .



Ūdens izsūkņēšanas sūkņis darbojas īsu brīdi, pirms ierīcē iepļūst ūdens.

10.7 Programmas aktivizēšana, izmantojot atlikto startu

1. Vairākkārt piespiediet to, līdz displejā redzams vēlamais atliktā starta laiks. Iedegas indikators Atliktais starts.
2. Pieskarieties taustiņam Sākt/Pauze .

Ierīce sāk atliktā starta laika atskaiti.



Kad laika atskaite beigusies, programma automātiski aktivizējas.



SensiCare aprēķins sākas laika atskaites beigās.

Atliktā starta atcelšana laika atskaites laikā



Lai atceltu atlikto startu:

1. Piespiediet taustiņu Sākt/Pauze , lai nopauzētu ierīci. Sāk mirgot attiecīgais indikators.
2. Vairākkārt piespiediet taustiņu Atliktais starts , līdz displejā parādās .

3. Piespiediet taustiņu Sākt/Pauze  atkārtoti, lai nekavējoties aktivizētu programmu.

Atliktā starta mainīšana laika atskaites laikā



Lai mainītu atlikto startu:

1. Piespiediet taustiņu Sākt/Pauze , lai nopauzētu ierīci. Sāk mirgot attiecīgais indikators.
2. Vairākkārt piespiediet taustiņu Atliktais starts, līdz displejā redzams vēlamais atliktā starta laiks.
3. Vēlreiz piespiediet taustiņu Sākt/Pauze , lai aktivizētu jauno laika atskaiti.

10.8 ProSense ielādes noteikšana

 Displejā redzamais programmas ilgums attiecas uz **vidēju/lielu ielādi**.

Pēc pieskaršanās Sākt/Pauze taustiņam, maksimālās norādītās ielādes indikators izdziest, izslēgts  mirgo, ProSense uzsāk veļas ielādes noteikšanu:

1. Ierīce konstatē ielādi pirmo 30 sekunžu laikā: mirgo **kg** indikators un  laika punkti, veļas tilpne nedaudz pagriežas.
2. Ielādes noteikšanas beigās indikators **kg** izdziest un laika punkti  pārstāj mirgot. Programmas ilgums tiek attiecīgi pielāgots, un tas var palielināties vai samazināties. Ierīce sāk piepildīties ar ūdeni vēl pēc 30 sekundēm.

Ielādes noteikšanas beigās, **ja veļas tilpne ir pārslogota**, indikators **MAX** mirgo displejā:

Šādā gadījumā uz 30 sekundēm iespējams nopauzēt ierīci un izņemt lieko veļu.

Kad liekā veļas ir izņemta, pieskarieties Sākt/Pauze taustiņam, lai atkal iedarbinātu programmu. ProSense fāzi

var atkārtot ne vairāk kā trīs reizes (skat. 1. punktu).

Svarīgi! Ja veļas daudzumu nesamazina, mazgāšanas programma atsāk darbību jebkurā gadījumā, neņemoties uz to, ka ierīce ir pārslogota. Šādā gadījumā labākos mazgāšanas rezultātus nav iespējams garantēt.

 Aptuveni 20 minūtes pēc programmas sākuma programmas ilgumu var noregulēt atkal atkarībā no audumu ūdens uzsūkšanas spējām.

 ProSense noteikšana tiek veikta tikai ar pilnu mazgāšanas programmu (neizlaižot fāzes).

10.9 Programmas fāžu indikatori

Kad programma sāk darboties, darbojošās fāzes indikators mirgo, un citi fāzes indikatori deg nepārtraukti.

Piem., darbojas mazgāšanas vai

priekšmazgāšanas fāze: 

Kad fāze beidzas, attiecīgais indikators pārstāj mirgot un deg nepārtraukti. Sāk mirgot nākamās fāzes indikators.



Piem., darbojas skalošanas fāze:



Ja izvēlaties tvaika programmu, iedegas tvaika fāzes indikators .



10.10 Programmas pārtraukšana un iespēju maiņa

Kad programma darbojas, mainīt var **tikai dažas** iespējas:

1. Pieskarieties taustiņam Sākt/Pauze . Sāk mirgot attiecīgais indikators.
2. Mainiet iespējas. Displejā norādītā informācija attiecīgi mainās.
3. Pieskarieties vēlreiz Sākt/Pauze  taustiņam.

Mazgāšanas programmas darbība turpinās.

10.11 Aktivizētās programmas atcelšana



1. Piespiediet taustiņu Ieslēgt/Izslēgt , lai atceltu programmu un izslēgtu ierīci.
2. Vēlreiz piespiediet taustiņu Ieslēgt/Izslēgt , lai ieslēgtu ierīci. Tagad varat iestatīt jaunu mazgāšanas programmu.

 Ja SensiCare fāze jau darbojas un ūdens sāk ieplūst veļas tīlnē, jaunā programma aktivizētas, **neatkārtojot SensiCare fāzi**. Ūdens un mazgāšanas līdzeklis netiek izsūknēti, lai izvairītos no liekas resursu izšķiešanas. Displejā redzams programmas maksimālais ilgums, uzrādot jaunāko informāciju aptuveni 20 minūtes pēc jaunas programmas sākuma.

10.12 Durvju atvēršana - apgērbu pievienošana

Kad darbojas programma vai atliktais starts, ierīces durvis ir bloķētas.

 Ja temperatūra vai ūdens līmenis veļas tīlnē ir pārāk augsti un/vai veļas tīlne joprojām griežas, durvis atvērt nav iespējams.

1. Pieskarieties taustiņam Sākt/Pauze . Attiecīgo durvju bloķēšanas indikators nodziest displejā.
2. Atveriet ierīces durvis. Ja nepieciešams, ievietojiet vai izņemiet priekšmetus.
3. Aizveriet durvis un pieskarieties pie Sākt/Pauze  taustiņa. Programma vai atliktais starts turpina darbību.

4. Durvis var atvērt, kad programma izpildīta, vai iestatiet programmu un pēc tam nospiediet Sākt/Pauze  taustiņu.

10.13 Programmas pabeigšana

Kad programmas darbība beigusies, ierīce automātiski izslēdzas. Atskan skaņas signāli, ja tie ir aktivizēti.

Displejā deg visi mazgāšanas fāzes indikatori un redzama laika zona .

Taustiņa Sākt/Pauze  indikators izdziest.

Durvis tiek atbloķētas, un indikators  izdziest.

MAX mirgo programmas beigās, ja veļas tīlne ir pārslogota.





1. Piespiediet Ieslēgt/Izslēgt  taustiņu, lai izslēgtu ierīci. Piecas minūtes pirms programmas beigām enerģijas taupīšanas funkcija funkcija automātiski deaktivizēs ierīci.

 Kad atkal aktivizējat programmu, displejā redzamas pēdējās izvēlētās programmas beigas. Pagrieziet programmu pārslēgu, lai iestatītu jaunu ciklu.



2. Izņemiet veļu no ierīces.
3. Pārlicinieties, ka veļas tīlne ir tukša.
4. Turiet durvis un mazgāšanas līdzekļa dozatoru pusvirus, lai ierīcē neveidotos pelējums un smakas.
5. Aizgrieziet ūdens krānu.



10.14 Ūdens izsūknēšana cikla beigās



Izvēloties programmu vai iespēju, kura neizsūknē ūdeni pēc pēdējās skalošanas reizes, programma ir pabeigta, taču:

- displejā redzams indikators , iespējas indikators  vai  un bloķētu durvju indikators . Aktīvās programmas indikators  mirgo;



- tilpne regulāri griežas pēc regulāriem intervāliem, lai novērstu veļas burzīšanos;
- durvis paliek bloķētas;
- lai atvērtu durvis, nepieciešams izsūknēt ūdeni:

1. Ja nepieciešams, pieskarieties taustiņam Veļas izgriešana , lai samazinātu ierīces ierosināto veļas izgriešanas ātrumu.
2. Pieskarieties taustiņam Sākt/Pauze .

- ja ir iestatīts , ierīce izsūknē ūdeni un izgriež veļu;
- ja ir iestatīts , ierīce tikai izsūknē ūdeni.

Iespējas indikators  vai  izdziest,

kamēr indikators  mirgo un tad izdziest.

3. Kad programmas darbība beigusies un lūkas bloķēšanas indikators  ir izdzisis, jūs varat atvērt durvis.
4. Dažas sekundes piespiediet taustiņu Ieslēgt/Izslēgt , lai izslēgtu ierīci.

 Jebkurā gadījumā ierīce izsūknē ūdeni automātiski pēc aptuveni 18 stundām.

10.15 Gaidstāves iespēja

Gaidstāves funkcija automātiski izslēdz ierīci, lai samazinātu enerģijas patēriņu, ja:

- ierīce netiek lietota piecas minūtes pirms taustiņa Sākt/Pauze piespiešanas.

Piespiediet taustiņu Ieslēgt/Izslēgt , lai atkal ieslēgtu ierīci.

- Piecas minūtes pēc mazgāšanas programmas beigām.

Piespiediet taustiņu Ieslēgt/Izslēgt , lai atkal ieslēgtu ierīci.

Displejs rāda beidzamās iestatītās mazgāšanas programmas beigu laiku. Pagrieziet programmu pārlēgu, lai iestatītu jaunu ciklu.

 Ja iestatāt programmu vai iespēju, kas beidzas ar ūdeni tilpnē, gaidstāves funkcija **neieslēdz ierīci**, lai atgādinātu, ka jāizsūknē ūdens.

11. IZMANTOŠANA IKDIENĀ – MAZGĀŠANA UN ŽĀVĒŠANA



BRĪDINĀJUMS!
Skatiet sadaļu "Drošība".



Šī ierīce ir automātiska veļas mazgājamā mašīna — veļas žāvētājs.

11.1 Pilnīgas mazgāšanas un žāvēšanas programmas

Automātiska nepārtraukta programma

Ierīcei ir NonStop 3h/3kg programma, automātiska mazgāšanas un žāvēšanas

programma, kurai nav nepieciešams iestatīt Žāvēšana režīmu.

Lai palaistu šo programmu:

1. Pēc veļas ievietošanas un mazgāšanas līdzekļa pievienošanas, nospiediet Ieslēgt/Izslēgt taustiņu uz dažām sekundēm, lai ieslēgtu ierīci.
2. Ar programmu pārlēgu iestatiet NonStop 3h/3kg programmu.

Indikators  parādās displejā.



3. Pieskarieties Sākt/Pauze taustiņam, lai ieslēgtu programmu.

Neautomātiskas mazgāšanas un žāvēšanas programmas

Dažām mazgāšanas programmām jūs varat apvienot Mazgāšana un Žāvēšana režīmu, lai palaistu pilnīgu mazgāšanas un žāvēšanas programmu.

Rīkojieties šādi:

1. Piespiediet leslēgt/Izslēgt taustiņu uz dažām sekundēm, lai ieslēgtu ierīci.
2. Ievietojiet veļu, liekot katru apgērba gabalu atsevišķi.
3. Iepildiet attiecīgajā nodalījumā mazgāšanas līdzekli un piedevas.
4. Pagrieziet programmu pārslēgu mazgāšanas programmas pozīcijā. Displejā parādās noklusējuma temperatūra un izgriešanas ātrums. Ja nepieciešams, mainiet tos atbilstoši ievietotajai veļai. Displejā redzama arī maksimālā ieteicamā veļas ielāde mazgāšanas fāzei.
5. Iestatiet vēlamās iespējas, ja pieejamas.
6. Vienu reizi nospiediet Mode taustiņu, lai aktivizētu funkciju. Iedegas Mazgāšana un Žāvēšana indikatori.

Indikatori  un  parādās displejā. Displejā redzama arī maksimālā ieteicamā veļas ielāde mazgāšanas un žāvēšanas programmai (piem., 6 kg kokvilnai).



7. Tagad varat izvēlēties automātisku žāvēšanas līmeni vai norādīt žāvēšanu ar noteiktu laiku.

 Žāvēšanas cikla sākumā (3-5 minūtes) var būt dzirdams nedaudz skaļāks troksnis. To izraisa kompresora darba sākums, kas ir normāla parādība ierīcēm, kuras darbina kompresori, tādām kā ledusskapji, saldētavas utt.



11.2 Automātiskā mazgāšana un žāvēšana

1. Vairākkārt piespiediet taustiņu Žāvēšanas pakāpes, līdz displejā redzama nepieciešamā sausuma

pakāpe. Iedegas atbilstošie indikatori virs taustiņa:

a.  =  **Gludināšanai:**
kokvilnai;

b.  =  **levietošanai skapī:**
kokvilnai un sintētikai;

c.  =  **Īpaši sauss:** kokvilnai.

Displejā redzamā laika vērtība atbilst mazgāšanas un žāvēšanas ciklu ilgumam, kas aprēķināti, par pamatu ņemot noklusējuma veļas apjoma vērtību.



Lai nodrošinātu kvalitatīvu žāvēšanu, izmantojot mazāk elektroenerģijas un īsākā laikā, ierīce neļauj iestatīt pārāk zemu izgriešanas ātrumu mazgājamiem un žāvējamiem apgērbiem.

2. Pieskarieties taustiņam Sākt/Pauze, lai aktivizētu programmu. Sākas PROSENSE noteikšana.

Displejā iedegas durvju bloķēšanas  indikators, esošās fāzes indikators sāk mirgot.

Displejā būs redzams arī programmas atlikušais laiks.

11.3 Mazgāšana un žāvēšana ar noteiktu laiku

1. Vairākkārt piespiediet taustiņu Žāvēšana ar noteiktu laiku, lai iestatītu vēlamo laika vērtību (skatiet "Noteikta laika žāvēšana" tabulu un "Programmas" sadaļu). Žāvēšanas pakāpes indikators izdziest un iedegas  indikators.

Minimālais noteiktais žāvēšanas laiks ir 10 minūtes.



Katru reizi, nospiežot šo taustiņu, laika vērtība pieaug par 5 minūtēm. Displejā būs redzama iestatītā laika vērtība.

2. Pieskarieties taustiņam Sākt/Pauze, lai aktivizētu programmu. Sākas SensiCare noteikšana.

Displejā iedegas durvju bloķēšanas  indikators, esošās fāzes indikators sāk mirgot.

Displejā būs redzams arī programmas atlikušais laiks.

11.4 Programmas beigās

- Ierīces darbība apstājas automātiski.
- Atskan skaņas signāli, ja tie ir aktivizēti.
- Displejā iedegas .
- Taustiņa Sākt/Pauze indikators izdziest. Durvju bloķēšana  izdziest
- Dažas sekundes piespiediet taustiņu Ieslēgt/Izslēgt, lai izslēgtu ierīci.

 Dažas minūtes pirms programmas beigām enerģijas taupīšanas funkcija automātiski izslēgs ierīci.

1. Izņemiet veļu no ierīces.
2. Pārļiecinieties, ka veļas tilpne ir tukša.

 Pēc žāvēšanas cikla rūpīgi iztīrīt gaisa filtrus, veļas tilpni, bļīvi un durvju iekšpusi ar mitru drānu.

Indikators  parādās displejā, lai atgādinātu par gaisa filtra tīrīšanu (skatiet punktu "Gaisa filtru tīrīšana" sadaļā "Kopšana un tīrīšana").

12. IZMANTOŠANA IKDIENĀ - TIKAI ŽĀVĒŠANA

 **BRĪDINĀJUMS!**
Skatiet sadaļu "Drošība".



 Šī ierīce ir automātiska veļas mazgājamā mašīna — veļas žāvētājs.

12.1 Sagatavošanās žāvēšanai

1. Piespiediet Ieslēgt/Izslēgt taustiņu uz dažām sekundēm, lai ieslēgtu ierīci.

 Tikai žāvēšanas programmas gadījumā displejā nav redzama maksimālā ielāde un SensiCare noteikšana ir izslēgta.



2. Ievietojiet veļu, liekot katru apģērba gabalu atsevišķi.
3. Pagrieziet programmu izvēles slēdzi tādas programmas pozīcijā, kas piemērota veļas žāvēšanai.
4. Divreiz pieskarieties Mode taustiņam, lai izlaistu mazgāšanu un veiktu tikai žāvēšanu. Iedegas Žāvēšana



indikators. Indikatori  un  parādās displejā.



 Žāvējot lielu veļas apjomu, lai gūtu labu žāvēšanas veiktspēju, gādājiet, lai veļa nebūtu sarullējusies un lai tā būtu izvietota veļas tilpnē vienmērīgi.

12.2 Žāvēšana - automātiska

1. Vairākkārt piespiediet taustiņu Žāvēšanas pakāpes, līdz displejā redzama nepieciešamā sausuma pakāpe. Iedegas atbilstošie indikatori virs taustiņa:

a.    **Gludināšanai:**
kokvilnai;

b.    **Ievietošanai skapī:**
kokvilnai un sintētikai;

c.    **Īpaši sauss:** kokvilnai.



Displejā redzams žāvēšanas programmas ilgums.

 Lai nodrošinātu kvalitatīvu žāvēšanu, izmantojot mazāk elektroenerģijas un īsākā laikā, ierīce neļauj iestatīt pārāk zemu izgrīšanas ātrumu mazgājamiem un žāvējamiem apģērbiem.

2. Pieskarieties taustiņam Sākt/Pauze, lai aktivizētu programmu.

Displejā iedegas durvju bloķēšanas  indikators, esošās fāzes indikators sāk mirgot.
Displejā būs redzams arī programmas atlikušais laiks.

12.3 Noteikts žāvēšanas laiks

1. Vairākkārt piespiediet taustiņu  Žāvēšana ar noteiktu laiku, lai iestatītu vēlamo laika vērtību (skatiet "Noteikta laika žāvēšana" tabulu un "Programmas" sadaļu). Žāvēšanas pakāpes indikators izdzies un iedegas  indikators.

Minimālais noteiktais žāvēšanas laiks ir 15 minūtes.

Katru reizi, nospiežot šo taustiņu, laika vērtība pieaug par 5 minūtēm. Displejā būs redzama iestatītā laika vērtība.

2. Pieskarieties taustiņam Sākt/Pauze, lai aktivizētu programmu.

Displejā iedegas durvju bloķēšanas  indikators, esošās fāzes indikators sāk mirgot.

Displejā būs redzams arī programmas atlikušais laiks.

12.4 Programmas beigās

- Ierīces darbība apstājas automātiski.

13. APĢĒRBU PŪKAS



Mazgāšanas un/vai žāvēšanas cikla laikā dažu audumu izstrādājumiem kā, piemēram, sūkliem, vilnas izstrādājumiem, sporta krekliem, veidojas pūkas.

Atdalījušās pūkas var pielipt veļas izstrādājumiem nākamā cikla laikā.

Šī problēma palielinās ar tehniskajiem audumiem.

Lai novērstu pūku veidošanos, iesakām:

- nemazgāt tumšus apģērbus pēc gaišu un krāsainu audumu izstrādājumu (roku dvieļi, vilnas izstrādājumi, sporta krekli) mazgāšanas un žāvēšanas un otrādi;
- šos audumu izstrādājumus žāvēt svaigā gaisā, ja tie tiek mazgāti pirmo reizi;

- Atskan skaņas signāli, ja tie ir aktivizēti.
- Displejā iedegas .
- Taustiņa Sākt/Pauze indikators izdzies. Durvju bloķēšana  izdzies
- Dažas sekundes piespiediet taustiņu Ieslēgt/Izslēgt, lai izslēgtu ierīci.



Dažas minūtes pirms programmas beigām enerģijas taupīšanas funkcija automātiski izslēgs ierīci.

1. Izņemiet veļu no ierīces.
2. Pārlicinieties, ka veļas tilpne ir tukša.





Pēc žāvēšanas cikla rūpīgi iztīrīt gaisa filtrus, veļas tilpni, blīvi un durvju iekšpusi ar mitru drānu.

Indikators  parādās displejā, lai atgādinātu par gaisa filtra tīrīšanu (skatiet punktu "Gaisa filtra tīrīšana" sadaļā "Kopšana un tīrīšana").

- iztīrīt aizplūdes filtru.
- Pēc žāvēšanas cikla rūpīgi iztīrīt tukšo veļas tilpni un durvis ar mitru drānu.

Lai likvidētu pūkas veļas tilpnē, iestatiet īpašu programmu:

- Iztukšojiet veļas tilpni.
- Izfīriet veļas tilpni, blīvi un durvis ar mitru drānu.
- Iestatiet skalošanas programmu.
- Vienlaicīgi nospiediet  un  taustiņus, līdz displejā parādās **CLE**, lai aktivizētu tīrīšanas funkciju.
- Pieskarieties pie Sākt/Pauze taustiņa, lai ieslēgtu programmu.



Ja ierīce tiek lietota bieži, regulāri veiciet **CLE** programmu.

14. PADOMI UN IETEIKUMI



BRĪDINĀJUMS!
Skatiet sadaļu "Drošība".

14.1 Veļas šķirošana

- Sadaliet veļu šādi: balta, krāsaina, sintētika, smalkveļa un vilna.
- Ievērojiet uz veļas etiķetēm norādītās mazgāšanas norādes.
- Nemazgājiet kopā baltus un krāsainus apģērbus.
- Daži krāsoti apģērbi var zaudēt krāsu pirmās mazgāšanas laikā. Mēs iesakām sākmā dažas reizes mazgāt tos atsevišķi.
- Izgrieziet uz āru daudzslāņu audumus, vilnu un drēbes ar uzkrāsotām ilustrācijām.
- Iepriekš apstrādājiet grūti iztīrāmus traukus.
- Izmazgājiet nopietnus traukus ar īpašu mazgāšanas līdzekli.
- Rīkojieties uzmanīgi ar aizkariem. Noņemiet āķus vai ielieciet aizkarus mazgāšanas maisā vai spilvendrānā.
- Nemazgājiet apģērbu bez vilēm un apģērbu ar iegriezumiem. Izmantojiet speciālo veļas mazgāšanas maisu maziem un/vai smalkiem apģērbiem (piem., krūšturus ar stīpām, jostas, zeķbikses, karpju šņores, lentes u.c.).
- Īpaši neliels veļas daudzums var radīt līdzsvara problēmas izgriešanas fāzes laikā, kas izraisa pārmērīgas vibrācijas. Ja tas notiek:
 - a. pārtrauciet programmu un atveriet durvis (skatiet sadaļu "Ikdienas lietošana");
 - b. izkārtojiet veļu ar rokām, lai apģērba gabali būtu vienmērīgi izklāti veļas tilpnē;
 - c. piespiediet Sākt/Pauze taustiņu. Veļas izgriešanas fāze turpinās.
- Aizpogājiet spilvendrānas, aiztaisiet rāvējslēdzējus, āķišus un spiedpogas. Sasieniet jostas, auklas, karpju šņores, lentes un jebkādu citus valīgus elementus.
- Iztukšojiet kabatas un atloki atloces.

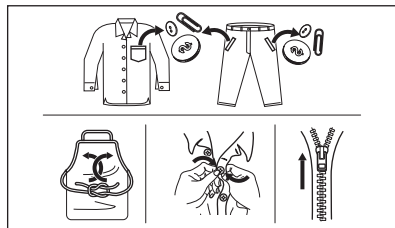

14.2 Nopietni traupi

Dažiem traukiem ar ūdeni un mazgāšanas līdzekli nepietiks.

Mēs iesakām iepriekš apstrādāt šos traukus pirms drēbju ievietošanas ierīcē.

Jūs varat iegādāties īpašus trauku noņēmējus. Izmantojiet īpašos trauku noņēmējus, kas piemēroti trauka un auduma veidam.

14.3 Mazgāšanas līdzekļi un piedevas

- Lietojiet tikai veļas mazgājamām mašīnām paredzētos mazgāšanas un citus līdzekļus:
 - veļas pulverus visu veidu audumiem;
 - veļas pulverus maigiem audumiem (40 °C maks.) un vilnai;
 - šķidros mazgāšanas līdzekļus, vēlams zemas temperatūras mazgāšanas programmām (60 °C maks.) visa veida audumiem, vai speciālos līdzekļus tikai vilnas audumiem (mazgāšanas līdzekļa dozatora aizbīdnis pagriezts **B** pozīcijā galvenajā mazgāšanas dozatora nodalījumā).
- **Nejauciet kopā dažādus mazgāšanas līdzekļu veidus.**
- Neizmantojiet vienas devas tabletes mazgāšanas līdzekļa dozatorā.
- Lai saudzētu vidi, neizmantojiet vairāk par ieteikto mazgāšanas līdzekļa daudzumu.
- Ievērojiet norādījumus uz mazgāšanas līdzekļu vai citu līdzekļu iepakojuma, nepārsniedzot maksimālo norādīto līmeni (**MAX**).

- Izmantojiet auduma veidam un krāsai, programmas temperatūrai un netīrības pakāpei ieteiktos mazgāšanas līdzekļus.
- Ja jūsu ierīce nav aprīkota ar mazgāšanas līdzekļa dozatoru ar aizbīdņa mehānismu, ielejiet šķidro mazgāšanas līdzekli dozēšanas bumbiņā (piegādā mazgāšanas līdzekļa ražotājs).

14.4 Ieteikumi vides aizsardzībai

- Iestatiet programmu bez priekšmazgāšanas fāzes, lai mazgātu vidēji netīru veļu.
- Vienmēr ieslēdziet mazgāšanas programmu, kad veļas mašīna ir pilna.
- Iepriekš apstrādājot traipus vai izmantojiet traipu tīrīšanas līdzekli, iestatiet programmu ar zemu temperatūru.
- Lai izmantotu pareizo mazgāšanas līdzekļa daudzumu, noskaidrojiet ūdens cietību savā mājoklī. Skatiet sadaļu "Ūdens cietība".

14.5 Ūdens cietība

Ja ūdens jūsu rajonā ir ciets vai vidēji ciets, mēs iesakām izmantot veļas mazgājamām mašīnām paredzēto ūdens mīkstināšanas līdzekli. Rajonos, kur ūdens ir mīksts, ūdens mīkstināšanas līdzekli lietot nav nepieciešams.

Lai noskaidrotu ūdens cietības pakāpi savā rajonā, sazinieties ar savu vietējo ūdens piegādes uzņēmumu.

Lietojiet pareizu ūdens mīkstinātāja daudzumu. Ievērojiet instrukcijas, kas norādītas uz produktu iepakojuma.

14.6 Žāvēšanas cikla sagatavošana

- Atgrieziet ūdens krānu.
- Pārbaudiet, vai kanalizācijas caurule ir kārtīgi pievienota. Lai iegūtu papildinformāciju, skatiet sadaļu par uzstādīšanu.
- Skatiet žāvēšanas programmas tabulā informāciju par atļauto maksimālo veļas daudzumu žāvēšanas programmai.





14.7 Veļa, kas nav piemērota žāvēšanai

Neiestatiet žāvēšanas programmu šādiem veļas veidiem:

- Sintētiska auduma aizkariem;
- apģērba gabaliem ar metāla detaļām;
- neilona zeķēm;
- vatētām segām;
- gultas pārklājiem;
- Segām;
- guļammaisiem.
- audumiem, kas satur losjonu, matu laku, nagu lakas notīrīšanas šķidrumu vai tam līdzīgu šķidrumu paliekas;
- drēbēm, kurās ir putugumija vai citi līdzīgi materiāli.

14.8 Apģērbu uzlīmes

Žāvējot veļu, ievērojiet arī apģērbu ražotāja uzlīmēs minēto informāciju:

-  = apģērbu drīkst žāvēt žāvētājā;
-  = žāvēšanas ciklam ir augsta temperatūra;
-  = žāvēšanas ciklam ir pazemināta temperatūra;
-  = apģērbu nedrīkst žāvēt žāvētājā.

14.9 Žāvēšanas cikla ilgums

Žāvēšanas cikls ilgums var būt atkarīgs no:

- veļas beigu izgriešanas ātruma;
- sausuma pakāpes;
- veļas veida;
- ievietojamās veļas daudzuma.

14.10 Papildu žāvēšana

Ja veļa pēc žāvēšanas programmas pabeigšanas vēl arvien ir mitra, papildus izvēlieties vēl vienu īslaicīgu žāvēšanas ciklu.



BRĪDINĀJUMS!

Lai izvairītos no veļas saburzīšanās un saraušanās, nepāržāvējiet to.

14.11 Vispārīgi ieteikumi

"Noteiktā žāvēšanas laika" tabulā atrodamā informācija par **vidējiem** žāvēšanas laikiem.

Pieredze ļaus jums izžāvēt veļu labāk. Pierakstiet jau veikto ciklu laiku.

Lai žāvēšanas beigās nepieļautu statisko izlādi:

1. Mazgāšanas ciklā izmantojiet audumu mīkstinātājus.

2. Izmantojiet īpašus audumu mīkstinātājus žāvēšanas tvertnēs.
 3. Neielejiet mazgāšanas līdzekli vai mīkstinātāju pirms žāvēšanas cikla.
 4. Nežāvējiet kopā raupjus un gludus audumus, lai izvairītos no smalku apģērbu apsvilšanas.
 5. Iztukšojiet apģērbu kabatas, īpaši izņemiet kustošas lietas.
- Kad programma beigusies, ātri izņemiet veļu no tilpnes.

15. KOPŠANA UN TĪRĪŠANA



BRĪDINĀJUMS!

Skatiet sadaļu "Drošība".

15.1 Ārpuses tīrīšana

Tīriet ierīci tikai ar maigām ziepēm un siltu ūdeni. Pilnībā nosusiniet visas virsmas.



UZMANĪBU!

Nelietojiet alkoholu, šķīdinātājus vai ķīmikālijas.



UZMANĪBU!

Netīriet metāla virsmas ar tīrīšanas līdzekļiem uz hlora bāzes

15.2 Atkaļķošana



Ja ūdens jūsu rajonā ir ciets vai vidēji ciets, mēs iesakām izmantot veļas mazgājamām mašīnām paredzēto ūdens atkaļķošanas līdzekli.

Regulāri pārbaudiet veļas tilpni, lai pamanītu katlakmens veidošanos.

Parastie mazgāšanas līdzekļi jau satur ūdens mazgāšanas līdzekļus, taču mēs iesakām laiku pa laikam ieslēgt ciklu ar tukšu veļas tilpni un atkaļķošanas līdzekli.



Vienmēr ievērojiet instrukcijas, kas norādītas uz produktu iepakojuma.

15.3 Apkopes mazgāšana

Atkārtoti un ilgstoši lietojot programmas ar zemu temperatūru, veļas tilpnē un tvertnē var rasties mazgāšanas līdzekļa atliekas, pūkas un baktērijas. Tas var izraisīt sliktas smakas un pelējumu.

Lai likvidētu šīs atliekas un higiēniski iztīrītu ierīces iekšpusi, regulāri ieslēdziet apkopes mazgāšanas ciklu (vismaz reizi mēnesī):

1. Izņemiet veļu no veļas tilpnes.
2. Ieslēdziet kokvilnas programmu ar visaugstāko temperatūras iestatījumu un nelielu pulverveida mazgāšanas līdzekļa daudzumu, vai ja pieejams, palaidiet Veļas tilpnes tīrīšana programmu.

15.4 Durvju blīvējums

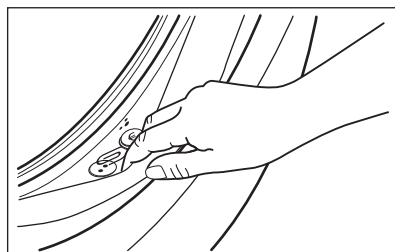

Regulāri pārbaudiet blīvējumu un izņemiet svešķermeņus no iekšējām detaļām.

15.5 Veļas tīlpnes tīrīšana

Regulāri pārbaudiet veļas tīlpni, lai novērstu nevēlamu nogulšņu veidošanos.

Veļas tīlpnē var veidoties rūsa, ko izraisa oksidējoši svešķermeņi vai dzelzi saturošs krāna ūdens

Iztīriet tīlpni, izmantojot nerūsējošam tēraudam īpaši paredzētiem līdzekļiem.

- i** Vienmēr ievērojiet instrukcijas, kas norādītas uz produktu iepakojuma. Nekādā gadījumā netīriet veļas tīlpni ar katlakmens noņemšanas līdzekļiem, tīrīšanas līdzekļiem, kas satur hlору vai dzelzi, vai tēraudu.

Rūpīgai tīrīšanai:

1. Izīriet tīlpni, izmantojot nerūsējošam tēraudam īpaši paredzētiem līdzekļiem.

- i** Vienmēr ievērojiet instrukcijas, kas norādītas uz produktu iepakojuma.

2. Ieslēdziet īsu kokvilnas programmu ar augstu temperatūru, neievietojot veļu un izmantojot nelielu veļas pulvera daudzumu, vai, ja pieejams, palaidiet Veļas tīlpnes tīrīšana programmu.

15.6 Mazgāšanas līdzekļa dozatora tīrīšana

Lai to novērstu izkaltuša mazgāšanas līdzekļa vai sarecējuša auduma mīkstinātāja un/vai pelējuma veidošanos mazgāšanas līdzekļa dozatorā, laiku pa laikam rīkojieties šādi:

1. Atveriet atvilktni. Piespiediet atduri uz leju, kā tas norādīts attēlā, un izvelciet to.

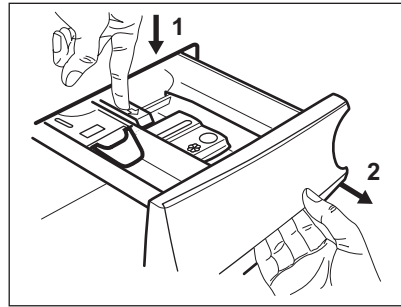

2. Lai atvieglotu tīrīšanu, noņemiet papildpiedevu nodaļuma augšdaļu un izskalojiet to zem tekoša silta ūdens, likvidējot visas uzkrātā mazgāšanas līdzekļa atliekas. Pēc tīrīšanas uzstādiet augšdaļu atpakaļ.

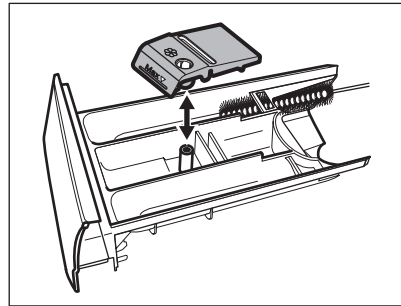

3. Pārbaudiet, vai visas mazgāšanas līdzekļa atliekas tiek izņemtas no padziļinājuma augšējās un apakšējās daļas. Padziļinājuma tīrīšanai izmantojiet nelielu suku.

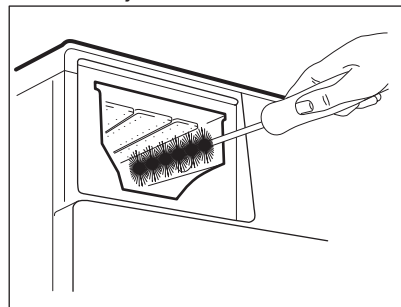

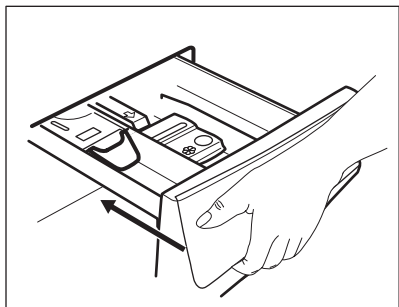

4. Ievietojiet mazgāšanas līdzekļa dozatoru vadotnēs un aizveriet to. Ieslēdziet skalošanas programmu, neievietojot veļu tvertnē.



15.7 Gaisa filtru tīrīšana

Gaisa filtrā uzkrājas pūkas. Pūkas parasti rodas, žāvējot drēbes veļas mazgājamā mašīnā ar žāvētāju.

- Katra žāvēšanas cikla beigās displejā iedegas indikators , lai ziņotu, ka jāiztīra **galvenais gaisa filtrs** (skatiet 1.-5. attēlu). Atskan skaņas signāls.
- Reizēm indikators  var mirgot, lai atgādinātu, ka abi gaisa filtri jāiztīra: **galvenais gaisa filtrs** un **sekundārais gaisa filtrs** (attiecībā uz sekundāro filtru skatiet 6.-8. attēlu). Atskan skaņas signāls.

Labākiem žāvēšanas rezultātiem tīriet gaisa filtrus regulāri. Aizsērējuši filtri pagarina ciklus un palielina enerģijas patēriņu.



BRĪDINĀJUMS!

Neizmantojiet ūdeni filtru tīrīšanai, lai izvairītos no plastmasas šķiedru plūsmas ūdenī. Izmetiet jēlkokvilnu atkritumu tvertnē.

1. Pavelciet āķi, lai atvērtu galveno gaisa filtru.

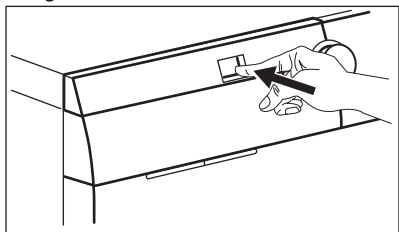

2. Izvelciet galveno gaisa filtru.

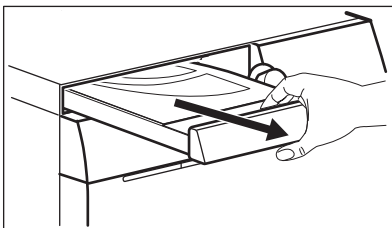

3. Atveriet galvenā gaisa filtra korpusu, velkot to augšup.

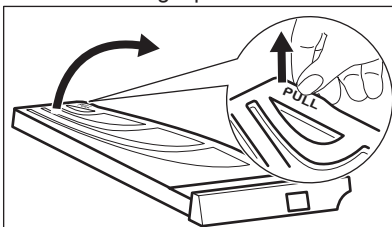

4. Izfīriet galveno gaisa filtru ar roku, ja nepieciešams, ar putekļu sūcēju. Izmetiet jēlkokvilnu atkritumu tvertnē.

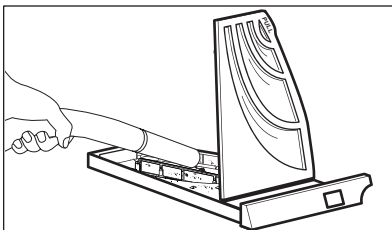
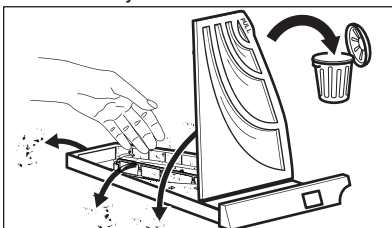

5. Aizveriet galvenā gaisa filtra korpusu.

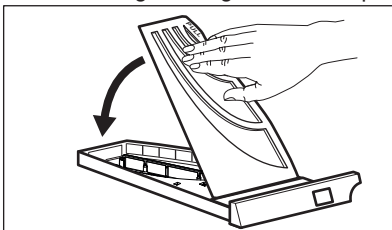

6. Izvelciet sekundāro filtru ārā.

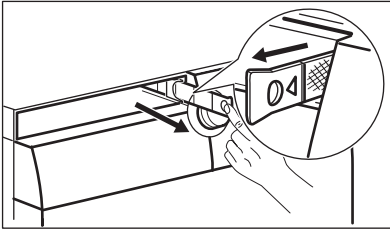

7. Iztīriet sekundāro gaisa filtru ar roku, ja nepieciešams, ar putekļu sūcēju. Izmetiet jēlkokvilnu atkritumu tvertnē.

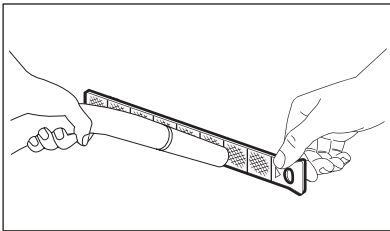
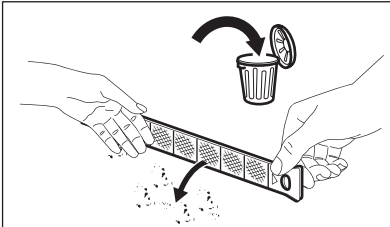

8. Ielieciet atpakaļ sekundāro gaisa filtru.

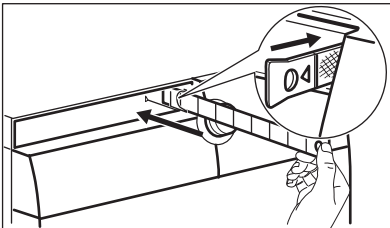

9. Ielieciet atpakaļ galveno gaisa filtru un kārtīgi aizveriet.

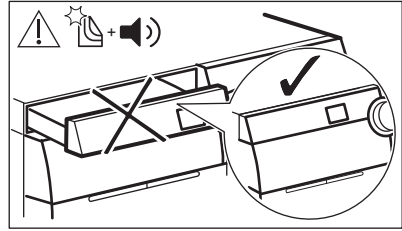
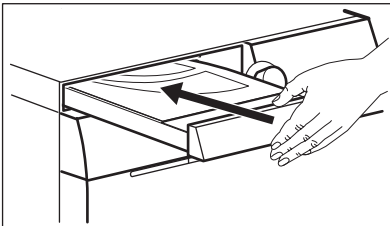

BRĪDINĀJUMS!

Galvenā gaisa filtra dobumu nekas nedrīkst bloķēt.



Ja veļas mazgājamā mašīnā ar žāvētāju tikai mazgājat drēbes, galvenajā gaisa filtrā var uzkrāties mitrums, kas ir normāli.

15.8 Tīriet ūdens izsūkņēšanas sūkni



BRĪDINĀJUMS!

Atvienojiet kontaktdakšu no kontaktligzdas.



Regulāri pārbaudiet aizplūdes filtru un pārliecinieties, ka tas ir tīrs.

Tīriet sūkni, ja:

- ierīce neizsūknē ūdeni.
- veļas tīrnie negriežas;
- no ierīces atskan neparasts troksnis, kuru rada aizsērējis sūkns;
- ekrānā parādās brīdinājuma kods

E20.



BRĪDINĀJUMS!

- Neizņemiet filtru, kamēr ierīce darbojas.
- Netīriet sūkni, ja ūdens ierīcē ir karsts. Nogaidiet, līdz ūdens ir atdzisis.



BRĪDINĀJUMS!

Katru reizi pēc īpašās programmas **CLE** palaišanas pūku likvidēšanai, iztīriet ūdens novadsistēmas filtru.

Lai iztīrītu sūkni, rīkojieties šādi:

1. Atveriet sūkņa vāku.

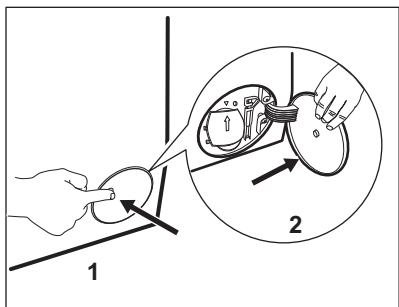

2. Novietojiet zem noplūdes sūkņa atveres piemērotu bļodu, lai tajā satecētu viss izplūstošais ūdens.
3. Atveriet lūku uz leju. Vienmēr turiet pa rokai lupatu, jo, izņemot filtru, var izplūst ūdens.

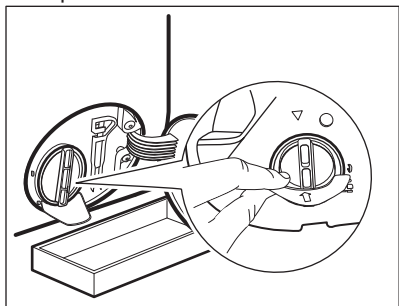

4. Pagrieziet filtru par 180 grādiem pretēji pulksteņa rādītāja virzienam, lai atvērtu to, bet neizņemiet to. Ļaujiet ūdenim izplūst.

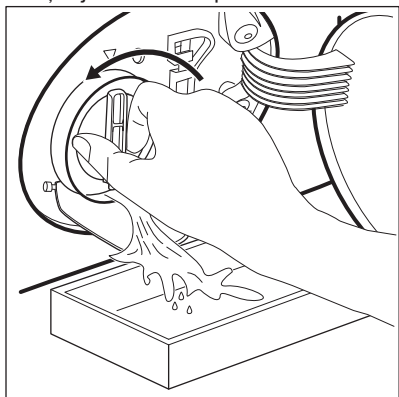

5. Kad trauks ir pilns ar ūdeni, ieskrūvējiet filtru atpakaļ un iztukšojiet trauku.

6. Atkārtojiet 4. un 5. soli, līdz ūdens vairs neizplūst.
7. Pagrieziet filtru pretēji pulksteņa rādītāja virzienam, lai to izņemtu.

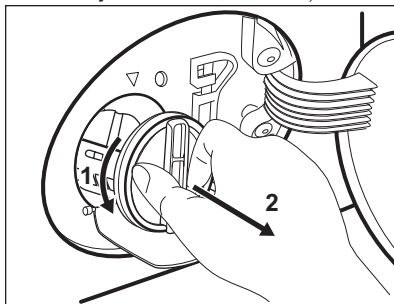

8. Ja nepieciešams, izņemiet pūkas un priekšmetus no filtra atveres.
9. Pārliecinieties, ka sūkņa lāpstiņritenis griežas. Ja tas negriežas, sazinieties ar pilnvaroto apkopes centru.

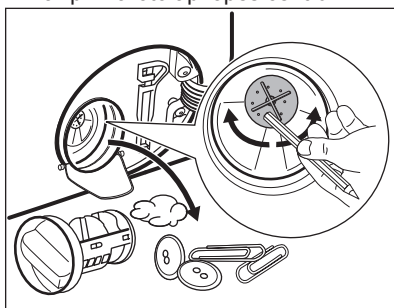

10. Tīriet filtru zem krāna ūdens.

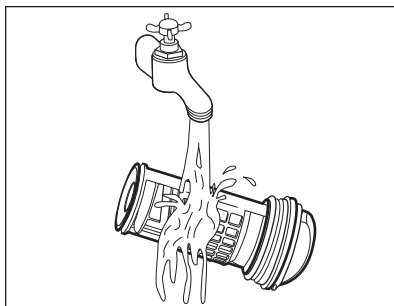

11. Ielieciet filtru atpakaļ īpašajās vadīklās, pagriežot to pulksteņa rādītāja virzienā. Pārliecinieties, ka filtrs pareizi piegriezts, lai novērstu ūdens noplūdes.

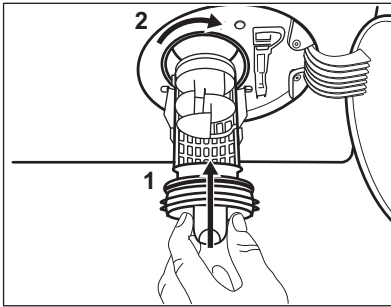

12. Aizveriet sūkņa vāku.

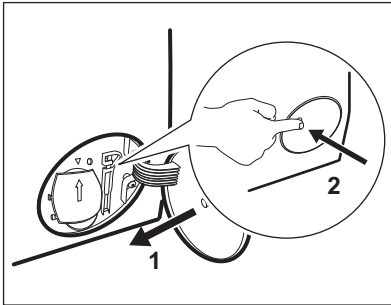

15.9 Ieplūdes šļūtenes filtra un vārsta filtra tīrīšana

Filtrus var būt nepieciešams tīrīt, ja:

- Ierīce nepiepildās ar ūdeni.
- Ierīces uzpildīšanai ar ūdeni nepieciešams ilgs laiks.
- Taustiņa Sākt/Pauze indikators mirgo un displejā redzams atbilstošais brīdinājums. Skatiet sadaļu "Problēmrisināšana".

Lai iztīrītu ūdens ieplūdes filtrus:

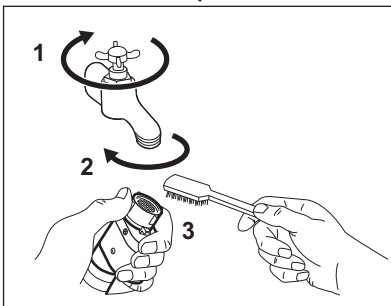

- aizgrieziet ūdens krānu;
- noņemiet ūdens ieplūdes šļūteni no ūdens krāna;
- iztīriet ieplūdes šļūtenē esošo filtru ar cietu suku;

Izvadot ūdeni ar šīs ārkārtas ūdens izvadīšanas procedūras palīdzību, noplūdes sistēmu atkal nepieciešams aktivizēt:

- leļiet mazgāšanas līdzekļa dozatora galvenajā nodalījumā 2 litrus ūdens.
- Aktivizējiet programmu, lai izsūknētu ūdeni.

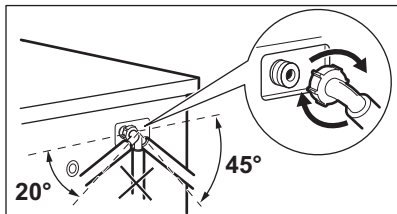
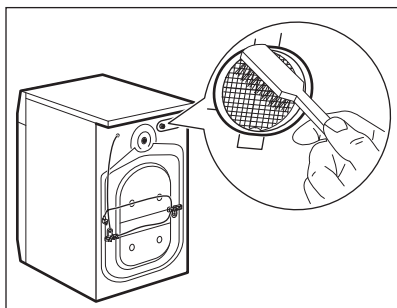
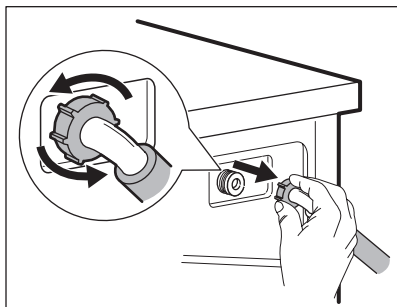

- noņemiet iepļūdes šļūteni, kas atrodas ierīces aizmugurē;

- iztīriet vārstā esošo filtru ar cietu suku vai dvieli;

- atkal uzstādi iepļūdes šļūteni; lai nepieļautu noplūdes, pārbaudi, vai savienotājdetaļas ir cieši pievilktas;
- atgrieziet ūdens krānu.

15.10 Avārijas ūdens izsūkņēšana

Ja ierīce neizsūknē ūdeni, veiciet to pašu procedūru, kas aprakstīta rindkopā "Noplūdes sūkņa tīrīšana". Ja nepieciešams, iztīriet sūkni.

Izvadot ūdeni ar šīs ārkārtas ūdens izvadīšanas procedūras palīdzību, noplūdes sistēmu atkal nepieciešams aktivizēt:

1. Ielejiet mazgāšanas līdzekļa dozatora galvenajā nodalījumā 2 litrus ūdens.
2. Aktivizējiet programmu, lai izsūknētu ūdeni.

15.11 Aizsardzība pret sasaldēšanu

Ja ierīce uzstādīta vietā, kur gaisa temperatūra var sasniegt 0°C vai zemāku temperatūru, izlaidiet atlikušo ūdeni no iepļūdes šļūtenes un izsūknējiet to no sūkņa.

1. Atvienojiet kontaktdakšu no kontaktligzdas.
2. Aizgrieziet ūdens krānu.
3. Ielieciet iepļūdes šļūtenes divus galus konteinerā un ļaujiet ūdenim izplūst no šļūtenes.
4. Iztukšojiet sūkni. Skatiet ārkārtas ūdens izvadīšanas procedūru.
5. Kad sūknis ir tukšs, uzstādi atpakaļ iepļūdes šļūteni.

**BRĪDINĀJUMS!**

Pārļiecinieties, ka temperatūra ir augstāka par 5°C un ūdens tek no ūdens krāna pirms atkārtotas ierīces izmantošanas. Ražotājs neatbild par bojājumiem, kas radušies zemas temperatūras rezultātā.

16. PROBLĒMRISINĀŠANA

**BRĪDINĀJUMS!**

Skatiet sadaļu "Drošība".

16.1 Ievads

Ierīce nesāk darboties vai arī apstājas darbības laikā.

Vispirms mēģiniet atrast problēmas risinājumu (skatiet tabulu). Ja tas neizdodas, sazinieties ar pilnvaroto apkopes centru.

**UZMANĪBU!**





Pirms pārbaudes veikšanas deaktivizējiet ierīci.

Dažu problēmu gadījumā atskan skaņas signāls un displejā redzams brīdinājuma ziņojums.

16.2 Iespējamās kļūmes

Brīdinājuma kodu norādītās problēmas

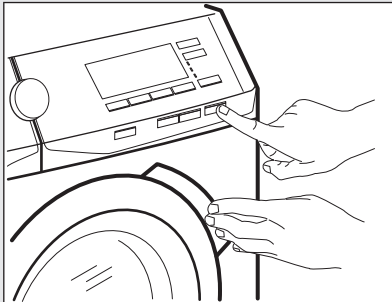
Ziņojums	Iespējamais risinājums
E10: ierīce nepieplūdās ar ūdeni;	<ul style="list-style-type: none"> • Pārbaudiet, vai ūdens krāns ir atvērts. • Pārļiecinieties, vai ūdens piegādes spiediens nav pārāk zems. Lai iegūtu šo informāciju, sazinieties ar vietējo ūdens apgādes dienestu. • Gādājiet, lai ūdens krāns nebūtu aizsērējis vai noblokēts ar katlakmeni. • Pārbaudiet, vai nav aizsērējis ieplūdes šļūtenes filtrs vai vārsta filtrs. Skatiet sadaļu "Kopšana un tīrīšana". • Pārļiecinieties, ka ieplūdes šļūtene nav bojāta. • Pārļiecinieties, vai ūdens ieplūdes šļūtenes pieslēgums ir pareizs.
E20: ierīce neizsūknē ūdeni;	<ul style="list-style-type: none"> • Pārļiecinieties, ka noplūdes šļūtene nav bojāta. • Pārbaudiet, vai ūdens noplūdes filtrs nav aizsērējis. Tīriet filtru, ja nepieciešams. Skatiet sadaļu "Kopšana un tīrīšana". • Pārļiecinieties, vai ūdens noplūdes šļūtenes pieslēgums ir pareizs.

Ziņojums	Iespējamais risinājums
E40: lūdzu, pārbaudiet durvis!	<p>Pārlicinieties, ka ierīces durvis ir aizvērtas vai arī ir aizvērtas pareizi.</p> <p> Ja ierīcē ir ievietots par daudz veļas, izņemiet dažus apgērba gabalus no veļas tilpnes un/vai turiet durvis piespiestas, pieskaroties Sākt/Pauze taustiņam, līdz indikators  pārstāj mirgot (skat. attēlu zemāk).</p> 
E40: strāvas padeve ir nestabila.	<p>Pagaidiet, līdz strāvas padeve ir stabila. Ierīce automātiski sāk darboties.</p>
 : pārbaudiet gaisa filtru.	<ul style="list-style-type: none"> • Pārlicinieties, ka gaisa filtrs ir iztīrīts. • Pārlicinieties, ka gaisa filtrs ir pareizi ievietots.
Problēmas bez brīdinājuma ziņojumiem	
Problēma	Iespējamais risinājums
Programma neaktivizējas.	<ul style="list-style-type: none"> • Pārbaudiet, vai kontaktspraudnis pieslēgts kontaktligzdai. • Pārlicinieties, vai nav bojātu drošinātāju drošinātāju kastē. • Pārlicinieties, ka pieskārties Sākt/Pauze. • Ja iestaftīts atliktais starts, atceliet iestatījumu vai gaidiet laika atskaites beigas. • Izslēdziet Bērnu drošības funkciju, ja tā ir ieslēgta.
ierīce neizsūknē ūdeni.	<ul style="list-style-type: none"> • Pārlicinieties, ka neiestatījāt programmu bez izsūknēšanas fāzes. • Pārlicinieties, ka neiestatījāt programmu, kuras beigās veļas tilpnē paliek ūdens.
Ierīce piepildās ar ūdeni un tad uzreiz to izsūknē.	<p>Pārlicinieties, ka izvades šļūtene ir pareizā pozīcijā. Iespējams, šļūtene atrodas pārāk zemu.</p>

Problēma	Iespējamais risinājums
Nedarbojas veļas izgriešanas fāze, vai mazgāšanas cikls noris ilgāk nekā parasti.	<ul style="list-style-type: none"> • Pārbaudiet, ka veļas izgriešana nav izslēgta. • Pārbaudiet, vai ūdens noplūdes filtrs nav aizsērējis. Tīriet filtru, ja nepieciešams. Skatiet sadaļu "Kopšana un tīrīšana". • Pārliedzinieties, ka problēmu neizraisa līdzsvars. Ar rokām izkārtējiet drēbes veļas tilpnē un iedarbiniet izgriešanas fāzi no sākuma.
Uz grīdas ir ūdens.	<ul style="list-style-type: none"> • Pārbaudiet, vai ūdens šļūtenu savienotājdetaļas ir cieši pievilktas un nav ūdens noplūdes. • Pārliedzinieties, vai ūdens noplūdes šļūtene nav bojāta. • Pārliedzinieties, vai izmantots pareizais mazgāšanas līdzeklis un pareizā daudzumā. • Pārliedzinieties, ka telpas temperatūra ir pareizā diapazonā. • Pārliedzinieties, vai zem ierīces notiek pietiekoša gaisa cirkulācija.
Ierīces durvis nevar atvērt.	<ul style="list-style-type: none"> • Pārbaudiet, vai mazgāšanas programma beigušies. • Ja ceļas tilpnē palicis ūdens iestatiet ūdens izsūkšanas vai veļas izgriešanas programmu. • Pārliedzinieties, vai ierīce saņem elektrības strāvu. • Šo problēmu, iespējams, radījusi ierīces darbības kļūme. Sazinieties ar pilnvaroto servisa centru. Ja nepieciešams atvērt durvis, rūpīgi izlasiet sadaļu "Durvju atvēršana ārkārtas gadījumā".
Mašīna rada neparastus trokšņus un vibrē.	<ul style="list-style-type: none"> • Pārbaudiet, vai ierīce ir pareizi nolīmeņota. Skatiet sadaļu "Uzstādīšana". • Pārliedzinieties, ka noņemti visi iesaiņojuma materiāli un/vai izņemtas visas pārvietošanas laikā izmantotās skrūves. Skatiet sadaļu "Uzstādīšana". • Ielieciet tilpnē vairāk veļas. Veļas var būt par maz.
Programmas darbības ilgums pieaug vai samazinās programmas darbības laikā.	SensiCare funkcija var noregulēt programmas darbības ilgumu atbilstoši veļas veidam un daudzumam. Skatiet rindkopu "SensiCare veļas daudzuma noteikšana" sadaļā "Lietošana ikdienā".
Mazgāšanas rezultāti nav apmierinoši.	<ul style="list-style-type: none"> • Palieliniet mazgāšanas līdzekļa daudzumu vai izmantojiet citu mazgāšanas līdzekli. • Pirms veļas mazgāšanas izmantojiet īpašus izstrādājumus, lai likvidētu grūti iztīrāmus traipus. • Pārliedzinieties, ka iestatījāt pareizu temperatūru. • Samaziniet veļas daudzumu.
Pēc tvaika programmas apģērbi ir daļēji mitri.	Pārliedzinieties, ka ierīce ir precīzi izlīmeņota. Noregulējiet ierīci, paaugstinot vai pazeminot ierīces kājiņas.

Problēma	Iespējamais risinājums
Ierīce nežāvē vai žāvē nepareizi.	<ul style="list-style-type: none"> Pārbaudiet, vai gaisa filtri nav aizsērējuši. Pārbaudiet galveno un papildu filtru. Pārbaudiet, vai ūdens noplūdes filtrs nav aizsērējis. Pārliedziniet, ka iestatījāt pareizu ciklu. Ja nepieciešams, iestatiet atkal īsu žāvēšanas laiku.
Žāvēšanas cikls ir pārāk garš.	<ul style="list-style-type: none"> Pārbaudiet, vai gaisa filtri ir kārtīgi iztīrīti. Pārliedziniet, ka veļas ielāde nepārsniedz izvēlētajai programmai noteikto ielādi. Pārliedziniet, ka telpas temperatūra ir pareizā diapazonā.
Izmazgātā veļa ir pilna ar dažādās krāsas pūkām.	<ul style="list-style-type: none"> Palaidiet speciālu tīrīšanas programmu CLE, lai likvidētu pūkas (sīkāku informāciju skatiet sadaļā "Apģērbu pūkas"). Notīriet drēbes ar atpūkotāju.

Pēc pārbaudes ieslēdziet ierīci. Programma atsāksies no tās vietas, kur tā tika pārtraukta. Ja problēma atkārtojas, sazinieties ar pilnvaroto servisa centru.

Ja ekrānā redzami citi brīdinājuma kodī. Ieslēdziet un izslēdziet ierīci. Ja problēma atkārtojas, sazinieties ar pilnvaroto servisa centru.

16.3 Avārijas durvju atvēršana

Elektrības padeves pārtraukuma vai darbības traucējumu gadījumā ierīces durvis paliek bloķētas. Mazgāšanas programma turpinās pēc elektrības padeves atjaunošanas. Ja durvis paliek bloķētas darbības traucējumu gadījumā, tās ir iespējams atvērt, izmantojot avārijas atvēršanas funkciju.

Pirms durvju atvēršanas:



UZMANĪBU!
Apdedzināšanās bīstamība! Pārliedziniet, vai ūdens temperatūra nav pārāk augsta un vai veļa nav karsta. Ja nepieciešams, pagaidiet, līdz tie atdziest.



UZMANĪBU!
Pastāv savainošanās risks! Pārliedziniet, vai veļas tilpne negriežas. Ja nepieciešams, līdz veļas tilpne pārstāj griezties.



Pārliedziniet, ka ūdens līmenis veļas tilpnē nav pārāk augsts. Ja nepieciešams, veiciet ārkārtas iztukšošanu (skatiet punktu "Ārkārtas iztukšošana" sadaļā "Kopšana un tīrīšana").

Lai atvērtu durvis, rīkojieties šādi:

1. Piespiediet taustiņu Ieslēgt/Izslēgt , lai izslēgtu ierīci.
2. Atvienojiet kontaktdakšu no kontaktligzdas.
3. Atveriet filtra vāciņu.
4. Vienu reizi pavelciet uz leju avārijas atvēršanas sviru.. Vēlreiz pavelciet to uz leju, turiet to piespiestu un vienlaicīgi atveriet ierīces durvis.

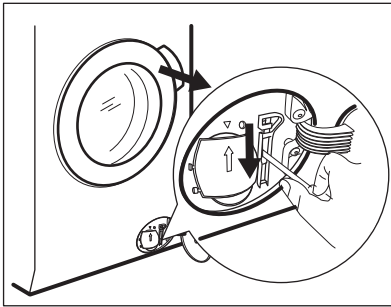

5. Izņemiet veļu un aizveriet ierīces durvis.
6. Aizveriet filtra vāciņu.

17. PATĒRIŅA DATI

i Norādītās vērtības ir iegūtas laboratorijas apstākļos atbilstoši standartiem. Datus var mainīt dažādi cēloņi: veļas daudzums un veids un apkārtējās vides temperatūra. Ūdens spiediens, barošanas spriegums un ietilpdes ūdens temperatūra arī var ietekmēt mazgāšanas programmas ilgumu.

i Tehniskie parametri var tikt mainīti bez iepriekšēja brīdinājuma, lai uzlabotu produkta kvalitāti.

i Mazgāšanas programmas laikā SensiCare tehnoloģija var mainīt mazgāšanas ilgumu un patēriņa vērtības. Lai iegūtu papildinformāciju, skatiet rindkopu "SensiCare ielādes noteikšana" sadaļā "Lietošana ikdienā".

Programmas	Ielāde (kg)	Enerģijas patēriņš (kWh)	Ūdens patēriņš (litri)	Aptuvenais programmas ilgums (minūtēs)
Kokvilna 60 °C	9	1.56	86	267
Cottons Eco Enerģijas taupības programma kokvilnas mazgāšanai pie 60 °C ¹⁾	9	0.95	75	300
Kokvilna 40 °C	9	1.27	86	218
Sintētika 40 °C	4	0.81	55	134
Smalkveļa 40 °C	2	0.62	59	64
Vilnas izstrādājumi / mazgāšana ar rokām 30 °C	1.5	0.31	65	74

¹⁾ "Enerģijas taupības programma kokvilnas mazgāšanai" pie 60 °C un ar 9 kg veļas ielādi saskaņā ar Direktīvu 96/60/EK ir atsauces programma datiem, kas minēti enerģijas uzlīmē.

18. TEHNISKIE DATI

Izmērs	Platums / augstums / dziļums / kopējais dziļums	600 mm/ 870 mm/ 630 mm/ 660 mm
Elektrības padeves pieslēgšana	Spriegums Kopējā jauda Drošinātājs Frekvence	230 V 2200 W 10 A 50 Hz
Aizsardzības pakāpe pret cieto daļiņu un mitruma izplatīšanos, kuru nodrošina aizsargapvalks, izņemot gadījumus, kad zemsprieguma ierīcēm nav aizsardzības no mitruma		IPX4
Ūdens padeve ¹⁾		Aukstais ūdens
Ūdens pievada spiediens	Minimums Maksimums	0,5 bāri (0,05 MPa) 8 bāri (0,8 MPa)
Apkārtējās vides temperatūra	Minimums Maksimums	5 °C 35 °C
Maksimālais veļas daudzums	Kokvilna Sintētika Vilna	9 kg 4 kg 1.5 kg
Maks. sausas veļas ielāde	Kokvilna Sintētika Vilna	6 kg 4 kg 1 kg
Izgriešanas ātrums	Maksimālais veļas izgriešanas ātrums	1350 apgr./min.
Šī ierīce satur hermētiski noslēgtu HFC - R134a/GWP1430 0,14 kg fluorētu gāzi.		

¹⁾ Pievienojiet ūdens ieklūdes šļūteni ūdens krānam ar 3/4" vītni.

19. PIEDERUMI

19.1 Pieejams www.aeg.com/shop vai pie oficiāla izplatītāja



Tikai papildpiederumi, kurus apstiprinājis AEG, nodrošina ierīces drošības standartus. Ja tiks izmantotas neapstiprinātas detaļas, jebkādas prasības būs spēkā neesošas.

19.2 Montāžas plākšņu komplekts

Uzstādot ierīci uz pamatnes, nostipriniet to ar montāžas plāksnēm.

Uzmanīgi izlasiet ar piederumu kopā piegādātas instrukcijas.

20. APSVĒRUMI PAR VIDES AIZSARDZĪBU

Nododiet otrreizējai pārstrādei materiālus ar simbolu . Ievietojiet iepakojuma materiālus atbilstošajos konteineros to otrreizējai pārstrādei. Palīdziet aizsargāt apkārtējo vidi un cilvēku veselību, atkārtoti pārstrādājot elektrisko un elektronisko iekārtu atkritumus.

Neizmetiet ierīces, kas apzīmētas ar šo simbolu , kopā ar māsaimniecības atkritumiem. Nododiet izstrādājumu vietējā otrreizējās pārstrādes punktā vai sazinieties ar vietējo pašvaldību.

www.electrolux.com/shop



157027971-A-242019

