

LV

# DETALIZĒTI NORĀDĪJUMI VELAS MAZGĀJAMĀS MAŠĪNAS LIETOŠANAI

**gorenje**

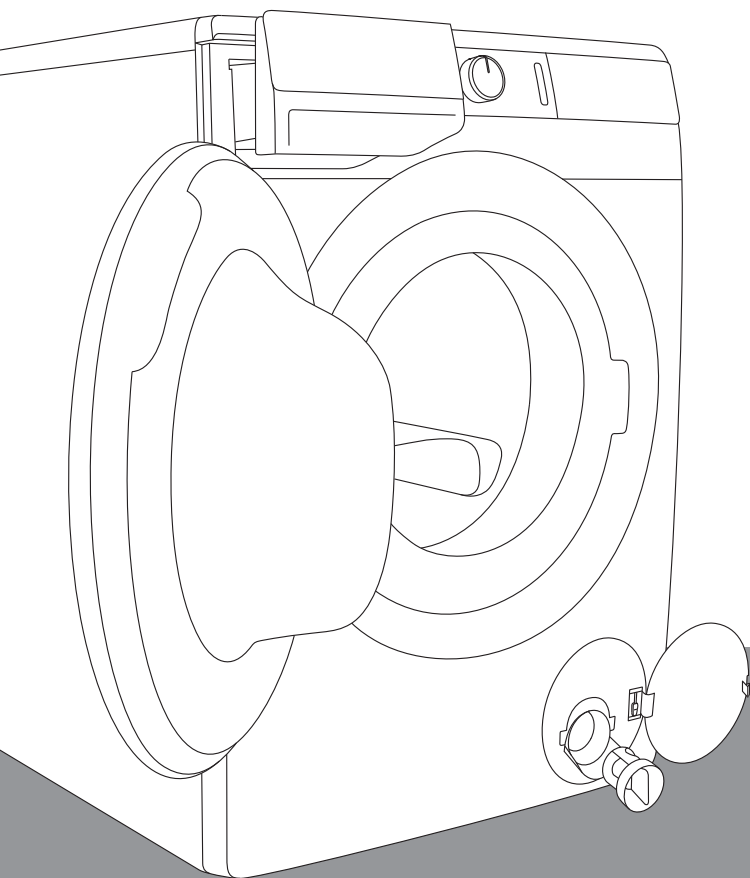

Mūsdienās dzīve ir sarežģīta. Padarīsim veļas kopšanu vienkāršu! Jūsu jaunajā veļas mazgāšanas mašīnā ir izmantotas inovatīvas tehnoloģijas un jaunākie sasniegumi veļas kopšanas jomā, kas palīdzēs atvieglot mājas soli. Mūsu veļas mazgājamajās mašīnās izmantotās jaunākās tehnoloģijas nodrošina vissaudzīgāko kopšanu un minimālu saburzīšanos jebkuram apģērbam. Tajā pašā laikā jūsu veļas mazgājamā mašīna ļoti efektīvi izmantos elektrību, ūdeni un mazgāšanas līdzekli, tādēļ tā nebūs slogs apkārtējai videi.

Šī veļas mazgājamā mašīna ir paredzēta tikai lietošanai mājāsaimniecībās. Lūdzu, nelietojiet to veļai, kuras etiķetē norādīts, ka tā nav piemērota mazgāšanai veļas mazgājamajā mašīnā.

Lietošanas pamācībā tālāk minētajiem simboliem ir šāda nozīme:



Informācija, padoms vai ieteikums



Brīdinājums – vispārīgs apdraudējums



Brīdinājums – elektrošoka apdraudējums



Brīdinājums – karstas virsmas apdraudējums



Brīdinājums – ugunsbīstamība



Lūdzu, ļoti rūpīgi izlasiet norādījumus!

# SATURS

<b>4 DROŠĪBAS PASĀKUMI</b>	<b>IEVADS</b>
<b>8 VEĻAS MAZGĀJAMĀS MAŠĪNAS APRAKSTS</b> 9 Tehniskās specifikācijas 10 Vadības bloks	
<b>12 UZSTĀDĪŠANA UN SAVIENOJUMI</b> 12 Bloķēšanas stieņu izņemšana 13 Pārvietošana un pārvadāšana pēc uzstādīšanas 13 Telpas izvēle 13 Veļas mazgājamās mašīnas kājiņu regulēšana 14 Veļas mazgājamās mašīnas novietojums 16 Pievienošana ūdens padevei 17 Ūdens izvades šļūtenes pievienošana un nostiprināšana 18 Iekārtas pievienošana elektrotīklam	<b>VEĻAS MAZGĀJAMĀS MAŠĪNAS SAGATAVOŠANA PIRMAJAI LIETOŠANAS REIZEI</b>
<b>19 PIRMS LIETOT IEKĀRTU PIRMO REIZI</b>	
<b>20 MAZGĀŠANAS PROCESA POSMI (1-6)</b> 20 1. posms: pievērsiet uzmanību apģērba etiķetēm 21 2. posms: Sagatavošana mazgāšanai 23 3. posms: Mazgāšanas programmas izvēle 27 4. posms: Papildu funkciju izvēle 31 5. posms: Veļas mazgāšanas programmas ieslēgšana 31 6. posms: Mazgāšanas programmas beigas	<b>MAZGĀŠANAS PROCESA POSMI</b>
<b>32 PĀRTRAUKŠANA UN PROGRAMMAS MAIŅA</b>	
<b>35 APKOPE UN TĪRĪŠANA</b> 35 Dozēšanas atvilktnes tīrīšana 36 Ūdens pievades šļūtenes, veļas mazgājamā līdzekļa dozētāja korpusa un durtiņu gumijas paplāksnes tīrīšana 37 Sūkņa filtra tīrīšana 38 Veļas mazgājamās mašīnas ārpusē tīrīšana	<b>VEĻAS MAZGĀJAMĀS MAŠĪNAS TĪRĪŠANA</b>
<b>39 TRAUCĒJUMMEKLĒŠANA</b> 39 Veicamās darbības ...? 39 Traucējummeklēšanas un kļūmju tabula 45 Pakalpojumu sniegšana	<b>UN APKOPE TROUBLESHOOTING</b>
<b>46 IETEIKUMI MAZGĀŠANAI UN VEĻAS MAZGĀJAMĀS MAŠĪNAS EKONOMISKAI LIETOŠANAI</b> 49 RAŽOJUMA INFORMĀCIJAS LAPA 51 ATBRĪVOŠANĀS NO IERĪCES	<b>DAŽĀDI</b>

# DROŠĪBAS PASĀKUMI



**Pirms veļas mazgājamās mašīnas lietošanas rūpīgi izlasiet lietošanas pamācību.**

**Lūdzu, nesāciet lietot veļas mazgājamo mašīnu, pirms neesat izlasījuši un sapratuši turpmāk sniegtos norādījumus.**

**Šī veļas mazgājamās mašīnas lietošanas pamācība tiek iekļauta dažādu veļas mazgājamo mašīnu veidu vai modeļu komplektācijā. Tādēļ tajā var būt iekļauti tādu iestatījumu vai aprīkojuma apraksti, kas jūsu veļas mazgājamā mašīnā nav pieejami.**

**Neievērojot lietošanas norādījumus** vai lietojot veļas mazgājamo mašīnu nepareizi, var tikt sabojāta veļa vai veļas mazgājamā mašīna, kā arī ierīces lietotājs var gūt ievainojumus. Uzglabājiet lietošanas pamācību viegli pieejamā vietā veļas mazgājamās mašīnas tuvumā.

Lietošanas pamācība ir pieejama mūsu tīmekļa vietnē [www.gorenje.com](http://www.gorenje.com).

**Šī iekārta paredzēta lietošanai mājāsaimniecībās un līdzīgos izmantojumos, piemēram:**

- darbinieku virtuvēs veikalos, birojos un cita veida darba vietās;
- lauksaimniecības ēkās;
- klientiem viesnīcās, moteļos un citās privāta tipa vidēs;
- »B&B« tipa vidē.

Ievērojiet norādījumus pareizai Gorenje veļas mazgājamās mašīnas uzstādīšanai un pieslēgšanai ūdens un elektriskās strāvas tīklam (skat. nodaļu »UZSTĀDĪŠANA UN PIEVIENOŠANA«).

Ierīces pieslēgšana ūdens un elektroenerģijas padevei jāveic atbilstoši apmācītam tehniķim vai speciālistam.

Remonta un apkopes darbi, kas attiecas uz drošību vai veikspēju, jāveic apmācītiem speciālistiem.

Lai neradītu bīstamību, **bojātu elektrības vadu** drīkst nomainīt tikai ražotājs, servisa tehniķis vai pilnvarota persona.

Nepievienojiet veļas mazgājamo mašīnu elektrotīklam, izmantojot ārēju ieslēgšanas ierīci, piemēram, programmu taimeru, un nepievienojiet to elektrotīklam, ko elektroenerģijas nodrošinātājs regulāri ieslēdz un izslēdz.

**Neuzstādiet veļas mazgājamo mašīnu telpā, kuras temperatūra var pazemināties zem 5°C, jo, sasalstot ūdenim, var tikt bojātas veļas mašīnas detaļas.**

Paklājs nedrīkst aizsprostot veļas mazgājamās mašīnas pamatnē esošās ventilācijas atveres.

**Pievienojot veļas mazgājamo mašīnu ūdens padevei,** noteikti lietojiet komplektācijā iekļauto ūdens piegādes šļūteni un paplāksnes. Ūdens padeves spiedienam ir jābūt 0,05 MPa un 0,8 MPa (0,5–8 bāru) robežās.

Veļas mazgāšanas mašīnas pievienošanai pie ūdens padeves vienmēr lietojiet jaunu ūdens padeves šļūteni; nelietojiet jau lietotu ūdens padeves šļūteni.

Ūdens izvades šļūtenes galam jāiesniedzas ūdens noteces cauruļvadā.

Pirms mazgāšanas cikla sākuma piespiediet norādītajā vietā durtiņas, līdz tās tiek nobloķētas. Veļas mazgājamās mašīnas darbības laikā durvis nevar atvērt.

**Iesakām pirms pirmās mazgāšanas reizes izņemt no veļas mazgāšanas tvertnes visus netīrumus, izmantojot programmu Cotton 90°C (Kokvilna 90°C) (skatiet PROGRAMMU TABULU).**

**Pēc mazgāšanas cikla aizveriet ūdens krānu un atvienojiet no kontaktligzdas veļas mazgājamās mašīnas kontaktdakšu.**

Lietojiet veļas mazgājamo mašīnu tikai veļas mazgāšanai, kā tas aprakstīts lietošanas pamācībā. Veļas mašīna nav paredzēta sausai tīrīšanai.

Lietojiet tikai mazgāšanai un kopšanai ar veļas mazgājamo mašīnu paredzētus līdzekļus. Mēs neatbildam par paplākšņu un plastmasas detaļu bojājumiem vai krāsas maiņu, ko izraisījusi nepareiza balināšanas vai krāsošanas līdzekļu lietošana.

**Veicot atkaļķošanu,** lietojiet tikai atkaļķošanas līdzekļus ar pievienotu pretkorozijas aizsardzību. (Lietojiet tikai nekodīgus atkaļķošanas līdzekļus.) Ievērojiet ražotāja norādījumus. Atkaļķošanas procesu pabeidziet ar vairākiem skalošanas cikliem vai palaižot Drum clean (Paštīrīšanas programmu), lai likvidētu skābju atlikumus (piem., etiķa u. c.).

 Nelietojiet šķīdinātājus saturošus mazgāšanas līdzekļus, jo tie vai izraisīt indīgu gāzu izdalīšanos, veļas mazgājamās mašīnas bojājumus un aizdegšanās un sprādziena risku.

Mazgāšanas programmas laikā netiek izdalīti sudraba joni.

Veļas mazgāšanas mašīna nav paredzēta lietošanai personām (tostarp bērniem) ar ierobežotām fiziskām, sensorām vai garīgām spējām, bez pieredzes un zināšanām. Personai, kas atbild par viņu drošību, jāapmāca šīs personas, kā lietot veļas mazgājamo mašīnu.

## **BĒRNU DROŠĪBA**

Pirms veļas mazgājamās mašīnas durvju aizvēršanas un programmas ieslēgšanas pārlicinieties, ka veļas tvertnē neatrodas nekāds lieks (piem., ja veļas mazgājamās mašīnas veļas tvertnē ierāpies bērns un aizvēris durvis no iekšpuses).

Uzglabājiet veļas mazgāšanas līdzekli un veļas mīkstinātāju bērniem nepieejamā vietā.

**Ieslēdziet bērnu drošības funkciju.** Skat. nodaļu »IESTATĪJUMU IZVĒLE/Bērnu drošības funkcija«.

**Neļaujiet, ka ierīcei tuvojas bērni, kas ir jaunāki par trīs gadiem, ja vien tie netiek nepārtraukti uzraudzīti.**

**Veļas mazgājamā mašīna ir ražota saskaņā ar visiem saistošajiem drošības standartiem.**

Šo veļas mazgājamo mašīnu drīkst lietot bērni no 8 gadu vecuma un personas ar ierobežotām maņām, fiziskām vai garīgajām spējām, kā arī bez pieredzes un zināšanām, bet tikai tādā gadījumā, ja lietošanas laikā tos uzrauga pieaugušais, ja tie ir atbilstoši apmācīti par drošu veļas mazgājamās mašīnas lietošanu un ja tie apzinās nepareizas lietošanas bīstamību. Nodrošiniet, ka bērni nespēlējas ar ierīci. Bērni nedrīkst bez uzraudzības tīrīt veļas mazgājamo mašīnu vai veikt citus apkopes darbus.

**KARSTAS VIRSMAS IZRAISĪTS APDRAUDĒJUMS** 

Mazgājot veļu augstā temperatūrā, sakarsīs durtiņu stikls. Ievērojiet piesardzību, lai izvairītos no apdegumiem. Nodrošiniet, ka bērni nespēlējas durtiņu stikla tuvumā.

**Veļas mazgājamo mašīnu iespējams izmantot tikai ar komplektācijā iekļauto barošanas vadu.**

# VEĻAS MAZGĀJAMĀS MAŠĪNAS APRAKSTS

## PRIEKŠPUSE

1. Vadības bloks
2. Sākt/pauzēt poga
3. Programmu izvēles poga
4. Ieslēgt/izslēgt poga
5. Dozēšanas atvilktnis
6. Durtiņas
7. Datu plāksnīte
8. Sūkņa filtrs

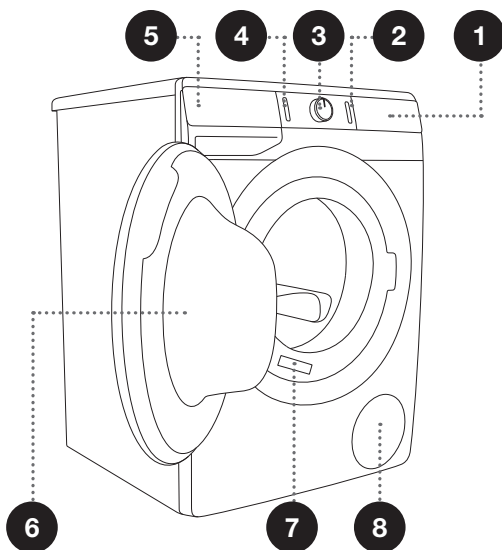

## AIZMUGURE

1. Ūdens pievades caurule
2. Strāvas vads
3. Ūdens izplūdes caurule
4. Regulējamas kājiņas

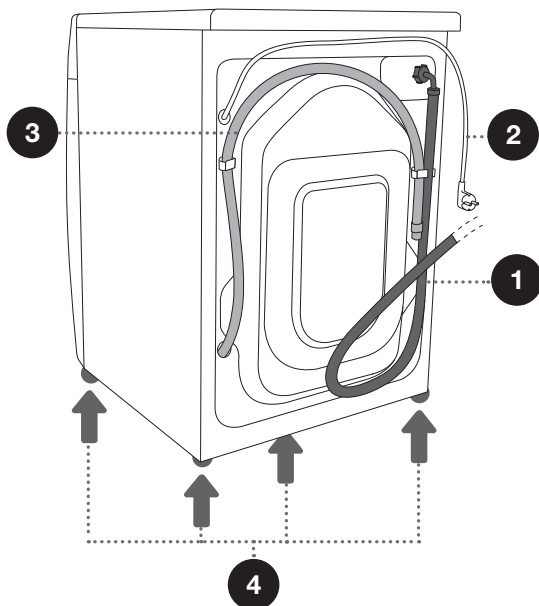



# TEHNISKĀS SPECIFIKĀCIJAS

## (ATKARĪGI NO MODEĻA)

Datu plāksnīte ar pamata informāciju par veļas mazgājamo mašīnu ir piestiprināta pie veļas mazgājamās mašīnas durvju atvēruma priekšējās sienas (skat. nodaļu »VEĻAS MAZGĀJAMĀS MAŠĪNAS APRAKSTS«).

Maksimālā slodze	Skatīt datu plāksnīti		
Platums	600 mm	600 mm	600 mm
Augstums	850 mm	850 mm	850 mm
Veļas mazgājamās mašīnas dziļums (a)	465 mm	545 mm	610 mm
Dziļums ar aizvērtām durtiņām	495 mm	577 mm	640 mm
Dziļums ar atvērtām durtiņām (b)	980 mm	1062 mm	1125 mm
Veļas mazgājamās mašīnas svars	X kg (atkarīgs no modeļa)		
Nominālspriegums	Skatīt datu plāksnīti		
Nominālā jauda	Skatīt datu plāksnīti		
Savienojums	Skatīt datu plāksnīti		
Ūdens spiediens	Skatīt datu plāksnīti		
Strāva	Skatīt datu plāksnīti		
Frekvence	Skatīt datu plāksnīti		

Datu plāksnīte

<b>gorenje</b>	TYPE: PS22/XXXXX	MODEL: XXXXXX.X		
	Art.No.: XXXXXX	Ser.No.: XXXXXXXX	IPX4	
	XXX-XXX V ~ XX Hz	⚡ XX A	Pmax.: XXXX W	<b>CE</b>
	⚡ XXXX W	⌚ XXXX/min	X kg 0,05-0,8 MPa	
			MADE IN SLOVENIA	

# VADĪBAS BLOKS

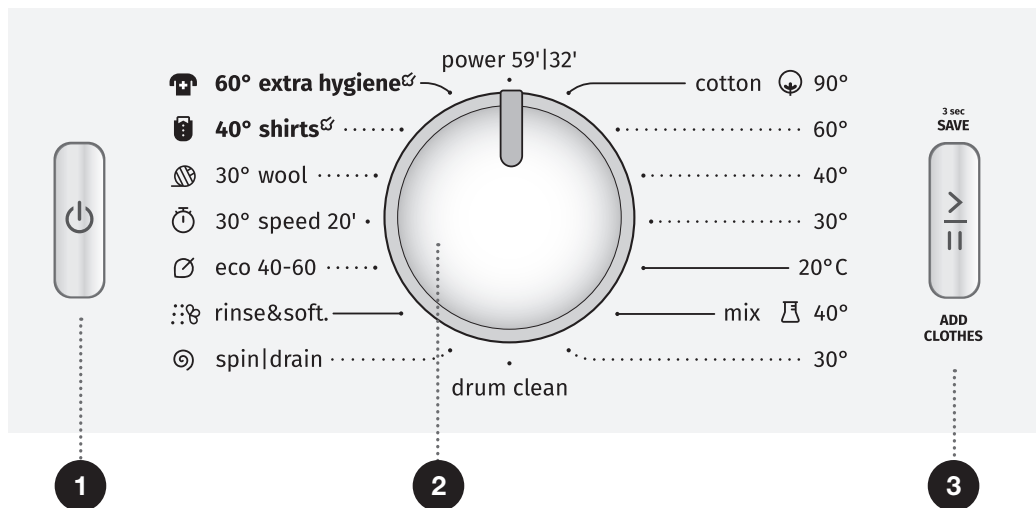

**1 POGA IESLĒGT/IZSLĒGT**  
Izmantojiet šo pogu, lai ieslēgtu un izslēgtu veļas mazgājamo mašīnu un atiestatītu mazgāšanas programmu.

**2 PROGRAMMU IZVĒLES POGA**

**3 POGA SĀKT/PAUZĒT**  
Izmantojiet šo pogu, lai sāktu vai iepauzētu programmu.

Palaišanas brīdī vai pauzes laikā mirgos pogas fona apgaismojums; kad programma būs ieslēgta un darbosies, fona apgaismojums degs nepārtraukti.

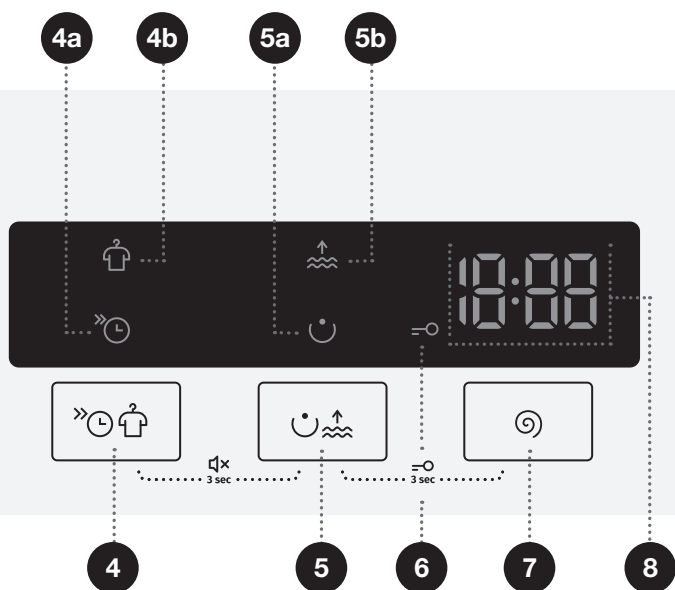

## 4,5 PAPILDU FUNKCIJAS

**4a FAST** (ĀTRĀ MAZGĀŠANA)

**4b ANTICREASE** (PRETBURZĪŠANĀS)

**5a PREWASH** (PRIEKŠMAZGĀŠANA)

**5b WATER+** (PAPILDU ŪDENS PIEVIENOŠANA)

## 4+5 Skaņa IESLĒGTA/ IZSLĒGTA

Piespiediet pozīcijas 4+5 un 3 sekundes turiet piespiestas.

## 6 BĒRNU DROŠĪBAS FUNKCIJA

simbols iegaismots

## 5+7 Bērnu drošības funkcija IESLĒGTA/IZSLĒGTA

Piespiediet pozīcijas 5+7 un 3 sekundes turiet piespiestas.

## 7 SPIN (CETRIFUGĒŠANA)

(CENTRIFUGĒŠANAS ĀTRUMS 1600/ŪDENS NOTECE /SŪKŅA APTURĒŠANA )  
Funkcija centrifugēšanas ātruma iestatīšanai.

## 8 DISPLEJĀ

tiek parādīts šāds uzraksts:

- Pieejamās funkcijas;
- Līdz programmas beigām atlikušais laiks;
- Informācija lietotājam.

# UZSTĀDĪŠANA UN SAVIENOJUMI

☞ Noņemiet visu iepakojumu. Noņemot iepakojumu, uzmanieties, lai ar asu priekšmetu nesabojātu ierīci.

## BLOKĒŠANAS STIEŅU IZŅEMŠANA

⚠ Pirms ierīces pirmās lietošanas reizes jābūt izņemtiem pārvadāšanas stieņiem. Ja, ieslēdzot veļas mazgājamo mašīnu pirmo reizi, tā ir bloķēta, veļas mašīna var tikt bojāta. Šāda veida bojājumiem garantija nav spēkā!

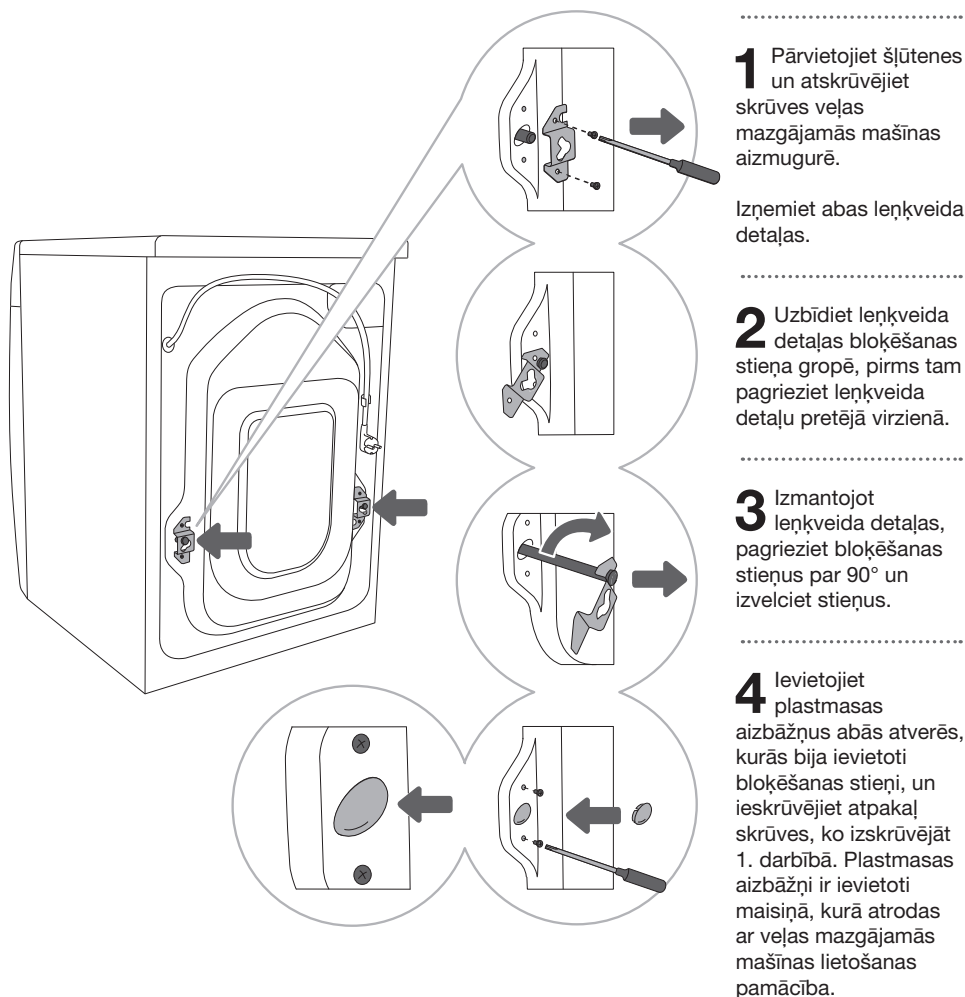

# PĀRVIETOŠANA UN PĀRVADĀŠANA PĒC UZSTĀDĪŠANAS

☞ Ja pēc uzstādīšanas gatavojaties veļas mazgājamo mašīnu pārvietot, tajā atkal jāievieto vismaz viens bloķēšanas stienis un leņķveida detaļa, lai tādējādi novērstu bojājumus, kas veļas mazgājamajai mašīnai varētu rasties tās pārvadāšanas laikā (skat. nodaļu »UZSTĀDĪŠANA UN PIEVIENOŠANA/ Bloķēšanas stieņu izņemšana«) Ja esat pazaudējis leņķveida detaļas un bloķēšanas stieņus, varat tos pasūtīt pie ražotāja.

## TELPAS IZVĒLE

☞ Grīdai, uz kuras novieto veļas mazgājamo mašīnu, jābūt ar betona pamatu. Tai jābūt tīrai un sausai, pretējā gadījumā veļas mazgājamā mašīna var slīdēt. Notīriet arī regulējamo kājiņu apakšējo virsmu.

☞ Veļas mazgājamajai mašīnai jāstāv taisni un stabili uz cieta pamata.

☞ Ja veļas mazgājamo mašīnu novieto uz stabila paaugstināta pamata, veļas mazgājamā mašīna papildus jānostiprina pret apgāšanos.

## VEĻAS MAZGĀJAMĀS MAŠĪNAS KĀJIŅU REGULĒŠANA

Izmantojiet līmeņrādi un uzgriežņu atslēgas Nr. 32 (kājiņām) un Nr. 17 (uzgriežnim). Uzgriežņatslēgu komplektā nav.

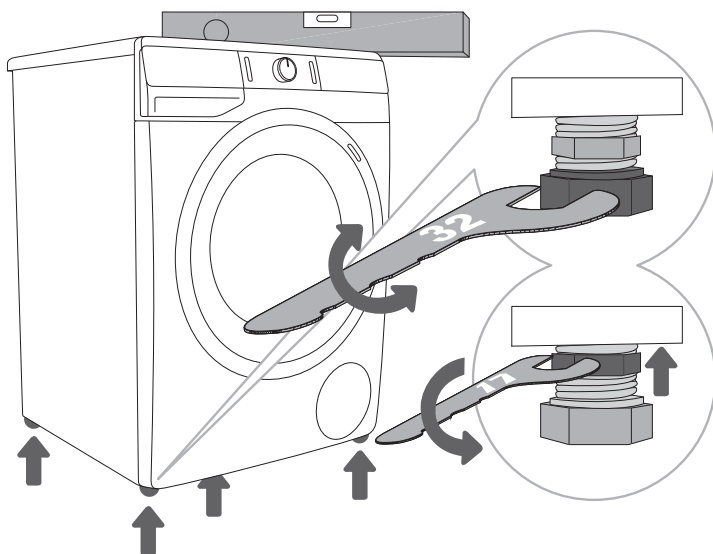

**1** Nolīmeņojiet veļas mazgājamo mašīnu gareniski un šķērseniski, pagriežot regulējamās kājiņas.

**2** Pēc kājiņu augstuma noregulēšanas cieši pievelciet pretuzgriežņus, izmantojot uzgriežņu atslēgu Nr.17, pagriežot tos veļas mazgājamās mašīnas lejasdaļas virzienā ↑ (skat. zīmējumu).

☞ Veļas mazgājamās mašīnas nepareiza līmeņošana, izmantojot regulējamās kājiņas, var izraisīt vibrāciju, ierīces slīdēšanu pa telpu un skaļu darbību. Veļas mazgājamās mašīnas nepareiza līmeņošana neattiecas uz garantiju.

☞ Dažreiz ierīces darbības laikā var atskanēt neparasts vai skaļāks troksnis; vairākumā gadījumu to var izraisīt nepiemērota uzstādīšana.

## VEĻAS MAZGĀJAMĀS MAŠĪNAS NOVIETOJUMS

Ja jums ir atbilstoša (tāda paša) izmēra Gorenje veļas žāvētājs, to var novietot uz Gorenje veļas mazgājamās mašīnas (šādā gadījumā jāizmanto kājiņas ar piesūcekņiem) vai tai blakus (1. un 3. att.).

Ja jūs Gorenje veļas mazgājamā mašīna ir mazāka (minimālais dziļums 545 mm) nekā Gorenje veļas žāvētājs, jāiegādājas veļas žāvētāja balsts (2. zīm.). Kājiņu ar piesūcekņiem lietošana ir ļoti svarīga! Papildu aprīkojumu (žāvētāja balstu (a), kājiņas ar piesūcekņiem (b) un stiprinājuma elementu (c)) iespējams iegādāties servisa centrā.

Virsmai, uz kuras novieto ierīci, jābūt tīrai un līdzenai.

Gorenje veļas mazgājamajai mašīnai, uz kuras jūs gatavojaties novietot Gorenje žāvētāju, jābūt spējīgai izturēt Gorenje veļas žāvētāja svaru (skat. nodaļu »VEĻAS MAZGĀJAMĀS MAŠĪNAS APRĀKSTS/Tehniskā informācija«).

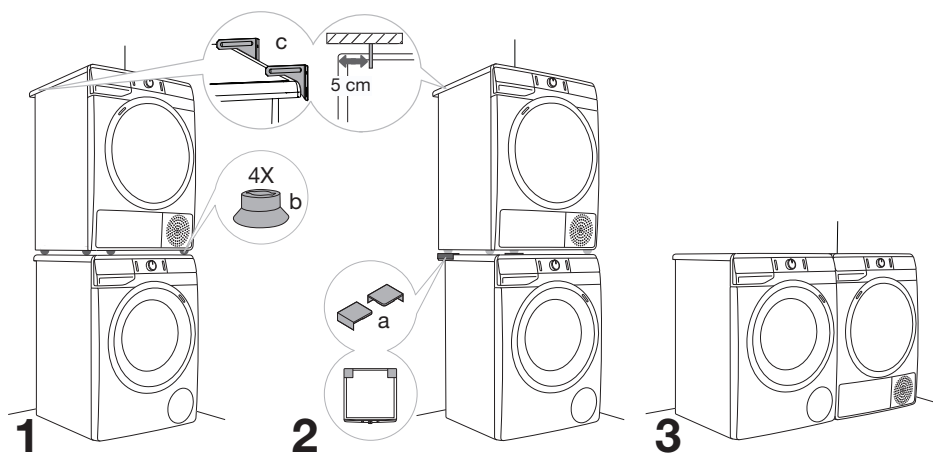

## Veļas mazgājamās mašīnas uzstādīšanas attālumi

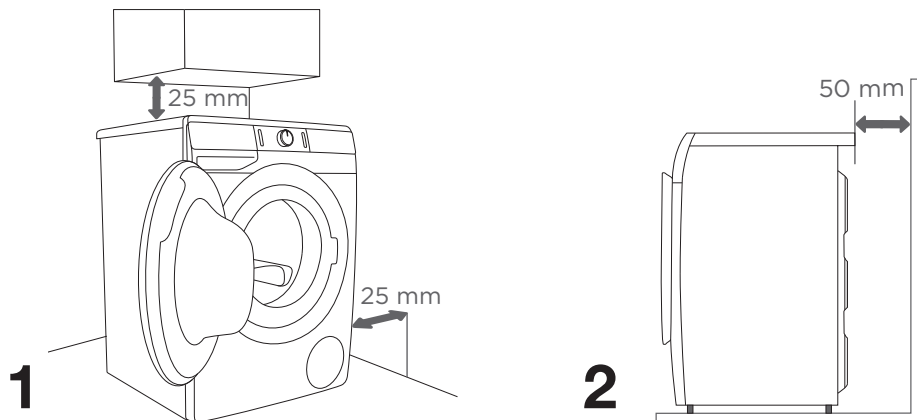

☼ Veļas mazgājamā mašīna nedrīkst saskarties ar sienu vai blakus esošām mēbelēm. Lai nodrošinātu optimālu veļas mazgājamās mašīnas darbību, mēs iesakām ievērot attālumus no sienām atbilstoši tam, kā parādīts attēlā.

Ja netiek ievēroti minimālie noteiktie attālumi, nav iespējams nodrošināt pareizu veļas mazgājamās mašīnas darbu. Turklāt veļas mazgājamā mašīna var pārkarst (1. un 2. att.).

☼ Nav ieteicams uzstādīt veļas mazgājamo mašīnu zem virtuves darbvirsmas.

## Veļas mazgājamās mašīnas durtiņu atvēršana (skats no augšas)

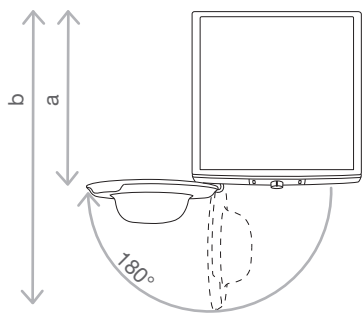

Skat. nodaļu »VEĻAS MAZGĀJAMĀS MAŠĪNAS APRAKSTS/Tehniskā informācija«.

a = veļas mazgājamās mašīnas dziļums

b = dziļums ar atvērtām durtiņām

# PIEVENOŠANA ŪDENS PADEVEI

Pievienojiet šļūteni pie ūdens krāna, uzskrūvējot šļūteni uz vītnes.

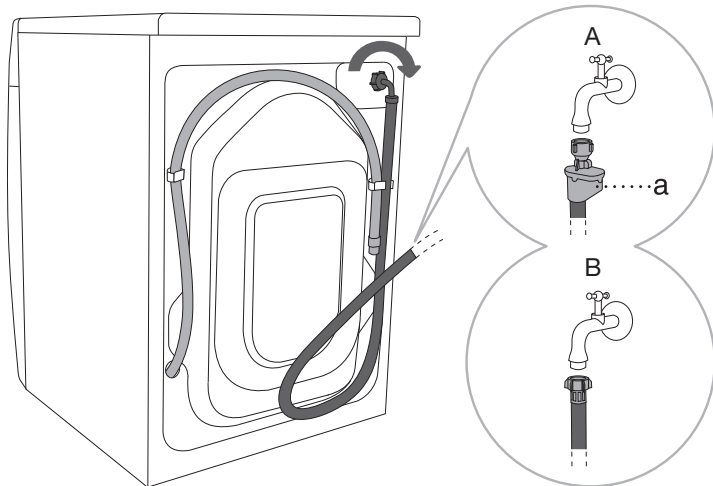

**A** AQUA - STOP  
(tikai dažiem  
modeļiem)

Ja iekšējā caurule vai šļūtene ir bojāta, tiek ieslēgta atslēgšanas programma, kas pārtrauc ūdens padevi veļas mazgājamajai mašīnai. Tādā gadījumā kontroles stikliņš (a) iegaismosies sarkanā krāsā. Nomainiet ūdens piegādes šļūteni.

**B** STANDARTA  
SAVIENOJUMS

☞ Parastai veļas mazgājamās mašīnas darbībai spiedienam ūdens piegādes tīklā jābūt starp 0,05 un 0,8 MPa (0,5–8 bāri). Minimālo dinamisko ūdens spiedienu var noteikt, izmērot ūdens plūsmu. No pilnībā atgriezta krāna 30 sekundēs jāiztek 1,2 litriem ūdens.

☞ Pievelciet ūdens piegādes šļūteni ar roku pietiekami stingri, lai šļūtene būtu labi noblīvēta (maks. 2 Nm). Pēc šļūtenes pievienošanas jāpārbauda, vai blīvei nesūcas cauri ūdens. Pievienojot šļūteni, nelietojiet knaibles vai līdzīgus instrumentus, jo tie var sabojāt uzgriežņa vītnes.

☞ Lietojiet tikai kopā ar ierīci saņemto ūdens piegādes šļūteni. Nelietojiet lietotas vai atšķirīgas šļūtenes.

☞ Pievienojot ūdens padeves šļūteni, pievienojiet to tādā veidā, kas ļauj veikt atbilstošu un netraucētu ūdens padevi.



# ŪDENS IZVADES ŠĻŪTENES PIEVIENOŠANA UN NOSTIPRINĀŠANA

Ievietojiet ūdens izvades šļūtenes galu izlietnē vai vannā vai pievienojiet to tieši notekcaurulē (izvades šļūtenes diametrs ir 4 cm). Attālums no grīdas līdz izvades šļūtenes galam vertikālā virzienā nedrīkst pārsniegt 100 cm un nedrīkst būt mazāks par 60 cm. To var nostiprināt trīs veidos (A, B, C).

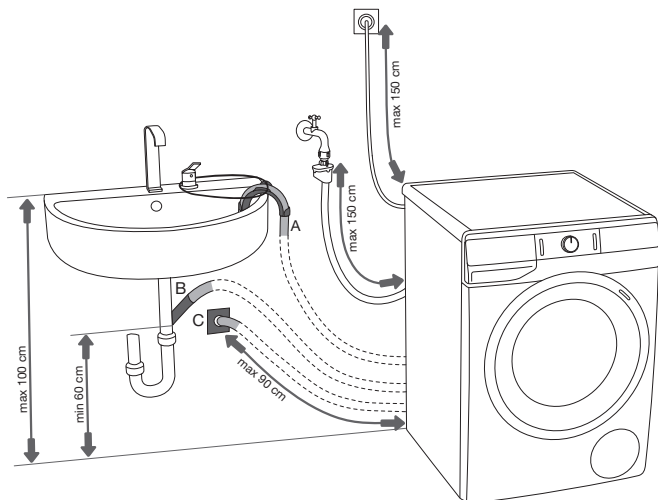

**A** Izvades šļūtenes galu var ievietot izlietnē vai vannā. B Lai šļūteni nostiprinātu un neļautu tai noslīdēt uz grīdas, izmantojiet auklu, kas izvērtā cauri atverei šļūtenes balstā.

**B** Izplūdes šļūtenes galu var ievietot arī tieši izlietnes notekcaurulē.

**C** Izplūdes šļūteni var pievienot arī kanalizācijas caurulei sienā, izmantojot fiksatoru, kas ir pareizi jāpiestiprina, lai varētu iztīrīt šļūteni.

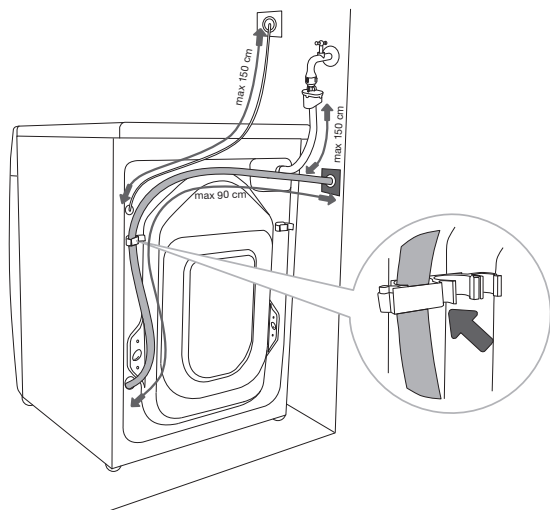

**D** Izplūdes šļūtene jāpiestiprina pie jāpiestiprina pie mazgājamās mašīnas aizmugurē ierīkotās savienojuma vietas, kā tas parādīts attēlā.

⚠ Ja izplūdes šļūtene nav pareizi pievienota, nav iespējams nodrošināt drošu un pareizu veļas mazgājamās mašīnas darbību.

# IEKĀRTAS PIEVIENOŠANA ELEKTROTĪKĻAM

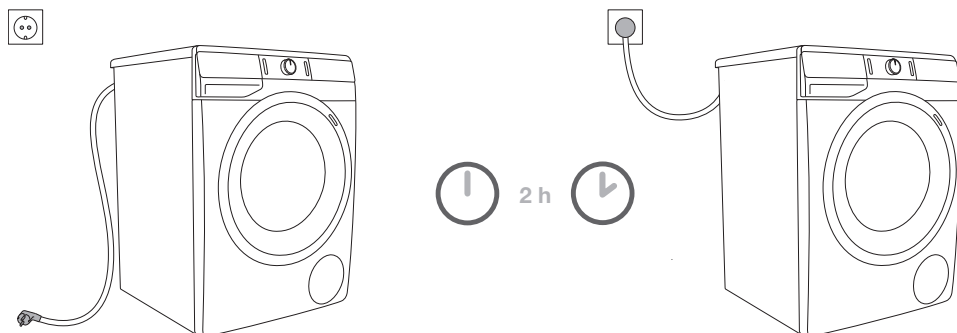

**⚠ Pirms veļas mazgājamās mašīnas pievienošanas strāvas tīklam vismaz divas stundas nogaidiet, līdz veļas mašīna sasniedz telpas temperatūru.**

Veļas mazgājamo mašīnu pievienojiet tikai zemētai kontaktligzdai. Pēc uzstādīšanas sienas kontaktligzdai jābūt brīvi pieejamai. Kontaktligzdai jābūt aprīkotai ar zemējuma kontaktu (ievērojot attiecīgos noteikumus).

Informācija par jūsu veļas mazgājamo mašīnu ir norādīta datu plāksnītē (skat. nodaļu »VEĻAS MAZGĀJAMĀS MAŠĪNAS APRAKSTS/Tehniskā informācija«).

**⚠ Lai aizsargātu ierīci zibens spēriena gadījumā, mēs iesakām lietot aizsardzību pret sprieguma pārsniegšanu.**

**⚠ Veļas mazgājamo mašīnu nedrīkst pieslēgt elektrotīklam, izmantojot pagarinājuma vadu.**

⚡ Nepievienojiet veļas mazgājamo mašīnu kontaktligzdai, kas ir paredzēta elektriskajam bārdas skuveklim vai matu žāvētājam.

⚡ Remonta un apkopes darbi, kas attiecas uz drošību vai veiktspēju, jāveic apmācītiem speciālistiem.

# PIRMS LIETOT IEKĀRTU PIRMO REIZI

Pārliecinieties, ka veļas mazgājamā mašīna ir atvienota no elektrotīkla; pēc tam tveriet durvīņas virzienā uz sevi (1. un 2. att.).

Pirms pirmās lietošanas reizes iztīriet veļas mazgājamās mašīnas mazgāšanas tvertni ar mīkstu, mitru kokvilnas drānu un ūdeni vai izmantojiet programmu Cotton 90°C (Kokvilna 90°C). Veļas mazgājamās mašīnas mazgāšanas tvertnē nedrīkst būt veļa; tvertnei jābūt tukšai (3. un 4. att.).

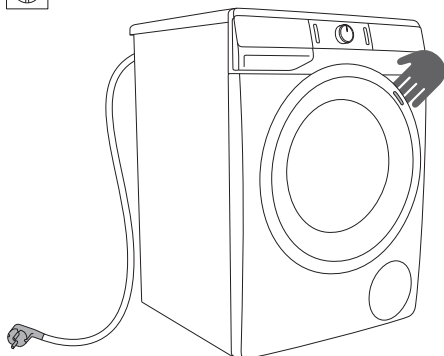

1

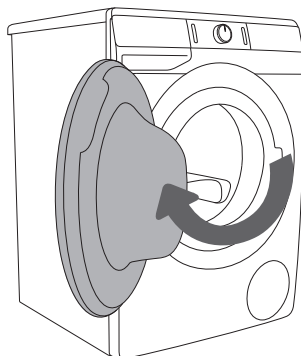

2

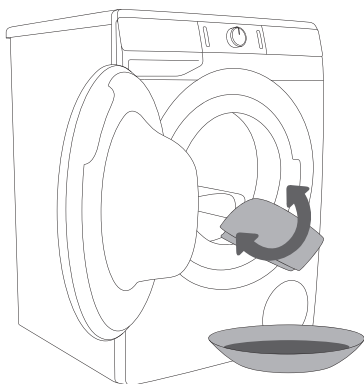

3

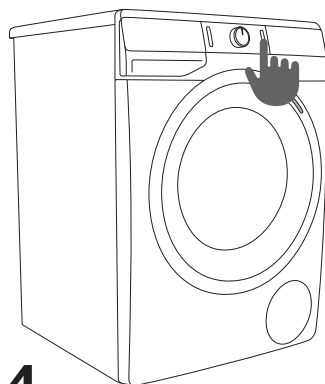



























4

**⚠** Nelietojiet šķīdinātājus vai tīrīšanas līdzekļus, kuri var sabojāt veļas mazgāšanas mašīnu (lūdzu, ievērojiet tīrīšanas līdzekļa ražotāja sniegtos ieteikumus un brīdinājumus).

# MAZGĀŠANAS PROCESA POSMI (1-6)

## 1. POSMS: PIEVĒRSIET UZMANĪBU APĢĒRBA ETIĶETĒM

Parasta mazgāšana; Saudzīgi mazgājama veļa	Maks. mazgāšanas temp. 95°C  	Maks. mazgāšanas temp. 60°C  	Maks. mazgāšanas temp. 40°C  	Maks. mazgāšanas temp. 30°C  	Mazgāt ar rokām 	Nemazgāt 
<b>Balināšana</b>	Balināt aukstā ūdenī 			Nedrīkst balināt 		
<b>Sausā tīrīšana</b>	Sausā tīrīšana ar visiem tīrīšanas līdzekļiem 	Tīrīšanas benzīns R11, R113 	Sausā tīrīšana ar petroleju, tīru spirtu un R113 	Nedrīkst lietot sauso tīrīšanu 		
<b>Gludināšana</b>	Karstā gludināšana, maks. 200°C 	Karstā gludināšana, maks. 150°C 	Karstā gludināšana, maks. 110°C 	Nedrīkst gludināt 		
<b>Žāvēšana</b>	Žāvēt izklātā veidā (izklājot uz plakanas virsmas) 	Žāvēt bez izgriešanas  Žāvēt uz pakaramā/auklas 	Augsta temperatūra  Zema temperatūra 	Nežāvēt centrifūgā 		

## 2. POSMS: SAGATAVOŠANA MAZGĀŠANAI

1. Sašķirojiet veļu pēc auduma veida, krāsas, netīrības pakāpes un pieļaujamās mazgāšanas temperatūras (skat. PROGRAMMU TABULU).
2. Veļu, no kuras atdalās daudz šķiedru, mazgājiet atsevišķi no citas veļas.
3. Aizpogājiet pogas un aizvelciet rāvējslēdzējus, sasieniet lentes, izvērsiet kabatas uz otru pusi, izņemiet metāla saspraudes, kas varētu sabojāt veļu un veļas mazgāšanas tvertni vai aizsprostot šļūteni.
4. Apģērbu, kam nepieciešama ļoti saudzīga mazgāšana, un mazos apģērba gabalus ievietojiet tiem paredzētā īpašā veļas mazgāšanas maisiņā.  
(Īpašo veļas maisiņu var iegādāties kā izvēles piederumu.)

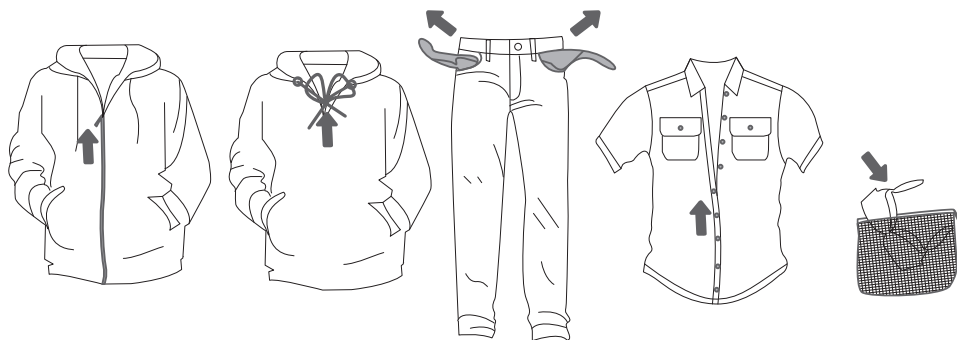

## VEĻAS MAZGĀJAMĀS MAŠĪNAS IESLĒGŠANA

Pievienojiet veļas mazgājamo mašīnu elektrotīklam, izmantojot strāvas vadu, un pievienojiet veļas mazgājamo mašīnu ūdens pievadam.

Lai ieslēgtu veļas mazgājamo mašīnu, piespiediet pogu (1) **IESLĒGT/IZSLĒGT** (1. un 2. att.).

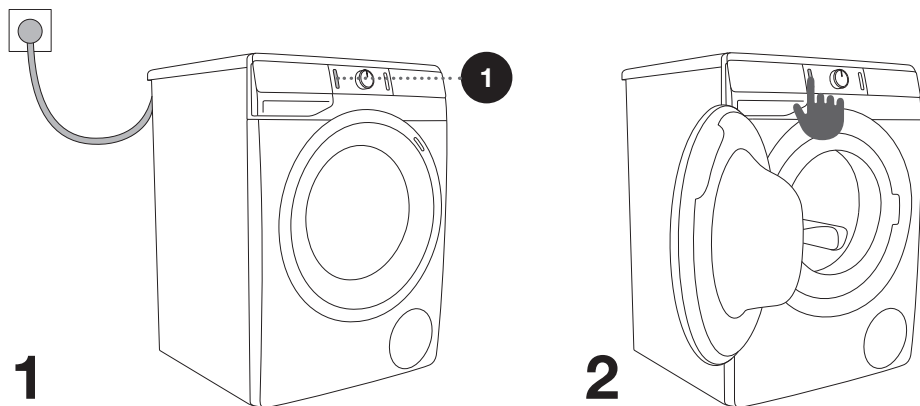

# VEĻAS IEVIETOŠANA VEĻAS MAZGĀJAMAJĀ MAŠĪNĀ

Atveriet veļas mazgājamās mašīnas durtiņas, pavelkot rokturi virzienā uz sevi. (1. att.).  
Ievietojiet veļas mazgāšanas tvertnē veļu (vispirms pārbaudiet, vai veļas tvertne ir tukša). (2. att.).  
Pārliecinieties, ka starp durvīm un gumijas aplākšni nav iespiests veļas gabals. Aizveriet veļas mazgājamās mašīnas durtiņas. (3. att.).

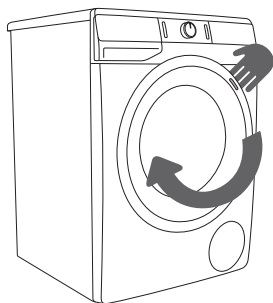

**1**

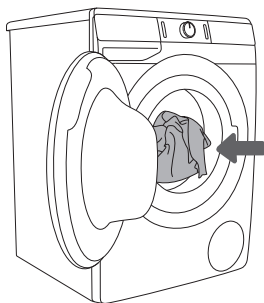

**2**

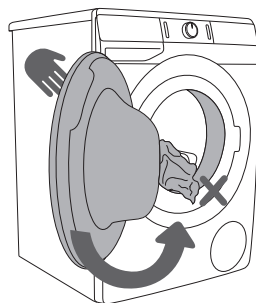

**3**

Nepārslogojiet veļas tvertni! Apskatiet PROGRAMMU TABULU un ievērojiet datu plāksnītē norādīto nominālo slodzi.

Ja veļas mazgājamās mašīnas veļas tvertne ir pārāk pilna, veļa netiks pietiekami rūpīgi izmazgāta.

### 3. POSMS: MAZGĀŠANAS PROGRAMMAS IZVĒLE

Izvēlieties **programmu**, pagriežot programmu atlasē pogu (2) pa kreisi vai pa labi (atkarībā no veļas tipa un netīrības pakāpes). Skatiet PROGRAMMU TABULU.

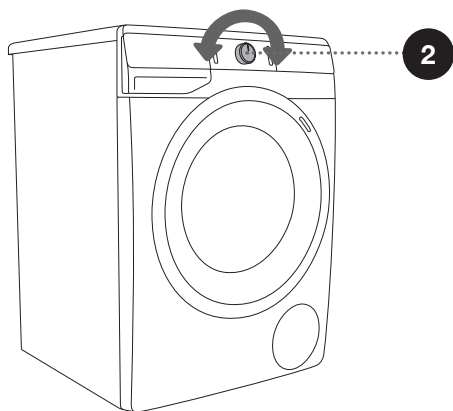
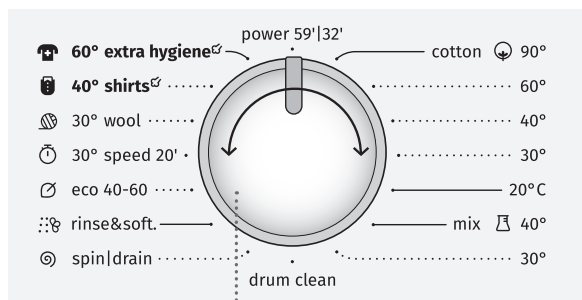







☀️ Darbības laikā programmas atlasē pogu (2) negriezīsies automātiski.

☀️ Mazgāšanas programmas ir visaptverošas programmas, kurās ietilpst visi mazgāšanas posmi, ieskaitot mīkstināšanu un centrifugēšanu (tas neattiecas uz Nepilnām programmām).

☀️ Nepilnās programmas ir neatkarīgas programmas. Izmantojiet tās reizēs, kad nevēlaties izmantot pilnu mazgāšanas programmu.

# PROGRAMMU TABULA

Programma	Maks. daudz.	Maksimālais griešanas ātrums	Programmas apraksts
 <b>Cotton (Kokvilna)</b> 20°C - 90°C	* MAX	MAX <sup>1)</sup>	Programma baltas un krāsainas kokvilnas veļas, dvieļu, gultasveļas, T kreklu un līdzīgas veļas mazgāšanai. Temperatūru var iestatīt atsevišķi, tādēļ ievērojiet pie apģērba piestiprinātās norādes. Iespējams iestatīt vajadzīgo centrifugēšanas ātrumu. Programmas ilgums un ūdens daudzums tiks pielāgots veļas daudzumam.
 <b>Mix (Jaukta) (Jaukta veļa/ Sintētika)</b> 30°C - 40°C	3,5 kg	1200 <sup>2)</sup>	Veļas mazgāšanas programma smalkai veļai, kas izgatavota no sintētiskām un jauktām šķiedrām vai viskozes, vai vienkāršai kokvilnas apģērba kopšanai. Ievērojiet uz apģērba sniegtajām norādēm.
<b>Drum clean (Paštīrīšanas programma)</b>	0 kg	-	Šo programmu lieto veļas tvertnes tīrīšanai un veļas mazgāšanas līdzekļa atlieku un baktēriju likvidēšanai. Lai atlasītu programmu, pagrieziet programmu izvēles pogu ka kreisi vai pa labi līdz pozīcijai Drum clean (Paštīrīšanas programma). Citas papildu funkcijas nav iespējams atlasīt. Veļas tvertnei jābūt tukšai. <b>Nepievienojiet veļas mazgāšanas līdzekli un mīkstinātāju!</b> Varat pievienot nedaudz destilēta (spirta) etiķa (apm. 2 dl) vai sodas bikarbonāta (1 ēd. k. vai 15 g). Šo programmu ir ieteicams ieslēgt vismaz reizi mēnesī.
 <b>Spin/Drain (Cetrifugēšana) (Centrifugēšanas ātrums/ Ūdens notece) (Nepilna programma)</b>	/	MAX <sup>1)</sup>	Lietojiet programmu, ja vēlaties veļu tikai centrifugēt. Ja vēlaties izsūknēt no veļas mazgājamās mašīnas ūdeni, piespiediet pogu <b>SPIN</b>  ( <b>CETRIFUGĒŠANA</b> ) (7) un atlasiet (Ūdens notece)  .
 <b>Rinse&amp;Softening (Skalošana/ Mīkstināšana) (Nepilna programma)</b>	/	MAX <sup>1)</sup>	Izmazgātās veļas mīkstināšana, cietināšana vai piesūcināšana. To var izmantot arī kā skalošanas ciklu, tomēr nepievienojiet veļas mazgāšanas līdzekli vai mīkstinātāju/kondicionētāju. Programmu pabeidz ar papildu skalošanu. Atlasot papildu funkciju, varat izvēlēties arī <b>WATER+</b>  (PAPILDU ŪDENS PIEVIENOŠANA).

\* Maksimālā norādītā slodze (MAX) - skatīt datu plāksnīti







\*\* Pusslodze (1/2)

/ Jebkāda slodze (0 kg – MAX kg)

<sup>1)</sup> Maksimālais griešanas ātrums (MAX) - skatīt datu plāksnīti

<sup>2)</sup> Atkarīgi no modeļa



Programma		Maks. daudz.	Maksimālais griešanas ātrums	Programmas apraksts
	<b>Eco 40-60</b>	* MAX	MAX <sup>1)</sup>	Mazgāšanas cikls, kas spēj izmazgāt vidēji netīru kokvilnas veļu, kura jāmazgā 40°C vai 60°C temperatūrā.
	<b>Speed 20' (Ātrums 20)</b> 30°C	2,5 kg	1000 <sup>2)</sup>	Ātras mazgāšanas programma veļai, ko nepieciešams tikai atsvaidzināt.
	<b>Wool/Handwash (Vilna/Mazgāt ar rokām)</b> 30°C	2 kg	800 <sup>2)</sup>	Saudzīga mazgāšanas programma vilnas, zīda un citu tādu apģērbu mazgāšanai, kurus jāmazgā ar rokām. Maksimālā temperatūra ir 30°C. Šai programmai ir īss centrifugēšanas cikls. Lielākais pieejamais centrifugēšanas ātrums 800 apgr./min.
	<b>Shirts  (Kreklu apstrāde ar tvaiku)</b> 40°C	3,5 kg	1200 <sup>2)</sup>	Šī programma paredzēta no kokvilnas, mikrošķiedru un sintētiska auduma izgatavota apģērba, kā arī apkaklīšu un aproču mazgāšanai. Mazgāšana notiek zemā temperatūrā, izmantojot lielāku ūdens daudzumu un saudzīgu veļas mazgāšanas tvertnes griešanos. Priekšiestatītais centrifugēšanas ātrums – 800 apgr./min. Lai samazinātu burzīšanos, programmas beigās tiek pievienots tvaiks.
	<b>Extra hygiene  (Papildu higiēna)</b> 60°C	* MAX	MAX <sup>1)</sup>	Šī mazgāšanas programma tiek izmantota tāda kokvilnas apģērba mazgāšanai, kuram nepieciešama īpaša kopšana, piemēram, apģērbs cilvēkiem ar ļoti jutīgu ādu vai alerģijām. Iesakām izgriezt apģērba iekšpusi uz āru, lai tādējādi tiktu rūpīgi izmazgātas ādas un cita veida atliekas. Lai samazinātu burzīšanos, programmas beigās tiek pievienots tvaiks.
	<b>Power 59' / 32'</b> 40°C	4 kg	MAX <sup>1)</sup>	Programma mazāka daudzuma nedaudz netīras veļas mazgāšanai. Mazgāšanas programma ietver intensīvu izgriešanu un maksimālo griešanas ātrumu.

\* Maksimālā norādītā slodze (MAX) - skatīt datu plāksnīti

\*\* Pusslodze (1/2)

/ Jebkāda slodze (0 kg – MAX kg)

<sup>1)</sup> Maksimālais griešanas ātrums (MAX) - skatīt datu plāksnīti

<sup>2)</sup> Atkarīgi no modeļa

 Veļas pulveri vai šķidro mazgāšanas līdzekļi pievienojiet atbilstoši ražotāja norādījumiem, ņemot vērā mazgāšanas temperatūru, mazgāšanas programmu, veļas netīrības pakāpi un ūdens cietību.

Ja veļas mazgājamajā mašīnā veidojas pārāk daudz putu vai putas plūst no mazgāšanas līdzekļa dozētāja nodalījuma, izmazgātā veļa rūpīgi jāizskalo lielā ūdens daudzumā. Izvēlieties mazgāšanas programmu, bet nepievienojiet mazgāšanas līdzekli.

☞ Maksimālais veļas daudzums kg (kokvilnas programmai) ir norādīts datu plāksnītē, kas piestiprināta zem veļas mašīnas durvīm (skat. nodaļu »VEĻAS MAZGĀJAMĀS MAŠĪNAS APRAKSTS/Tehniskā informācija«).

☞ Maksimālais vai nominālais veļas daudzums attiecas uz veļu, kas sagatavota saskaņā ar IEC 60456 standartu.

☞ Lai iegūtu labāku mazgāšanas rezultātu, mēs iesakām kokvilnas programmas izmantošanas laikā piepildīt veļas tvertni par ne vairāk kā 2/3 tilpuma.

☞ Zemas ūdens temperatūras, zema sprieguma vai atšķirīgas mazgāšanas slodzes dēļ mazgāšanas ilgums var mainīties; displejā attēlotais atlikušais mazgāšanas ilgums mazgāšanas procesa laikā tiek attiecīgi korigēts.

## **Laika optimizēšana programmu izpildes laikā**

Mazgāšanas programmas sākuma posmā veļas mazgājamā mašīna izmanto modernu tehnoloģiju veļas daudzuma noteikšanai. Pēc slodzes noteikšanas veļas mazgājamā mašīna pielāgo programmas ilgumu.

## **MAZGĀŠANAS PROGRAMMAS MAZGĀŠANAI AR TVAIKU**

Tvaika pievienošana pēdējā mazgāšanas posmā padara veļu mīkstāku, to viegli dezinficē un likvidē dažus alergēnus. Pēc šādas programmas lietošanas veļa būs mīksta, piekļāvīga un svaiga, un tā būs mazāk jāgludina.

Turklāt tvaika lietošana ļauj samazināt veļas mīkstinātāja daudzumu vai vispār nelietot mīkstinātāju. Lai tvaika iedarbība uz veļu būtu efektīvāka, iesakām piepildīt tikai pusi veļas mašīnas.

## 4. POSMS: PAPILDU FUNKCIJU IZVĒLE

Parasti programmām ir norādīti pamatiestatījumi, tomēr šos iestatījumus var izmainīt.

Noregulējiet iestatījumus, piespiežot attiecīgās funkcijas pogu (pirms pogas (3) SĀKT/PAUZĒT piespiešanas).

Funkcijas, kuras ar izvēlēto mazgāšanas programmu nevar izmanīt, ir iegaismotas daļēji (blāvākas). Dažās programmās nav iespējams izmantot atsevišķus iestatījumus. Šādi iestatījumi netiks iegaismoti, un, piespiežot pogu, tā mirgos (skatiet FUNKCIJU TABULU).

Funkciju indikatoru apraksts izvēlētajai mazgāšanas programmai:

- **Iegaismota** (Pamata/standarta iestatījums);
- **Blāva** (Funkcijas, kuras iespējams regulēt) un
- **Neiegaismota** (Funkcijas, kuras nav iespējams atlasīt).

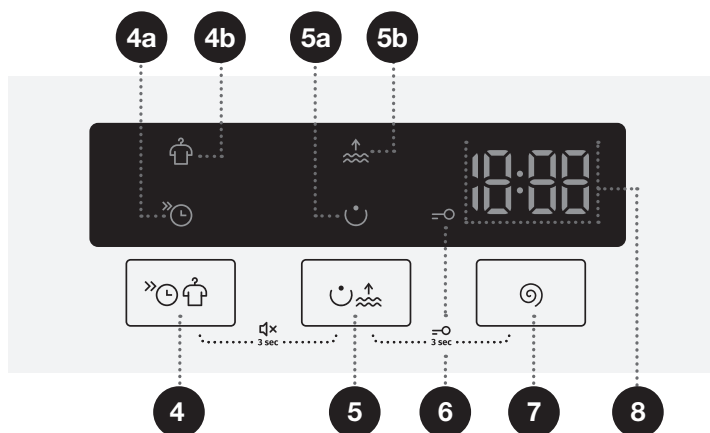

4 , 5

### PAPILDU FUNKCIJAS

Vairākkārt piespiežot uz pozīcijas (4), iespējams izvēlēties starp funkcijām **FAST** 🕒 (ĀTRĀ MAZGĀŠANA), (4a) un **ANTICREASE** 👕 (PRETBURZĪŠANĀS) (4b).

Vairākkārt piespiežot uz pozīcijas (5), iespējams izvēlēties starp funkcijām **PREWASH** 😊 (PRIEKŠMAZGĀŠANA) (5a) un **WATER+** 🌊 (PAPILDU ŪDENS PIEVIENOŠANA) (5b).

4a

## **FAST** ⏸ (ĀTRĀ MAZGĀŠANA)

Ieslēdzot funkciju **FAST** ⏸ (ĀTRĀ MAZGĀŠANA), mazgāšanas programmas darbosies īsāku laiku.

Lietojot Cotton (Kokvilnas) programmu, mēs iesakām piepildīt veļas tvertni līdz pusei.

4b

## **ANTICREASE** 🧺 (PRETBURZĪŠANĀS)

Lai novērstu burzīšanos, atlasiet funkciju **ANTICREASE** 🧺 (PRETBURZĪŠANĀS). Pēc mazgāšanas programmas beigām turpināsies saudzīga centrifugēšana.

Šī funkcija ieteicama smalka auduma veļai.

Displejā (8) tiks parādīts **RC**. Funkciju var jebkurā laikā izslēgt, piespiežot pogu (1) **IESLĒGT/IZSLĒGT**.

5a

## **PREWASH** ☺ (PRIEKŠMAZGĀŠANA)

Ļoti netīras veļas mazgāšanai, it īpaši ar grūti tīrāmiem traipiem.

☺ Izvēloties **PRIEKŠMAZGĀŠANA**, pievienojiet veļas mazgāšanas līdzekli priekšmazgāšanas līdzekļa nodalījumā ☺.

5b

## **WATER+** 🌊 (PAPILDU ŪDENS PIEVIENOŠANA)

Dažās programmās izmantojiet šo funkciju mazgāšanai lielākā ūdens daudzumā.

7

## **SPIN** 🌀 (CETRIFUGĒŠANA) (CENTRIFUGĒŠANAS ĀTRUMS/ŪDENS NOTECE/SŪKŅA APTURĒŠANA)

Centrifugēšanas ātruma regulēšanai. Katrai programmai (izņemot Drum clean (Paštīrīšanas programma)) ir iepriekš iestatīts griešanās ātrums, ko var noregulēt, piespiežot pozīciju (7) **SPIN** 🌀 (CETRIFUGĒŠANA) (CENTRIFUGĒŠANAS ĀTRUMS/ŪDENS NOTECE/SŪKŅA APTURĒŠANA).

Izvēloties ūdens izvadi, bet neizvēloties centrifugēšanu, displeja blokā tiks parādīts simbols **🌀**.

Izvēloties funkciju »Sūkņa apturēšana«, displejā tiks parādīts simbols **🌀**. Ja jums nav iespējams izņemt veļu no veļas mazgājamās mašīnas tūlīt pēc mazgāšanas programmas beigām, atlasiet funkciju »Sūkņa apturēšana« **🌀**, ja vēlaties, lai veļa pēc pēdējā skalošanas cikla paliktu iemērktā ūdenī, neļaujot tai saburzīties. Jūs varat iestatīt vajadzīgo centrifugēšanas ātrumu. Lai turpinātu programmu, piespiediet iegaismoto pogu (3) **SĀKT/PAUZĒT**. Tiks izvadīts (izsūknēts) ūdens, un tiks ieslēgts pēdējais centrifugēšanas cikls.



## BĒRNU DROŠĪBAS FUNKCIJA

Drošības funkcija. Lai aktivizētu bērnu drošības funkciju, vienlaikus piespiediet pozīcijas (5) **PAPILDU FUNKCIJAS** un (7) **SPIN** (CENTRIFUGĒŠANA) (CENTRIFUGĒŠANAS ĀTRUMS/ŪDENS NOTECE/SŪKŅA APTURĒŠANA), un vismaz trīs sekundes turiet tās piespiestas. Displejā tiek parādīts laika atpakaļskaitīšanas taimeris. Izvēli apstiprinās skaņas signāls un signāлиндикators (tikš iegaismots simbols =o (6)). Lai izslēgtu bērnu drošības funkciju, atkārtojiet darbību. Bērnu drošības funkcijas darbības laikā nav iespējams mainīt programmas, iestatījumus vai papildu funkcijas.

Bērnu drošības funkcija darbojas arī pēc veļas mazgājamās mašīnas izslēgšanas. Drošības apsvērumu dēļ bērnu drošības režīms pieļauj veļas mazgājamās mašīnas izslēgšanu, izmantojot pogu (1) IESLĒGT/IZSLĒGT. Lai izvēlētos jaunu programmu, ir jāizslēdz bērnu drošības funkcija.

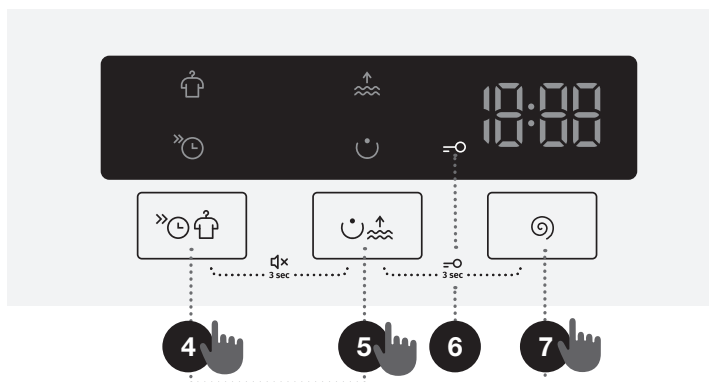

## IZSLĒGTA SKAŅA

Lai izslēgtu skaņu, vienlaikus piespiediet pozīcijas (4) un (5) un vismaz 3 sekundes turiet piespiestas.

Lai skaņu atkal ieslēgtu, vienlaikus piespiediet pozīcijas (4) un (5) un vismaz 3 sekundes turiet piespiestas.

















Ja skaņa ir izslēgta, mazgāšanas programmas beigās nav dzirdams skaņas signāls.

⚠ Atsevišķās programmās dažus iestatījumus nav iespējams izmantot. Šādas funkcijas netiks iegaismotas uz displeja bloka, un, piespiežot attiecīgo pogu, atskanēs skaņas signāls un poga sāks mirgot (skatiet FUNKCIJU TABULU).

⚠ Ieslēdziet/izslēdziet funkcijas, piespiežot izvēlēto funkciju (pirms pogas (3) SĀKT/PAUZĒT piespiešanas). Iegaismosies blakus atlasītajām funkcijām esošā indikatorlampiņa.

⚠ Kad veļas mazgājamā mašīna ir izslēgta, visas papildu funkcijas atgriežas pie saviem pamata vai standarta iestatījumiem, izņemot skaņas signāla iestatījumu.

# FUNKCIJU TABULA

Programmas	<b>FAST</b>  (ĀTRĀ MAZGĀŠANA)	<b>ANTICREASE</b>  (PRETBURZĪŠANĀS)	<b>PREWASH</b>  (PRIEKŠMAZGĀŠANA)	<b>WATER+</b>  (PAPILDU ŪDENS PIEVIENOŠANA)	<b>SPIN</b>  (CETRIFUGĒŠANA) (CETRIFUGĒŠANAS ĀTRUMA IESTATĪŠANA)	<b>SŪKŅA</b> APTURĒŠANA
 <b>Cotton</b> (Kokvilna) 20°C - 90°C	•	•	•	•	•	•
 <b>Mix (Jaukta)</b> (Jaukta veļa/Sintētika) 30°C - 40°C	•	•	•	•	•	•
<b>Drum clean</b> (Paštīrīšanas programma)						
 <b>Spin/Drain</b> (Cetrifugēšana) (Centrifugēšanas ātrums/ Ūdens notece) (Nepilna programma)					•	
 <b>Rinse&amp;Softening</b> (Skalošana/Mikstināšana) (Nepilna programma)		•		•	•	•
 <b>Eco 40-60</b>						
 <b>Speed 20'</b> (Ātrums 20') 30°C		•			•	•
 <b>Wool/Handwash</b> (Vilna/Mazgāt ar rokām) 30°C	•	•		•	•	•
 <b>Shirts</b>  (Kreklu apstrāde ar tvaiku) 40°C	•	•	•	•	•	•
 <b>Extra hygiene</b>  (Papildu higiēna) 60°C	•	•	•	•	•	•
<b>Power 59'/32'</b> 40°C	•	•	•	•	•	•

- Iespējams izmantot papildu funkcijas

## 5. POSMS: VEĻAS MAZGĀŠANAS PROGRAMMAS IESLĒGŠANA

Piespiediet pogu (3) **SĀKT/PAUZĒT**.

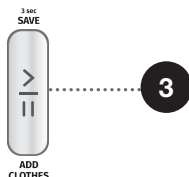

Displejā tiks norādīts **LĪDZ PROGRAMMAS BEIGĀM ATLIKUŠAIS LAIKS**.

Tiks iegaismoti atlasīto funkciju simboli.

Pēc pogas (3) **SĀKT/PAUZĒT** piespiešanas var koriģēt centrifugēšanas ātrumu (izņemot, ja darbojas Drum clean (Paštīrīšanas programma) un **SPIN**  (**CETRIFUGĒŠANA**) (CENTRIFUGĒŠANAS ĀTRUMS/ŪDENS NOTECE/SŪKŅA APTURĒŠANA)) un ir iespējams ieslēgt vai izslēgt bērnu drošības funkciju, bet pārējos iestatījumus nav iespējams izmainīt.

 Ja **LĪDZ PROGRAMMAS BEIGĀM ATLIKUŠAIS LAIKS** displejā iemirgojas trīs reizes un atskan skaņas signāls, tas norāda, ka ir atvērtas veļas mazgājamās mašīnas durtiņas vai arī tās nav cieši aizvērtas. Lai atsāktu mazgāšanas programmu, aizveriet durtiņas un pēc tam piespiediet pogu (3) **SĀKT/PAUZĒT**.

## 6. POSMS: MAZGĀŠANAS PROGRAMMAS BEIGAS

Veļas mazgāšanas mašīna norādīs par mazgāšanas programmas beigām ar skaņas signālu, un līdz laikam, kad mašīna pārslēgsies gaidīšanas režīmā vai izslēgsies, displejā tiks parādīts uzraksts **End**. Pēc 5 minūtēm uzraksts **End** nodzisis.



1. Atveriet veļas mazgājamās mašīnas durtiņas.
2. Izņemiet veļu no trumuļa.
3. Noslaukiet durvju gumijas aplāksni un stiklu.
4. Aizveriet durtiņas!
5. Aizgrieziet ūdens padeves krānu.
6. Izslēdziet veļas mazgājamo mašīnu (piespiediet pogu (1) **IESLĒGT/IZSLĒGT**).
7. Atvienojiet elektrības vadu no kontaktligzdas.

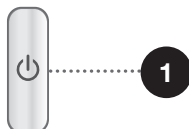

# PĀRTRAUKŠANA UN PROGRAMMAS MAIŅA

## MANUĀLA PĀRTRAUKŠANA



Lai **iepauzētu vai atceltu veļas mazgāšanas programmu**, piespiediet pogu (1) **IESLĒGT/IZSLĒGT**. Displejā mirgos signāлиндикаторi. Vienlaikus veļas mazgājamās mašīnas sūkņi izsūknēs ūdeni no veļas mazgāšanas tvertnes. Ūdens izsūknēšanas laikā veļas mazgājamās mašīnas durvis nebūs bloķētas. Ja veļas mazgājamajā mašīnā būs karsts ūdens, veļas mašīna to automātiski atdzēsēs un izsūknēs/izvadīs ārā.

## PERSONĪGIE IESTATĪJUMI

Katrai mazgāšanas programmai var izmainīt arī pamata vai standarta iestatījumus. Atlasot mazgāšanas programmu un papildu funkcijas, šo kombināciju var saglabāt, piespiežot pogu (3) **SĀKT/PAUZĒT** un 3 sekundes turot to piespiestu (displejā tiek parādīta laika atpakaļskaitīšana). Uz displeja tiks parādīts **51**.

Programma tiks saglabāta līdz brīdim, kad to izmainīs, izmantojot tādu pašu darbību kārtību. Personīgos iestatījumus var atiestatīt arī uz lietotāja izvēlnē iekļautajiem rūpnīcas iestatījumiem.

## PERSONĪGO IESTATĪJUMU IZVĒLNE

Ieslēdziet veļas mazgājamo mašīnu, piespiežot pogu (1) **IESLĒGT/IZSLĒGT**. Vienlaikus piespiediet pozīcijas (4) **PĀPILDU FUNKCIJAS** un (7) **SPIN**  (**CETRIFUGĒŠANA**) (**CENTRIFUGĒŠANAS ĀTRUMS/ŪDENS NOTECE/SŪKŅA APTURĒŠANA**), lai atvērtu personīgo iestatījumu izvēlni. Displeja blokā iedegsies **ANTICREASE**  (**PRETBURZĪŠANĀS**) un **WATER+**  (**PĀPILDU ŪDENS PIEVIENOŠANA**) signāлиндикаторi. LED displejā tiks parādīts cipars »1«, kas arī norāda iestatījumu funkciju. Lai izvēlētos funkciju, kas jāizmaina, grieziet programmas selektora pogu (2) pa kreisi vai pa labi. Cipars »1« apzīmē skaņas iestatījumus, bet cipars »2« apzīmē personīgo programmu iestatījumu pāriestatīšanu uz rūpnīcas standarta iestatījumiem. Ja 20 sekunžu laikā vēlami iestatījumi netiks atlasīti, programma automātiski atgriezīsies pie galvenās izvēlnes. Lai apstiprinātu vajadzīgās funkcijas un to iestatījumus (5. pozīcija), piespiediet pozīcijas **PĀPILDU FUNKCIJAS**; piespiediet pozīciju (4), lai atgrieztos vienu soli atpakaļ. Skaņas signālu var uzstādīt četros līmeņos (»0« nozīmē, ka skaņa ir izslēgta, »1« nozīmē, ka ir aktivizēta pogu skaņa; »2« nozīmē vāju skaļumu un »3« nozīmē stipru skaļumu). Izvēlieties skaļuma līmeni, pagriežot selektora pogu (2) [pa kreisi vai pa labi. Zemākais iestatījums nozīmē, ka skaņas signāls ir izslēgts.

## POGA »PAUZĒT«

Veļas mazgāšanas programmu vienmēr var apturēt, piespiežot pogu (3) **SĀKT/PAUZĒT**. Ja uz displeja bloka mirgo līdz programmas beigām atlikušais laiks, mazgāšanas programma **uz laiku tiek iepauzēta**. Ja veļas mazgāšanas tvertnē nav ūdens un ūdens temperatūras nav pārāk augsta, durtiņas pēc noteikta laika posma atbloķēsies, un tās būs iespējams atvērt. Lai atsāktu mazgāšanas programmu, vispirms aizveriet durtiņas, un pēc tam piespiediet pogu (3) **SĀKT/PAUZĒT**.

## VEĻAS PIEVIENOŠANA/IZŅEMŠANA VEĻAS MAZGĀJAMĀS MAŠĪNAS DARBĪBAS LAIKĀ

Pēc noteikta laika posma veļas mazgājamās mašīnas durtiņas var atvērt, ja ūdens līmenis un temperatūra ir zem iepriekš noteikta pieļaujamā līmeņa.



Durtiņu elektroniskais fiksators tiek atlaists un veļas mazgājamās mašīnas durtiņas ir iespējams atvērt, ja ir ievēroti tālāk minētie nosacījumi:

- veļas mazgāšanas tvertnē jābūt atbilstošai ūdens temperatūrai,
- ūdens līmenim veļas mazgāšanas tvertnē jābūt zemākam par noteiktu līmeni.

Lai programmas darbības laikā veļas mazgājamajā mašīnā pievienotu veļu vai no tās izņemtu veļu, veiciet tālāk norādītās darbības.

1. Piespiediet pogu (3) **SĀKT/PAUZĒT**.
2. Ja ir ievēroti visi nosacījumi elektroniskā durtiņu fiksatora atlaišanai, ir iespējams atvērt veļas mazgājamās mašīnas durtiņas un veļas mazgāšanas tvertnē pievienot veļu vai izņemt veļu no tvertnes.
3. Aizveriet veļas mazgājamās mašīnas durtiņas!
4. Piespiediet pogu (3) **SĀKT/PAUZĒT**.

Mazgāšanas programma atsāks darbību.

☼ Ja mazgāšanas laikā tiek pievienots ievērojams veļas daudzums, ir iespējams, ka veļa netiks izmazgāta pietiekami kvalitatīvi, jo sākotnēji veļas mazgājamā mašīna konstatēja zemāku veļas svaru un pievienoja mazāku ūdens daudzumu. Nepietiekams ūdens daudzums attiecībā pret veļas daudzumu var izraisīt arī veļas bojāšanu (sausas veļas berzēšanos), un mazgāšanas laiks var kļūt ilgāks.

☼ Veļas mazgāšanas ilguma atskaitīšana tiks atsākta no punkta, kurā veļas mazgāšanas programma tika pārtraukta.

## KĻŪMES

Kļūmes vai traucējumu gadījumā programma tiks pārtraukta.

Par notikušo brīdinās skaņas signāls (skatīt TRAUČĒJUMMEKLĒŠANAS UN KĻŪMJU TABULA), un displejā tiks norādīta kļūme (E:XX).

## ELEKTROAPGĀDES TRAUČĒJUMI

Elektroapgādes traucējumu gadījumā veļas mazgāšanas programma tiek pārtraukta. Kad atjaunota strāvas padeve, mazgāšanas programma tiek atsākta no brīža, kurā tā tika pārtraukta. Pabeidzot mazgāšanas ciklu, displejā pārmaiņus tiks parādīts **E<sub>nd</sub>** / **PF**. Tas informē par strāvas padeves traucējumiem un to ietekmi uz mazgāšanas programmas izpildi.

Veļas mazgāšanas ilguma atskaitīšana tiks atsākta no punkta, kurā veļas mazgāšanas programma tika pārtraukta.

## DURTIŅU ATVĒRŠANA (PAUZE/ATCELT/MAINĪT PROGRAMMU)

Veļas mazgājamās mašīnas durtiņas var atvērt tad, ja mašīnā ir pietiekami zems ūdens līmenis un nav pārmērīgi augsta ūdens temperatūra.

☼ Ja veļas mazgājamā mašīna nav pievienota barošanas tīklam vai ja programmas izpildes laikā tiek traucēta strāvas padeve, veļas mazgājamās mašīnas durtiņas nav iespējams atvērt. Šādā gadījumā veļas mazgājamajai mašīnai jābūt pareizi pievienotai tīklam vai arī jāsazinās ar servisa speciālistu.

## **PABEIGTO MAZGĀŠANAS CIKLU SKAITA RĀDĪŠANA**

(atkarīgi no modeļa)

Ja atvienojat ierīci no elektroenerģijas padeves, nogaidiet 10 sekundes un tad atkal pievienojiet barošanas kabeli, displejā uz 3 sekundēm tiek parādīta informācija par pabeigto mazgāšanas ciklu skaitu. Pēc 3 sekundēm ierīce pārslēdzas gaidstāves režīmā.

# APKOPE UN TĪRĪŠANA

⚠ Pirms tīrīšanas atvienojiet veļas mazgājamo mašīnu no elektrības.

☹ Bērni nedrīkst tīrīt veļas mazgājamo mašīnu vai veikt apkopes uzdevumus bez pienācīgas pieaugušo uzraudzības!

## DOZĒŠANAS ATVILKTNES TĪRĪŠANA

☹ Mazgāšanas līdzekļu dozēšanas atvilktni jātīra ne retāk kā divas reizes mēnesī.

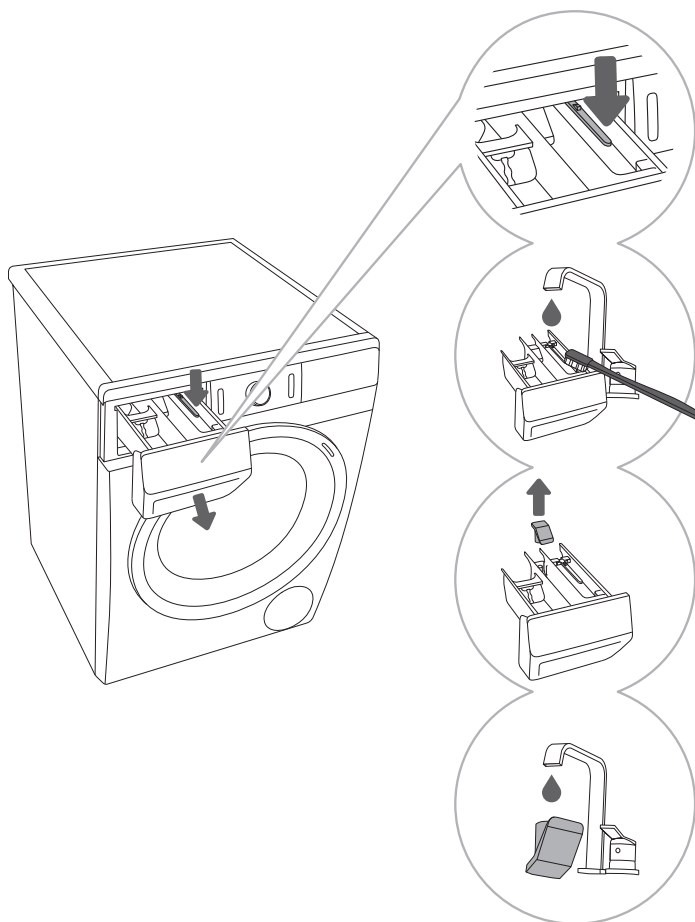

**1** Lai izņemtu atvilktni no korpusa, piespiediet izcilnīti.

**2** Iztīriet dozēšanas atvilktni ar suku zem tekoša ūdens un nosusiniet. Tāpat notīriet no korpusa apakšas mazgāšanas līdzekļa paliekas.

**3** Ja nepieciešams, noņemiet un notīriet ieliktna vāciņu.

**4** Notīriet ieliktna vāciņu zem tekoša ūdens un ievietojiet atpakaļ.

☹ Nemazgājiet dozēšanas atvilktni trauku mazgājamajā mašīnā.

# ŪDENS PIEVADES ŠĻŪTENES, VEĻAS MAZGĀJAMĀ LĪDZEKĻA DOZĒTĀJA KORPUSA UN DURTIŅU GUMIJAS PABLĀKSNES TĪRĪŠANA

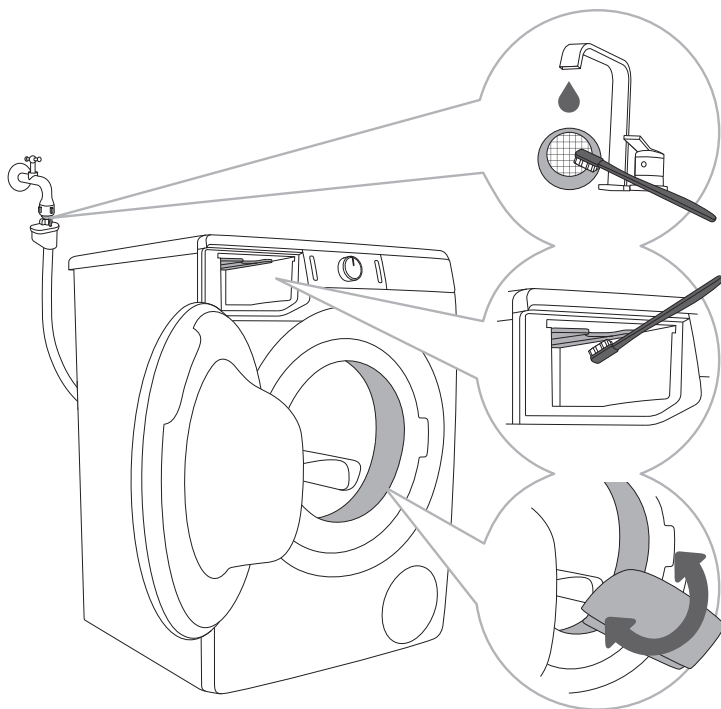

**1** Bieži tīriet filtru zem tekoša ūdens.

**2** Tīriet visu veļas mazgājamās mašīnas skalošanas zonu ar suku, it īpaši skalošanas nodalījuma augšpusē esošās sprauslas.

**3** Pēc katras mazgāšanas reizes noslaukiet durtiņu gumijas blīvi, lai pagarinātu tās lietošanas ilgumu.

# SŪKŅA FILTRA TĪRĪŠANA

☼ Tīrīšanas laikā var noplūst ūdens, tādēļ ir ieteicams uz grīdas novietot uzsūcošu drānu.

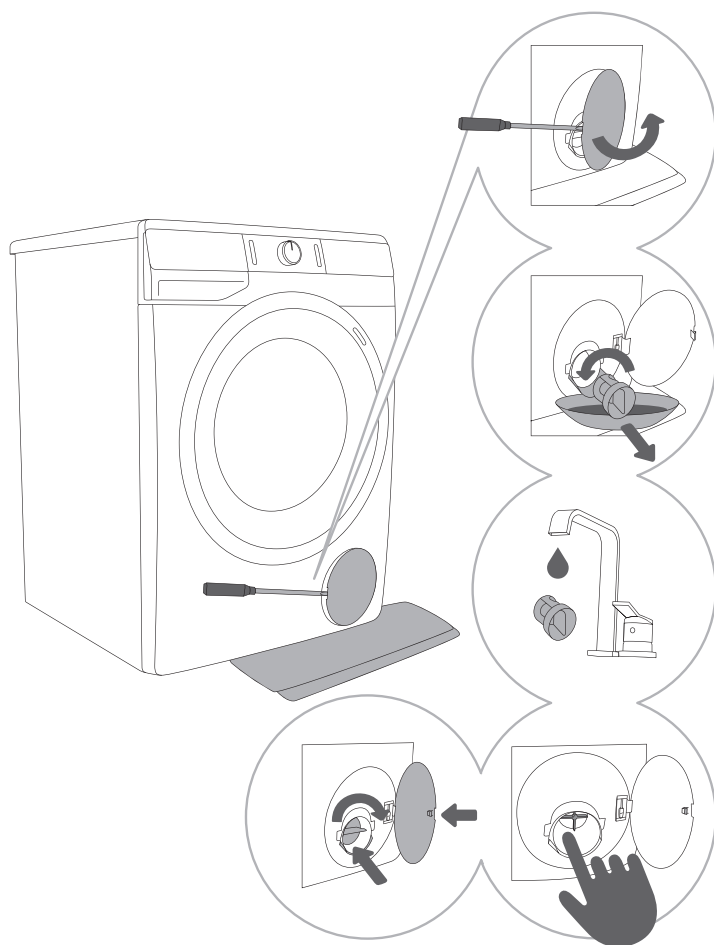

**1** Atveriet sūkņa filtra vāciņu, izmantojot piemērotu instrumentu (plakano skrūvgriezi vai līdzīgu instrumentu).

**2** Pirms sūkņa filtra tīrīšanas izņemiet ūdens izplūdes piltuvi. Pakāpeniski grieziet sūkņa filtru pretēji pulksteņa rādītāju kustības virzienam. Izvelciet un izņemiet sūkņa filtru un nogaidiet, līdz notek ūdens.

**3** Rūpīgi iztīriet filtru tekošā ūdenī.

**4,5** Izņemiet no filtra korpusa un noņemiet no sūkņa lāpstiņām visus priekšmetus un netīrumus. Nomainiet sūkņa filtru, kā tas ir parādīts attēlā, un nostipriniet to, griežot pulksteņa rādītāju kustības virzienā. Lai panāktu labu blīvējumu, filtra uzgriežņa virsmai jābūt tīrai.

☼ Sūkņa filtrs ir regulāri jātīra, it īpaši pēc intensīvas flīsa, vilnas vai ļoti vecas veļas mazgāšanas.

# VEĻAS MAZGĀJAMĀS MAŠĪNAS ĀRPUSES TĪRĪŠANA

**⚠ Pirms tīrīšanas vienmēr atvienojiet veļas mazgājamo mašīnu no elektrības.**

Veļas mazgājamās mašīnas ārpusē un displeja bloka tīrīšanai izmantojiet mīkstu, mitru kokvilnas drānu un ūdeni.

**⚠ Nelietojiet šķīdinātājus vai tīrīšanas līdzekļus, kuri var sabojāt veļas mazgāšanas mašīnu (lūdzu, ievērojiet tīrīšanas līdzekļa ražotāja sniegtos ieteikumus un brīdinājumus).**

☞ Netīriet veļas mazgājamo mašīnu ar ūdens strūklu!

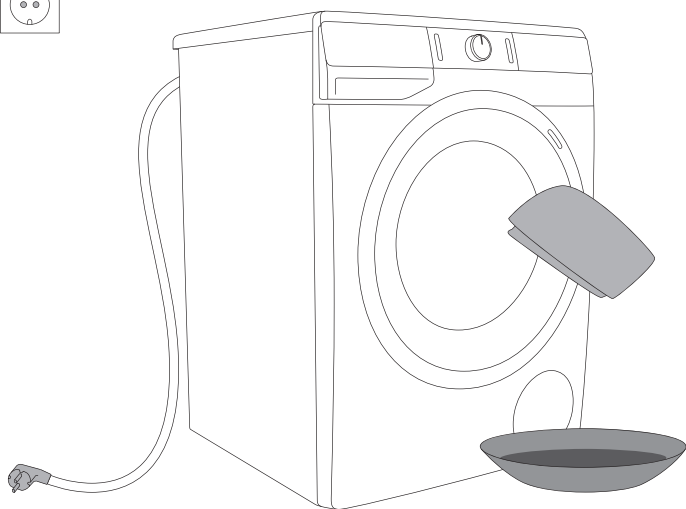

# TRAUCĒJUMMEKLĒŠANA



## VEICAMĀS DARBĪBAS ...?







Veļas mazgājama mašīna mazgāšanas cikla darbības laikā automātiski pārbauda konkrētu funkciju darbību. Atklājot darbības traucējumu, tas tiks norādīts, attēlojot displejā ziņojumu (E:XX). Veļas mazgājama mašīna norādīs par kļūmi līdz brīdim, kad tiek izslēgta. Vides (piem., elektrotīkla) radīti traucējumi var izraisīt dažādus kļūmju ziņojumus (skat. TRAUCĒJUMMEKLĒŠANAS TABULU). Šādā gadījumā:

- Izslēdziet veļas mazgājamo mašīnu un nogaidiet dažas sekundes.
- Ieslēdziet veļas mazgājamo mašīnu un atkārtojiet mazgāšanas programmu.
- Lielāko daļu darbības laikā radušos kļūmju var novērst lietotājs (skat. TRAUCĒJUMMEKLĒŠANAS TABULU).
- Ja kļūmi neizdodas novērst, sazinieties ar pilnvarotu servisa centru.
- Remontu var veikt tikai atbilstoši apmācīta persona.







## TRAUCĒJUMMEKLĒŠANAS UN KĻŪMJU TABULA



Tālāk aprakstītas kļūdas, kas var tikt norādītas displeja blokā:

Problēma/ Kļūme	Norāde uz displeja bloka un problēmas apraksts	Veicamās darbības
	<b>Nepareizi iestatījumi</b>	Restartējiet programmu. Ja kļūmi neizdodas novērst, izsauciet servisa tehniķi.
	<b>Temperatūras sensora kļūme</b>	Ieplūst pārāk auksts ūdens. Atkārtojiet mazgāšanas programmu. Ja veļas mazgājama mašīna atkārtoti konstatē kļūmi, izsauciet servisa tehniķi.
	<b>Durtiņu bloķēšanas kļūme</b>	Pārliedzinieties, vai ir aizvērtas veļas mazgājamas mašīnas durtiņas. Atvienojiet elektrības vadu no kontaktligzdas, pēc tam atkal pievienojiet elektrības vadu kontaktligzdai un ieslēdziet veļas mazgājamo mašīnu. Ja kļūmi neizdodas novērst, izsauciet servisa tehniķi.









Problēma/ Kļūme	Norāde uz displeja bloka un problēmas apraksts	Veicamās darbības
	Ūdens iepildes kļūme	<p>Veiciet turpmāk minētās pārbaudes:</p> <ul style="list-style-type: none"> <li>• vai ir atvērts iepildes vārsts,</li> <li>• vai ir tīrs ūdens pievades šļūtenes filtrs,</li> <li>• vai nav deformēta ūdens pievades šļūtene (saspiesta, aizsprostota u. c.),</li> <li>• ir ūdensvada spiediens starp 0,05 un 0,8 MPa (0,5–8 bāri).</li> </ul> <p>Pēc tam piespiediet pogu (3) <b>SĀKT/PAUZĒT</b>, lai turpinātu programmu. Ja kļūmi neizdodas novērst, izsauciet servisa tehniķi.</p>
	Ūdens uzkaršanās kļūme	<p>Restartējiet programmu. Ja kļūmi neizdodas novērst, izsauciet servisa tehniķi.</p>
	Ūdens noteces kļūme	<p>Veiciet turpmāk minētās pārbaudes:</p> <ul style="list-style-type: none"> <li>• vai ir tīrs sūkņa filtrs,</li> <li>• vai nav aizsprostota ūdens izplūdes šļūtene,</li> <li>• vai nav aizsprostota notekcaurule,</li> <li>• vai ūdens izplūdes šļūtene ir novietota zemāk par maksimālo augstumu un augstāk par minimālo augstumu (skat. nodaļu »UZSTĀDĪŠANA UN PIEVIENOŠANA/ Ūdens izvades šļūtenes pievienošana un nostiprināšana«);</li> </ul> <p>Pēc tam vēlreiz piespiediet pogu (3) <b>SĀKT/PAUZĒT</b>. Ja kļūmi neizdodas novērst, izsauciet servisa tehniķi.</p>
	Pievienots pārāk daudz mazgāšanas līdzekļa	<p>Pārāk daudz mazgāšanas līdzekļa var veļas tvertnē izraisīt pārmērīgu putu veidošanos. Skatiet aprakstu .</p>
	Veļas mazgājamās mašīnas zonā konstatēta ūdens noplūde	<p>Izslēdziet un atkal ieslēdziet veļas mazgāšanas mašīnu. Vizuāli pārbaudiet ierīces iekšpusi. Ja nekonstatējat nekādas noplūdes, varat turpināt veļas mazgāšanas mašīnas lietošanu.</p>
	Ūdens līmeņa sensora kļūme	<p>Atvienojiet elektrības vadu no kontaktligzdas, pēc tam atkal pievienojiet elektrības vadu kontaktligzdai un ieslēdziet veļas mazgājamo mašīnu.</p> <p>Ja kļūmi neizdodas novērst, izsauciet servisa tehniķi.</p>



Problēma/ Kļūme	Norāde uz displeja bloka un problēmas apraksts	Veicamās darbības
	<b>Ūdens pārplūde</b>	Ja ūdens veļas mazgāšanas tvertnē pārsniedz noteikto līmeni un displeja blokā tiek parādīts kļūdas ziņojums, veļas mazgāšanas programma tiks pārtraukta, un no veļas mazgājamās mašīnas tiks izsūkņēts ūdens. Atkārtoti palaidiet programmu. Ja kļūmi neizdodas novērst, izsauciet servisa tehniķi. Ja ūdens veļas mazgāšanas tvertnē pārsniedz noteikto līmeni un displeja blokā tiek parādīts kļūdas ziņojums, bet veļas mazgājamā mašīna turpina pievienot ūdeni, noslēdziet ūdens krānu un izsauciet servisa tehniķi.
	<b>Pievienots pārāk daudz mazgāšanas līdzekļa</b>	Pārāk daudz mazgāšanas līdzekļa var veļas tvertnē izraisīt pārmērīgu putu veidošanos. Skatiet aprakstu  .
	<b>Motora regulēšanas kļūme</b>	Manuāli izkliedējiet veļu (iestrēgušu vai sapinušos veļu) un atkārtojiet mazgāšanas programmu.
	<b>Durtiņu bloķēšanas kļūme</b>	Durtiņas ir aizvērtas, bet tās nevar nobloķēt. Izslēdziet veļas mazgājamo mašīnu. Atkal ieslēdziet to un atkārtoti palaidiet veļas mazgāšanas programmu. Ja kļūmi neizdodas novērst, izsauciet servisa tehniķi.
	<b>Durtiņu atbloķēšanas kļūme</b>	Durtiņas ir aizvērtas, bet tās nevar atbloķēt. Izslēdziet veļas mazgājamo mašīnu, pēc tam to atkal ieslēdziet. Ja kļūmi neizdodas novērst, izsauciet servisa tehniķi. Lai atvērtu durtiņas, skatiet nodaļu »PĀRTRAUKUMI UN PROGRAMMAS MAIŅA/Durtiņu manuāla atvēršana«.
	<b>Veļas mazgājamās mašīnas elektronikas sakaru traucējumi</b>	Atvienojiet elektrības vadu no kontaktligzdas, pēc tam atkal pievienojiet elektrības vadu kontaktligzdai un ieslēdziet veļas mazgājamo mašīnu. Ja kļūmi neizdodas novērst, izsauciet servisa tehniķi.
	<b>Veļas mazgājamās mašīnas elektronikas sakaru traucējumi</b>	Atvienojiet elektrības vadu no kontaktligzdas, pēc tam atkal pievienojiet elektrības vadu kontaktligzdai un ieslēdziet veļas mazgājamo mašīnu. Ja kļūmi neizdodas novērst, izsauciet servisa tehniķi.

Problēma/ Kļūme	Norāde uz displeja bloka un problēmas apraksts	Veicamās darbības
	<b>Brīdinājums no sistēmas par plašām veļas mazgājamās mašīnas sprieguma svārstībām – 180 V &gt; U &gt; 260 V.</b>	Tika konstatēts ilgstošs sprieguma kritums zem 180 V vai pārmērīgs 260 V spriegums, kas var ietekmēt veļas mazgājamās mašīnas darbību. Pārbaudiet elektroapgādes tīklu, kurai pievienota veļas mazgājamā mašīna.
	<b>Brīdinājums no sistēmas par nepareizu barošanas tīkla frekvenci (50/60 Hz).</b>	Kad veļas mazgājamā mašīna bija izslēgta, sistēma konstatēja nepareizu barošanas tīkla frekvenci, kas varēja ietekmēt veļas mazgājamās mašīnas funkcionalitāti. Jāpārbauda barošanas tīklā radušās problēmas un tās jāatrisina.

Brīdinājumi/informācija, kuri var būt norādīti displejā, var ietvert šādu lietotājam paredzētu informāciju:

Brīdinājums/ informācija	Norāde displejā	Kļūmes cēlonis un apraksts - kā rīkoties?
	<b>ANTICREASE</b>  (PRETBURZĪŠANĀS) funkcija, kuru atlasījāt kā mazgāšanas programmas daļu, ir aktivizēta un darbojas.	Lai apturētu <b>ANTICREASE</b>  (PRETBURZĪŠANĀS) funkciju, piespiediet pogu (1) IZSLĒGT/IESLĒGT.
	<b>Ūdens izvades sistēmas brīdinājums</b> Brīdinājuma attēlošana  .	Brīdinājums par samazinātu ūdens plūsmu sūknešanas stadijā. Veiciet turpmāk minētās pārbaudes: <ul style="list-style-type: none"> <li>• vai ir tīrs sūkņa filtrs,</li> <li>• vai nav aizsprostota ūdens izplūdes šļūtene,</li> <li>• vai nav aizsprostota notekcaurule,</li> <li>• vai ūdens izplūdes šļūtene ir novietota zemāk par maksimālo augstumu un augstāk par minimālo augstumu (skat. nodaļu »UZSTĀDĪŠANA UN PIEVIENOŠANA/ Ūdens izvades šļūtenes pievienošana un nostiprināšana«).</li> </ul>
	<b>Sistēmas brīdinājums par to, ka jāieslēdz Drum clean (Paštīrīšanas programma)</b> Kad mazgāšanas programma pabeigta, displeja blokā pārmaiņus tiks parādīti apzīmējumi  un  .	Iesakām ieslēgt Drum clean (Paštīrīšanas programmu).

Brīdinājums/ informācija	Norāde displejā	Kļūmes cēlonis un apraksts - kā rīkoties?
	<b>Sistēmas sniegts brīdinājums par pārmērīgu putu daudzumu mazgāšanas programmas laikā.</b>	Gadījumā, ja veļas mazgājamajā mašīnā veidojas pārmērīgs putu daudzums vai putas izplūst caur veļas mazgāšanas līdzekļa dozatoru, izmazgātā veļa rūpīgi jāizskalo lielā daudzumā ūdens. Izvēlieties mazgāšanas programmu, bet nepievienojiet mazgāšanas līdzekli. <ul style="list-style-type: none"> <li>• Mēs iesakām izvēlēties Rinse&amp;Softening (Skalošana/Mikstināšana) programmu.</li> <li>• Palieliniet pievienotā veļas mazgāšanas līdzekļa daudzumu.</li> </ul>
	<b>Brīdinājums par elektroenerģijas padeves traucējumu »PF« (Elektroenerģijas padeves traucējumi)</b>	Mazgāšanas programmas gaitā atklāti strāvas padeves traucējumi, kas ietekmēja mazgāšanas programmas izpildi. Pārbaudiet elektroapgādes tīklu, kuram pievienota veļas mazgājamā mašīna.
	<b>Brīdinājums – U:Lo (spriegums zem 180 V)</b>	Konstatēts ilgstošs sprieguma kritums zem 180 V, kas var ietekmēt veļas mazgāšanas mašīnas darbību. Pārbaudiet elektroenerģijas padeves tīklu, kam veļas mazgāšanas mašīna pievienota.
	<b>Nereagē displeja bloks un visas pogas</b>	Atvienojiet elektrības vadu no kontaktligzdas. Pārbaudiet, vai barošanas spriegums ir atbilstošs veļas mazgājamajai mašīnai (220–240 V), pēc tam atkal pievienojiet elektrības vadu kontaktligzdai un ieslēdziet veļas mazgājamo mašīnu.
	<b>Brīdinājums – U:H (spriegums pārsniedz 260 V)</b>	Konstatēts ilgstošs impulssprieguma vilnis, kas pārsniedz 260 V un var ietekmēt veļas mazgāšanas mašīnas darbību. Pārbaudiet elektroenerģijas padeves tīklu, kam veļas mazgāšanas mašīna pievienota.
	<b>Veļas mazgājamā mašīna atrodas gaidstāves režīmā, gatava atsākt mazgāšanas programmu</b> Uz displeja bloka pārmaiņus iedegas un nodziest līdz programmas beigām atlikušais laiks.	Lai atkal ieslēgtu veļas mazgāšanas programmu, piespiediet pogu (3) <b>SĀKT/PAUZĒT</b> .
	<b>Sagatavošanās durtiņu atbloķēšanai</b> Uz displeja bloka mirgos signālindikatorī.	Pagaidiet, līdz process tiek pabeigts. Ja pēc procesa netiek norādīts kļūdas, var sākt izmantot jaunu programmu. Jāizvada ūdens. Pagaidiet, līdz durtiņas tiks atbloķētas.

 **Troksnis un vibrācija** - Nodrošiniet, ka iekārta ir nolīmeņota, izmantojot regulējamās kājiņas, un ka pretuzgriežņi ir cieši pievilkti.

Veļas mazgājamās mašīnas veļas tvertnē nevienmērīgi izvietota veļa vai veļas kunkuļi var radīt tādas problēmas kā vibrāciju un trokšņainu darbību. Veļas mazgājamā mašīna konstatēs šādas problēmas, un tiks ieslēgta UKS\* (\*stabilitātes kontroles sistēma).

Mazāka apjoma veļu (piem., vienu dvieli, vienu džemperu, vienu halātu) vai apģērbus, kas izgatavots no materiāliem ar īpašām ģeometriskām formām faktiski nav iespējams vienmērīgi izvietot veļas mazgāšanas tvertnē (istabas čības, lielus priekšmetus u. c.). Rezultātā tiek veikti vairāki mēģinājumi vēlreiz vienmērīgi izvietot veļu, kas savukārt paildzina programmas darbību. Ārkārtējos nelabvēlīgu apstākļu gadījumos programma var tikt pabeigta, neveicot centrifugēšanas ciklu.

UKS\* (\*stabilitātes kontroles sistēma) ļauj veikt stabilas darbības un paildzina veļas mazgājamās mašīnas darbību.

Ja pēc iepriekš aprakstīto darbību veikšanas problēmas pastāv joprojām, izsauciet kvalificētu servisa tehniķi.

# PAKALPOJUMU SNIEGŠANA

## Pirms servisa tehniķa izsaukšanas

Sazinoties ar servisa centru, nosauciet veļas mazgājamās mašīnas tipu (1), kodu/ID (2), modeļa numuru (3) un sērijas numuru (4).

Tips, kods/ID, modelis un sērijas numurs ir norādīts uz datu plāksnītes, kas atrodas veļas mazgājamās mašīnas durvju atvēruma priekšpusē.

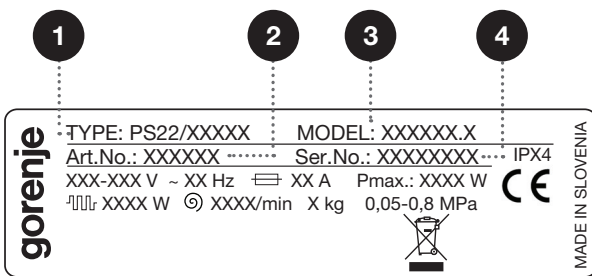
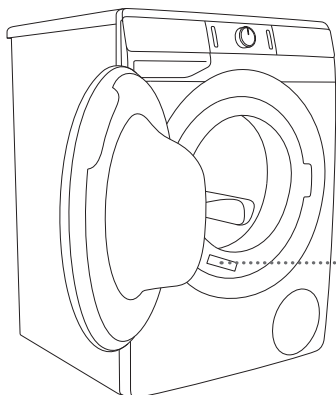

⚠ Defektu gadījumā lietojiet tikai apstiprinātas pilnvarotu ražotāju izgatavotas rezerves daļas.

⚠ Garantija neattiecas uz remonta vai garantijas prasībām, kas ir radušās veļas mazgājamās mašīnas nepareizas pievienošanas vai lietošanas rezultātā. Tādos gadījumos remonta izmaksas sedz iekārtas lietotājs.

☀ Garantija neattiecas uz patēriņa precēm, nelielām krāsas izmaiņām, palielinātu troksni, kas ir saistīts ar ierīces nolietošanu un neietekmē ierīces darbību, kā arī vizuāliem sastāvdaļu defektiem, kas neietekmē ierīces darbību vai drošību.

☀ Garantija neattiecas uz darbības kļūmēm vai traucējumiem, ko izraisa apkārtējās vides traucējumi (zibens, issavienojums, dabas katastrofas utt.).

**Papildu apkopes aprīkojumu un piederumus varat apskatīt mūsu mājaslapā:  
[www.gorenje.com](http://www.gorenje.com)**

# IETEIKUMI MAZGĀŠANAI UN VEĻAS MAZGĀJAMĀS MAŠĪNAS EKONOMISKAI LIETOŠANAI

Jaunu krāsainu veļu pirmo reizi mazgājiet atsevišķi.

Ļoti netīru veļu mazgājiet mazākos daudzumos, pievienojot vairāk veļas mazgāšanas pulvera vai ieslēdzot priekšmazgāšanas ciklu.

Grūti iztīrāmus traipus pirms mazgāšanas apstrādājiet ar īpašu traipu tīrītāju.

Ja veļa nav ļoti netīra, iesakām izmantot programmu bez priekšmazgāšanas cikla, izvēlēties īsākas programmas (piem., **FAST**) un mazgāt veļu zemākā temperatūrā.

Ja bieži mazgājat veļu zemā temperatūrā un izmantojat šķidro mazgāšanas līdzekli, var attīstīties baktērijas un veļas mazgāšanas mašīnā radīt nepatīkamu smaku. Lai novērstu šādu smaku, mēs iesakām laiku pa laikam ieslēgt Drum clean (Paštīrīšanas programma) (skat. PROGRAMMU TABULU).

Iesakām nemazgāt ļoti nelielu veļas daudzumu, jo tādējādi jūs tērējat vairāk elektroenerģijas, un samazinās veļas mazgājamās mašīnas darbības kvalitāti.

Neievietojiet veļas mazgāšanas tvertnē salocītu veļu.

Lietojiet tikai veļas mazgājamajām mašīnām paredzētus mazgāšanas līdzekļus.

Ja ūdens cietība pārsniedz 14°dH, nepieciešams lietot ūdens mīkstinātāju. Garantija neattiecas uz sildelementa bojājumiem, ko izraisījusi neatbilstošu ūdens mīkstinātāju lietošana. Noskaidrojiet informāciju par ūdens cietības rādītājiem vietējā ūdensapgādes uzņēmumā vai pašvaldībā.

Nav ieteicams lietot uz hlora bāzes ražotus balinātājus, jo tie var sabojāt sildelementu.

Neievietojiet mazgāšanas līdzekļa nodalījumā sacietējuša veļas mazgāšanas līdzekļa gabalus, jo tie var aizsprostot veļas mazgājamās mašīnas cauruļvadu sistēmu.

Lietojot biežus šķidrus veļas kopšanas produktus, mēs iesakām tos izšķīdināt ūdenī, lai novērstu dozētāja nodalījuma noteces aizsprostošanos.

Šķidrie mazgāšanas līdzekļi ir paredzēti mazgāšanas programmām bez priekšmazgāšanas cikla.

Izmantojot lielāku centrifugēšanas ātrumu, veļā saglabāsies mazāks atlikušais mitrums. Rezultātā veļu būs ekonomiskāk un ātrāk žāvēt veļas žāvētājā.

Ūdens cietība	Cietības līmeņi			
	°dH (°N)	m mol/l	°fH(°F)	p.p.m.
1 – mīksts	< 8,4	< 1,5	< 15	< 150
2 – vidējs	8,4 - 14	1,5 - 2,5	15 - 25	150 - 250
3 – ciets	> 14	> 2,5	> 25	> 250

☼ Noskaidrojiet informāciju par ūdens cietības rādītājiem vietējā ūdensapgādes uzņēmumā vai pašvaldībā.

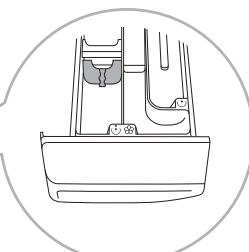
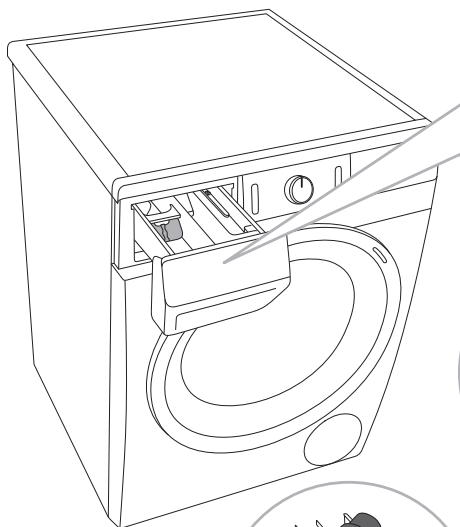

**1** Veļas mazgājamās mašīnas komplektācijā ir iekļauts atdalītājizcilnis, kas ļauj pievienot šķidro mazgāšanas līdzekli galvenās mazgāšanas nodalījumā ☼ (kreisajā nodalījumā).

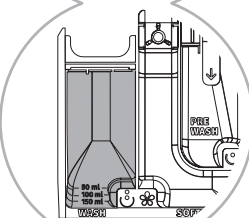

**2** Veļas pulvera un šķidrā veļas mazgāšanas līdzekļa līmeņa indikators.

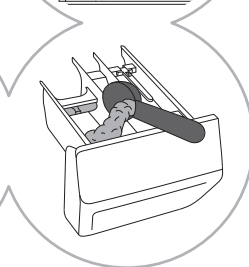
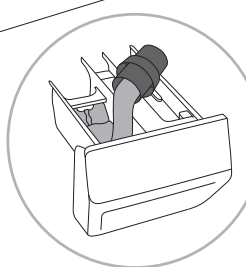

**3** Lietojot veļas mazgāšanas pulveri, atdalītājizcilnis jāpaceļ uz augšu.

**4** Lietojot šķidro veļas mazgāšanas līdzekli, atdalītājizcilnis jānolaiž uz leju.

#### Mazgāšanas līdzekļu nodalījumu simboli

☼	priekšmazgāšana
☼	galvenā mazgāšana
☼	mīkstināšana

☞ Mēs iesakām veļas mazgāšanas pulveri pievienot tieši pirms mazgāšanas cikla. Pievienojot to ātrāk, pirms veļas pulvera pievienošanas pārlicinieties, ka dozētāja atvilktnes veļas mazgāšanas līdzekļa nodaļums ir pilnīgi sauss: pretējā gadījumā veļas pulveris pirms mazgāšanas procesa var sākt cietēt.

☞ Veļas mīkstinātāju ielejiet dozētāja atvilktnes nodaļumā ar simbolu ☞. Ievērojiet uz veļas mīkstinātāja iepakojuma sniegtos ieteikumus.

☞ Nepiepildiet veļas mīkstinātāja nodaļumu virs maksimālās atzīmes (maksimālais norādītais līmenis). Pretējā gadījumā veļas mīkstinātāju pārāk ātri pievienos veļai, pasliktinot mazgāšanas kvalitāti.



# RAŽOJUMA INFORMĀCIJAS LAPA

RAŽOJUMA INFORMĀCIJAS LAPA saskaņā ar ES Regulu Nr. 2019/2014

(atkarīgi no modeļa)

<b>Piegādātāja nosaukums vai preču zīme:</b>				
<b>Piegādātāja adrese (ᵇ):</b>				
<b>Modeļa identifikators:</b>				
<b>Ražojuma vispārīgie parametri:</b>				
Parametrs	Vērtība	Parametrs	Vērtība	
Nominālā ietilpība (ᵃ) (kg)	x,x	Izmēri cm	Augstums	x
			Platums	x
			Dziļums	x
EEL <sub>w</sub> (ᵃ)	x,x	Energoefektivitātes klase (ᵃ)	[A/B/C/D/E/F/G] (ᶜ)	
Mazgāšanas efektivitātes indekss (ᵃ)	x,xxx	Skalošanas efektivitāte (g/kg) (ᵃ)	x,x	
Enerģijas patēriņš kWh uz ciklu programmā »eco 40-60«. Faktiskais enerģijas patēriņš ir atkarīgs no tā, kā iekārta tiks izmantota.	x,xxx	Ūdens patēriņš litros uz ciklu programmā »eco 40-60«. Faktiskais ūdens patēriņš ir atkarīgs no tā, kā iekārta tiks izmantota, un no ūdens cietības.	x	
Maksimālā temperatūra (°C) apstrādātajos tekstilizstrādājumos (ᵃ)	Nominālā ietilpība	x	Atlikušā mitruma saturs (ᵃ) (%)	x,x
	Puse	x		
	Ceturtdaļa	x		
Centrifūgas ātrums (ᵃ) (apgr./min.)	Nominālā ietilpība	x	Centrifugēšanas efektivitātes klase (ᵃ)	[A/B/C/D/E/F/G] (ᶜ)
	Puse	x		
	Ceturtdaļa	x		
Programmas ilgums (ᵃ) (h:min)	Nominālā ietilpība	x:xx	Veids	[iebūvējama/ brīvtāvoša mašīna]
	Puse	x:xx		
	Ceturtdaļa	x:xx		
Gaisvadītā trokšņa emisijas centrifugēšanas fāzē (ᵃ) (dB(A) re 1 pW)	x	Gaisvadītā trokšņa emisijas klase (ᵃ) (centrifugēšanas fāzē)	[A/B/C/D] (ᶜ)	
Izslēgtais režīms (W)	x,xx	Gaidstāves režīms (W)	x,xx	

Palaides atlikšanas režīms (W) (attiecīgā gadījumā)	x,xx	Tīklīerosas gaidstāves režīms (W) (attiecīgā gadījumā)	x,xx
<b>Piegādātāja piedāvātās garantijas minimālais ilgums <sup>(b)</sup>:</b>			
<b>Šis ražojums ir konstruēts tā, lai mazgāšanas cikla laikā izdalītos sudraba joni</b>		[JĀ/NĒ]	

#### Papildu informācija:

Tīmekļa saite uz piegādātāja tīmekļvietni, kur atrodama Komisijas Regulas (ES) 2019/2023 <sup>(a)</sup> <sup>(b)</sup> II pielikuma 9. punktā minētā informācija:

- <sup>(a)</sup> Programmai »eco 40-60«.
- <sup>(b)</sup> Izmaiņas šajās pozīcijās neuzskata par būtiskām Regulas (ES) 2017/1369 4. panta 4. punkta nozīmē.
- <sup>(c)</sup> Ja ražojumu datubāze automātiski ģenerē šīs šūnas galīgo saturu, piegādātājs šos datus neievada.

## ZEMA PATĒRIŅA GAIDĪŠANAS REŽĪMS

Ja pēc veļas mazgājamās mašīnas ieslēgšanas neieslēdzat programmu vai neizvēlaties iestatījumus (poga **IESLĒGT/IZSLĒGT (1)**), pēc 5 minūtēm displeja bloks tiks izslēgts un tiks ieslēgts gaidstāves režīmā, tādējādi ietaupot elektrību.

Displeja bloks atkal ieslēgsies, ja pagriezīsiet programmu izvēles pogu (2) vai piespiedīsiet pogu **IESLĒGT/IZSLĒGT (1)**. Ja 5 minūtes pēc programmas beigām netiks veiktas darbības, tiks izslēgts displeja bloks, tādējādi taupot elektrību.

$P_o$ = noteiktais jaudas patēriņš izslēgtā režīmā [W]	< 0,5
$P_l$ = noteiktais jaudas patēriņš gaidīšanas režīmā [W]	< 0,5
$T_l$ = gaidīšanas režīma ilgums [min]	5,00

# ATBRĪVOŠANĀS NO IERĪCES

**Iepakojums** ir izgatavots no videi draudzīgiem materiāliem, kurus var atkārtoti pārstrādāt, likvidēt vai iznīcināt, neradot draudus apkārtējai videi. Šajā izpratnē iepakojuma materiāli ir attiecīgi marķēti.



**Simbols uz ierīces vai iepakojuma norāda, ka šo produktu nedrīkst izmest sadzīves atkritumos. Nogādājiet produktu oficiālā savākšanas centrā nolietota elektriskā un elektroniskā aprīkojuma pārstrādei.**

**Likvidējot** nolietotu veļas mazgājamo mašīnu, izņemiet visus elektrības vadus, salauziet durvju bloķētāju un slēdzeni, lai novērstu durvju aizslēgšanu vai bloķēšanu (bērnu drošībai).

Pareiza produkta **likvidēšana** palīdzēs novērst negatīvu iedarbību uz apkārtējo vidi un cilvēku veselību, kas varētu rasties nepareizas produkta likvidēšanas gadījumā. Lai uzzinātu plašāku informāciju par produkta likvidēšanu un otrreizējo pārstrādi, lūdzu, sazinieties ar attiecīgo pašvaldības iestādi, kas atbild par atkritumu apsaimniekošanu, savu atkritumu izvešanas dienestu vai veikalu, kurā šo produktu iegādājāties.

*Mēs paturam tiesības veikt jebkādas izmaiņas šajos norādījumos par lietošanu, kā arī tiesības kļūdzies.*

