

PATEICAMIES PAR HOTPOINT IZSTRĀDĀJUMA IEGĀDI.



Lai saņemtu plašāku palīdzību, lūdzu, reģistrējiet ierīci vietnē www.hotpoint.eu/register

Pirms ierīces lietošanas rūpīgi izlasiet drošības un uzstādīšanas norādījumus.



Pirms ierīces lietošanas ir jānoņem transportēšanai izmantotās skrūves. Lai iegūtu sīkus norādījumus par noņemšanas procedūru, skatiet drošības un uzstādīšanas norādījumus.

PIESKARIETIES VADĪBAS PANELIM

1. ON/OFF poga ar indikatora gaismīņu
2. MAZGĀŠANAS CIKLA IZVĒLES slēdzis
3. Pogas M1-M2-M3
4. Poga TEMPERATŪRA
5. Poga CENTRIFŪGA
6. GREEN indikatora lampiņa
7. Poga START/PAUSE ar indikatora gaismīņu
8. MAZGĀŠANAS CIKLA FĀZĒS ikonas
9. VADĪBAS PANEĻA BLOKĒŠANAS indikatora gaismīņa
10. BLOKĒŠANAS indikatora gaismīņa
11. AIZKAVĒTĀ STARTA poga
12. IESPĒJU pogas

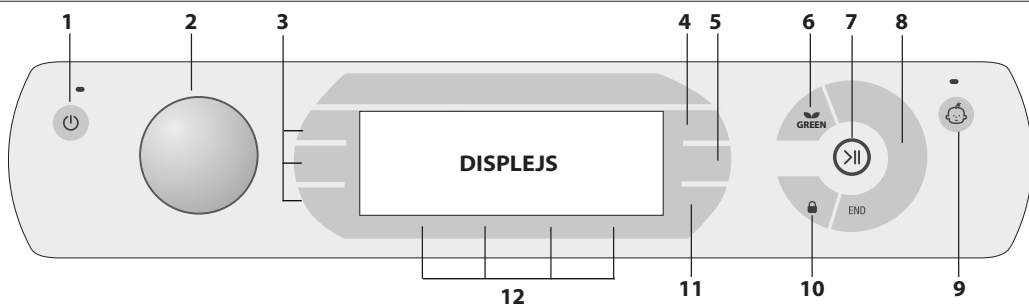

MAZGĀŠANAS CIKLU TABULA

Maksimālais veļas daudzums 7 kg Strāvas patēriņš izslēgtā režīmā 0,5 W/ieslēgtā režīmā 8 W					Mazgāšanas līdzekļi un piedevas			Ieteicamais mazgāšanas līdzeklis		Atlikušais mitrums, % (***)	Enerģijas patēriņš, kWh	Kopējais ūdens apjoms, l	Veļas mazgāšanas temperatūra, °C	
Programma	Temperatūras		Maksimālais izgriešanas ātrums (apgr./min.)	Maksimālais veļas daudzums (kg)	Ilgums (h:min.)	Priekšmazgāšana	Mazgāšana	Veļas mikstinātājs	Veļas pulveris					Šķidrās mazgāšanas līdzeklis
	Iestatījums	Diapazons				1	2	☼	✓	✓				
Dažāda veļa 30'	30°C	☼ - 30°C	1200 (****)	3.0	0:30	-	●	○	-	✓	73	0.19	31	27
Eco 40-60 (1)	40 °C	40°C	1151	7.0	3:28	-	●	○	✓	✓	53.45	0.92	50	37
			1151	3.5	2:40	-	●	○	✓	✓	53.45	0.60	41	33
			1151	2.0	2:30	-	●	○	✓	✓	53.45	0.45	39	30
20°C	20 °C	☼ - 20 °C	1200	7.0	1:50	-	●	○	-	✓	52	0.16	64	22
Kokvilna (2)	40°C	☼ - 60°C	1200	7.0	3:50	-	●	○	✓	✓	50	0.98	75	45
Izturīga sintētika (3)	40°C	☼ - 60°C	1200	3.5	2:55	○	●	○	✓	✓	35	0.86	60	43
Baltā veļa	60°C	☼ - 90°C	1200	7.0	2:30	○	●	○	✓	✓	52.1	1.36	74,8	55
Krāsas	40°C	☼ - 40°C	1200	7.0	**	-	●	○	-	✓	-	-	-	-
Tumšā veļa	30°C	☼ - 30°C	800	4.0	**	-	●	○	-	✓	-	-	-	-
Krekli	40°C	☼ - 40°C	1200 (****)	2.0	**	-	●	○	-	✓	-	-	-	-
Stepētas jakas	30°C	☼ - 30°C	1000	2.0	**	-	●	○	-	✓	-	-	-	-
Gultasveļa un dvieļi	60°C	☼ - 60°C	1200	7.0	**	○	●	○	✓	✓	-	-	-	-
Skalošana	-	-	1200	7.0	**	-	-	○	-	-	-	-	-	-
Izgriešana + Izsūknešana *	-	-	1200	7.0	**	-	-	-	-	-	-	-	-	-
Antialergiska	60°C	40°C - 60°C	1200	4.0	**	-	●	○	-	✓	-	-	-	-
Īpaši smalka veļa	30°C	☼ - 30°C	600 (****)	1.0	**	-	●	○	-	✓	-	-	-	-
Vilna	40°C	☼ - 40°C	800	1.5	**	-	●	○	-	✓	-	-	-	-

● Nepieciešama dozēšana ○ Dozēšana pēc izvēles

Šie dati jūsu mājāsniecībā var atšķirties mainīgas ūdens ietilpības temperatūras, ūdens spiediena u. c. apstākļu dēļ. Aptuvenās programmas ilguma vērtības attiecas uz programmu noklusējuma iestatījumiem bez papildfunkcijām. Vērtības, kas ir norādītas citām programmām, izņemot Ekonomiskais režīms 40-60, ir tikai ilustratīvas.

Piezīme: desmit minūtes pēc mazgāšanas SĀKT veļas mazgājamā mašina pārrežinās laiku, kas ir atlicis līdz mazgāšanas cikla beigām, pamatojoties uz mazgājamās veļas daudzumu; šī vērtība tiks parādīta displejā.

1) Eco 40-60 – Testa mazgāšanas cikls saskaņā ar ES Ekodizaina regulu Nr. 2019/2014.

Visefektīvākā programma enerģijas un ūdens patēriņa ziņā vidēji netīras kokvilnas veļas mazgāšanai.

Piezīme: displejā redzamās centrifūgas ātruma vērtības var nedaudz atšķirties no tabulas norādītajām vērtībām.

Visām testēšanas iestādēm

2) Garais cikls kokvilnai: iestatiet ciklu 40 °C temperatūrā.

3) Garais cikls sintētikai: iestatiet ciklu 40 °C temperatūrā.

* Atlasot ciklu un neizmantojot izgriešanas ciklu, veļas mazgājamā mašina tikai izsūknē ūdeni.

** Mazgāšanas ciklu ilgumu var pārbaudīt displejā.

*** Pēc programmas beigām un izgriešanas ar maksimālo pieejamo centrifūgas ātrumu programmas noklusējuma iestatījumā.

**** Displejā tiks parādīts ieteicamais centrifūgas ātrums kā noklusējuma vērtība.

MAZGĀŠANAS LĪDZEKĻA DOZATORA NODALĪJUMS

1. nodalījums: priekšmazgāšanas līdzeklis (pulverveida)

2. nodalījums : mazgāšanas līdzeklis (pulverveida vai šķidrās)

Lietojot šķidro mazgāšanas līdzekli, pareizai dozēšanai ir jāizmanto izņemamais plastmasas nodalījums **A** (iekļauts komplektācijā). Izmantojot pulverveida mazgāšanas līdzekli, iebriet to nodalījumā **B**.

Nodalījums ☼ : piedevas (veļas mikstinātāji u. c.)

Ieteicams nepārsniegt nodalījumā norādīto maksimālo līmeni un atšķaidīt koncentrētus auduma mikstinātājus.

! Pulverveida mazgāšanas līdzekli izmantojiet baltai kokvilnas veļai, priekšmazgāšanai un mazgāšanai vairāk nekā 60 °C temperatūrā.

! Ievērojiet norādes uz mazgāšanas līdzekļa iepakojuma.

! Lai izņemtu nodalījumu, nospiediet sviru **C** un velciet nodalījumu uz āru.

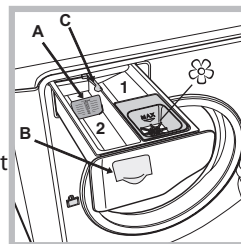

PRODUKTA APRAKSTS

1. Virsma
2. Mazgāšanas līdzekļa dozatora nodalījums (mazgāšanas līdzekļa dozatora nodalījums atrodas mašīnas iekšpusē un tam var piekļūt, atverot durvis)
3. Vadības panelis
4. Rokturis
5. Apaļās durvis
6. Drenāžas sūknis (aiz atbalsta rāmja)
7. Atbalsta rāmis (noņemams)
8. Regulējamas kājas (2)

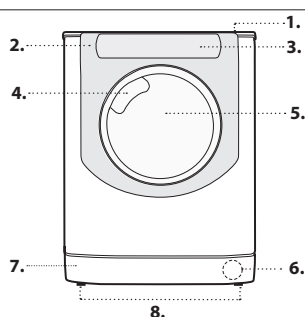

Lai pielāgotu iestatījumus, viegli pieskarieties ikonai skārienjutīgajā (skārienvadības) zonā, kā parādīts attēlā.

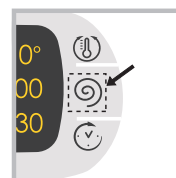

VALODAS MAIŅA

Pirmoreiz ieslēdzot veļas mazgājamo mašīnu, displejā mirgos pirmā valoda. Displejā tiks parādīti "A", "OK" un "V" simboli atbilstoši labajā pusē esošajām trim pogām. Valodas mainās automātiski ik pēc trim sekundēm; pēc izvēles tās var mainīt, arī nospiežot pogas blakus "A" un "V" simboliem. Spiediet pogu "OK", lai apstiprinātu vēlamu valodu; valoda tiek iestatīta pēc divām sekundēm. Ja netiek nospiesta neviena poga, automātiskā valodas maiņa atsākas pēc 30 sekundēm.

Lai mainītu valodu, ieslēdziet un atkal ieslēdziet veļas mazgājamo mašīnu; 30 sekunžu periodā pēc tās izslēgšanas vienlaicīgi nospiediet un piecas sekundes turiet nospiešanas temperatūras (1) + izgriešanas (2) + aizkavētā starta (3) pogas. Atskanēs īss signāls un displejā mirgos iestatītā valoda. Lai mainītu valodu, nospiediet pogas blakus simboliem "A" un "V". Lai apstiprinātu valodu, spiediet pogu blakus simbolam "OK"; valoda tiks iestatīta pēc divām sekundēm. Ja netiek nospiesta neviena poga, pēc 30 sekundēm tiek atkal attēlota iepriekš iestatītā valoda. Ieslēdziet veļas mazgājamo mašīnu.

MAZGĀŠANAS CIKLA FĀZES IKONAS

Ikona iedegas, lai parādītu mazgāšanas cikla progresu (Mazgāšana - Skalošana - Izgriešana - Ūdens izsūknešana). Teksts END (BEIGAS) iedegas, kad cikls ir pabeigts.

GREEN INDIKATORA LAMPĪŅA

Ikona GREEN iedegas, ja pēc mazgāšanas parametru maiņas tiek ietaupīti vismaz 10% enerģijas. Šī ikona izgaismosies dažas sekundes arī pirms iekārtas pārslēgšanās gaidstāves režīmā; ja veļas mazgājāmā mašīna tiek izslēgta, paredzamais enerģijas ietaupījums būs ap 80%.

POGAS M1-M2-M3

Nospiediet un turiet nospiešanu vienu no šīm pogām, lai iekārtas atmiņā saglabātu ciklu ar savām iestatītajām funkcijām. Lai atsauktu iepriekš saglabāto ciklu, nospiediet atbilstošo pogu.

VADĪBAS PANEĻA BLOKĒŠANA

Lai aktivizētu vai deaktivizētu vadības paneļa bloķēšanu, nospiediet un aptuveni divas sekundes turiet nospiešanu šo pogu. Kad iedegas indikatora gaismiņa, vadības panelis ir bloķēts (izņemot pogu ON/OFF). Tādējādi netiek pieļauta mazgāšanas ciklu nejausa mainīšana, it īpaši, ja mājās ir bērni.

DURVJU BLOKĒŠANAS INDIKATORA GAISMIŅA

Ja šis simbols ir iedegts, durvis ir bloķētas. Lai nepieļautu bojājumu rašanos, pirms durvju atvēršanas sagaidiet, līdz simbols nodziest. Lai cikla laikā atvērtu durvis, START/PAUSE pogu >||; ja simbols nav iedegts, durvis var atvērt.

MAZGĀŠANAS CIKLI

Ievērojiet norādījumus, ko atspoguļo simboli uz apģērba mazgāšanas marķējuma. Simbolā norādītā vērtība ir apģērba mazgāšanai ieteicamā maksimālā temperatūra.

Dažāda veļa 30': viegli netīru apģērbu mazgāšanai īsā laikā.

Nav piemērota vilnai, zīdam un ar rokām mazgājamiem apģērbiem.

Eco 40-60': vidēji netīra kokvilnas apģērba mazgāšanai 40 vai 60 °C temperatūrā vienā un tajā pašā ciklā. Tā ir standarta programma kokvilnai ar vislabāko ūdens un enerģijas patēriņa līmeni.

! Atbilstoši noteikumiem cikls tiek izpildīts tikai 40 °C temperatūrā.

20°C: viegli netīru kokvilnas apģērbu mazgāšanai 20 °C temperatūrā.

Kokvilna: vidēji līdz ļoti netīram un rupjam kokvilnas apģērbam.

Izturīga sintētika: piemērota vidēji netīru no sintētiskām šķiedrām (piemēram, poliesterā, poliakrila, viskozes) vai jauktām sintētiskām un kokvilnas šķiedrām izgatavotu apģērbu mazgāšanai.

Baltā veļa: īpaši netīrām, baltām drēbēm.

Krāsas: izmantojiet šo ciklu, lai mazgātu spilgtas krāsas drēbes.

Programma ir paredzēta, lai laikā gaitā saglabātu spilgtas krāsas.

Tumšā veļa: izmantojiet ciklu, lai mazgātu tumšu krāsu apģērbus.

Programma ir paredzēta tumšu krāsu saglabāšanai laikā gaitā. Lai sasniegtu vislabākos rezultātus, tumšu apģērbu mazgāšanai ir ieteicams izmantot šķidru mazgāšanas līdzekli.

Krekli: izmantojiet īpašo mazgāšanas ciklu dažādu audumu un krāsu krekli mazgāšanai, lai garantētu, ka viņi saņem vislabāko iespējamo aprūpi.

Stepētās jakas: lai mazgātu stepētu jaku, spilvenus vai drēbes, kas polsterētas ar zosu dūnām (kuru svars nedrīkst pārsniegt 2 kg), izmantojiet īpašo mazgāšanas ciklu.

Gultasveļa un dvieļi: izmantojiet programmu, lai mazgātu gultasveļu un dvieļus vienā kopīgā ciklā; tas optimizē veļas mikstinātāja darbību un ļauj ietaupīt laiku un enerģiju. Ieteicams izmantot pulverveida mazgāšanas līdzekli.

Skalošana: cikls skalošanai un izgriešanai.

Izgriešana + izsūknešana: cikls ar centrifūgu ūdens izsūknešanai.

Antialergiska: izmantojiet programmu, lai noņemtu galvenos alerģēnus, piemēram, ziedputekšņus, ērces, kaķu un suņu matus.

Īpaši smalka veļa: izmantojiet programmu īpaši smalkas veļas mazgāšanai, piemēram, apģērbam ar lencēm un vizuļiem.

Pirms mazgāšanas ir ieteicams apģērbus izgriezt ar kreiso pusi uz āru un mazus veļas gabalus ievietot īpašā smalkveļas mazgāšanai paredzētā maisiņā. Lai sasniegtu labāku rezultātu, smalkiem apģērbiem izmantojiet šķidru mazgāšanas līdzekli.

Lai mazgātu zīda apģērbus un aizkarus, izvēlieties ciklu un pēc tam funkciju; veļas mazgājāmā mašīna beigs ciklu, kad veļa vēl būs slapja, un mirgos indikatora gaismiņa. Lai izlaistu ūdeni un varētu izņemt veļu, spiediet pogu ON/OFF vai pogu.

Vilna – Wool Care: Šios mašīnos vilnos skalbimo ciklā patvirtino bendrovē The Woolmark Company kaip tinkamą skalbti vilnoniamis gaminiams, jeigu skalbiama pagal drabužio etiketėje nurodytas ir šios skalbimo mašinos gamintojo pateikiamas instrukcijos. Woolmark simbolis daugelyje šalių yra sertifikavimo ženklas. (M2237)



PIRMĀ LIETOŠANAS REIZE

Pēc ierīces uzstādīšanas un pirms tās pirmās lietošanas reizes palaidiet mazgāšanas ciklu ar mazgāšanas līdzekli un bez veļas, iestatot ciklu.

LIETOŠANA IKDIENĀ

Sagatavojiet mazgājamo veļu, ievērojot sadaļā "PADOMI UN IETEIKUMI" sniegtos ieteikumus.

- Nospiediet pogu. Visas kontrollampīnas iedegsies vienu sekundi un displejā tiks parādīts teksts AQUALTIS; indikatora gaismiņa, kas atbilst pogai, pēc tam degs pastāvīgi un START/PAUSE ||| indikatora gaismiņa mirgos.

- Atveriet durvis. Ievietojiet veļu, nepārsniedzot mazgāšanas ciklu tabulā norādīto maksimālo daudzumu.

- Izvelciet mazgāšanas līdzekļa dozatora nodalījumu un iepildiet mazgāšanas līdzekli attiecīgajos nodalījumos, kā aprakstīts sadaļā "MAZGĀŠANAS LĪDZEKĻA DOZATORA NODALĪJUMS".

- Aizveriet durvis.

- Griežiet PROGRAMMU SLĒDZI pa kreisi vai pa labi, līdz ir atlasīta vajadzīgā programma; displejā tiks parādīts programmas nosaukums. Katrai programmai ir iestatīta temperatūra un centrifūgas ātrums; tos var pielāgot. Displejā tiek parādīts cikla ilgums.

- Lai mainītu temperatūru un/vai izgriešanas ātrumu: veļas mazgājāmā mašīna automātiski parāda atlasītajam ciklam iestatītās maksimālās temperatūras un izgriešanas ātruma vērtības vai nesen izmantotos iestatījumus, ja tie ir saderīgi ar atlasīto ciklu. Temperatūru var samazināt, spiežot tpu (1), līdz tiek sasniegtas aukstās mazgāšanas iestatījums "OFF". Izgriešanas ātrumu var pakāpeniski samazināt, spiežot pogu (2), līdz centrifūga ir pilnībā izslēgta (iestatījums "OFF"). Ja šis pogas nospiež vēlreiz, tiek atjaunotas maksimālās vērtības.

- Izvēlieties vajadzīgās iespējas.

CIKLA SĀKŠANA

Nospiediet pogu START/PAUSE >||.

Mašīnas durvis tiek bloķētas (simbols ieslēgts), un cilindrs sāk rotēt; durvis tiek atbloķētas (simbols izslēgts) un pēc tam atkal bloķētas (simbols ieslēgts) — tas ir katra mazgāšanas cikla sagatavošanas posms. Durvju bloķēšanas mehānismam ir raksturīgs "klikšķa" trokšnis. Pēc durvju bloķēšanas ūdens iekļūst cilindrā un sāk mazgāšanas fāzi.

DURVJU ATVĒRŠANA PĒC NEPIECIEŠAMĪBAS

Pēc cikla sākšanas tiek izgaismots simbols, lai norādītu, ka durvis nevar atvērt. Mazgāšanas cikla laikā durvis paliek bloķētas. Ja cikla laikā ir jāatver durvis, piemēram, drēbju ievietošanas vai izņemšanas nolūkos, nospiediet pogu START/PAUSE >|| lai pārtrauktu ciklu; indikators mirgos dzeltenā krāsā. Ja simbols nedeg, durvis var atvērt. Lai ciklu turpinātu, vēlreiz nospiediet pogu START/PAUSE >||.

UZSĀKTA MAZGĀŠANAS CIKLA MAINĪŠANA

Lai mazgāšanas ciklu mainītu tā norises laikā, apturiet veļas mazgājāmās mašīnas darbību, nospiežot pogu START/PAUSE >|| (attiecīgā indikatora gaismiņa mirgos dzeltenā krāsā), pēc tam atlasiet vajadzīgo ciklu un vēlreiz nospiediet pogu START/PAUSE >||.

! Lai atceltu iesāktu ciklu, nospiediet un paturiet ON/OFF (1) pogu. Cikls tiks apturēts un veļas mazgājāmā mašīna tiks izslēgta.

MAZGĀŠANAS CIKLA BEIGAS

Par mazgāšanas cikla beigām norāda displejā izgaismotais teksts END. Apaļās durvis var atvērt uzreiz pēc cikla beigām. Ja pogas START/PAUSE >|| indikatora gaismiņa mirgo, nospiediet šo pogu, lai pabeigtu ciklu. Atveriet durvis, izņemiet veļu un izslēdziet veļas mazgājamo mašīnu. Ja nenospiedīsiet pogu ON/OFF (1), veļas mazgājāmā mašīna apmēram pēc desmit minūtēm izslēgsies automātiski.

APĢĒRBA PIEVIENOSANAS IESPĒJA

Ikona displejā norādīs, kad veļas mazgājāmajā mašīnā var ievietot papildu apģērbu, nemazinot mazgāšanas veiktspēju.

Lai pievienotu veļu, vispirms apturiet veļas mazgājamo mašīnu, nospiežot pogu START/PAUSE >||, pēc tam atveriet durvis un ievietojiet veļu. Vēlreiz nospiediet pogu START/PAUSE >||, lai mazgāšanas ciklu atsāktu no tā pārtraukšanas brīža.

IESPĒJAS

- Ja izvēlēta iespēja nav savietojama ar izvēlēto mazgāšanas ciklu, par šo nesaderību signalizē mirgojošs indikators un skaņas signāls (trīs pikstieni); iespēja netiks aktivizēta.

- Ja izvēlēta iespēja nav savietojama ar citu iepriekš izvēlētu iespēju, mirgos indikators, kas atbilst pirmajai izvēlētajai iespējai, un tiks aktivizēta tikai otrā iespēja; indikatora gaismiņa, kas atbilst pogai, deg nepārtraukti.

Super Mazgāšana

Šī opcija piedāvā augstas veiktspējas mazgāšanu, jo cikla sākuma fāzē tiek izmantots lielāks ūdens daudzums, kā arī palielinātais mazgāšanas cikla ilgums ir īpaši noderīgs noturīgu traupu noņemšanai.

Papildu skalošana

Atlasot šo iespēju, tiek palielināta skalošanas efektivitāte un garantēta optimāla mazgāšanas līdzekļa likvidēšana. Tas ir īpaši noderīgi, ja āda ir jutīga pret mazgāšanas līdzekļiem. Ieteicams izmantot šo iespēju ar pilnu mazgāšanas ielādi vai ja ir nepieciešams liels mazgāšanas līdzekļa daudzums.

Viegla gludināšana



Izvēloties šo iespēju, mazgāšanas un izgriešanas cikli tiek pielāgoti, lai mazinātu apģērbu burzīšanos.

Priekšmazgāšana

Ja ir izvēlēta šī funkcija, tiks veikts priekšmazgāšanas cikls; tas ir noderīgs, lai izmazgātu grūti tīrāmus traukus.

NB! Iepildiet mazgāšanas līdzekli attiecīgajā nodaļījumā.

Aizkavētais starts

Lai atlasītajam ciklam iestatītu aizkavēto startu, vairākkārt nospiediet attiecīgo pogu, līdz ir sasniegts nepieciešamais atlikšanas periods. Iestatīšanas procedūras laikā displejā būs redzams teksts "Sākums pēc:" un atlikšanas periods, kā arī mirgos simbols . Kad aizkavētais starts ir iestatīts, displejā ir redzams simbols , kā arī izvēlētā cikla ilgums, proti, teksts "Beigsies pēc:", kam seko cikla ilgums. Lai aplūkotu iepriekš iestatīto atlikšanas periodu, tikai vienu reizi nospiediet pogu AIZKAVĒTAIS STARTS. Kad laika atskaite būs sākusies, displejā tiks parādīts teksts "Sākums pēc:" un atlikšanas periods. Kad iestatītais atlikšanas periods būs pagājis, veļas mazgājamā mašīna sāks mazgāšanas ciklu un displejā tiks parādīts teksts "Beigsies pēc:" un laiks, kas ir atlicis līdz cikla beigām.

Lai atceltu aizkavēto startu, spiediet pogu, līdz displejā tiek parādīts teksts OFF; simbols  pazudīs.

Temperatūra

Nospiediet, lai mainītu vai izslēgtu temperatūras iestatījumu; izvēlētā vērtība tiks parādīta displejā augstāk.

Izgriešanas cikls

Nospiediet, lai mainītu vai izslēgtu izgriešanas iestatījumu; izvēlētā vērtība tiks parādīta displejā augstāk.

PADOMI UN IETEIKUMI

Šķirojiet veļu pēc:

auduma veida/norādījumiem uz etiķetes (kokvilna, jaukti audumi, sintētika, vilna, ar rokām mazgājams apģērbs); krāsas (krāsainos apģērbus nošķiriet no baltajiem, jaunas krāsainās drēbes mazgājiet atsevišķi); smalkuma (mazus priekšmetus, piemēram, neilona zeķes, un priekšmetus ar āķiem, piemēram, krūšturus, mazgājiet auduma maisīnā vai spilvendrānā ar rāvējslēdzēju).

Iztukšojiet visas kabatas.

Tādi priekšmeti kā monētas vai spraužamادات var sabojāt gan veļu, gan arī tvertni.

Ievērojiet mazgāšanas līdzekļu/piedevu dozēšanas noteikumus

Tas uzlabo mazgāšanas rezultātu, ļauj izvairīties no kairinošiem mazgāšanas līdzekļu pārpalikumiem veļā un taupa naudu, izvairoties no liekas mazgāšanas līdzekļa izšķērdēšanas.

Izmantojiet zemāku temperatūru un ilgākus režīmus

Enerģijas patēriņa ziņā visiedarbigākās ir tās programmas, kas darbojas zemākā temperatūrā un ilgāk.

Ievērojiet slodzes lielumus

Lai taupītu ūdeni un enerģiju, piepildiet veļas mazgājamo mašīnu līdz tilpumam, kas ir norādīts "MAZGĀŠANAS CIKLU TABULA".

Troksnis un atlikušais mitruma saturs

Tos ietekmē centrifūgas ātrums: jo lielāks ir griešanās ātrums centrifūgas fāzē, jo lielāks ir troksnis un mazāks atlikušā mitruma saturs.

TĪRĪŠANA UN APKOPE

Pirms tīrīšanas un apkopes izslēdziet veļas mazgājamo mašīnu un atvienojiet to no elektrotīkla. Veļas mazgājamās mašīnas tīrīšanai neizmantojiet uzliesmojošus šķīdumus. Periodiski veiciet veļas mazgājamās mašīnas tīrīšanu un apkopi (vismaz četrreiz gadā).

Ūdens un elektrības padeves izslēgšana

Aiztaisiet ūdenskrānu pēc katras mazgāšanas reizes. Tas mazina hidrauliskās sistēmas nolietojumu veļas mazgājamās mašīnas iekšpusē un ļauj novērst noplūdes.

Veļas mazgājamās mašīnas tīrīšanas un apkopes darbu laikā tai ir jābūt atslēgtai no elektrotīkla.

Veļas mazgājamās mašīnas tīrīšana

Ierīces ārējās daļas un gumijas daļas var tīrīt ar remdenā ziepjūdeni samitrinātu mikstu drānu. Nelietojiet šķīdinātājus vai abrazīvas vielas. Displeja ziņojums regulāri (aptuveni ik pēc 50 cikliem) atgādinās lietotājam, ka ir pienācis laiks palaist automātisko tīrīšanas ciklu, lai iztīrītu veļas mazgājamo mašīnu, nepieļaujot kaļķakmens nogulšņu un nepatīkamas smakas veidošanos.

Lai nodrošinātu optimālu apkopi, ir ieteicams izmantot WPRO kaļķakmens un tauku tīrīšanas līdzekli saskaņā ar norādījumiem uz iepakojuma. Šo līdzekli var iegādāties, sazinoties ar tehniskās palīdzības dienestu vai tīmekļa vietnē www.hotpoint.eu.

Hotpoint neuzņemas atbildību par ierīces bojājumiem, kas ir radušies tāpēc, ka tika izmantoti citi tirgū pieejamie veļas mazgājamo mašīnu tīrīšanas līdzekļi.

Mazgāšanas līdzekļa dozatora tīrīšana

Iznemiet mazgāšanas līdzekļa dozatora nodaļījumu, paceļot un pavelkot to virzienā uz āru. Izmazgājiet to tekošā ūdenī; šī procedūra ir jāatkārto regulāri.

Durvju un tvertnes apkope

Lai nepieļautu nepatīkamu aromātu veidošanos, vienmēr atstājiet vaļā durvis.

Sūkņa tīrīšana

Veļas mazgājamā mašīna ir aprīkota ar pašattīrīšanās sūkni, kuram nav nepieciešama apkope. Dažkārt mazi priekšmeti (piemēram, monētas vai pogas) var iekrist aizsargājošajā priekšnodaļījumā, kas atrodas pie sūkņa pamatnes.

! Pārbaudiet, vai mazgāšanas cikls ir beidzies, un atslēdziet ierīci no elektrotīkla. Lai piekļūtu priekšnodaļījumam:

1. noņemiet vāka paneli mašīnas priekšpusē, ievietojot skrūvgriezi panela centrā un abās pusēs un izmantojot skrūvgriezi kā sviru;

2. novietojiet trauku tā, lai tas savāktu izplūstošo ūdeni (aptuveni 1,5 l);

3. atbrīvojiet drenāžas sūkņa vāku, pagriežot to pretēji pulksteņrādītāju kustības virzienam (ir normāli, ja iztek nedaudz ūdens);

4. rūpīgi iztīriet iekšpusi;

5. uzskrūvējiet atpakaļ vāku;

6. piestipriniet vietā paneli, pirms tā uzspiešanas ierīcei pārlicinoties, ka āķu ligzda atrodas vietā.

Ūdens ievades šļūtenes pārbaude

Ūdens ievades šļūteni pārbaudiet vismaz reizi gadā. Nomainiet šļūteni, ja tai ir plaisas vai lūzumi; augstais ūdens spiediens var pēkšņi pārraut šļūteni.

! Neizmantojiet lietotas šļūtenes.

SLODZES LĪDZSVAROŠANAS SISTĒMA

Lai nepieļautu pārmērīgu vibrāciju un vienmērīgi sadalītu slodzi, pirms katra izgriešanas cikla tvertne nepārtraukti griežas ātrumā, kas nedaudz pārsniedz mazgāšanas rotācijas ātrumu. Ja pēc vairākiem mēģinājumiem slodze nav pareizi līdzsvarota, tvertne griežas samazinātā rotācijas ātrumā. Ja slodzei ir izteikti nelīdzsvarota, veļas mazgājamā mašīna neveic izgriešanu, bet slodzes līdzsvarošānu. Lai labāk sadalītu un līdzsvarotu slodzi, ir ieteicams vienlaicīgi mazgāt gan mazus, gan lielus apģērba gabalus.

PIEDERUMI

Sazinieties ar mūsu tehniskās palīdzības dienestu, lai noskaidrotu, vai turpmāk minētie piederumi ir pieejami šim veļas mazgājamās mašīnas modelim.

Salikšanas komplekts

Ar šo piederumu varat nostiprināt veļas žāvētāju pie veļas mazgājamās mašīnas augšdaļas, lai taupītu vietu un atvieglotu veļas ieviešanu un izņemšanu no žāvētāja.

TRANSPORTĒŠANA UN APSTRĀDE

Neceliet veļas mazgājamo mašīnu, satverot to aiz augšdaļas.

Atslēdziet ierīci no elektrotīkla un aizveriet ūdenskrānu. Pārbaudiet, vai durvis un mazgāšanas līdzekļa nodaļījums ir cieši aizvērts. Atvienojiet ūdens ieplūdes šļūteni no ūdenskrāna, pēc tam atvienojiet drenāžas šļūteni. Izlaidiet visu ūdeni no šļūtenēm un nostipriniet šļūtenes, lai nesabojātu tās transportēšanas laikā. Uzskrūvējiet transportēšanas skrūves. Veiciet apgriezta secībā procedūru, kas ir aprakstīta uzstādīšanas norādījumos.

DEMONSTRĀCIJAS REŽĪMS: lai deaktivizētu šo funkciju, izslēdziet veļas mazgājamo mašīnu. Tad nospiediet un turiet nospiebtu pogu START/PAUSE >||. Piecu sekunžu laikā nospiediet arī pogu ON/OFF ☹ un divas sekundes turiet šīs abas pogas nospiešanas.

DARBĪBAS TRAUCĒJUMU NOVĒRŠANA

Veļas mazgājama mašīna dažkārt var rasties darbības traucējumi. Pirms sazināšanās ar tehniskās palīdzības dienestu pārlicinieties, ka problēmu nevar vienkārši novērst, izmantojot turpmāk sniegto informāciju.

Problēma	Iespējamais cēlonis/risinājums
Veļas mazgājamā mašīna neieslēdzas.	lerīce nav pieslēgta elektrotīklam vai kontaktdakša nav iesprausta līdz galam. Mājās nav strāvas padeves.
Nesākas mazgāšanas cikls.	Nav pareizi aizvērtas veļas mazgājamās mašīnas durvis. Poga ON/OFF ☹ nav nospiesta. Poga START/PAUSE > nav nospiesta. Nav atvērts ūdenskrāns. Iestatīts aizkavētais starts.
Veļas mazgājamajā mašīnā netiek uzpildīts ūdens.	Ūdens ievades šļūtene nav pievienota krānam. Šļūtene ir saliekta. Nav atvērts ūdenskrāns. Mājās nav ūdens padeves. Pārāk zems spiediens. Poga START/PAUSE > nav nospiesta.
Veļas mazgājamajā mašīnā tiek nepārtraukti ievadīts un izvadīts ūdens.	Drenāžas šļūtene nav uzstādīta 65–100 cm no grīdas. Šļūtenes brīvais gals ir iegremdēts ūdenī. Sienas drenāžas sistēmai nav spiediena izlīdzinātāja caurules. Ja problēma pastāv arī pēc šīm pārbaudēm, aizgrieziet ūdenskrānu, izslēdziet ierīci un sazinieties ar tehniskās palīdzības dienestu. Ja dzīvoklis atrodas kādā no ēkas augšējām stāviem, problēmas var izraisīt aizplūdes sifona sistēma, kas izraisa pastāvīgu ūdens ievadišanu veļas mazgājamajā mašīnā un izvadīšanu no tās. Veikalos ir pieejami īpaši sifona pret darbības vārsti, kas ļauj novērst šādas neērtības.
Veļas mazgājamā mašīna neizvada ūdeni un neizgriež veļu.	Cikls neiekļauj ūdens izsūkņēšanu: dažos ciklos tā ir jāsaņem manuāli. Drenāžas šļūtene ir saliekta. Drenāžas kanāls ir aizsērējis.
Veļas mazgājamā mašīna izgriešanas cikla laikā spēcīgi vibrē.	Uzstādīšanas laikā nav pareizi atbloķēta tvertne. Veļas mazgājamā mašīna nav nolīmeņota. Veļas mazgājamā mašīna ir iespiesta starp skapišiem un sienu.
Veļas mazgājamajai mašīnai ir noplūdes.	Ūdens ievades šļūtene nav pareizi uzskrūvēta. Mazgāšanas līdzekļa nodalījums ir nosprostots. Drenāžas šļūtene nav pareizi pievienota.
Ikonas, kas atbilst "Phase in progress", ātri mirgo vienlaicīgi ar ON/OFF indikatora gaismu	Izslēdziet veļas mazgājamo mašīnu un atvienojiet to no elektrotīkla, pagaidiet apmēram minūti un pēc tam to atkal ieslēdziet. Ja problēma saglabājas, sazinieties ar tehniskās palīdzības dienestu.
Pārāk daudz putu.	Mazgāšanas līdzeklis nav piemērots mazgāšanai veļas mazgājamajā mašīnā (tam ir jābūt marķētam ar tekstu "piemērots izmantošanai veļas mazgājamajās mašīnās", "mazgāšanai ar rokām un veļas mazgājamajās mašīnās" vai līdzīgi). Izmantots pārāk daudz mazgāšanas līdzekļa.



Varat lejupielādēt DROŠĪBAS UN UZSTĀDĪŠANAS NORĀDES, TEHNISKO DATU LAPU un DATUS PAR ENERĢIJAS PATĒRĪŅU:

- apmeklējot tīmekļa vietni <http://docs.hotpoint.eu>;
 - izmantojot kvadrāt kodu;
 - vai arī sazinieties ar mūsu tehniskās palīdzības dienestu (tālruna numurs ir norādīts garantijas grāmatiņā).
- Sazinoties ar tehniskās palīdzības dienestu, norādiet kodus, kas ir redzami uz uzlīmes durvju iekšpusē. Lai saņemtu labošanas un apkopes instrukciju, apmeklējiet www.hotpoint.eu.

Informāciju par modeli var saņemt, nolasot kvadrāt kodu, kas ir norādīts energoefektivitātes marķējumā. Marķējumā ir iekļauts arī modeļa identifikators, ko var izmantot, meklējot informāciju reģistra portālā <https://eprel.ec.europa.eu>.

