

PATEICAMIES PAR "WHIRLPOOL" IZSTRĀDĀJUMA IEGĀDI!

Lai saņemtu pilnīgāku palīdzību, lūdzu, reģistrējiet savu ierīci vietnē www.whirlpool.eu/register

Pirms ierīces lietošanas rūpīgi izlasiet drošības instrukciju.



Pirms veļas mazgājamās mašīnas lietošanas izskūvējiet transportēšanai paredzētās skrūves. Papildu informāciju par transportēšanai paredzēto skrūvju izņemšanu skatiet uzstādīšanas pamācībā.

VADĪBAS PANELIS

- 1 Poga IESLĒGT/IZSLĒGT
- 2 Programmu selektors
- 3 Poga Sākt/pauze
- 4 Poga Centrifūga
- 5 Poga Intensīva skalošana
- 6 Poga "Clean+"
- 7 Poga Atliktais sākums
- 8 Poga FreshCare+ / poga Taustiņu bloķēšana
- 9 Poga Temperatūra

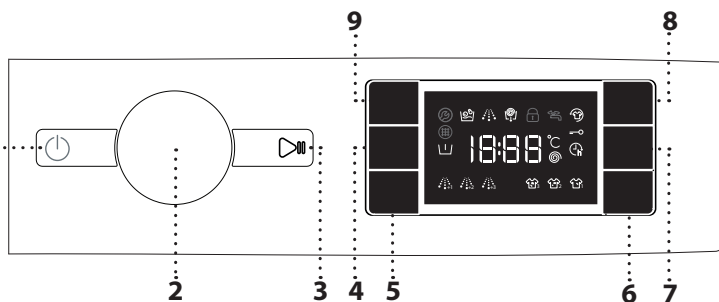

DISPLEJA INDIKATORI

- Priekšmazgāšana aktivizēta
- Durvis bloķētas

PROGRAMMU TABULA

Programma		Temperatūras		Maksimālais izgriešanas ātrums (apgr./min.)	Maksimālā slodze (kg)	Ilgums (h : m)	Mazgāšanas līdzekļi un piedevas			Ieteicamais mazgāšanas līdzeklis		Atlikušais mitrums % (**)	Enerģijas patēriņš kWh	Kopējais ūdens apjoms, l	Veļas mazgāšanas temperatūra °C
		Iestatījums	Diapazons				Priekšmazgāšana	Pamatmazgāšana	Mikstinātājs	Veļas pulveris	Šķidrās mazgāšanas līdzeklis				
	Dažādu veidu veļa	40°C	☼ - 40°C	1000	7,0	***	-	●	○	-	✓	-	-	-	-
	Baltā	60°C	☼ - 90°C	1400	7,0	2:30	● (90°)	●	○	✓	✓	52,1	1,4	75	55
	Kokvilna	40°C	☼ - 60°C	1400	7,0	3:40	-	●	○	✓	✓	50	1,0	75	45
	Eco 40-60	40 °C	40°C	1351	7,0	3:25	-	●	○	✓	✓	53	0,89	47	35
				1351	3,5	2:40	-	●	○	✓	✓	53	0,57	45	34
				1351	2,0	2:10	-	●	○	✓	✓	53	0,52	39	33
	Sporta	40°C	☼ - 40°C	600	3,5	***	-	●	○	-	✓	-	-	-	-
	Dūnu segas	30°C	☼ - 30°C	1000	3,0	***	-	●	○	-	✓	-	-	-	-
	20 °C	20 °C	☼ - 20 °C	1400	7,0	1:50	-	●	○	-	✓	52	0,2	64	22
	Izgriešana un izsūkņēšana	-	-	1400	7,0	***	-	-	-	-	-	-	-	-	-
	Skalošana un izgriešana	-	-	1400	7,0	***	-	-	○	-	-	-	-	-	-
	Ātrā mazgāšana 30 min.	30°C	☼ - 30°C	1200 (****)	3,5	0:30	-	●	○	-	✓	73	0,2	31	27
	Krāsainā 15°	15°C	15°C	1000	3,5	***	-	●	○	-	✓	-	-	-	-
	Vilna	40°C	☼ - 40°C	800	1,5	***	-	●	○	-	✓	-	-	-	-
	Delikāta	30°C	☼ - 30°C	600 (****)	1,0	***	-	●	○	-	✓	-	-	-	-
	Sintētika	40°C	☼ - 60°C	1200	4,0	2:55	-	●	○	✓	✓	35	0,9	60	43

● Nepieciešama dozēšana ○ Dozēšana pēc izvēles

Šie dati jūsu mājai nīcībā var atšķirties mainīgas ūdens ietilpības temperatūras, ūdens spiediena u. c. apstākļu dēļ. Aptuvenās programmas ilguma vērtības attiecas uz programmu noklusējuma iestatījumiem bez papildfunkcijām. Vērtības, kas ir norādītas citām programmām, izņemot Eco 40-60, ir tikai ilustratīvas.

Eco 40-60 - Testa mazgāšanas cikls saskaņā ar ES Ekodizaina regulu 2019/2014. Visefektīvākā programma enerģijas un ūdens patēriņa ziņā vidēji netīras kokvilnas veļas mazgāšanai.

Piezīme: displejā redzamās centrifūgas ātruma vērtības var nedaudz atšķirties no tabulā norādītajām vērtībām.

Visām testēšanas iestādēm

Ilgā mazgāšana kokvilnai: Iestatiet mazgāšanas ciklu **Kokvilna** ar 40 °C temperatūru. Sintētiskā programma kopā: Iestatiet mazgāšanas ciklu **Sintētika** ar 40 °C temperatūru.

PRODUKTA APRAKSTS

- 1. Darbvirsma
- 2. Mazgāšanas līdzekļa dozators
- 3. Vadības panelis
- 4. Durvju rokturis
- 5. Durvis
- 6. Ūdens filtrs
- 7. Regulējamas kājas (4)

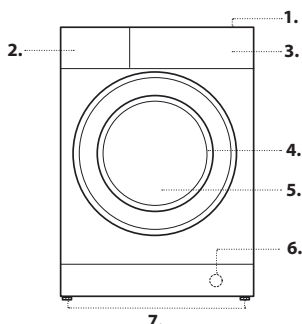

MAZGĀŠANAS LĪDZEKĻA DOZATORS

- 1. nodalījums: mazgāšanas līdzeklis priekšmazgāšanai (pulveris)
- 2. nodalījums: mazgāšanas līdzeklis (pulverveida vai šķidrās)
- 3. nodalījums: piedevas (veļas mikstinātāji u. c.)

Veļas mikstinātāja daudzums nedrīkst pārsniegt līmeni "MAX" (Maksimums).

! Pulverveida mazgāšanas līdzekli izmantojiet baltai kokvilnai, priekšmazgāšanai un mazgāšanai temperatūrā virs 60 °C.

! Ievērojiet norādes uz mazgāšanas līdzekļa iepakojuma.

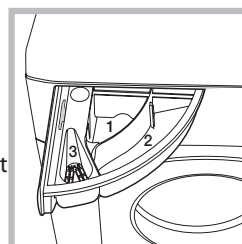

PROGRAMMĀM

Lai izvēlētos veļas veidam piemērotu programmu, vienmēr ievērojiet instrukcijas, kas norādītas veļas mazgāšanas etiķetēs. Bļodas simbolā norādītā vērtība ir apgērba mazgāšanai iespējamā maksimālā temperatūra.



Dažādu veidu veļa

Viegli līdz vidēji netīras veļas mazgāšanai, kas izgatavota no elastīgas kokvilnas, lina, sintētikas vai to kombinācijas.

Baltā

Vidēji līdz ļoti netīru dvieļu, apakšveļas, galdautu un gultasveļas mazgāšanai, kas ir izgatavoti no izturīgas kokvilnas un lina. Cikls sākas ar priekšmazgāšanas fāzi pirms pamatmazgāšanas tikai tad, ja tiek izvēlēta temperatūra 90 °C. Šādā gadījumā ir ieteicams pievienot mazgāšanas līdzekli gan dozatora priekšmazgāšanas, gan pamatmazgāšanas daļā.

Kokvilna

Vidēji līdz ļoti netīram un rupjam kokvilnas apgērbam.

Eco 40-60

Vidēji netīra kokvilnas apgērba mazgāšanai 40 vai 60 °C temperatūrā vienā un tajā pašā ciklā. Tā ir standarta programma kokvilnai ar vislabāko ūdens un enerģijas patēriņa līmeni.

Sporta

Nedaudz netīra sporta apgērba mazgāšanai (sporta krekli, šorti utt.). Lai sasniegtu optimālus rezultātus, ieteicams nepārsniegt maksimālo slodzi, kas norādīta "PROGRAMMU TABULĀ". Ieteicams izmantot šķidru mazgāšanas līdzekli, to ielejot pusporcijai piemērotā daudzumā.

Dūnu segas

Izstrādāts ar dūnām pildītu izstrādājumu, piemēram, dubulto vai vienkāršo segu, spilvenu un anoraku mazgāšanai. Šādi pildītie izstrādājumi ir jāievieto cilindrā tā, lai to malas būtu salocītas uz iekšpusi un aizpildītā daļa nepārsniegtu ¾ no cilindra tilpuma. Lai nodrošinātu optimālu mazgāšanu, ieteicams izmantot šķidru mazgāšanas līdzekli.

20 °C

Viegli netīru kokvilnas apgērba mazgāšanai 20 °C temperatūrā.

Izgriešana un izsūknēšana

Izgriez veļu, pēc tam noliej ūdeni. Elastīgiem audumiem. Ja neizmantosiet izgriešanas ciklu, mašīna tikai nolies ūdeni.

Skalošana un izgriešana

Skalo un izgriez. Elastīgiem audumiem.

Ātrā mazgāšana 30 min.

Nedaudz netīru apgērba ātrai mazgāšanai. Cikls ilgst tikai 30 minūtes, taupot laiku un enerģiju.

Krāsainā 15 °C

Šis cikls palīdz aizsargāt krāsas, mazgājot aukstā ūdenī (15 °C), un ūdens sildīšanai izmanto mazāk enerģijas, vienlaikus piedāvājot apmierinošus mazgāšanas rezultātus. Piemērots nedaudz netīriem krāsainiem apgērbiem. Šis cikls tikai 15 °C temperatūrā piedāvā mazgāšanas rezultātus, kas ir salīdzināmi ar 40 °C jaukto ciklu.

Vilna

Visus vilnas apgērbus var mazgāt, izmantojot programmu "Vilna", pat tos, uz kuriem ir marķējums "mazgāt tikai ar rokām". Lai sasniegtu vislabākos rezultātus, izmantojiet īpašus mazgāšanas līdzekļus un nepārsniedziet veļas mazgāšanai norādīto maksimālo svaru kg.

Delikāta

Īpaši delikātu apgērba mazgāšanai. Pirms mazgāšanas labāk izgrieziet apgērbu ar iekšpusi uz āru.

Sintētika

No sintētiskajām šķiedrām (piemēram, poliestera, poliakrila, viskozes) vai kokvilnas/sintētikas kombinācijas izgatavotu netīru apgērba mazgāšanai.

PIRMĀ LIETOŠANA

Lai noņemtu visus ražošanas atkritumus, izvēlieties programmu "Kokvilna" 60 °C temperatūrā. Nedaudz mazgāšanas līdzekļa pulvera iebēriet mazgāšanas līdzekļa dozatora galvenajā mazgāšanas nodalījumā 2 (maksimums 1/3 no daudzuma, ko mazgāšanas līdzekļu ražotājs iesaka viegli netīrai veļai). Sāciet programmu, **neievietojot veļu**.

LIETOŠANA IKDIENĀ

Sagatavojiet veļu saskaņā ar ieteikumiem sadaļā "IETEIKUMI UN PADOMI". Ievietojiet veļu, aizveriet durvis, atveriet ūdens krānu un nospiediet pogu "Ieslēgt/izslēgt" (I), lai ieslēgtu mašīnu; mirgo poga "Sākt/pauze" (▶). Pagrieziet programmu selektoru uz vēlamo programmu un vajadzības gadījumā atlasiet jebkuru opciju. Temperatūru un centrifūgas ātrumu var mainīt, nospiežot pogu "Temperatūra" (T) vai pogu "Centrifūga" (C). Izvēlieties mazgāšanas līdzekļa dozatoru un uzreiz pievienojiet mazgāšanas līdzekli (arī piedevas/mikstinātāju). Ievērojiet uz mazgāšanas līdzekļu iepakojuma norādītos dozēšanas ieteikumus. Pēc tam aizveriet mazgāšanas līdzekļa dozatoru.

CIKLA SĀKŠANA

Nospiediet pogu "Sākt/Pauze" (▶). Mašīnas durvis tiek bloķētas (I simbols ieslēgts), un cilindrs sāk rotēt; durvis tiek atbloķētas (I simbols izslēgts) un pēc tam atkal bloķētas (I simbols ieslēgts) — tas ir katra mazgāšanas cikla sagatavošanas posms. Durvju bloķēšanas mehānismam ir raksturīgs "klikšķa" troksnis. Pēc durvju bloķēšanas ūdens iekļūst cilindrā un sāk mazgāšanas fāzi.

PROGRAMMAS DARBĪBAS APTURĒŠANA

Lai apturētu mazgāšanas ciklu, nospiediet "Sākt/Pauze" (▶); indikators nodziest, un atlikušais laiks mirgo displejā. Lai mazgāšanas ciklu sāktu no vietas, kur tas tika pārtraukts, vēlreiz nospiediet pogu.

DURVJU ATVĒRŠANA PĒC NEPIECIEŠAMĪBAS

Pēc programmas sākšanas iedegas indikators "Durvis bloķētas" (I), lai parādītu, ka durvis nevar atvērt. Mazgāšanas programmas laikā durvis paliek bloķētas. Lai programmas laikā atvērtu durvis, nospiediet pogu "Sākt/pauze" (▶), lai apturētu programmu. Ja ūdens līmenis un/vai temperatūra nav pārāk augsta, indikators "Durvis bloķētas" (I) nodziest un tās var atvērt, piemēram, lai pievienotu vai izņemtu veļu. Lai programmu turpinātu, vēlreiz nospiediet pogu "Sākt/pauze" (▶).

PROGRAMMAS BEIGAS

Indikators "Durvis bloķētas" (I) nodziest, un displejā parādās "End" (Beigas). Lai veļas mazgājamo mašīnu izslēgtu pēc programmas beigām, nospiediet pogu IESLĒGT/IZSLĒGT (I); gaismas nodziest. Ja netiek nospiesta poga IESLĒGT/IZSLĒGT (I), veļas mazgājama mašīna apmēram pēc 10 minūtēm izslēdzas automātiski. Aizveriet ūdens krānu, atveriet durvis un iztukšojiet veļas mazgājamo mašīnu. Atstājiet durvis vaļā, lai cilindrs nožūtu.

OPCIJAS

! Ja izvēlētais variants nav saderīgs ar iestatīto programmu, par nesaderību ziņo signāls (3 pikstieni) un mirgo atbilstīgā indikatora lampiņa.

! Ja atlasītā opcija nav saderīga ar citu, iepriekš iestatītu opciju, paliek aktīva tikai jaunākā izvēle.

Clean+

Clean+ ir opcija, kas darbojas 3 dažādos līmeņos (intensīva, ikdienas un ātra) un ir īpaši izstrādāta, lai iestatītu pareizo mazgāšanas darbību atkarībā no tīrīšanas vajadzībām:

Intensīva (I₃): paredzēta augsta līmeņa netīrumiem un noņem lielāko daļu noturīgu traipu.

Ikdienas (I₂): paredzēta ikdienas traipu notīrīšanai.

Ātri (I₁): paredzēta mazu traipu notīrīšanai.

Intensīva skalošana

Atlasot šo opciju, tiek palielināta skalošanas efektivitāte un garantēta optimāla mazgāšanas līdzekļa likvidēšana. Tas ir īpaši noderīgi jutīgai ādai. Nospiediet pogu vienu, divas vai trīs reizes, lai pēc standarta cikla skalošanas izvēlētos papildu 1, 2 vai 3 skalošanas reizes un aizvāktu visus mazgāšanas līdzekļa pārpalikumus. Nospiediet pogu vēlreiz, lai atgrieztos uz skalošanas veidu "Normāla skalošana".

Atliktais sākums

Lai iestatītu izvēlētas programmas sākšanu vēlāk, nospiediet pogu, lai iestatītu vēlamo aizkaves laiku. Ja šī funkcija ir iespējota, displejā tiek parādīts simbols (I_h). Lai atceltu atliktā sākuma iestatījumu, spiediet pogu, līdz displejā tiek parādīta vērtība "0".

FreshCare+

Šī opcija uzlabo mazgāšanas sniegumu, radot tvaiku, lai aizturētu galveno sliktu aromātu avotu izplatīšanos mašīnas iekšienē. Pēc tvaika posma veļas mazgājamā mašīna veic saudzīgu apmaišānu, lēnām griežot cilindru. FreshCare+ opcija sākas pēc cikla beigām, tās maksimālais ilgums ir 6 stundas. Varat to pārtraukt jebkurā brīdī, nospiežot jebkuru vadības paneļa pogu vai pagriežot slēdzi.

(*) Pirms atvērt durvis, pagaidiet apmēram 5 minūtes.

Temperatūra

Katrai programmai ir iepriekš noteikta temperatūra. Ja vēlaties mainīt temperatūru, nospiediet pogu "Temperatūra" . Vērtība tiek parādīta displejā.

Centrifūga

Katrai programmai ir iepriekš noteikts centrifūgas ātrums. Ja vēlaties mainīt centrifūgas ātrumu, nospiediet pogu "Centrifūga" . Vērtība tiek parādīta displejā.





Demonstrācijas režīms

Lai deaktivizētu šo funkciju, izslēdziet veļas mazgājamo mašīnu.

Nospiediet un turiet nospiektu pogu "Sākt/pauze" , 5 sekunžu laikā nospiediet arī



pogu "IESLĒGT/IZSLĒGT"  un turiet abas pogas nospiektas 2 sekundes.

TAUSTIŅU BLOKĒŠANA

Lai bloķētu vadības paneli, nospiediet pogu "Taustiņu bloķēšana"  apmēram uz 3 sekundēm. Displejā iedegsies simbols , signalizējot par to, ka vadības panelis ir bloķēts (izņemot pogu "IESLĒGT/IZSLĒGT" ). Šādi tiek novērsta nejuaušas programmu izmaiņas, jo īpaši, ja mašīnas tuvumā ir bērni. Lai atbloķētu vadības paneli, nospiediet pogu "Pogu bloķēšana"  apmēram uz 3 sekundēm.

BALINĀŠANA

Ja vēlaties balināt veļu, piepildiet veļas mazgājamo mašīnu un iestatiet programmu  "Skalošana un izgriešana".

Palaidiet mašīnu un pagaidiet, līdz tā pabeidz pirmo ūdens uzpildīšanas ciklu (apmēram 2 minūtes). Iestatiet mašīnu pauzes režīmā, nospiežot pogu "Sākt/pauze" , atveriet mazgāšanas līdzekļa atvilktni un ielejiet balinātāju (ievērojot uz iepakojuma norādītās ieteicamās devas) galvenajā mazgāšanas nodalījumā, kurā nodalījums bija iepriekš uzstādīts. Restartējiet ciklu, nospiežot pogu "Sākt/pauze" .

Ja vēlaties, mazgāšanas līdzekļu atvilktnes attiecīgajā nodalījumā var pievienot veļas mikstinātāju.

IETEIKUMI UN PADOMI

Šķirojiet veļu pēc

Auduma veida/norādījumiem uz etiķetes (kokvilna, jaukti audumi, sintētika, vilna, ar rokām mazgājams apģērbs); krāsas (krāsainos apģērbus nošķiriet no baltajiem, jaunas krāsainās drēbes mazgājiet atsevišķi); smalkuma (mazus priekšmetus, piemēram, neilona zeķes, un priekšmetus ar āķiem, piemēram, krūšturus, mazgājiet auduma maisiņā vai spilvendrānā ar rāvējslēdzēju).

Iztukšojiet visas kabatas

Tādi priekšmeti kā monētas vai spraužamadatas var sabojāt gan veļu, gan arī tvertni.

Ievērojiet ieteikumus dozēšanai/piedevām

Tā var optimizēt tīrīšanas rezultātu, izvairīties no kairinošiem mazgāšanas līdzekļa atlikumiem veļā un ietaupīt naudu, novēršot mazgāšanas līdzekļa lieku izšķērdēšanu.

Izmantojiet zemu temperatūru un ilgāku laiku

Efektīvākās programmas enerģijas patēriņa ziņā parasti darbojas zemākā temperatūrā un ilgāku laiku.

Ievērojiet slodzes lielumus

Lai taupītu ūdeni un enerģiju, piepildiet veļas mašīnu līdz tilpumam, kas norādīts tabulā "PROGRAMMAS KARTE".

Troksnis un atlikušais mitruma saturs

Tos ietekmē centrifūgas ātrums: jo lielāks griešanās ātrums centrifūgas fāzē, jo lielāks troksnis un mazāks atlikušā mitruma saturs.

TĪRĪŠANA UN APKOPE

Veicot jebkādu tīrīšanu un apkopi, izslēdziet un atvienojiet veļas mazgājamo mašīnu. Veļas mazgājamās mašīnas tīrīšanai nelietojiet uzliesmojošus šķidrums.

Periodiski veiciet veļas mazgājamās mašīnas tīrīšanu un apkopi (vismaz četrreiz gadā).

Ūdens un elektroenerģijas padeves atvienošana

Aizgrieziet ūdens krānu pēc katras mazgāšanas reizes. Tas samazina hidrauliskās sistēmas nolietojumu veļas mazgājamās mašīnas iekšpusē un palīdz novērst noplūdes.

Veļas mazgājamās mašīnas tīrīšanas un apkopes darbu laikā tai jābūt atslēgtai.

Veļas mazgājamās mašīnas tīrīšana

Ierīces ārējās daļas un gumijas daļas var tīrīt ar remdenā ziepjūdeni

samitrinātu mikstu drānu. Nelietojiet šķīdinātājus vai abrazīvas vielas.

Mazgāšanas līdzekļa dozatora nodalījuma tīrīšana

Izmazgājiet to ar tekošu ūdeni; šī darbība ir bieži jāatkārto.

Durvju un cilindra apkope

Lai nepieļautu nepatīkamu aromātu veidošanos, vienmēr atstājiet vaļā durvis.

Sūkņa tīrīšana

Veļas mazgājamā mašīna ir aprīkota ar pašattīršanās sūkni, kuram nav nepieciešama apkope. Dažkārt mazi priekšmeti (piemēram, monētas vai pogas) var iekrist aizsargājošajā priekšnodalījumā, kas atrodas pie sūkņa pamatnes.

! Pārbaudiet, vai mazgāšanas cikls ir beidzies, un atslēdziet ierīci.

Lai piekļūtu priekšnodalījumam:

1. atbrīvojiet drenāžas sūkņa vāku, pagriežot to pretēji pulksteņrādītāju kustības virzienam (ir normāli, ja iztek nedaudz ūdens);
2. rūpīgi iztīriet iekšpusi;
3. uzskrūvējiet atpakaļ vāku;

Ūdens ievades šļūtenes pārbaude

Ūdens ievades šļūteni pārbaudiet vismaz vienreiz gadā. Nomainiet šļūteni, ja tai ir plaisas vai lūzumi; augstais ūdens spiediens var pēkšņi pārraut šļūteni.

! Nekad neizmantojiet lietotas šļūtenes.





TRANSPORTĒŠANA UN APSTRĀDE

Nekad neceliet veļas mazgājamo mašīnu, to turot aiz darba virsmas.

Atslēdziet kontaktdakšu un aizveriet ūdens krānu. Pārlicinieties, vai durvis un mazgāšanas līdzekļa dozators ir pareizi aizvērti. Atvienojiet iepļūdes šļūteni no ūdens krāna un noņemiet drenāžas šļūteni no drenāžas vietas. Izlaidiet visu atlikušo ūdeni no šļūtenēm un nostipriniet šļūtenes, lai tās nesabojātu transportēšanas laikā. Uzstādi transportēšanas skrūves. Izpildiet UZSTĀDĪŠANAS ROKASGRĀMATAS norādījumus par transportēšanas skrūvju noņemšanu pretējā secībā.

DARBĪBAS TRAUCĒJUMU NOVĒRŠANA

Dažu iemeslu dēļ veļas mašīna dažkārt var nedarboties pareizi. Pirms zvanīšanas pēcpalīdzības dienestam ieteicams pārbaudīt, vai problēmu var viegli novērst, izmantojot šo sarakstu.

Darbības traucējumi:	Iespējamie cēloņi/risinājums:
Veļas mazgājamā mašīna neieslēdzas.	<ul style="list-style-type: none">• Kontaktdakša nav pieslēgta elektroenerģijas kontaktligzdai vai arī pieslēgta nepietiekami, lai izveidotu kontaktu.• Radusies strāvas padeve kļūme.
Nesākas mazgāšanas cikls.	<ul style="list-style-type: none">• Durvis nav pilnībā aizvērtas.• Nav nospiesta poga "IESLĒGT/IZSLĒGT" .• Nav nospiesta poga "Sākt/pauze" .• Nav atvērts ūdens krāns.• Iestatīts Atliktais sākums .
Veļas mazgājamā mašīnā netiek uzpildīts ūdens (displejā redzams ziņojums "h2o"). Ik pēc 5 sekundēm skan pikstiens.	<ul style="list-style-type: none">• Ūdens ievades šļūtene nav pievienota krānam.• Šļūtene ir saliekta.• Nav atvērts ūdens krāns.• Izslēgta tīkla ūdens padeve.• Nepietiekams spiediens.• Nav nospiesta poga "Sākt/pauze" .
Veļas mašīna nepārtraukti ielādē un iztukšo ūdeni.	<ul style="list-style-type: none">• Drenāžas šļūtene nav uzstādīta 65–100 cm no grīdas.• Drenāžas šļūtenes gals ir iegremdēts ūdenī.• Drenāžas savienotājam pie sienas nav gaisa atveres.• Ja pēc šo pārbažu veikšanas problēma joprojām pastāv, aizveriet ūdens krānu, izslēdziet veļas mazgājamo mašīnu un sazinieties ar pēcpalīdzības dienestu. Ja mājoklis atrodas vienā no ēkas augšējiem stāviem, dažkārt var rasties sifona efekts, tādējādi veļas mazgājamā mašīna nepārtraukti ielādē un iztukšo ūdeni. Lai novērstu šāda veida problēmas, tirgū ir pieejami īpaši pretisifona vārsti.
Veļas mazgājamā mašīna neizvada vai neizgriež veļu.	<ul style="list-style-type: none">• Programma neiekļauj iztukšošanas funkciju: noteiktām programmām tā jāaktivizē manuāli.• Saliekta drenāžas šļūtene.• Drenāžas vads ir aizsprostots.
Veļas mazgājamā mašīna izgriešanas cikla laikā pārmērīgi vibrē.	<ul style="list-style-type: none">• Uzstādīšanas laikā cilindrs netika pareizi atbloķēts.• Veļas mazgājamā mašīna nav nolīmeņota.• Veļas mazgājamā mašīna ir iespiesta starp mēbelēm un sienu.
Veļas mazgājama mašīnai ir ūdens noplūde.	<ul style="list-style-type: none">• Ūdens ieplūdes šļūtene nav kārtīgi pievilkota.• Mazgāšanas līdzekļa dozators ir aizsērējis.• Drenāžas šļūtene nav pareizi nostiprināta.
Mašīna bloķēta, un displejs mirgo, norādot kļūdas kodu (piemēram, F-01, F-..).	<ul style="list-style-type: none">• Izslēdziet mašīnu, atvienojiet kontaktdakšu no kontaktligzdas un pagaidiet apmēram 1 minūti, pirms to atkal ieslēdzat.• Ja problēma joprojām pastāv, sazinieties ar pēcpalīdzības dienestu.
Veidojas pārāk daudz putu.	<ul style="list-style-type: none">• Mazgāšanas līdzeklis nav saderīgs ar veļas mazgājamo mašīnu (uz tā jābūt uzrakstam "veļas mazgājāmām mašīnām", "mazgāšanai ar rokām un veļas mazgājāmām mašīnām" vai tamlīdzīgam).• Pārmērīga deva.
Durvis ir bloķētas ar kļūmes ziņojumu vai bez tā, un programma nedarbojas.	<ul style="list-style-type: none">• Elektroenerģijas pārtraukuma gadījumā durvis ir bloķētas. Programma turpinās automātiski, tiklīdz barošana ir atkal pieejama.• Veļas mazgājamā mašīna ir dīkstāvē. Programma turpinās automātiski pēc tam, kad dīkstāves pirmavots vairs nepastāv.



Drošības instrukciju, produkta zīmi un enerģijas datus var lejupielādēt:

- Apmeklējiet mūsu vietni - docs.whirlpool.eu
- Izmantojot QR kodu.
- Vai arī **sazinieties ar mūsu tehniskās apkopes dienestu** (skatiet tālruna numuru garantijas grāmatiņā). Sazinoties ar mūsu tehniskās apkopes dienestu, lūdzu, norādiet uz produkta identifikācijas plāksnītes redzamos kodus.
- Lai saņemtu instrukcijas labošanai un apkopei, apmeklējiet www.whirlpool.eu

Informāciju par modeli var saņemt, nolasot kvadrāt kodu, kas ir norādīts energoefektivitātes marķējumā. Marķējumā ir iekļauts arī modeļa identifikators, ko var izmantot, meklējot informāciju reģistra portālā <https://eprel.ec.europa.eu>.

