



EW7H489WE

LV Lietošanas instrukcija | **Žāvēšanas tvertne**

2

LT Naudojimo instrukcija | **Skalbinių džiovyklė**

26



MĒS DOMĀJAM PAR JUMS

Paldies, ka iegādājāties Electrolux ierīci. Esat izvēlējušies produktu, kas jau vairākus gadu desmitus apvieno profesionālas pieredzes un inovāciju. Atjautīgs un stilīgs, radīts, ņemot vērā jūsu vēlmes. Tāpēc katru reizi lietojot, varat būt droši, ka sasniegsiet izcilus rezultātus.

Lai arī lūdzam Electrolux pasaulē!

Apmeklējiet mūsu tīmekļa vietni, lai:



saņemt lietošanas ieteikumus un brošūras, kā arī traucējummeklēšanas, servisa un remonta informāciju:

www.electrolux.com/support

reģistrētu savu ierīci labāka servisa saņemšanai:

www.registerelectrolux.com



iegādātos savai ierīcei papildpiederumus, vienreizējas lietošanas materiālus un oriģinālās rezerves daļas:

www.electrolux.com/shop

KLIENTU APKALPOŠANA UN SERVISS

Izmantojiet tikai oriģinālas rezerves daļas.

Sazinoties ar mūsu pilnvaroto servisa centru, nodrošiniet, lai jums būtu pieejami šādi dati: modelis, PNC, sērijas numurs.

Šī informācija ir norādīta uz datu plāksnītes.

 Uzmanību / drošības informācija

 Vispārīga informācija un ieteikumi

 Ar vidi saistīta informācija

Izmaiņu tiesības rezervētas.

SATURS

1. DROŠĪBAS INFORMĀCIJA.....	3
2. DROŠĪBAS NORĀDĪJUMI.....	6
3. PRODUKTA APRĀKSTS.....	8
4. VADĪBAS PANELIS.....	9
5. PROGRAMMU TABULA.....	10
6. IESPĒJAS.....	11
7. IESTATĪJUMI.....	13
8. PIRMS PIRMĀS IZMANTOŠANAS REIZES.....	15
9. IZMANTOŠANA IKDIENĀ.....	16
10. PADOMI UN IETEIKUMI.....	17
11. KOPŠANA UN TĪRĪŠANA.....	18
12. PROBLĒMRISINĀŠANA.....	21
13. TEHNISKIE DATI.....	22
14. PRODUKTA INFORMĀCIJAS LAPA SASKAŅĀ AR ES REGULU NR. 1369/2017.....	24
15. APSVĒRUMI PAR VIDES AIZSARDZĪBU.....	25

1. ⚠️ DROŠĪBAS INFORMĀCIJA



Pirms šīs ierīces uzstādīšanas un lietošanas rūpīgi izlasiet pievienotos norādījumus.

Ražotājs neatbild par savainojumiem un bojājumiem, kas radušies ierīces nepareizas uzstādīšanas vai izmantošanas rezultātā. Vienmēr glabājiet šīs instrukcijas drošā, pieejamā vietā, lai tās varētu izmantot nākotnē.



Uzmanību: Ugunsgrēka risks/uzliesmojoši materiāli
Ierīce satur satur uzliesmojošu gāzi, propānu (R290), gāzi, kas ir videi praktiski nekaitīga. Sargājiet ierīci no liesmām un aizdegšanās avotiem. Rīkojieties uzmanīgi, lai nesabojātu dzesētāja shēmu, kas satur propānu.

1.1 Bērnu un nespējīgu cilvēku drošība

⚠️ BRĪDINĀJUMS!

Pastāv nosmakšanas, traumu vai pastāvīgas invaliditātes risks.

- Šo ierīci drīkst izmantot bērni no 8 gadu vecuma un cilvēki ar ierobežotām fiziskām, sensorām vai garīgām spējām vai pieredzes un zināšanu trūkumu atbildīgas personas uzraudzībā vai, ja tie ir informēti par ierīces drošu lietošanu un izprot potenciālos riskus.
- Bērniem vecumā no 3–8 gadiem un personām ar ļoti plašu un sarežģītu invaliditāti jāliedz piekļuve ierīcei, ja vien tie netiek pastāvīgi uzraudzīti.
- Neļaujiet bērniem trīs gadu vecumu nerasniegušiem bērniem tuvoties ierīcei, ja vien viņi netiek pastāvīgi uzraudzīti.
- Neļaujiet bērniem rotaļāties ar ierīci.
- Neļaujiet bērniem tuvoties iepakojumam un atbrīvojieties no tā pienācīgā veidā.

- Glabājiet mazgāšanas līdzekļus bērniem nepieejamās vietās.
- Neļaujiet bērniem atrasties ierīces tuvumā, ja ir atvērtas ierīces durvis.
- Ja ierīcei ir bērnu drošības ierīce, tā jāaktivizē.
- Bērni nedrīkst tīrīt ierīci un veikt tās apkopi bez uzraudzības.

1.2 Vispārīgā drošība

- Šī ierīce ir paredzēta tikai tādas veļas žāvēšanai mājas apstākļos, kuru ir atļauts žāvēt veļas žāvētājā.
- Neizmantojiet žāvētāja funkciju, ja veļai ir rūpniecisku ķīmikāliju traipi.
- Šī ierīce ir izstrādāta tikai izmantošanai mājas apstākļos un telpās.
- Šo ierīci var izmantot birojos, viesnīcu viesu numuriņos, pansiju viesu numuriņos, lauku viesu mājās un citās līdzīgās uzturēšanās vietās, kurās izmantošana nepārsniedz (vidējo) mājsaimniecības lietošanas intensitāti.
- Nemainiet šī produkta specifikāciju.
- Ja veļas žāvētājs tiek novietots uz veļas mazgājamās mašīnas, izmantojiet komplektu žāvētāja novietošanai uz veļas mašīnas. Stiprinājuma komplektu, ko var iegādāties pie pilnvarotā izplatītāja, var izmantot tikai ar pievienotajā instrukcijā norādīto ierīci. Rūpīgi izlasiet to pirms uzstādīšanas (skatiet uzstādīšanas bukletu).
- Ierīci var uzstādīt kā brīvstāvošu ierīci vai zem virtuves darbvirsmas, ievērojot pareizo attālumu (skatiet uzstādīšanas bukletu).
- Neuzstādiet ierīci aiz slēdzamām durvīm, bīdāmām durvīm vai durvīm ar eņģēm pretējā pusē, ja tā rezultātā nevar pilnībā atvērt ierīces durvis.
- Ventilācijas atveri pamatnē nedrīkst aizsegt ar paklāju vai citu grīdas segumu.
- UZMANĪBU: ierīci nedrīkst barot caur ārējo komutācijas ierīci, piemēram, taimerī, vai pievienot to sistēmai, kuru

regulāri ieslēdz un izslēdz inženiertehniskā nodrošinājuma sistēma.

- Pieslēdziet kontaktspraudni kontaktligzdai tikai uzstādīšanas procesa beigās. Pārbaudiet, vai pēc ierīces uzstādīšanas, ir ērti pieejams strāvas kabeļa kontaktspraudnis.
- Nodrošiniet piemērotu gaisa ventilāciju telpā, kurā ir uzstādīta ierīce, lai nepieļautu nevēlamu gāzu un citu degvielu, tostarp atkārtu liesmu ieplūšanu atpakaļ telpā.
- **UZMANĪBU!** Neuzstādiet ierīci vietā, kur nenotiek gaisa apmaiņa
Ierīce satur satur uzliesmojošu gāzi, propānu (R290), gāzi, kas ir videi praktiski nekaitīga. Sargājiet ierīci no liesmām un aizdegšanās avotiem. Rīkojieties uzmanīgi, lai nesabojātu dzesētāja shēmu, kas satur propānu.
- **UZMANĪBU!** Sekojiet tam, lai ierīces korpusa vai iebūvētās konstrukcijas ventilācijas atveres nebūtu aizsprostotas.
- **UZMANĪBU!** Nebojājiet dzesētāja kontūru.
- Ja elektrības padeves vads ir bojāts, lai izvairītos no elektrības trieciena riska, tas jānomaina ražotājam, autorizētajam servisa centram vai citam kvalificētam speciālistam.
- Nepārsniedziet maksimālo ievietojamo veļas svaru — 9 kg (skatiet sadaļu “Programmu tabula”).
- Noslaukiet pūkas vai iepakojuma gružus, kas sakrājušies ap ierīci.
- Nedarbiniet ierīci, ja tajā nav ievietots filtrs. Iztīriet pūku filtru pirms vai pēc katras lietošanas reizes.
- Nežāvējiet žāvētājā nemazgātu veļu.
- Priekšmeti, kas piesārņoti ar tādām vielām kā augu cepamā eļļa, acetons, spirts, benzīns, petroleja, traipu tīrītāji, terpentīns, vaski un vaska tīrītāji, pirms žāvēšanas žāvētājā jāizmazgā karstā ūdenī ar palielinātu daudzumu mazgāšanas līdzekļa.
- Veļas žāvētājā nedrīkst žāvēt tādus priekšmetus kā putu gumija (lateksa putas), dušas cepures, ūdensnecaurlaidīgi

audumi, priekšmeti ar gumijas odiri un apģērbi vai spilveni, kas pildīti ar gumijas polsterējumu.

- Veļas mīkstinātāji un tamlīdzīgi izstrādājumi jāizmanto tikai atbilstoši veļas mīkstinātāja ražotāja norādēm.
- Izņemiet no apģērbiem visus priekšmetus, kas var izraisīt aizdegšanos, piemēram, šķiltavas un sērkokoņus.
- **UZMANĪBU:** Nekad neapturiet veļas žāvētāja darbību pirms žāvēšanas cikla beigām, izņemot gadījumus, kad visi priekšmeti tiek ātri izņemti un izklāti, lai izvēdinātos atlikušais siltums.
- Pirms jebkādam apkopes darbībām izslēdziet ierīci un atvienojiet spraudkontakta no elektrotīkla.

2. DROŠĪBAS NORĀDĪJUMI

2.1 Uzstādīšana



Brīdinājums! Ugunsgrēka risks/uzliesmojoši materiāli

- Noņemiet visu iesaiņojumu.
- Neuzstādi un nelietojiet bojātu ierīci.
- Ievērojiet kopā ar ierīci piegādātās uzstādīšanas norādes.
- Neuzstādi ierīci vietā, kur nenotiek gaisa apmaiņa
Ierīce satur uzliesmojošu gāzi, propānu (R290), gāzi, kas ir videi praktiski nekaitīga. Sargājiet ierīci no liesmām un aizdegšanās avotiem. Rīkojieties uzmanīgi, lai nesabojātu dzesētāja shēmu, kas satur propānu.
- Vienmēr uzmanīgi pārvietojiet ierīci, jo tā ir smaga. Vienmēr izmantojiet drošības cimds un slēgtus apavus.
- Neuzstādi un nelietojiet ierīci vietā, kur temperatūra ir zemāka par 5 °C vai augstāka par 35 °C.
- Virsmai, uz kuras ierīci paredzēts uzstādīt, jābūt līdzenai, stabilai, karstumizturīgai un tīrai.
- Pārliecinieties, ka starp ierīci un grīdu cirkulē gaiss.
- Pārvietošanas laikā vienmēr turiet ierīci vertikālā stāvoklī.
- Ierīces aizmugurējā virsma jānovieto pret sienu.

- Kad ierīce novietota pastāvīgajā vietā, pārbaudiet, vai tā ir pareizi nolīmeņota, izmantojot spirta līmeņrādi. Ja nepieciešams, noregulējiet kājiņas atiecīgi.

2.2 Pieslēgums elektrotīklam



BRĪDINĀJUMS!

Ugunsgrēka un elektrošoka risks!

- Pieslēdziet kontaktspraudni kontaktligzdai tikai uzstādīšanas beigās. Pārbaudiet, vai pēc uzstādīšanas kontaktspraudnim var brīvi piekļūt.
- **UZMANĪBU:** Šī ierīce ir paredzēta uzstādīšanai/pievienošanai ēkas zemējuma savienojumam.
- Pārliecinieties, ka tehnisko datu plāksnītē norādītie parametri atbilst elektrotīkla parametriem.
- Vienmēr izmantojiet pareizi uzstādītu un drošu kontaktligzdu.
- Nelietojiet daudzkontakta adapterus vai pagarinātājus.
- Nekad neatslēdziet ierīci no tīkla, velkot aiz strāvas kabeļa. Vienmēr velciet aiz kontaktspraudņa.
- Neaizticiet strāvas kabeli vai kontaktspraudni ar slapjām rokām.

2.3 Pielietojums

BRĪDINĀJUMS!

Pastāv risks gūt savainojumus, elektrošoku, izraisīt ugunsgrēku, apdegumus vai ierīces bojājumus.



Brīdinājums! Ugunsgrēka risks/ uzliesmojoši materiāli ierīce satur satur uzliesmojošu gāzi, propānu (R290), gāzi, kas ir videi praktiski nekaitīga. Sargājiet ierīci no liesmām un aizdegšanās avotiem. Rīkojieties uzmanīgi, lai nesabojātu dzesētāja shēmu, kas satur propānu.

- Šī ierīce ir paredzēta tikai izmantošanai mājās apstākļos (iekštelpās).
- Nežāvējiet bojātus (saplīsušus, spurainus) priekšmetus, kas satur jebkāda veida polsterējumu.
- Ja veļa ir mazgāta ar trauu tīrīšanas līdzekli, pirms žāvēšanas cikla veiciet papildu skalošanas ciklu.
- Žāvējiet tikai tādus audumus, kas ir piemēroti žāvēšanai šāda veida ierīcē. Ievērojiet uz apģērbu informatīvajām etiķetēm sniegtos kopšanas norādījumus.
- Nedzeriet kondensatora ūdeni/destilētu ūdeni un negatavojiet ar to ēdienu. Tas var radīt veselības problēmas cilvēkiem un mājdzīvniekiem.
- Nesēdiet un nekāpiet uz atvērtām ierīces durvīm.
- Neizmantojiet ierīci piloši slapju apģērbu žāvēšanai.

2.4 Iekšējais apgaismojums

BRĪDINĀJUMS!

Pastāv traumu risks.

- Redzamā spektra gaismas diodes gaisma; neskatieties tieši staros.
- Lai nomainītu iekšējā apgaismojuma spuldzi, sazinieties ar pilnvarotu servisa centru.

2.5 Aprūpe un tīrīšana

BRĪDINĀJUMS!

Pastāv traumu un ierīces bojājumu risks.



Brīdinājums! Ugunsgrēka risks/ uzliesmojoši materiāli ierīce satur satur uzliesmojošu gāzi, propānu (R290), gāzi, kas ir videi praktiski nekaitīga. Sargājiet ierīci no liesmām un aizdegšanās avotiem. Rīkojieties uzmanīgi, lai nesabojātu dzesētāja shēmu, kas satur propānu.

- Ierīces tīrīšanai neizmantojiet ūdens smidzinātāju un tvaika tīrītāju.
- Tīriet ierīci ar mitru mīkstu drānu. Izmantojiet tikai neitrālus mazgāšanas līdzekļus. Neizmantojiet abrazīvus izstrādājumus, abrazīvus sūkļus, šķīdinātājus vai metāla priekšmetus.
- Ievērojiet piesardzību, tīrot ierīci, lai nepieļautu dzesēšanas sistēmas bojājumus.

2.6 Kompresors

BRĪDINĀJUMS!

Pastāv ierīces bojājumu risks.

- Kompresors un tā sistēma žāvētāja ir uzpildīts ar īpašu vielu, kas nesatur fluoru – hloru – ogļūdeņražus. Sistēmai jāpaliek noslēgtai. Sistēmas bojājumi var izraisīt šķidruma noplūdi.

2.7 Serviss

- Lai salabotu ierīci, sazinieties ar pilnvarotu servisa centru.
- Izmantojiet tikai oriģinālās rezerves daļas.
- Informācija par šajā produktā esošo lampu (lampām) un atsevišķi nopērkamajām rezerves lampām: Šīs lampas ir paredzētas ekstremāliem fiziskajiem apstākļiem, piemēram, temperatūrai, vibrācijai, mitrumam, māsaimniecības ierīcēs vai paredzētas informēšanai par ierīces darbības statusu. Tās nav paredzētas citiem lietošanas veidiem un nav piemērotas māsaimniecības telpu apgaismojumam.

2.8 Likvidēšana

BRĪDINĀJUMS!

Pastāv traumu un nosmakšanas risks.



Brīdinājums! Ugunsgrēka risks/
materiāla kaitējuma un ierīces bojājumu risks.

- Atvienojiet ierīci no elektropadeves un ūdens padeves.
- Nogrieziet strāvas kabeli netālu no ierīces un utilizējiet to.
- Ierīce satur uzliesmojošu gāzi (R290). Sazinieties ar vietējo pašvaldību, lai

noskaidrotu, kā pareizi atbrīvojies no ierīces.

- Noņemiet durvju fiksatoru, lai bērni vai mājdzīvnieki nevarētu ierāpties veļas žāvētāja tilpnē un tur sevi ieslēgt.
- Utilizējiet ierīci saskaņā ar WEEE Direktīvu par elektrisko un elektronisko iekārtu atkritumiem.

3. PRODUKTA APRAKSTS

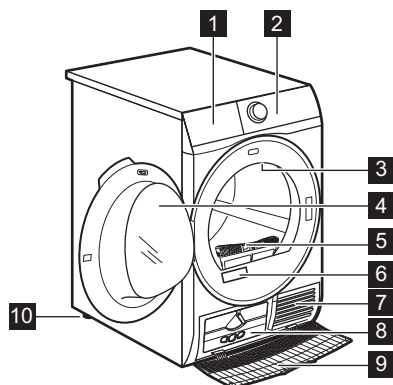

- 1 Ūdens tvertne
- 2 Vadības panelis
- 3 Ierīces iekšējais apgaismojums
- 4 Ierīces durvis
- 5 Filtrs
- 6 Tehnisko datu plāksnīte
- 7 Gaisma plūsmas atveres
- 8 Siltummaiņa vāks
- 9 Siltummaiņa pārsegs
- 10 Regulējamas kājiņas



Veļas ievietošanas atvieglošanai vai
durtiņu virziena maiņas atvieglošanai.
(Skatīt atsevišķu lietošanas instrukciju).

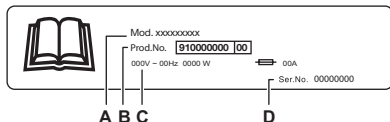

Ražotāja plāksnītē norādīts:

- A. modeļa nosaukums
- B. produkta numurs
- C. elektriskie raksturlielumi
- D. sērijas numurs

4. VADĪBAS PANELIS

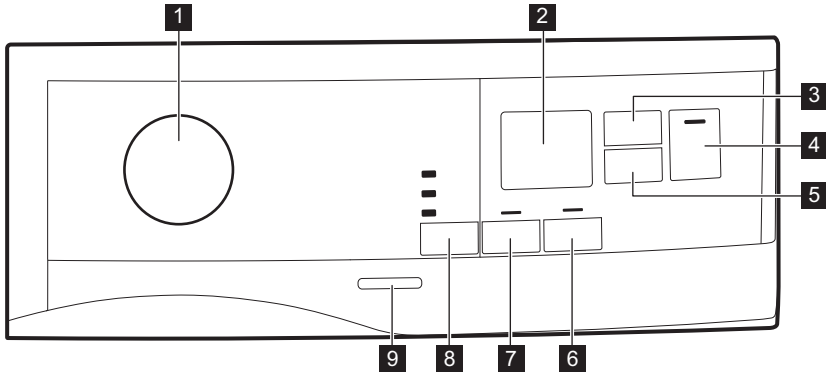

- 1** Programmu pārslēgs un ● RESET (ATIESTATĪŠANAS) taustiņš
- 2** Displejs
- 3** ☀️ Time Dry (Laiks) skārienpoga
- 4** ▶️|| Start/Pause (Sākt/Pauze) skārienpoga
- 5** 🕒 Delay Start (Atliktais laiks) skārienpoga
- 6** 📄 Extra Anticrease (Pretburzīšanās) skārienpoga
- 7** 📄 Extra Silent (Ekstra kluss) skārienpoga

- 8** ☀️ Dryness Level (Sausuma pakāpe) skārienpoga
- 9** Ieslēgšanas/izslēgšanas taustiņš



Nospiediet skārienjutīgās pogas ar pirkstu simbola zonā vai vietā, kur atrodas iespējas nosaukums. Rīkojoties ar vadības paneli, nevalkājiet cimdus. Rūpējieties par to, lai vadības panelis vienmēr būtu tīrs un sauss.

4.1 Displejs

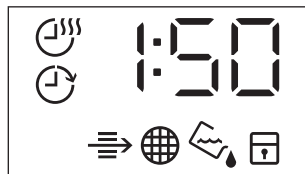









Simbols displejā	Simbolu apraksts
☀️	Iespēja Time Drying (Žāvēšanas laiks) ieslēgta
🕒	Iespēja Delay Start (atliktais starts) ieslēgta

Simbols displejā	Simbolu apraksts
	indikators: <i>pārbaudiet siltummaini</i>
	indikators: <i>iztīriet filtru</i>
	indikators: <i>iztukšojiet ūdens tvertni</i>
	bērnu drošības funkcija ieslēgta
	nepareiza izvēle vai pārslēgs atrodas ● "Reset" (Atiestatīt) pozīcijā.
2 : 0 0	programmas ilgums
: 1 0 . 2 : 0 0	Time Drying (Žāvēšanas laika) ilgums
1 h . 2 0 h	Delay Start (Atliktā starta) ilgums

5. PROGRAMMU TABULA

Programmas	Veļas daudzums ¹⁾	Īpašības / auduma atzīme ²⁾
3) Cottons (Kokvilna) Eco	9 kg	Kokvilnas audumu programma, kura paredzēta maksimālai enerģijas taupīšanai.
Cottons (Kokvilna)	9 kg	Programma baltiem un krāsainiem kokvilnas izstrādājumiem. Noklusējuma iestatījums ir sausuma līmenis "gatavs glabāšanai".
Synthetics (Sintētika)	4 kg	Jauktiem apģērbiem, kas galvenokārt satur sintētiskās šķiedras, piemēram, poliesterus, poliamīdus utml.
Delicate (Smalkveļa)	2 kg	Ieteicama patiesi smalkiem audumiem, tādiem kā viskoze, mākslīgais zīds, akrils un to sajaukumi.
Hygiene (Higiēna)	5 kg	Žāvē un sanitāri apstrādā jūsu apģērbus un citus izstrādājumus, pastāvīgi uzturot temperatūru virs 60 °C un tādējādi likvidējot 99,9 % baktēriju un vīrusu ⁴⁾ . Piezīme: Šis cikls jāizmanto tikai mitriem izstrādājumiem. Nav piemērots smalkiem izstrādājumiem.
Refresh (Atsvaidzināšana)	1 kg	Īss zemas temperatūras cikls, kas palīdz izvēdināt nepatīkamos aromātus no neliela apģērbu daudzuma. Paredzēts arī sausām drēbēm, kuras tikušas glabātas ilgu laiku.

Programmas	Veļas daudzums ¹⁾	Īpašības / auduma atzīme ²⁾
Down Jacket (Dūnu jaka) 	2 kg	Automātiska programma, kura precīzi izžāvē iekšējo polsterējumu pat jakām ar spalvām, dūnām vai sintētisko pildījumu. Uztur apģērba izskatu un termisko funkcionalitāti 
Outdoor 	2 kg	Uztur funkcionalitāti ārtelpām paredzētu apģērbu, kas ražots no tehniskā tekstīla, un atjauno ūdens atgrūšanu ūdensnecauraidīgām jakām un kombinētajām jakām ar izņemamu odēri (kas piemērotas žāvēšanai veļas žāvētājā). 
Silk (Zīds) 	0,5 kg	Saglabā formu smalkai veļas mašīnā un ar rokām mazgājamā zīda drēbēm, samazina burzīšanos, izmantojot nedaudz siltu gaisu un maigas kustības. 
Wool (Vilna)	1 kg	Maigi izžāvē veļas mašīnā un ar rokām mazgājamus vilnas apģērbus. Nekavējoties izņemiet apģērbu, kad programma ir beigusies.
Bed Linen (Gultas veļa) XL	4,5 kg	Žāvē līdz pat trim gultas veļas komplektiem vienlaikus. Samazina lielu veļas gabalu savērpšanos vai sapīšanos, nodrošinot, ka katrs veļas gabals sasniedz vienmērīgu sausumu bez mitriem plankumiem. 
Mixed (Ātrā jauktā) XL	6 kg	No kokvilnas, kokvilnas un sintētikas sajaukuma un sintētikas audumiem izgatavotu apģērbu sajaukums. 

1) Maksimālais svars attiecas uz vienumiem sausā veidā.

2) Audumu apzīmējumu nozīmi skatiet sadaļā *PADOMI UN IETEIKUMI: Veļas sagatavošana*.

3) Programma  Cottons (Kokvilna Cupboard (Ievietošanai skapī) ECO ir "Standarta kokvilnas programma" saskaņā ar ES Komisijas regulu Nr. 392/2012. Tā ir piemērota vidēji mitras kokvilnas veļas žāvēšanai un ir visefektīvākā programma mitras kokvilnas veļas žāvēšanai nepieciešamā elektroenerģijas patēriņa ziņā.

4) . Pārbaudīta pret raugveida sēnītēm (Candida albicans), MS2 bakteriofāgu un zarnu nūjiņām (Escherichia coli) ārējā pārbaudē, kuru 2021. gadā veica uzņēmums "Swissatest Testmaterialien AG" (pārbaudes ziņojuma nr. 20212038).



6. IESPĒJAS

6.1 Extra Antcrease (Pretburzīšanās)

Pagarina pretburzīšanās fāzi par 60 minūtēm žāvēšanas cikla beigās. Šī funkcija samazina burzīšanos. Veļu var izņemt no žāvētāja pretburzīšanās fāzes laikā.

6.2 Dryness Level (Sausuma pakāpe)

Šī funkcija palīdz palielināt veļas sausuma pakāpi. Ir 3 iespējas:

-  Extra Dry (Ļoti sausa)
-  Cupboard (Ievietošanai skapī)
-  Iron Dry (Gludināšanai)

6.3 Time Dry (Laiks)

Jūs varat iestatīt programmas darbības ilgumu, sākot ar 10 minūtēm un beidzot ar 2 stundām. Nepieciešamais darbības ilgums ir saistīts ar veļas daudzumu ierīcē.















Vienam apģērba gabalam vai nelieliem apģērbu daudzumiem iesakām iestatīt 15u darbības laiku.

ŽĀVĒŠANAS LAIKA IETEIKUMI

līdz 10 min	tikai vēss gaiss (bez sildītāja).
10–40 min	papildu žāvēšana sausākam rezultātam pēc iepriekšējā žāvēšanas cikla.

6.6 Iespēju tabula

Programmas 1)	 Dryness Level (Sausuma pakāpe)	 Extra Anticrease (Pretburzīšanās)	 Extra Silent (Ekstra kluss)	 Time Dry (Laiks)
	  			
 Cottons (Kokvilna) Eco	■	■		
Cottons (Kokvilna)	■ ■ ■	■	■	■
Synthetics (Sintētika)	■ ■ ■	■	■	■
Delicate (Smalkveļa)	■		■	
Hygiene (Higiēna) 	■		■	
Refresh (Atsvaidzināšana)		■		
Down Jacket (Dūnu jaka) 	■ ■			
Outdoor 	■			
Silk (Zīds) 	■	■		
Wool (Vilna)				■ 2)
Bed Linen (Gultas veļa) XL	■ ■ ■	■		

ŽĀVĒŠANAS LAIKA IETEIKUMI

> 40 min	neliela, labi izgriezta (>1200 apgr./min) veļas daudzuma (līdz 4 kg) pilna cikla žāvēšana
----------	---

6.4 Time Dry (Laiks) Wool (Vilna) programmai

Wool (Vilna) programmai piemērota iespēja, lai noregulētu galīgo sausuma līmeni.

6.5 Extra Silent (Ekstra kluss)

Ierīce darbojas ar zemu trokšņa līmeni, neietekmējot žāvēšanas kvalitāti. Ierīce darbojas lēnāk ar ilgāku ciklu.

Programmas ¹⁾	Dryness Level (Sausuma pakāpe)	Extra Anticrease (Pretburzīšanās)	Extra Silent (Ekstra kluss)	Time Dry (Laiks)
Mixed (Ātrā jauktā) XL				

1) Programmai ir iespējams iestatīt vienu vai vairākas iespējas. Lai aktivizētu vai deaktivizētu tās, nospiediet attiecīgo skārienaustiņu.

2) Skatiet sadaļu IESPĒJAS: Žāvēšanas laiks programmai Wool (Vilna)

7. IESTATĪJUMI

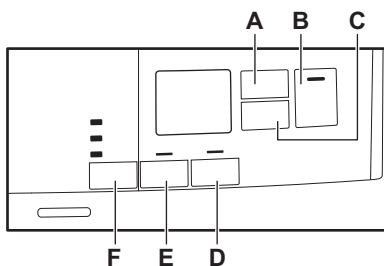

- A. Time Dry (Laiks) skārienauga
- B. Start/Pause (Sākt/Pauze) skārienauga
- C. Delay Start (Atliktais laiks) skārienauga
- D. Extra Anticrease (Pretburzīšanās) skārienauga
- E. Extra Silent (Ekstra kluss) skārienauga
- F. Dryness Level (Sausuma pakāpe) skārienauga

7.1 Bērnu drošības funkcija

Šī iespēja liedz bērniem spēlēties ar ierīci programmas darbības laikā. Skārienaustiņi ir nobloķēti.

Atbloķēts ir tikai taustiņš ieslēgt/izslēgt.

Bērnu drošības funkcijas iespējas aktivizēšana:

1. Piespiediet ieslēgšanas/izslēgšanas taustiņu, lai ieslēgtu ierīci.
2. Turiet piespiestu (D) uz dažām sekundēm.

Iedegas bērnu drošības funkcijas indikators.



Bērnu drošības funkcijas iespēju var atslēgt programmas darbības laikā. Piespiediet un turiet piespiestu to pašu skārienaustiņu, līdz bērnu drošības funkcijas indikators nodziest. Bērnu drošības funkcija nav pieejama 8 sekunžu laikā pēc ierīces ieslēgšanas.

7.2 Atlikušā veļas mitruma regulēšana



Katru reizi ieslēdzot atlikušā mitruma pielāgošanas režīmu, iepriekš iestatītais atlikušā mitruma līmenis nomainīsies uz nākamo vērtību (piem., iepriekš iestatītā vērtība - 2 - mainīsies uz - 1 -).

Lai mainītu atlikušā mitruma noklusējuma pakāpi:

1. Piespiediet ieslēgšanas/izslēgšanas taustiņu, lai ieslēgtu ierīci.
2. Lai iestatītu jebkuru programmu, izmantojiet programmu pārslēgu.
3. Nogaidiet aptuveni 8 sekundes.
4. Vienlaicīgi piespiediet un turiet piespiestus (F) un (E) taustiņus.

Iedegas viens no šiem indikatoriem:

- - - maksimāls sausums
- - - sausāka veļa
- - - standarta sausa veļa

5. Atkārtoti nospiediet taustiņu (F) un (E), līdz iedegas pareizā līmeņa indikators.



Ja displejs atgriežas standarta režīmā (tiks parādīts 2. solī izvēlētās programmas laiks), iestatot atlikušā mitruma līmeni, nospiediet un turiet nospiešanu pogu (F) un (E) vēlreiz, lai ieslēgtu atlikušā mitruma pielāgošanas režīmu (iepriekš iestatītais atlikušā mitruma līmenis nomainīsies uz nākamo vērtību).

6. Pēc 5 sekundēm displejs atgriežas normālā režīmā.

7.3 Ūdens tvertnes indikators

Pēc noklusējuma ūdens tvertnes indikatora deg. Tas iedegas, kad programma ir beigusies vai kad nepieciešams iztukšot ūdens tvertni.



Ja ierīcei uzstādīts "Noplūdes komplekts" (papildpiederums), tā automātiski izvadīs ūdeni no ūdens tvertnes. Šādā gadījumā mēs iesakām deaktivizēt ūdens tvertnes indikatoru.

Ūdens tvertnes indikatora deaktivizēšana:

1. Piespiediet ieslēgšanas/izslēgšanas taustiņu, lai ieslēgtu ierīci.
2. Nogaidiet aptuveni 8 sekundes.
3. Vienlaicīgi piespiediet un turiet piespiestus (E) un (D) taustiņus.

Displejs attēlo vienu no šīm 2 konfigurācijām:

- Displejs rāda "Off" (izslēgts). Pēc 5 sekundēm displejs atgriežas normālā režīmā.
- Displejā rāda "On" (ieslēgts). Pēc 5 sekundēm displejs atgriežas normālā režīmā.

7.4 Skaņas signāla ieslēgšana/izslēgšana

Lai deaktivizētu vai aktivizētu skaņas signālus, vienlaikus piespiediet un aptuveni

divas sekundes turiet piespiestas skārienpogas (A) un (C).

7.5 Darba stundu skaitītājs

Šī funkcija sniedz iespēju rādīt kopējo ierīces darbības laiku stundās, kas tiek skaitītas no brīža, kad ierīce ir pirmo reizi ieslēgta. Tiek rādīts faktiskais ciklu darbības laiks (neietver pauzes, atliktā starta laiku).

Lai aplūkotu šo rādītāju, veiciet turpmākās darbības.

1. Ieslēdziet ierīci, nospiežot pogu **On/Off**.
2. Pāris sekundes turiet nospiešanas pogas **F** un **D**.
3. Pēc 3 sekundēm displejā tiek parādītas ierīces kopējās nostrādātās darba stundas: piemēram, ja darba laiks ir **1276** stundas, displejā rādīs tekstu **Hr 2** sekundes, un pēc tam **12 2** sekundes, kam sekos **76**. Šī vērtība tiek parādīta ar divu ciparu secību vienlaikus: pirmie divi cipari norāda tūkstošus un simtus, otrie divi cipari norāda desmitus un vienus.

Lai izietu no šī režīma, nospiediet jebkuru pogu, pagrieziet programmu izvēles pogu vai izslēdziet ierīci.

7.6 Rūpnīcas noklusējuma iestatījumi

Šī funkcija ļauj atjaunot rūpnīcas noklusējuma iestatījumus. Saglabātās iespējas un darba režīmi tiks atiestatīti.

Lai **aktivizētu** šo iespēju, veiciet turpmākās darbības.

1. Ieslēdziet ierīci, nospiežot pogu **ON/Off**.
2. Uzgaidiet aptuveni 8 sekundes.
3. Pāris sekundes turiet nospiešanas pogas **D** un **C**.
4. Ierīce apstiprinās darbību, displejā rādot
- - -.



Ja procedūra nedarbojas (tas var būt noildzes vai nepareizas pogu kombinācijas dēļ), izslēdziet ierīci un atkārtojiet secību no sākuma.

8. PIRMS PIRMĀS IZMANTOŠANAS REIZES



Pirmo reizi iedarbinot žāvētāju, tiek automātiski atbrīvoti aizmugures veļas tilpnes fiksatori. Ir iespējams, ka atskan troksnis.

Lai atbrīvotu aizmugures veļas tilpnes fiksatorus:

1. Ieslēdziet ierīci.
2. Iestatiet jebkuru programmu.
3. Nospiediet taustiņu Sākt/Pauze.

Veļas tilpne sāk griezties. Aizmugures veļas tilpnes fiksatori tiek deaktivēti automātiski.

Pirms ierīces lietošanas veļas žāvēšanai:

- Izfīriet žāvētāja veļas tilpni ar mitru drānu.
- Palaidiet 1 stundas programmu ar mitru veļu.



Žāvēšanas cikla sākumā (pirmajās 3 – 5 min.) iespējams nedaudz augstāks skaņas līmenis. Tas notiek tāpēc, ka iedarbojas kompresors. Tā ir normāla parādība ierīcēm, kuras darbina kompresors, piemēram, ledusskapjiem un saldētavām.

8.1 Neparasta smaka

Ierīce ir cieši iesaiņota.

Pēc izstrādājuma izsaiņošanas var būt jūtama neparasta smaka. Tā ir normāla parādība pilnīgi jauniem produktiem.

Ierīce ir izgatavota no dažādiem materiāliem, kas kopā var radīt neparastu smaku.

Laika gaitā, pēc dažiem žāvēšanas cikliem smaka pakāpeniski izzūd.

8.2 Trokšņi



Dažreiz žāvēšanas cikla laikā var būt dzirdami dažādi trokšņi. Tie ir normāli darbības trokšņi.

Darbojas kompresors.

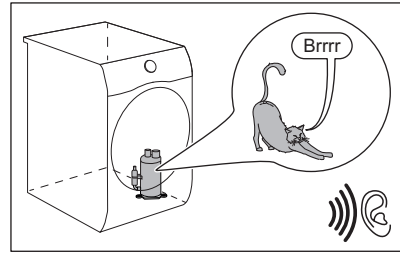

Rotē veļas tilpne.

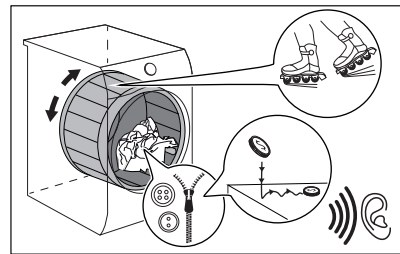

Darbojas ventilatori.

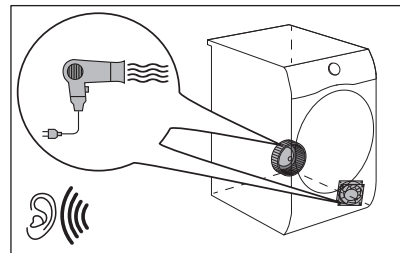

Darbojas sūknis, un tvertne tiek pārsūknēts kondensāts.

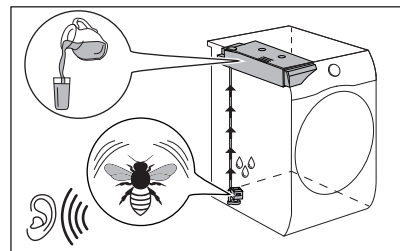

9. IZMANTOŠANA IKDIENĀ

9.1 Programmas palaišana bez atlikta starta

1. Sagatavojiet veļu un piepildiet ierīci.

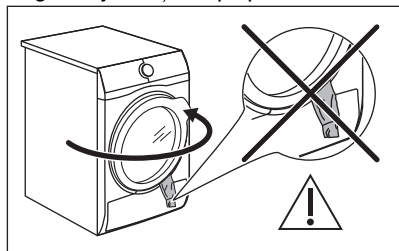

⚠ UZMANĪBU!

Pārliecinieties, ka, aizverot durvis, veļa neiesprūst starp ierīces durvīm un gumijas blīvi.

2. Lai ieslēgtu ierīci, nospiediet taustiņu ieslēgt/izslēgt.
3. Iestatiet ievietotajai veļai atbilstīgu programmu un iespējas. Displejā rāda programmas ilgumu.



Faktiskais žāvēšanas laiks būs atkarīgs no ielādes (daudzuma un sastāva), istabas temperatūras un veļas mitruma pēc tās izgriešanas centrifūgā.

4. Nospiediet skārientaustiņu Start/Pause (Sākt/Pauze). Programma uzsāk darbību.

9.2 Programmas palaišana ar atlikto startu

1. Iestatiet ievietotajai veļai atbilstīgu programmu un iespējas.
2. Atkārtoti nospiediet taustiņu Atliktais starts, līdz displejā parādās vēlamais atlikšanas laiks.



Jūs varat atlikt programmas darbības sākumu uz laiku, sākot ar 1 stundu un beidzot ar 20 stundām.

3. Nospiediet skārientaustiņu Start/Pause (Sākt/Pauze).

Displejā redzama laika atskaite līdz atliktajam startam.

Kad laika atskaite beigusies, programma automātiski aktivizējas.

9.3 Nomainiet programmu

1. Piespiediet ieslēgšanas/izslēgšanas taustiņu, lai izslēgtu ierīci.
2. Piespiediet ieslēgšanas/izslēgšanas taustiņu, lai ieslēgtu ierīci.
3. Iestatiet programmu.

Alternatīvi:

1. Pagrieziet pārslēgu ● "Reset" (Atiestatīt) pozīcijā.
2. Nogaidiet 1 sekundes. Displejā tiks parādīts — — —.
3. Iestatiet programmu.

9.4 Programmas beigās

Kad mazgāšanas programma pabeigta:

- Atskan pārtraukts skaņas signāls.
- Displejs rāda :
- Deg indikators.
- Var iedegties indikatori Filtrs un Tvertne.
- Iedegas indikators Start/Pause (Sākt/Pauze).

Ierīce turpina darboties ar pretburzīšanās fāzi aptuveni vēl 30 minūtes vai ilgāk, ja tika iestatīta Extra Anticrease (Pretburzīšanās) iespēja (skatiet sadaļu Iespēja - *Extra Anticrease (Pretburzīšanās)*).

Pretburzīšanās fāze samazina saburzīšanos.

Jūs varat izņemt veļu no ierīces, pirms pretburzīšanās fāze ir beigusies. Lai gūtu labākus rezultātus, iesakām izņemt veļu, kad pretburzīšanās fāze ir gandrīz beigusies.

Kad pretburzīšanās fāze ir beigusies:

- Displejā joprojām redzams :
- Indikators ir nodzisis.
- Turpina degt indikatori Filtrs un Tvertne.
- Start/Pause (Sākt/Pauze) nodziest.

1. Piespiediet ieslēgšanas/izslēgšanas taustiņu, lai izslēgtu ierīci.
2. Atveriet ierīces durvis.
3. Izņemiet veļu.
4. Aizveriet ierīces durvis.

Iespējamie neapmierinošu žāvēšanas rezultātu iemesli:

- Nepareizi noklusējuma sausuma pakāpes iestatījumi. Skatiet sadaļu *Noklusējuma sausuma pakāpes izvēle*
- Temperatūra telpā ir pārāk zema vai pārāk augsta. Optimāla telpas temperatūra ir 18–25 °C.



Pēc programmas darbības beigām vienmēr iztīriet filtru un iztukšojiet ūdens tvertni.

9.5 Gaidīšanas funkcija

Lai samazinātu enerģijas patēriņu, šī funkcija automātiski deaktivizē ierīci:

- Pēc piecām minūtēm, ja jūs neaktivizējat programmu.
- Piecas minūtes pēc programmas beigām.



Laiks tiek samazināts līdz 30 sekundēm, ja pārslēgs atrodas ● "Reset" (Atiestatīt) pozīcijā.

10. PADOMI UN IETEIKUMI

10.1 Veļas sagatavošana



Apģērbs pēc mazgāšanas bieži ir sagriezies un sapinies.

Sagriezušās un sapinušās veļas žāvēšana ir neefektīva.

Lai nodrošinātu pienācīgu gaisa plūsmu un vienmērīgu žāvēšanu, apģērbus ir ieteicams izpurināt un ievietot žāvētājā pa vienam gabalam.

Lai nodrošinātu pareizu žāvēšanas procesu:

- Aizveriet rāvējslēdzējus.
- Aiztaisiet segu pārsegu aizdares.
- Nežāvējiet vaļīgas saites vai lentes (piem., priekšautienu). Sasieniet tos pirms programmas aktivizēšanas.
- Izņemiet no kabatām visus priekšmetus.
- Apģērbus, kuru iekšējais slānis izgatavots no kokvilnas, jāizgriež otrādi. Kokvilnas slānim jābūt vērstam uz āru.

- Vienmēr iestatiet programmu, kas piemērota veļas veidam.
- Nelieciet kopā gaišus un tumšus apģērbus.
- Izmantojiet kokvilnai, adītām jakām un trikotāžas apģērbiem piemērotu programmu, lai novērstu apģērbus saraušanos.
- Nepārsniedziet programmu nodaļā vai displejā norādīto maksimālo veļas daudzumu.
- Žāvējiet tikai to veļu, kuru drīkst žāvēt žāvētājā. Skatiet apģērbus informatīvās etiķetes.
- Nežāvējiet lielus priekšmetus kopā ar maziem. Mazi apģērba gabali var iekļerties lielajos un palikt mitri.
- Izpuriniet lielus apģērba un auduma gabalus pirms to ievietošanas žāvētājā. Tas jādara, lai pēc žāvēšanas cikla iekšpusē nepaliktu mitras vietas.

Informatīvā etiķete

Apraksts



Apģērbus drīkst žāvēt žāvētājā.

Informatīvā etiķete

Apraksts



Apģērbu drīkst žāvēt žāvētājā augstā temperatūrā.



Apģērbu drīkst žāvēt žāvētājā tikai zemā temperatūrā.



Apģērbu nedrīkst žāvēt žāvētājā.

11. KOPŠANA UN TĪRĪŠANA

11.1 Filtra tīrīšana

⚠ UZMANĪBU!

Netīriet filtru ar ūdeni. Manuāli savāciet pūkas un izmetiet tās atkritumu tvertnē (izvairieties no plastmasas šķiedru izmešanas ūdens vidē).



Labākiem žāvēšanas rezultātiem tīriet filtru regulāri. Aizsērējis filtrs pagarina žāvēšanas ciklu, rezultātā palielinot enerģijas patēriņu. Tīriet filtru ar rokām. Ja nepieciešams, izmantojiet putekļu sūcēju.

1.

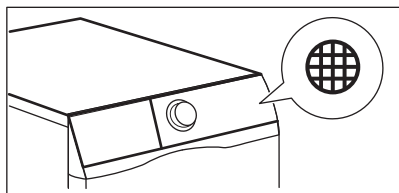

2.

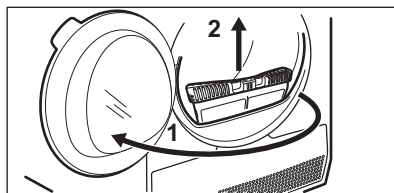

3.

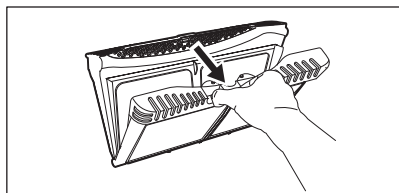

4.

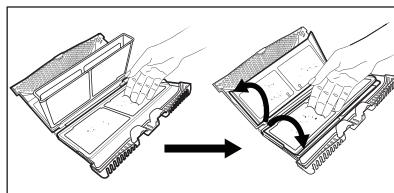

5. 1)

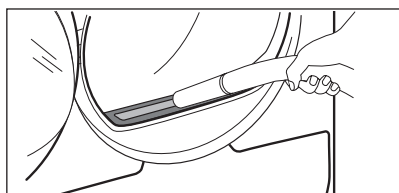

6.

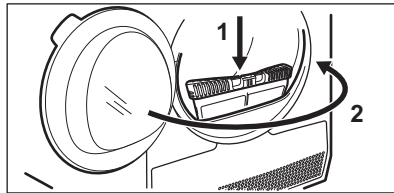

1) Nepieciešamības gadījumā notīriet apģērbu pūkas no filtra ligzdas un blīves. Šim nolūkam jūs varat izmantot putekļu sūcēju.

11.2 Ūdens tvertnes iztukšošana

1.

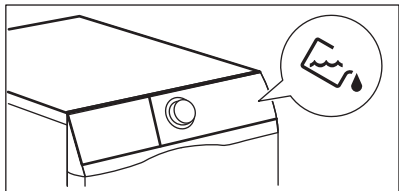

2.

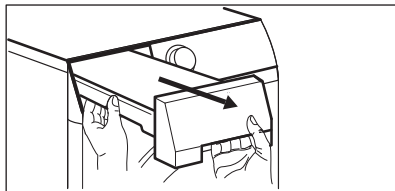

3.

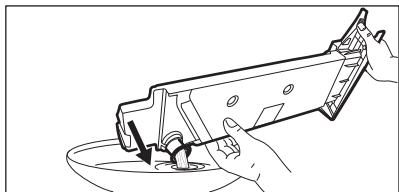

4.

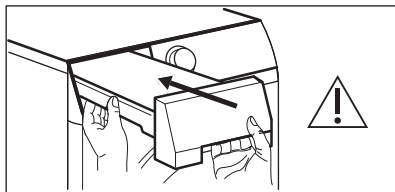

Jūs varat izmantot ūdeni no ūdens tvertnes kā alternatīvu destilētam ūdenim (piemēram, gludināšanai ar tvaiku). Pirms izmantojat ūdeni, iztīriet filtrā uzkrājušos nefīrumu atlikumus.

11.3 Siltummaiņa notīrīšana

1.

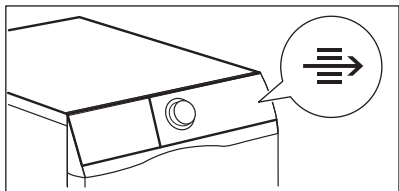

2.

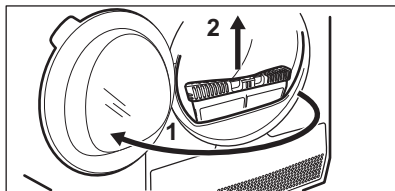

3.

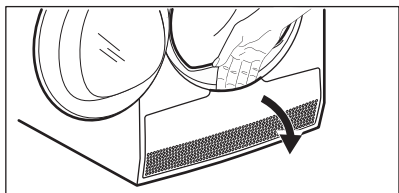

4.

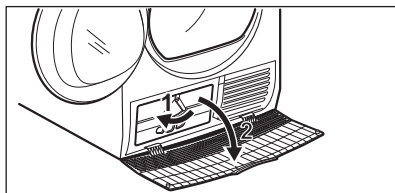

5. 1)

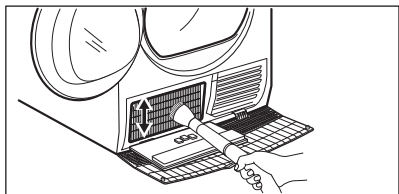

6.

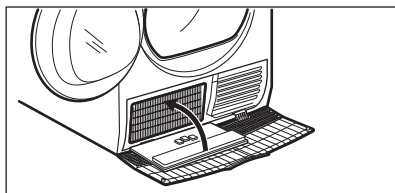

7.

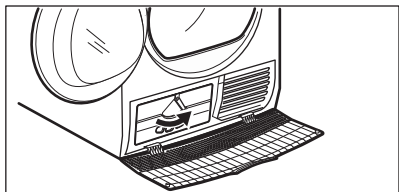

8.

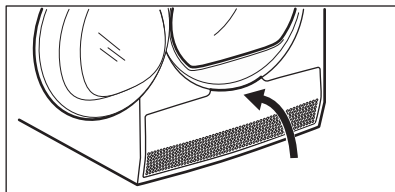

9.

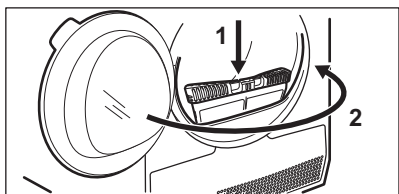

1) Nepieciešamības gadījumā notīriet apgērbu pūkas no filtra ligzdas un blīves. Šim nolūkam jūs varat izmantot putekļu sūcēju.

⚠ UZMANĪBU!

Nepieskarieties metāla virsmai ar kailām rokām. Pastāv traumu risks. Lietojiet aizsargcimdus. Tīriet uzmanīgi, lai nesabojātu metāla virsmu.

11.4 Veļas tīlpnes tīrīšana

⚠ BRĪDINĀJUMS!

Pirms tīrīšanas atvienojiet ierīci no elektrības.

Lai notīrītu veļas tīlpnes iekšējo virsmu un tīlpnes izciļņus, izmantojiet neitrālu mazgāšanas līdzekli. Nosusiniet nomazgātās virsmas var mīkstu drānu.

⚠ UZMANĪBU!

Netīriet veļas tīlpi ar tērauda suku vai abrazīviem materiāliem.

11.5 Vadības paneļa un apvalka tīrīšana

Lai notīrītu vadības paneli un apvalku, izmantojiet standarta neitrālu mazgāšanas līdzekli.

Tīriet ar mitru drānu. Nosusiniet nomazgātās virsmas var mīkstu drānu.

⚠ UZMANĪBU!

Nelietojiet mēbeļu tīrīšanas līdzekļus vai tīrīšanas līdzekļus, var var izraisīt koroziju.

11.6 Gaisa plūsmas atveru tīrīšana

Lai likvidētu pūkas no gaisa plūsmas atverēm, izmantojiet putekļu sūcēju.

12. PROBLĒMRISINĀŠANA

BRĪDINĀJUMS!

Skatiet sadaļu "Drošība".

12.1 Kļūdu kodi

Ierīci neuzsāk darbu vai arī darbības laikā tā pārtrauc darbības.

Vispirms mēģiniet rast problēmas risinājumu (skatiet tabulu). Ja problēma joprojām pastāv, sazinieties ar pilnvaroto servisa centru.

BRĪDINĀJUMS!

Pirms jebkuras pārbaudes veikšanas atvienojiet ierīci no elektrotīkla.

Nopietnu problēmu gadījumā atskan skaņa signāli, displejā redzams kļūdas kods un  Start/Pause (Sākt/Pauze) taustiņš var mirgot nepārtraukti:

Kļūdas kods	Iespējamais cēlonis	Risinājums
E50	Pārslogots ierīces motors. Veļas tilpnē ir pārāk daudz veļas vai tā ir iestrēgusi.	Programma nav pabeigta. Izņemiet veļu no tilpnes, iestatiet programmu un uzsāciet ciklu no jauna.
E90 vai E91	Iekšēja kļūme. Ierīces elektronisko elementu starpā nav saziņas.	Programma netika pabeigta pareizi vai ierīce pārāk ātri pārtrauca darbību. Izslēdziet ierīci un ieslēdziet to atkārtoti. Ja kļūdas kods parādās atkārtoti, sazinieties ar pilnvaroto servisa centru.
Eh0	Elektroenerģijas padeve ir nestabila.	Ja ierīce attēlo Eh0 , sagaidiet, līdz strāvas padeve nostabilizējas un tad nospiediet palaišanas taustiņu. Ja ierīce pārtrauc ciklu bez jebkādas norādes, nospiediet cikla sākumu. Ja iedarbojas brīdinājums, pārbaudiet elektrības vada/kontaktligzdas stāvokli vai strāvas padevi.

Ja displejs rāda citus kļūdu kodus, izslēdziet ierīci un ieslēdziet to atkārtoti. Ja problēma atkārtojas, sazinieties ar pilnvaroto servisa centru.

Dažādu veļas žāvētāja problēmu gadījumā skatiet iespējamus risinājumus tabulā tālāk.

12.2 Traucējummeklēšana

Problēma	Iespējamais risinājums
Jūs nevarat aktivizēt ierīci.	Pārbaudiet, vai ierīces kontaktspraudnis ir pieslēgts elektrotīkla kontaktligzdai. Pārbaudiet drošinātāju (mājas instalācijā).
Nevar palaist programmu.	Nospiediet Start/Pause (Sākt/Pauze). Pārbaudiet, vai ir aizvērtas ierīces durvis.

Problēma	Iespējamais risinājums
Ierīces durvis neaizveras.	Pārļiecinieties, ka ir pareizi ievietots filtrs.
Ierīce apstājas darbības laikā.	Pārļiecinieties, ka veļa nav iesprūdusi starp ierīces durvīm un gumijas blīvi.
	Pārbaudiet, vai ūdens tvertne ir tukša. Nospiediet taustiņu Start/Pause (Sākt/Pauze), lai atsāktu programmas darbību.
	Ielāde ir pārāk maza, palieliniet ielādes daudzumu vai izmantojiet programmu Time Drying (Žāvēšanas laiks).
Cikla ilgums ir pārāk ilgs vai sniedz neapmierinošus žāvēšanas rezultātus. ¹⁾	Pārļiecinieties, ka veļas svars atbilst programmas darbības ilgumam.
	Pārbaudiet, vai filtri ir tīri.
	Veļa ir pārāk mitra. Vēlreiz centrifugējiet veļu veļas mazgājamā mašīnā.
	Nodrošiniet, lai istabas temperatūra ir no +5 °C līdz +35 °C. Optimālā istabas temperatūra ir 18 °C līdz 25 °C.
	Iestatiet Time Drying (Žāvēšanas laiks) vai Extra Dry (Ļoti sausa) programmu. ²⁾
Displejā redzams — — —.	Ja vēlaties iestatīt jaunu programmu, izslēdziet un ieslēdziet ierīci.
	Pārļiecinieties, ka iespējas atbilst programmai.

1) Programma automātiski beidz darboties pēc maksimāli 5 stundām.

2) Žāvējot liela izmēra veļas gabalus (piemēram, palagus), pastāv iespēja, ka kāda to daļa joprojām būs mitra.

Žāvēšanas rezultāti nav apmierinoši

- Iestatīta nepareiza programma.
- Filtrs ir aizsērējis.
- Siltummainis ir aizsērējis.
- Ierīcē ievietots par daudz veļas.
- Veļas tīlpne ir netīra.
- Nepareizs vadāmības sensora iestatījums (informāciju par labāku iestatījumu skatiet

sadaļā "*Iestatījumi - Veļas atlikušā mitruma pakāpes regulēšana*").

- Gaisa plūsmas atveres ir nosprostojušās.
- Telpas temperatūra ir pārāk zema vai pārāk augsta (optimālā telpas temperatūra ir no 18 °C līdz 25 °C)

13. TEHNISKIE DATI

Augstums x platums x dziļums	850 x 596 x 638 mm (maksimāli 662 mm)
Maks. dziļums, kad ierīces durvis atvērtas	1107 mm
Maks. platums, kad ierīces durvis atvērtas	958 mm
Pielāgojams augstums	850 mm (+ 15 mm – kājiņu regulējums)
Veļas tīlpnes tīlpums	118 l

Maksimālais veļas daudzuma apjoms	9 kg
Spriegums	230 V
Frekvence	50 Hz
Skaņas intensitātes līmenis	65 dB
Kopējā jauda	700 W
Energoefektivitātes klase	A+++
Elektroenerģijas patēriņš standarta kokvilnas programmai ar atbilstoši atļautajiem apjomiem maksimāli piepildītu veļas tīlpni. 1)	1,68 kWh
Elektroenerģijas patēriņš standarta kokvilnas programmai ar daļēji piepildītu veļas tīlpni. 2)	0,86 kWh
Elektroenerģijas patēriņš gadā ³⁾	194,1 kWh
Elektroenerģijas patēriņš, ierīcei esot ieslēgtā stāvoklī 4)	0,05 W
Elektroenerģijas patēriņš, ierīcei esot izslēgtā stāvoklī 4)	0,05 W
Lietojuma veids	Mājsaimniecība
Atļautā apkārtējās vides temperatūra	no +5 līdz +35 °C
Aizsargapvalka nodrošinātais aizsardzības līmenis pret cieto daļiņu un mitruma iedarbību, izņemot gadījumus, kad zemsprieguma ierīcēm nav aizsardzības pret mitrumu	IPX4
Gāzes apzīmējums	R290
Svars	0,149 kg

1) Saskaņā ar standartu EN 61121. 9 kg kokvilnas izstrādājumu, kuri tiek izgriezti centrifūgā ar ātrumu 1000 apgriezieni minūtē.

2) Saskaņā ar standartu EN 61121. 4,5 kg kokvilnas izstrādājumu, kuri tiek izgriezti centrifūgā ar ātrumu 1000 apgriezieni minūtē.

3) Energopatēriņš gadā (kWh), pamatojoties uz standarta kokvilnas programmas 160 žāvēšanas cikliem pilnā un daļēji noslodzē un mazjaudas energopatēriņa režīmos. Faktiskais katra cikla energopatēriņš ir atkarīgs no ierīces lietošanas veida (REGULA (ES) Nr. 392/2012).

4) Saskaņā ar standartu EN 61121.

Tabulā iepriekš norādītā informācija ir saskaņā ar ES Komisijas Regulu Nr. 392/2012, ar ko īsteno Direktīvu Nr. 2009/125/EK.

13.1 Patēriņa dati



Norādītās vērtības ir iegūtas laboratorijas apstākļos atbilstoši standartiem. Datus var mainīt dažādi parametri, piemēram, veļas daudzums, veids un apkārtējās vides apstākļi. Sākotnējais veļas mitrums, ūdens veids, elektroapgādes spriegums un tas, vai maināt programmas noklusējuma iestatījumus, arī var ietekmēt energopatēriņu un žāvēšanas programmas darbības ilgumu.

Programmas	Izgriešanas ātrums / atlikušais mitrums	Žāvēšanas laiks ¹⁾	Elektroenerģijas patēriņš ²⁾
Cottons (Kokvilna) Eco 9 kg			
Cupboard (Ievietošanai skapī)	1400 apgr./min / 50%	163 min.	1,46 kWh
	1000 apgr./min / 60%	199 min.	1,68 kWh
Cottons (Kokvilna) 9 kg			
Iron Dry (Gludināšanai)	1400 apgr./min / 50%	113 min.	0,96 kWh
	1000 apgr./min / 60%	136 min.	1,19 kWh
Cottons (Kokvilna) Eco 4,5 kg			
Cupboard (Ievietošanai skapī)	1400 apgr./min / 50%	87 min.	0,72 kWh
	1000 apgr./min / 60%	110 min.	0,86 kWh
Synthetics (Sintētika) 4 kg			
Cupboard (Ievietošanai skapī)	1200 apgr./min / 40%	68 min.	0,53 kWh
	800 apgr./min / 50%	76 min.	0,62 kWh

1) Daļēji pilnas veļas tilpnes gadījumā cikla laiks ir īsāks un ierīce patērē mazāk elektroenerģijas.

2) Neatbilstoša apkārtējās vides temperatūra un/vai slikti izgriezta veļa var paildināt programmas darbības laiku un palielināt energopatēriņu.

14. PRODUKTA INFORMĀCIJAS LAPA SASKAŅĀ AR ES REGULU NR. 1369/2017

Produkta informācijas lapa

Preču zīme	Electrolux
Modelis	EW7H489WE PNC916099693
Nominālā ietilpība, izteikta kilogramos	9

Ventilācijas tipa vai kondensācijas tipa veļas žāvētājs	Kondensators
Energoefektivitātes klase	A+++
Energotatēriņš kWh/gadā, pamatojoties uz standarta kokvilnas programmas 160 žāvēšanas cikliem pilnā un daļējā noslodzē un energopatēriņu mazjaudas režīmos. Faktiskais energopatēriņš vienā ciklā būs atkarīgs no ierīces lietošanas veida.	194,1
Automātisks veļas žāvētājs vai neautomātisks veļas žāvētājs	Automātiski
Standarta kokvilnas programmas energopatēriņš kWh pilnā noslodzē	1,68
Standarta kokvilnas programmas energopatēriņš kWh daļējā noslodzē	0,86
Jaudas patēriņš W "izslēgtā režīmā"	0,05
Energotatēriņš ieslēgtā režīmā, izteikts W	0,05
Ieslēgtā režīma ilgums minūtēs	10
"Standarta kokvilnas programma", ko izmanto pilnā un daļējā noslodzē, ir standarta žāvēšanas programma, uz kuru attiecas informācija markējumā un datu lapā, šī programma ir piemērota normālas mitras kokvilnas izstrādājumu žāvēšanai un energopatēriņa ziņā tā ir visefektīvākā programma kokvilnai	
"Standarta kokvilnas programmas pilnā un daļējā noslodzē" svērtais programmas laiks, kas izteikts minūtēs	148
"Standarta kokvilnas programmas pilnā noslodzē" programmas laiks, izteikts minūtēs	199
"Standarta kokvilnas programmas daļējā noslodzē" programmas laiks, izteikts minūtēs	110
Kondensācijas efektivitātes klase skalā no G (viszemākā efektivitāte) līdz A (visaugstākā efektivitāte)	Temperatūras displejā ciparu vietā parādās simbols
Standarta kokvilnas programmas pilnā noslodzē vidējā kondensācijas efektivitāte, izteikta procentos	91
Standarta kokvilnas programmas daļējā noslodzē vidējā kondensācijas efektivitāte, izteikta procentos	91
Svērtā kondensācijas efektivitāte "standarta Kokvilnas programmai pilnā un daļējā noslodzē"	91
Skaņas jaudas līmenis, izteikts dB	65
Lebūvējama ierīce J/N	Nē

Tabulā iepriekš norādītā informācija ir saskaņā ar ES Komisijas Regulu Nr. 392/2012, ar ko īsteno Direktīvu Nr. 2009/125/EK.

15. APSVĒRUMI PAR VIDES AIZSARDZĪBU

Nododiet otrreizējai pārstrādei materiālus ar simbolu . Ievietojiet iepakojuma materiālus atbilstošajos konteineros to otrreizējai pārstrādei. Palīdziet aizsargāt apkārtējo vidi un cilvēku veselību, atkārtoti pārstrādājot

elektrisko un elektronisko iekārtu atkritumus. Neizmetiet ierīces, kas apzīmētas ar šo simbolu , kopā ar mājsaimniecības atkritumiem. Nododiet izstrādājumu vietējā otrreizējās pārstrādes punktā vai sazinieties ar vietējo pašvaldību.

MES GALVOJAME APIE JUS

Dėkojame, kad įsigijote „Electrolux“ prietaisą. Išsirinkote gaminį, kuriame atsispindi šios srities profesionalų per dešimtmečius sukauptą patirtį ir naujovės. Pažangus ir stilingas prietaisas sukurtas specialiai jums. Kad ir ką gamintumėte, kiekvieną kartą būsite tikri dėl nepriekaištingo rezultato.

Sveiki atvykę į „Electrolux“ pasaulį.

Apsilankykite mūsų interneto svetainėje.



Čia rasite naudojimo patarimų, brošiūrų, informacijos apie trikčių šalinimą, aptarnavimą ir remontą:

www.electrolux.com/support



Užregistruokite savo gaminį ir naudokitės papildomomis paslaugomis:

www.registerelectrolux.com



Jūsų prietaisui skirtų priedų, nusidėvintųjų ir originalių atsarginių dalių ieškokite čia:

www.electrolux.com/shop

KLIENTŲ APTARNAVIMAS IR TECHNINĖ PRIEŽIŪRA

Visada naudokite originalias atsargines dalis.

Kreipdamiesi į įgaliotąjį aptarnavimo centrą įsitinkinkite, kad galite nurodyti šią informaciją: prietaiso modelis, PNC, serijos numeris.

Šią informaciją galima rasti techninių duomenų plokštėje.

 Įspėjimo / perspėjimo ir saugos informacija

 Bendroji informacija ir patarimai

 Aplinkosaugos informacija

Galimi pakeitimai.

TURINYS

1. SAUGOS INFORMACIJA.....	27
2. SAUGOS INSTRUKCIJOS.....	30
3. GAMINIO APRAŠYMAS.....	32
4. VALDYMO SKYDELIS.....	33
5. PROGRAMŲ LENTELE.....	34
6. PARINKTYS.....	35
7. NUOSTATOS.....	37
8. PRIEŠ NAUDODAMI PIRMAKART.....	39
9. KASDIENIS NAUDOJIMAS.....	40
10. PATARIMAI.....	41
11. VALYMAS IR PRIEŽIŪRA.....	42
12. TRIKČIŲ ŠALINIMAS.....	45
13. TECHNINIAI DUOMENYS.....	47
14. INFORMACIJOS APIE GAMINĮ LAPAS PAGAL ES REGLAMENTĄ 1369/2017.....	48
15. APLINKOS APSAUGA.....	49

1. ⚠ SAUGOS INFORMACIJA



Prieš įrengdami ir naudodami prietaisą, atidžiai perskaitykite pateiktą instrukciją.

Gamintojas neatsako už sužalojimus ar nuostolius, patirtus dėl netinkamo prietaiso įrengimo ar naudojimo. Instrukciją visada laikykite saugioje ir pasiekiamoje vietoje, kad prireikus galėtumėte ja pasinaudoti.



Įspėjimas: Gaisro pavojus / degios medžiagos.

Prietaise yra degių dujų, propano (R290) – tai dujos, kurios nedaro žalos aplinkai. Saugokite prietaisą nuo liepsnos ir uždegimo šaltinių. Būkite atsargūs, kad nepažeistumėte šaltnešio grandinės, kurioje yra propano.

1.1 Vaikų ir pažeidžiamų žmonių sauga

⚠ ĮSPĖJIMAS!

Pavojus uždusti, susižaloti ir sukelti nuolatinę negalią.

- Vyresni nei 8 metų vaikai ir asmenys, turintys fizinių, jutiminių arba protinių sutrikimų, arba asmenys, kuriems trūksta patirties ar žinių, šį prietaisą gali naudoti tik prižiūrimi kitų arba gavę nurodymus, kaip saugiai naudotis prietaisu, jei jie supranta su prietaiso naudojimu susijusius pavojus.
- Nuo 3 iki 8 metų vaikų ir asmenų, turinčių sunkią negalią, negalima palikti be priežiūros ir kitaip leisti pasiekti naudojamą prietaisą.
- Mažesnių nei 3 metų vaikų negalima palikti be priežiūros ar kitaip leisti pasiekti naudojamą prietaisą.
- Neleiskite vaikams žaisti šiuo prietaisu.
- Visas pakuotės medžiagas saugokite nuo vaikų ir tinkamai pašalinkite.
- Valymo priemonės laikykite vaikams nepasiekiamoje vietoje.

- Neleiskite nepilnamečiams vaikams ir gyvūnams būti šalia prietaiso atidarytomis durelėmis.
- Jeigu prietaise yra apsaugos nuo vaikų įtaisas, jį reikia suaktyvinti.
- Vaikai be priežiūros negali atlikti prietaiso valymo ir naudotojo priežiūros darbų.

1.2 Bendrieji saugos reikalavimai

- Tai buitinis prietaisas skirtas tik džiovininti skalbinius, tinkamus džiovininti džiovyklėse.
- Nenaudokite džiovinimo funkcijos, jei skalbiniai buvo sutepti pramoninėmis cheminėmis medžiagomis.
- Tai buitinis prietaisas, skirtas naudoti patalpose, vienam šeimos ūkiui.
- Šį prietaisą galima naudoti biuruose, viešbučių kambariuose, nakvynės ar svečių namuose ir kitoje panašioje aplinkoje, kur prietaiso naudojimo intensyvumas neviršija įprasto buitinio naudojimo.
- Nebandykite pakeisti šio prietaiso techninių savybių.
- Jei džiovyklę norite pastatyti ant skalbimo mašinos, naudokite tam specialiai skirtą laikiklių rinkinį. Tvirtinimo komplektą galima įsigyti iš įgaliotojo atstovo ir naudoti tik su instrukcijose nurodytu prietaisu, pristatytu su priedu. Atidžiai perskaitykite prieš įrengimą (žr. įrengimo informacinį lapelį).
- Prietaisą galima įrengti atskirai arba jį montuoti po virtuvės stalviršiu, išlaikant tinkamus atstumus (žr. įrengimo informacinį lapelį).
- Nemontuokite prietaiso už rakinamų durų, stumdomų durų ar durų su vyriais priešingoje pusėje. Taip pat pasirūpinkite, kad prietaiso durelės galėtų pilnai atsidaryti.
- Pasirūpinkite, kad apatinių ventiliacijos angų neblokėtų kilimai ar kitos grindų dangos.
- DĖMESIO: Prietaiso negalima jungti prie maitinimo per išorinį įjungimo įtaisą, pavyzdžiui, laikmatį ar kitą elektros grandinę, kurią komunalinės tarnybos reguliariai įjungia ir išjungia.

- Elektros kištuką į tinklo lizdą junkite tik tuomet, kai pabaigsite prietaiso įrengimą. Pasirūpinkite, kad būtų lengva pasiekti sumontuoto prietaiso elektros laido kištuką ir elektros maitinimo lizdą.
- Pasirūpinkite, kad prietaiso patalpoje būtų įrengta tinkama ventiliacija ir patalpoje nesikauptų iš dujas ar kitą kurą deginančių prietaisų sklindančios dujos, ir neužsidegtų.
- DĖMESIO! Neįrenkite prietaiso vietoje, kur nėra oro cirkuliacijos.
Prietaise yra degių dujų, propano (R290) – tai dujos, kurios nedaro žalos aplinkai. Saugokite prietaisą nuo liepsnos ir uždegimo šaltinių. Būkite atsargūs, kad nepažeistumėte šaltnešio grandinės, kurioje yra propano.
- DĖMESIO! Pasirūpinkite, kad nebūtų užkimštos ventiliacinės angos, esančios prietaiso korpuse ar įmontuotoje konstrukcijoje.
- DĖMESIO! Nepažeiskite šaldymo sistemos.
- Jei būtų pažeistas maitinimo laidas, jį gali pakeisti tik gamintojas, jo įgaliotasis techninės priežiūros centras arba panašios kvalifikacijos asmenys– antraip gali kilti elektros pavojus.
- Neviršykite didžiausio leistino 9 kg skalbinių svorio (žr. skyrių „Programų lentelė“).
- Nuvalykite aplink prietaisą galimai susikaupusius pūkus ir pakuotės likučius.
- Nenaudokite prietaiso be filtro. Pūkų surinkimo filtrą valykite prieš arba po kiekvieno naudojimo.
- Nedžiovinkite džiovyklėje neskalbtų skalbinių.
- Maistiniu aliejumi, mineraline alyva, acetonu, spiritu, benzinu, žibalu, dėmių valikliu, terpentinu, vašku ar vaško valikliu išteptus skalbinius skalbkite atskirai, karštame vandenyje, naudodami daugiau skalbimo priemonės, ir tik tada džiovinkite.
- Džiovyklėje nedžiovinkite porolono (lateksinio) kempinių, maudymosi kepuraičių, neperšlampamų audinių, gaminių su pamušalu, drabužių ar pagalvių prikimštų porolono.

- Audinių minkštiklius ar kitas panašias priemones naudokite tik vadovaudamiesi jų gamintojų instrukcijomis.
- Pasirūpinkite, kad į prietaisą nepakliūtų gaisrą galintys sukelti daiktai, pavyzdžiui, žiebtuvėliai ar degtukai.
- **DĖMESIO:** Džiovyklę išjunkite tik pasibaigus džiovinimo ciklui. Jei džiovyklę išjungsite anksčiau, skalbinius iš karto išimkite ir išsklaidykite, kad pašalintumėte susikaupusį karštį.
- Prieš bet kokius techninės priežiūros darbus išjunkite prietaisą ir ištraukite maitinimo laido kištuką iš elektros lizdo.

2. SAUGOS INSTRUKCIJOS

2.1 Įrengimas



Įspėjimas. Gaisro pavojus / degios medžiagos.

- Nuimkite visas pakavimo medžiagas.
- Neįrenkite ir nenaudokite sugadinto prietaiso.
- Vadovaukitės su prietaisu pateiktomis įrengimo instrukcijomis.
- Neįrenkite prietaiso vietoje, kur nėra oro cirkuliacijos.
Prietaise yra degių dujų, propano (R290) – tai dujos, kurios nedaro žalos aplinkai. Saugokite prietaisą nuo liepsnos ir uždegimo šaltinių. Būkite atsargūs, kad nepažeistumėte šaltnešio grandinės, kurioje yra propano.
- Visada būkite atsargūs, kai perkeliate prietaisą, nes jis yra sunkus. Visada mūvėkite apsaugines pirštines ir avėkite uždara avalynę.
- Nestatykite ir nenaudokite prietaiso ten, kur temperatūra gali būti žemesnė nei 5 °C arba aukštesnė nei 35 °C.
- Grindys, ant kurių bus įrengtas prietaisas, turi būti plokščios, stabilios, atsparios karščiui ir švarios.
- Pasirūpinkite, kad tarp prietaiso ir grindų vyktų oro cirkuliacija.
- Perkeliant prietaisą visada laikykite vertikalioje padėtyje.

- Šio prietaiso galinė pusė privalo būti atremta į sieną.
- Pastatę prietaisą į nuolatinę jo vietą, gulsčiuoku patikrinkite, ar jis stovi lygiai. Jei jis stovi nelygiai, atitinkamai sureguliuokite jo kojeles.

2.2 Elektros prijungimas

ĮSPĖJIMAS!

Pavojus sukelti gaisrą ir gauti elektros smūgį.

- Elektros kištuką į tinklo lizdą junkite tik tuomet, kai visiškai pabaigsite įrengimą. Įsitinkinkite, kad įrengus prietaisą, elektros laido kištuką būtų lengva pasiekti.
- **DĖMESIO!** Šį prietaisą reikia jungti prie įžeminto lizdo.
- Įsitinkinkite, kad parametrai techninių duomenų plokštelėje atitinka maitinimo tinklo elektros vardinius duomenis.
- Visada naudokite tinkamai įrengtą įžemintą saugųjį elektros lizdą.
- Nenaudokite daugiakanalių adapterių ir ilginamųjų laidų.
- Norėdami išjungti prietaisą, netraukite už maitinimo laido. Visada traukite paėmę už elektros kištuko.
- Nelieskite maitinimo laido arba elektros kištuko šlapiomis rankomis.

2.3 Naudojimas

ISPĖJIMAS!

Sužeidimo, elektros smūgio, gaisro, nudegimų arba prietaiso sugadinimo pavojus.



Įspėjimas. Gaisro pavojus / degios medžiagos. Prietaise yra degių dujų, propano (R290) – tai dujos, kurios nedaro žalos aplinkai. Saugokite prietaisą nuo liepsnos ir uždegimo šaltinių. Būkite atsargūs, kad nepažeistumėte šaltnešio grandinės, kurioje yra propano.

- Šis buitinis prietaisas skirtas naudoti tik vidaus sąlygomis.
- Prietaise nedžiovinkite apgadintų (suplėšytų, apspurusių) daiktų, kuriuose yra kamšalų arba užpildų.
- Jeigu skalbiant naudojote dėmių šalinimo priemonę, prieš paleisdami džiovinimo ciklą skalbinius dar kartą išskalaukite.
- Džiovinkite tik šiame prietaise tinkamus džiovinti audinius. Vadovaukitės gaminio etiketėje pateiktais valymo nurodymais.
- Negerkite ir nenaudokite kondensuoto / distiliuoto vandens maistui ruošti. Jis gali sukelti žmonių ir naminių gyvūnų sveikatos problemų.
- Nelipkite ir nesisėskite ant atvirų prietaiso durelių.
- Prietaise nedžiovinkite varvančių drabužių.

2.4 Vidinis apšvietimas

ISPĖJIMAS!

Susižeidimo pavojus.

- Matomas šviesos diodų spinduliavimas; nežiūrėkite tiesiai į spindulį.
- Norėdami pakeisti vidinę apšvietimo lemputę, kreipkitės į įgaliotąjį techninės priežiūros centrą.

2.5 Priežiūra ir valymas

ISPĖJIMAS!

Galite susižeisti arba sugadinti prietaisą.



Įspėjimas. Gaisro pavojus / degios medžiagos. Prietaise yra degių dujų, propano (R290) – tai dujos, kurios nedaro žalos aplinkai. Saugokite prietaisą nuo liepsnos ir uždegimo šaltinių. Būkite atsargūs, kad nepažeistumėte šaltnešio grandinės, kurioje yra propano.

- Prietaisui valyti nenaudokite garų ir nepurškite vandeniu.
- Valykite prietaisą drėgna, minkšta šluoste. Naudokite tik neutralius ploviklius. Nenaudokite šveičiamųjų produktų, šveitimo kempinių, tirpiklių arba metalinių grandyklių.
- Kai valote prietaisą būkite atsargūs, kad nepažeistumėte aušinimo sistemos.

2.6 Kompresorius

ISPĖJIMAS!

Pavojus sugadinti prietaisą.

- Šios skalbinių džiovyklės kompresorius ir jo sistema užpildyta specialia medžiaga, kurios sudėtyje nėra fluoro ir chloro angliavandenilių. Ši sistema privalo išlikti sandari. Pažeidus sistemą, gali įvykti nuotėkis.

2.7 Paslauga

- Dėl prietaiso remonto kreipkitės į įgaliotąjį techninės priežiūros centrą.
- Naudokite tik originalias dalis.
- Šio gaminio viduje esanti (-čios) lemputė (-ės) ir atskirai parduodamos atsarginės lemputės: Šios lemputės turi atlaikyti ekstremalias fizines sąlygas buitiniuose prietaisuose, pavyzdžiui, temperatūrą, vibraciją, drėgmę, arba yra skirtos informuoti apie prietaiso veikimo būseną. Jos nėra skirtos naudoti kitoms paskirtims ir netinka patalpoms apšviesti.

2.8 Šalinimas

ISPĖJIMAS!

Pavojus susižeisti arba uždusti.



Įspėjimas. Gaisro pavojus / medžiagų pažeidimo ir prietaiso sugadinimo pavojus.

- Atjunkite prietaisą nuo tinklo maitinimo ir vandentiekio.
- Nupjaukite maitinimo laidą arti prietaiso ir pašalinkite jį.
- Prietaise yra degių dujų (R290). Norėdami sužinoti, kaip tinkamai pašalinti prietaisą,

susisieki su atitinkama savivaldybės įstaiga.

- Išimkite durų užraktą, kad vaikai arba naminiai gyvūnai neįstrigtų būgne.
- Prietaisą šalinkite pagal vietinius elektrinės ir elektroninės įrangos atliekų šalinimo reikalavimus.

3. GAMINIO APRAŠYMAS

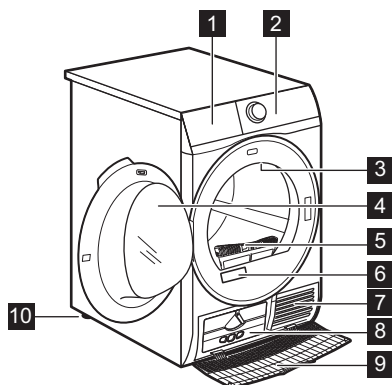

- 1 Vandens rezervuaras
- 2 Valdymo skydelis
- 3 Vidinis apšvietimas
- 4 Prietaiso durelės
- 5 Filtras
- 6 Vardinė lentelė
- 7 Oro srauto angos
- 8 Šilumokaičio dangtis
- 9 Šilumokaičio dangtelis
- 10 Reguluojama kojelė



Durelių atidarymo kryptį galima pasirinkti taip, kad būtų lengviau sudėti skalbinius arba įrengti dureles (žr. informacinį lapelį).

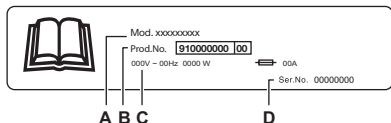

Techninių duomenų lentelėje nurodyta:

- A. modelio pavadinimas
- B. gaminio numeris
- C. elektros parametrai
- D. serijos numeris

4. VALDYMO SKYDELIS

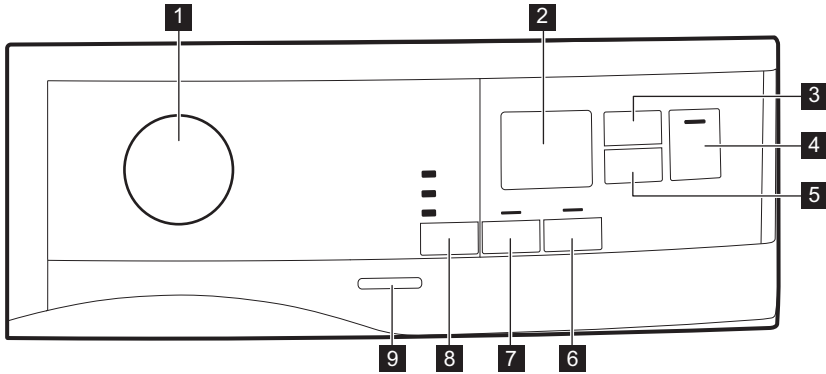

- 1** Programų pasirinkimo rankenėlė ir ● ATKŪRIMO jungiklis
- 2** Ekranas
- 3** Time Dry (Trukmė) jutiklinis mygtukas
- 4** Start/Pause (Paleidimas / pause) jutiklinis mygtukas
- 5** Delay Start (Delsa) jutiklinis mygtukas
- 6** Extra Antcrease (Nuo susiglamžymo) jutiklinis mygtukas
- 7** Extra Silent (Ltin tyli) jutiklinis mygtukas

- 8** Dryness Level (Sausumas) jutiklinis mygtukas
- 9** Įjungimo / išjungimo mygtukas



Spauskite jutiklinius mygtukus pirštu; privalote paliesti sritį su simboliu arba parinkties pavadinimu. Naudodami valdymo skydelį, nemūvėkite pirštinių. Pasirūpinkite, kad valdymo pultas visada būtų švarus ir sausas.

4.1 Ekranas

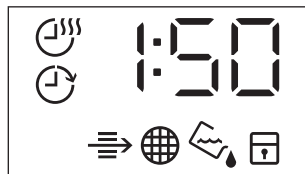







Simbolis ekrane	Simbolių aprašas
	džiovinimo laiko parinktis įjungta
	atidėto paleidimo parinktis įjungta

Simbolis ekrane	Simbolių aprašas
	indikatorius: <i>patikrinti šilumokaitį</i>
	indikatorius: <i>išvalyti filtrą</i>
	indikatorius: <i>išpilti vandenį iš vandens bakelio</i>
	užraktas nuo vaikų įjungtas
	netinkamas pasirinkimas arba rankenėlė yra ties ● padėtimi „Atkurti“
2 : 0 0	programos trukmė
: 1 0 . 2 : 0 0	Džiovinimo pagal laiką trukmė
1 h . 2 0 h	atidėto paleidimo trukmė

5. PROGRAMŲ LENTELĖ

Programa	Skalbinių įkrova 1)	Savybės / audinio rūšis ²⁾
3) Cottons (Medvilnė) Eco	9 kg	Medvilninių audinių programa, skirta maksimaliai taupyti energiją. /
Cottons (Medvilnė)	9 kg.	Baltų ir spalvotų medvilninių audinių programa. Numatytasis džiovinimo lygio nustatymas – paruošta dėti į spintą. /
Synthetics (Sintetika)	4 kg	Mišrių audinių drabužiai, kurių pagrindą sudaro sintetinis pluoštas, pvz., poliesteris, poliamidas ar kt. /
Delicate (Gležni audiniai)	2 kg	Rekomenduojama gležniems audiniams, pavyzdžiui, viskozei, dirbtiniam šilkui, akrilui ir jų mišiniams. /
Hygiene (Higiena)	5 kg	Išdžiovina ir dezinfekuoja skalbinius palaikydama aukštesnę nei 60 °C temperatūrą – pašalina 99,9 % bakterijų ir virusų ⁴⁾ . Pastaba: Šį ciklą galima naudoti tik su drėgnais skalbiniais. Netinka gležniems audiniams. /
Refresh (Atšviežinti)	1 kg	Spartus žemos temperatūros ciklas skirtas iš nedidelio kiekio drabužių pašalinti kvapus. Taip pat galima naudoti sausiams ilgai spintoje gulėjusiems drabužiams. /
Down Jacket (Pūkinė striukė) 	2 kg	Automatinė programa, kuri kruopščiai išdžiovina net vidinius švarkus ar striukių užpildus iš plunksnų, pūkų ar sintetinių medžiagų. Išsaugo pirminę drabužių išvaizdą ir terminės apsaugos funkcionalumą /

Programa	Skalbinių įkrova 1)	Savybės / audinio rūšis ²⁾
Outdoor 	2 kg	Išsaugo lauko drabužių tekstilės funkcionalumą ir atkuria vandeniu nepralaidžių striukių ir švarkų su nuimamais pamušalais atsparumą vandeniu (tinka džiovinti džiovyklėje). 
Silk (Šilkas) 	0,5 kg	Išsaugo gležnų skalbyklėje ar rankomis skalbtų šilkinų drabužių formą – švelniai veikia šiltomis oro srovėmis ir švelniais būgno judesiais, kad sumažintų susiglamžymą. 
Wool (Vilna)	1 kg	Švelniai išdžiovina skalbyklėje arba rankomis skalbiamus vilnonius audinius. Programai pasibaigus, tuoj pat išimkite skalbinius.
Bed Linen (Užvalkalai) XL	4,5 kg	Vieno ciklo metu išdžiovina iki trijų patalynių komplektų. Sumažina didesnių skalbinių susisukimus ir susipainiojimus, kad kiekviena patalynė išdžiūtų tolygiai ir neliktų drėgnų vietų. 
Mixed (Greita mišrių audinių) XL	6 kg	Įvairūs drabužiai, pagaminti iš medvilnės, medvilnės ir sintetikos mišinio ir sintetinių audinių. 

1) Nurodytas didžiausias leistinas sausų skalbinių svoris.

2) Audinių žymėjimo reikšmes rasite skyriuje *PATARIMAI. Skalbinių paruošimas*.

3) Pagal Komisijos reglamentą ES Nr. 392/2012 programa  Cottons (Medvilnė) Cupboard (Tinkama į spintą) ECO yra standartinė medvilnės programa. Ji tinkama įprastiems medvilniniams skalbiniams džiovinti; tai veiksmingiausia programa energijos sąnaudų atžvilgiu džiovinant šlapius medvilninius skalbinius.

4) Išbandyta su Candida albicans, bakteriofagu MS2 ir Escherichia coli užsakomuoju bandymu, kurį 2021 m. atliko „Swissatest Testmaterialien AG“ (bandymo ataskaita Nr. 20212038).

6. PARINKTYS

6.1 Extra Anticrease (Nuo susiglamžymo)

Džiovinimo ciklo pabaigoje neglamžymo fazė pailginama 60 minučių. Ši funkcija sumažina susiglamžymą. Neglamžymo fazės metu skalbinius galima bet kada išimti.

6.2 Dryness Level (Sausumas)

Ši funkcija padeda džiovinti skalbinius. Galimos 3 parinktys:

-  Extra Dry (Visiškai sausa)
-  Cupboard (Tinkama į spintą)
-  Iron Dry (Sausa lyginimui)

6.3 Time Dry (Trukmė)

Programos trukmę galite pasirinkti nuo 10 minučių iki 2 valandų. Trukmė turėtų atitikti skalbinių kiekį.



Mažam skalbinių kiekiui rekomenduojame naudoti trumpas programas.

REKOMENDUOJAMA DŽIOVINIMO TRUKMĖ

iki 10 min.	tik vėsus oras (be šildytuvo).
10–40 min.	papildomas džiovinimas po ankstesnio džiovinimo ciklo.

REKOMENDUOJAMA DŽIOVINIMO TRUKMĖ









> 40 min

visiškas iki 4 kg gerai išgrežtų skalbinių (>1200 aps./min.) džiovinimas.

6.4 Time Dry (Trukmė) įjungta Wool (Vilna) programa

Parinktis tinka programai Wool (Vilna) galutiniam sausumo lygiui reguliuoti.

6.6 Parinkčių lentelė

Programos ¹⁾	☀️ Dryness Level (Sausumas)			 Extra Anticrease (Nuo susiglamžymo)	 Extra Silent (Ltin tyli)	 Time Dry (Trukmė)
	☀️	☀️	☀️			
 Cottons (Medvilnė) Eco		■		■		
Cottons (Medvilnė)	■	■	■	■	■	■
Synthetics (Sintetika)	■	■	■	■	■	■
Delicate (Gležni audiniai)		■		■		
Hygiene (Higiena) 	■			■		
Refresh (Atšviežinti)				■		
Down Jacket (Pūkinė striukė) 	■	■				
Outdoor 		■				
Silk (Šilkas) 		■		■		
Wool (Vilna)						■ 2)
Bed Linen (Užvalkalai) XL	■	■	■	■		
Mixed (Greita mišrių audinių) XL	■	■		■		■

1) Naudodami programą, galite nustatyti vieną arba daugiau parinkčių. Norėdami jas įjungti arba išjungti, paspauskite atitinkamą mygtuką.





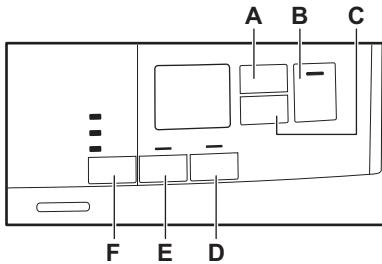

2) Žr. skyrių PARINKTYS: Programos vilnai džiovinimo ciklo trukmė

6.5 Extra Silent (Ltin tyli)

Prietaisas veikia netriukšmingai, bet tai neturi poveikio džiovinimo kokybei. Prietaisas veikia lėtai ir yra ilgesnė ciklo trukmė.

7. NUOSTATOS



- A.  Time Dry (Trukmė) jutiklinis mygtukas
- B.  Start/Pause (Paleidimas / pause) jutiklinis mygtukas
- C.  Delay Start (Delsa) jutiklinis mygtukas
- D.  Extra Anticrease (Nuo susiglamžymo) jutiklinis mygtukas
- E.  Extra Silent (Ltin tyli) jutiklinis mygtukas
- F.  Dryness Level (Sausumas) jutiklinis mygtukas

7.1 Apsaugos nuo vaikų užrakto funkcija

Ši parinktis neleidžia vaikams žaisti su prietaisu veikiant programai. Jutikliniai mygtukai yra užrakinti.

Veikia tik įjungimo / išjungimo mygtukas.

Apsaugos nuo vaikų užrakto parinkties įjungimas:

1. Norėdami suaktyvinti prietaisą, spauskite įjungimo / išjungimo mygtuką.
2. Kelias sekundes spauskite ir palaikykite jutiklinį mygtuką (D).

Užsideda apsaugos nuo vaikų užrakto indikatorius.



Programai veikiant apsaugos nuo vaikų užrakto parinktį galima išjungti. Vienu metu paspauskite ir palaikykite nuspaudę tuos pačius jutiklinius mygtukus, kol apsaugos nuo vaikų užrakto indikatorius užges. Apsaugos nuo vaikų užrakto funkcija negalima 8 sekundes nuo prietaiso įjungimo.

7.2 Likusio drėgmės kiekio skalbiniuose reguliavimas





Kaskart įjungus likusio drėgmės kiekio skalbiniuose reguliavimo režimą, anksčiau nustatytas likusios drėgmės kiekis pasikeis į sekančią vertę (pvz., anksčiau nustatyta - 2 - pasikeis į - 1 -).

Norėdami pakeisti numatytąjį likusios drėgmės laipsnį:

1. Norėdami suaktyvinti prietaisą, spauskite įjungimo / išjungimo mygtuką.
2. Programų nustatymo rankenėle nustatykite bet kokią programą.
3. Palaukite maždaug 8 sekundes.
4. Vienu metu paspauskite ir palaikykite nuspaudę mygtukus (F) ir (E).

Užsideda vienas šių indikatorių:

- -  - maksimalus džiovinimas
 - -  - sausesni skalbiniai
 - -  - standartinio sausumo skalbiniai
5. Vėl paspauskite ir palaikykite nuspaudę mygtukus (F) ir (E), kol užsideds reikiamo lygio indikatorius.



Jeigu ekranas grįžta į įprastą režimą (bus rodoma pasirinktos programos trukmė nuo 2 veiksmo), nustatydami likusios drėgmės laipsnį, paspauskite ir palaikykite nuspaudę mygtukus (F) ir (E) dar kartą, kad įjungtumėte likusios drėgmės skalbiniuose reguliavimo režimą (anksčiau nustatytas likusios drėgmės kiekis pasikeis į sekančią vertę).

- Po 5 sekundžių ekranas sugrįžta į normalų režimą.

7.3 Vandens bakelio indikatorius

Vandens bakelio indikatorius šviečia; tai – numatytoji nuostata. Jis užsidega programai pasibaigus arba tada, kai reikia ištuštinti vandens bakelį.



Jeigu įrengtas vandens išleidimo komplektas (papildomas priedas), prietaisas vandenį iš vandens bakelio išleidžia automatiškai. Tokiu atveju rekomenduojame išjungti vandens bakelio indikatorių.

Vandens bakelio indikatoriaus išjungimas:

- Norėdami suaktyvinti prietaisą, spauskite įjungimo / išjungimo mygtuką.
- Palaukite maždaug 8 sekundes.
- Vienu metu paspauskite ir palaikykite nuspaudę jutiklinius mygtukus (E) ir (D).

Ekране rodoma viena iš šių 2 konfigūracijų:

- Ekране rodomas užrašas „Išjungta“. Po 5 sekundžių ekranas sugrįžta į normalų režimą.
- Ekране rodomas užrašas „Įjungta“. Po 5 sekundžių ekranas sugrįžta į normalų režimą.

7.4 Garso signalo įjungimas / išjungimas

Norėdami išjungti arba įjungti garso signalus, vienu metu paspauskite ir maždaug 2

sekundes palaikykite nuspaudę jutiklinius mygtukus (A) ir (C).

7.5 Veikimo valandų skaitiklis

Ši funkcija suteikia galimybę rodyti bendrą prietaiso veikimo laiką valandomis, kuris skaičiuojamas nuo pirmojo prietaiso įjungimo momento. Bus rodomas faktinis ciklų veikimo laikas (be pauzių ar laukimo laikotarpių atidėto paleidimo atvejais).

Jei norite pamatyti šią reikšmę, atlikite toliau nurodytus veiksmus.

- Paspauskite **įjungimo / išjungimo** mygtuką, kad įjungtumėte prietaisą.
- Paspauskite ir kelias sekundes palaikykite paspaudę mygtukus **F** ir **D**.
- Po 3 sekundžių ekrane bus parodytas bendras prietaiso veikimo laikas – pvz., jei darbinis laikas yra **1276** val., ekrane 2 sekundes bus rodomas tekstas **Hr**, tada 2 sekundes **12** ir galiausiai **76**. Ši vertė rodoma dviejų skaitmenų sekomis: pirmieji du skaitmenys nurodo tūkstančius ir šimtus, antrieji – dešimtis ir vienetus.

Norėdami išjungti šį režimą, paspauskite bet kurį mygtuką, pasukite pasirinkimo rankenėlę arba išjunkite prietaisą.

7.6 Gamykliniai nustatymai

Ši funkcija atkuria gamyklinius nustatymus ir panaikina išsaugotas parinktis bei darbinius režimus.

Jei norite **įjungti** šią funkciją, atlikite šiuos veiksmus:

- Paspauskite **įjungimo / išjungimo** mygtuką, kad įjungtumėte prietaisą.
- Palaukite maždaug 8 sekundes.
- Paspauskite ir kelias sekundes palaikykite paspaudę mygtukus **D** ir **C**.
- Prietaisas patvirtins veiksmą ekrane įjungdamas – – –.



Jei dėl pasibaigusio operacijai skirtu laiku arba netinkamai pasirinkto mygtukų derinio procedūra nesuveiks, iš naujo įjunkite prietaisą ir bandykite dar kartą.

8. PRIEŠ NAUDODAMI PIRMAKART



Galiniai būgno fiksatoriai pašalinami automatiškai, kai džiovyklė įjungama pirmą kartą. Galima girdėti tam tikrą triukšmą.

Norėdami atlaisvinti galinio būgno fiksatorius:

1. Įjunkite prietaisą.
2. Nustatykite bet kokią programą.
3. Paspauskite paleidimo / pristabdymo mygtuką.

Būgnas pradės sukstis. Galiniai būgno fiksatoriai automatiškai išjungiami.

Prieš naudodami prietaisą skalbiniams džiovinti:

- Išvalykite skalbinių džiovyklės būgną drėgna šluoste.
- Paleiskite 1 valandos programą su drėgnais skalbiniais.



Džiovinimo ciklo pradžioje (pirmąsias 3–5 min.) triukšmo lygis gali būti šiek tiek didesnis. Taip yra dėl kompresoriaus įsijungimo. Tai yra normalu prietaisams su kompresoriais, pavyzdžiui, šaldytuvams ir šaldikliams.

8.1 Neįprastas kvapas

Prietaisas sandariai supakuotas.

Išpakavus gaminį, galite jausti neįprastą kvapą. Tai normalu visiškai naujiems gaminiams.

Prietaisas yra pagamintas iš kelių skirtingų medžiagų tipų, kurios kartu skleidžia neįprastą kvapą.

Naudojant po kelių džiovinimo ciklų neįprastas kvapas palaipsniui išnyks.

8.2 Triukšmas



Džiovinimo ciklo skirtingu metu gali girdėtis skirtingas triukšmas. Tai yra visiškai normalūs veikimo garsai.

Veikia kompresorius.

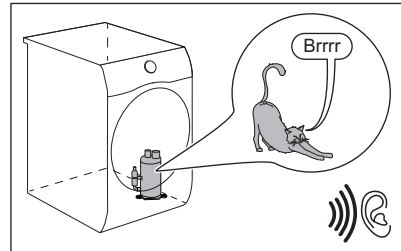

Sukasi būgnas.

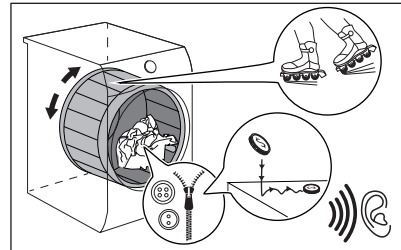

Veikia ventiliatoriai.

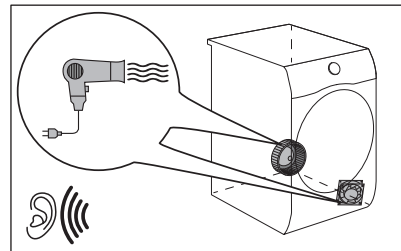

Veikia siurblys ir perduoda kondensatą į bakelį.

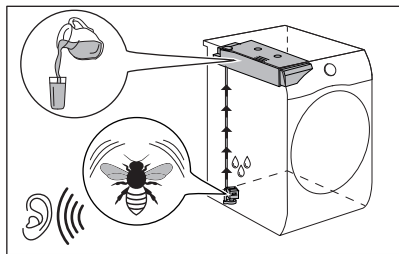

9. KASDIENIS NAUDOJIMAS

9.1 Programos paleidimas be atidėjimo

1. Paruoškite skalbinius ir sudėkite į prietaisą.

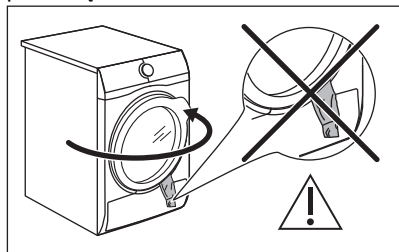

⚠ DĖMESIO

Uždarę dureles patikrinkite, ar tarp prietaiso durelių ir guminio tarpiklio neprispaudėte skalbinių.

2. Norėdami įjungti prietaisą paspauskite įjungimo / išjungimo mygtuką.
3. Pasirinkite programą bei parinktis atitinkančias skalbinių tipą.

Valdymo skydelyje matysite programos trukmę.



Tikra džiovinimo trukmė priklausys nuo skalbinių rūšies (kiekio ir sudėties), patalpos temperatūros ir skalbinių drėgnumo po gręžimo ir džiovinimo fazės.

4. Paspauskite Start/Pause (Paleidimas / pauze) jutiklinį mygtuką. Programa pasileidžia.

9.2 Atidėtas programos paleidimas

1. Pasirinkite programą bei parinktis atitinkančias skalbinių tipą.
2. Spauskite atidėto paleidimo mygtuką kelis kartus tol, kol valdymo skydelyje nepasirodys norimas atidėto paleidimo valandų skaičius.



Galite atidėti džiovinimo programos paleidimo pradžią mažiausiai nuo 1 valandos iki daugiausiai 20 valandų.

3. Paspauskite Start/Pause (Paleidimas / pauze) jutiklinį mygtuką.

Ekране bus rodomas atidėto paleidimo atskaitos laikas.

Pasibaigus atgaliniam laiko skaičiavimui, programa paleidžiama.

9.3 Programos keitimas

1. Norėdami išjungti prietaisą, spauskite įjungimo / išjungimo mygtuką.
2. Norėdami suaktyvinti prietaisą, spauskite įjungimo / išjungimo mygtuką.
3. Nustatykite programą.







Arba:

1. Pasukite pasirinkimo rankenėlę ties ● padėtimi „Atkūrimas“.
2. Palaukite 1 sekundę. Ekране rodoma — — —.
3. Nustatykite programą.

9.4 Programai pasibaigus

Pasibaigus programai:

- Su pertrūkiais girdimas garso signalas.







- Ekrane rodoma  :  
- Šviečia indikatorius .
- Gali įsijungti filtro  ir bakelio  indikatoriai.
- Šviečia indikatorius Start/Pause (Paleidimas / pause).

Prietaisas toliau veikia apsaugos nuo susiglamžymo fazėje maždaug 30 minučių arba daugiau, jeigu buvo nustatyta parinktis Extra Anticrease (Nuo susiglamžymo) (žr. skyrių *Parinktis. Extra Anticrease (Nuo susiglamžymo)*).

Neglamžymo fazė sumažina susiglamžymą.

Skalbinius galite ištraukti neglamžymo fazei dar nepasibaigus. Norint pasiekti geresnių rezultatų, skalbinius ištraukti rekomenduojame tada, kai ši fazė bus beveik baigta.

Neglamžymo fazei pasibaigus:

- Ekrane vis dar rodoma  :  
 - Indikatorius  užgesa.
 - Filtro  ir bakelio  indikatoriai lieka įjungti.
 - Start/Pause (Paleidimas / pause) indikatorius užgesa.
1. Išjunkite prietaisą, paspausdami jungimo / išjungimo mygtuką.

2. Atidarykite prietaiso dureles.

3. Išimkite skalbinius.

4. Uždarykite prietaiso dureles.

Galimos netinkamų džiovinimo rezultatų priežastys:

- Nepakankamos numatytosios džiovinimo lygio nuostatos. Žr. skyrių *Numatytojo džiovinimo lygio reguliavimas*
- Per žema arba per aukšta patalpos temperatūra. Optimali patalpos temperatūra yra 18–25 °C.



Programai pasibaigus visada išvalykite filtrą ir ištuštinkite vandens talpyklą.

9.5 Budėjimo funkcija

Ši funkcija automatiškai išjungia prietaisą, kad būtų mažesnės energijos sąnaudos:

- Praėjus 5 minutėms, jeigu neįjungiate programos.
- Praėjus 5 minutėms nuo programos pabaigos.



Laikas sutrumpinamas iki 30 sekundžių, jeigu pasirinkimo rankenėlė yra ties  „Atkūrimo“ padėtimi.

10. PATARIMAI

10.1 Skalbinių paruošimas



Dažnai drabužiai po skalbimo ciklo yra sumaišyti ir supainioti. Sumaišytus ir supainiotus drabužius džiovinti yra neveiksminga. Norint užtikrinti tinkamą oro srautą ir vienodą džiovinimą, rekomenduojama išpurtyti drabužius ir sudėti į džiovyklę po vieną.





Norėdami užtikrinti tinkamą džiovinimo procesą:

- Užsekite užtrauktukus.
- Užsekite pūkinių užvalkalų segtukus.

- Suriškite laisvas virveles arba kaspinus (pvz., prijuosčių raištelius). Suriškite juos prieš paleisdami programą.
- Išimkite iš kišenių visus daiktus.
- Išverskite skalbinius į kitą pusę, jeigu jų vidinis sluoksnis iš medvilnės. Medvilnės sluoksnis turi būti išorėje.
- Visada nustatykite skalbiniams tinkamą programą.
- Nedėkite kartu šviesių ir tamsių spalvų skalbinių.
- Naudokite tinkamą programą medvilnės, džersio ir megztiems gaminiams, kad jie mažiau susitrauktų.
- Neviršykite maksimalaus skalbinių kiekio, nurodyto programų skyriuje ar rodomo ekrane.

- Džiovinkite tik skalbinių džiovyklėje tinkamus džiovinami skalbinius. Žr. gaminių priežiūros etiketes.
- Nedžiovinkite kartu didelių ir mažų daiktų. Maži daiktai gali įstrigti dideliuose ir neišdžiūti.

- Išpurtykite didelius drabužius, audinius prieš dėdami juos į džiovyklę. Taip po džiovinimo ciklo audiniuose neliks drėgnų vietų.

Žyma gaminio etiketėje	Apibūdinimas
	Skalbinius galima džiovinami džiovyklėje.
	Skalbinius galima džiovinami džiovyklėje aukštoje temperatūroje.
	Skalbinius galima džiovinami džiovyklėje tik žemoje temperatūroje.
	Skalbinius negalima džiovinami džiovyklėje.

11. VALYMAS IR PRIEŽIŪRA

11.1 Filtru valymas

DĖMESIO

Filtrui valyti nenaudokite vandens. Rankiniu būdu surinkite pūkus ir išmeskite (pasirūpinkite, kad plastiko pluoštas nepatektų į aplinką).



Reguliariai valykite filtrą, kad užtikrintumėte gerą džiovinimą. Užsikimšus filtrui džiovinimo ciklas trunka ilgiau ir padidėja energijos sąnaudos. Išvalykite filtrą rankomis. Jei reikia, naudokite dulkių siurbį.

1.

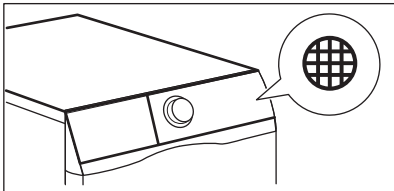

2.

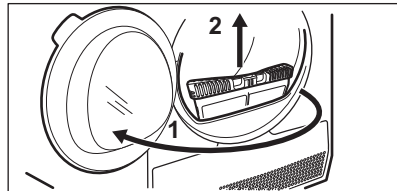

3.

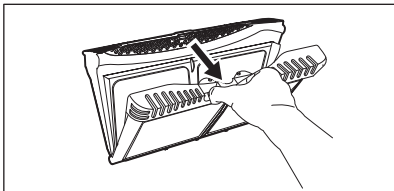

4.

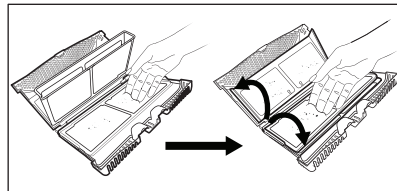

5. 1)

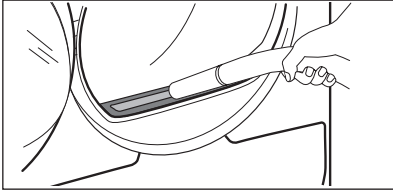

6.

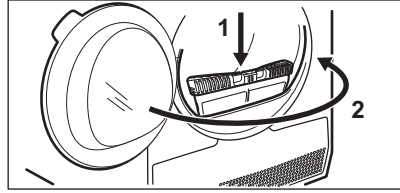

1) Jeigu reikia išvalykite nuo pūkų filtro lizdą ir tarpinę. Galite pasinaudoti dulkių siurbliu.

11.2 Vandens išpylimas iš vandens bakelio

1.

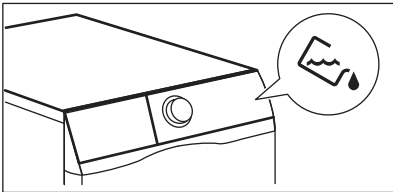

2.

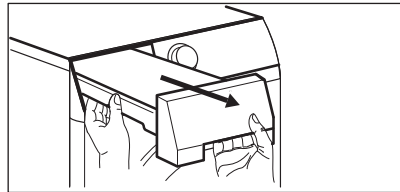

3.

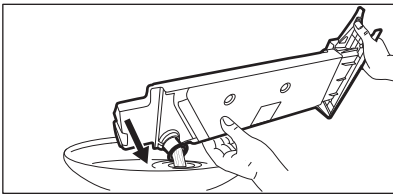

4.

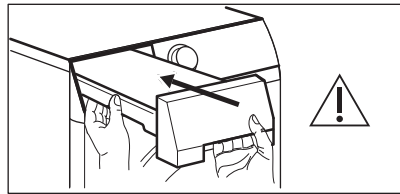

i

Vandenį iš vandens talpyklos galite naudoti vietoje distiliuoto vandens (pvz., lyginti garais). Naudodami filtrą išvalykite vandenį nuo purvo likučių.

11.3 Šilumokaičio valymas

1.

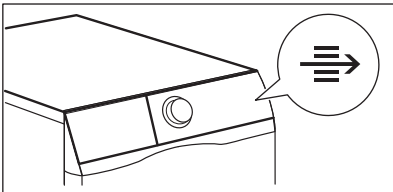

2.

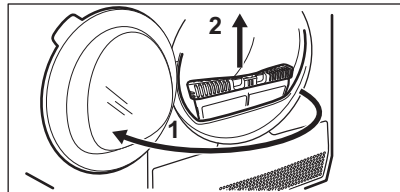

3.

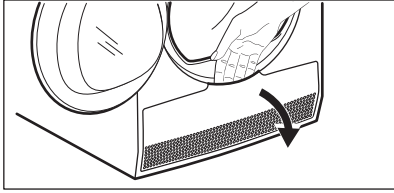

4.

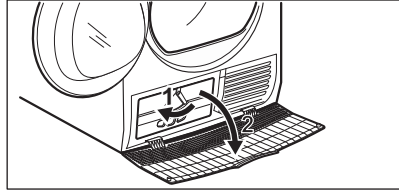

5. 1)

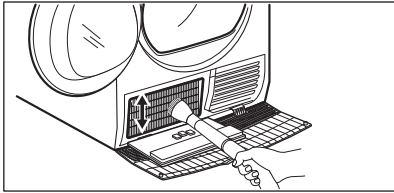

6.

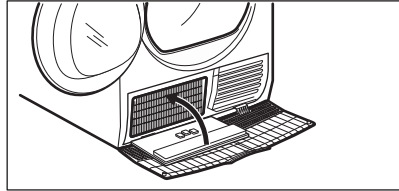

7.

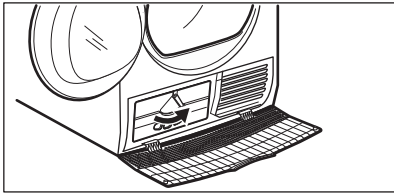

8.

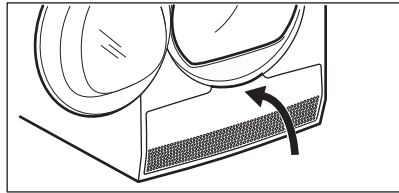

9.

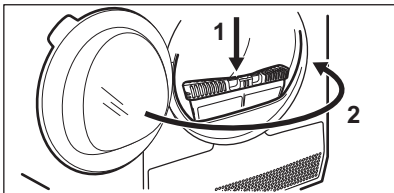

1) Jeigu reikia išvalykite nuo pūkų filtro lizdą ir tarpinę. Galite pasinaudoti dulkių siurbliu.

⚠ DĖMESIO

Nelieskite metalo paviršių plikomis rankomis. Susižeidimo pavojus. Dėvėkite apsaugines pirštines. Valykite atsargiai, kad nepažeistumėte metalo paviršiaus.

11.4 Būgno valymas

⚠ ĮSPĖJIMAS!

Prieš valydami prietaisą, atjunkite jį nuo maitinimo tinklo.

Būgno vidui ir būgno kėlikliams valyti naudokite standartinę, švelnaus poveikio valymo priemonę. Nuvalytus paviršius sausiai nušluostykite minkštu skudurėliu.

⚠ DĖMESIO

Nevalykite būgno abrazyvinėmis priemonėmis arba plieno drožlių šluostėmis.

11.5 Valdymo skydelio ir korpuso valymas

Valdymo skydeliui ir korpusui valyti naudokite standartinę, švelnaus poveikio valymo priemonę.

Valykite drėgnu skudurėliu. Nuvalytus paviršius sausai nušluostykite minkštu skudurėliu.

DĖMESIO

Nevalykite baldų valikliais arba valymo priemonėmis, kurios gali sukelti koroziją.

11.6 Ventilacijos angų valymas

Dulkių siurbliu išsiurbkite pūkus iš ventilacijos angų.

12. TRIKČIŲ ŠALINIMAS

ĮSPĖJIMAS!

Žr. saugos skyrius.

12.1 Klaidų kodai

Nepavyksta įjungti prietaiso arba prietaisas netikėtai nustoja veikęs.

Iš pradžių pabandykite problemos sprendimą rasti patys (žr. lentelę). Jeigu problemos pašalinti nepavyksta, kreipkitės į įgaliotąjį techninės priežiūros centrą.

ĮSPĖJIMAS!

Prieš atlikdami bet kokią patikrą, išjunkite prietaisą.

Rimtesnių gedimų atveju suveiks garsinis signalas, ekrane matysite klaidos kodą, o mygtukas  Start/Pause (Paleidimas / pause) gali nuolat mirksėti:

Klaidos kodas	Galima priežastis	Veiksmai
E50	Prietaiso variklio perkrova. Per daug skalbinių arba jie įstrigę būgne.	Nepasibaigusi programa. Išimkite skalbinius iš būgno, pasirinkite programą ir vėl paleiskite ciklą.
E90 arba E91	Vidinė triktis. Nėra ryšio tarp prietaiso elektroninių elementų.	Programa nebuvo tinkamai užbaigta arba prietaisas per anksti išsijungė. Išjunkite ir vėl įjunkite prietaisą. Jeigu ekrane vėl pamatysite klaidos kodą, kreipkitės į įgaliotąjį techninės priežiūros centrą.
EH0	Triktytys elektros tiekimo tinkle.	Jei pamatysite EH0 , palaukite kol stabilizuosis maitinimas ir paspauskite paleidimo mygtuką. Jeigu prietaisas pristabdo ciklą be jokios indikacijos, paspauskite ciklo paleidimo mygtuką. Jeigu rodomas įspėjimas, patikrinkite, ar nepažeistas maitinimo laidas / lizdas ir ar tinkamai tiekiamas maitinimas.

Jeigu ekrane rodomi kiti klaidų kodai, išjunkite ir vėl įjunkite prietaisą. Jeigu problema kartojasi, kreipkitės į įgaliotąjį techninės priežiūros centrą.

Kitų džiovyklės gedimų ar sutrikimų atveju sprendimų ieškokite toliau lentelėje.

12.2 Trikčių diagnostika

Problema	Galimas sprendimas
Nepavyksta įjungti prietaiso.	Patikrinkite, ar maitinimo laido kištukas prijungtas prie elektros maitinimo tinklo. Saugiklių dėžutėje patikrinkite saugiklį (buitinis įrengimas).
Programa nepasileidžia.	Paspauskite Start/Pause (Paleidimas / pause). Patikrinkite, ar tinkamai uždarytos prietaiso durelės.
Prietaiso durelės neužsidaro.	Patikrinkite, ar tinkamai sumontuotas filtras. Patikrinkite, ar prietaiso durelėmis neprispaudėte skalbinių prie guminės tarpinės.
Prietaisas išsijungia ciklo metu.	Įsitikinkite, kad vandens stalčiukas yra tuščias. Norėdami paleisti programą, paspauskite Start/Pause (Paleidimas / pause) mygtuką. Per mažai skalbinių, įdėkite daugiau skalbinių arba naudokite Time Drying (Džiovinimo laikas) programą.
Per ilgą ciklo trukmę arba netenkinami džiovinimo rezultatai. ¹⁾	Pasirūpinkite, kad skalbinių svoris atitiktų programos trukmę. Patikrinkite, ar švarus prietaiso filtras. Skalbiniai pernelyg drėgni. Dar kartą išgręžkite skalbinius skalbyklėje. Pasirūpinkite, kad kambario temperatūra būtų nuo +5 °C iki +35 °C. Optimaliai 18–25 °C. Nustatykite Time Drying (Džiovinimo laikas) arba Extra Dry (Visiškai sausa) programą. ²⁾
Ekrane matysite  .	Jei norite pasirinkti naują programą, išjunkite ir vėl įjunkite prietaisą. Pasirūpinkite, kad parinktys atitiktų programą.

1) Maždaug po 5 valandų programa baigsis automatiškai.

2) Džiovinant didelius daiktus (pvz., paklodes), kai kurios sritys gali likti drėgnos.

Jeigu džiovinimo rezultatai nepatenkinami

- Nustatyta netinkama programa.
- Užsikimšo filtras.
- Šilumokaitis yra užsikimšęs.
- Prietaise pridėta per daug skalbinių.
- Būgnas yra nešvarus.
- Netinkama laidumo jutiklio nuostata (kaip geriau nustatyti žr. skyrių „Nuostatos“.

Likusio skalbiniuose drėgmės kiekio reguliavimas⁴⁾

- Užkimštos ventiliacijos angos.
- Per žema arba per aukšta kambario temperatūra (optimali kambario temperatūra 18–25 °C)

13. TECHNINIAI DUOMENYS

Aukštis x plotis x gylis	850 x 596 x 638 mm (iki 662 mm)
Didžiausias gylis su atidarytomis durelėmis	1107 mm
Didžiausias plotis su atidarytomis durelėmis	958 mm
Reguliuojamas aukštis	850 mm (+ 15 mm, reguliuojama kojelė)
Būgno tūris	118 l
Didžiausias skalbinių kiekis	9 kg
Įtampa	230 V
Dažnis	50 Hz
Skleidžiamas triukšmas	65 dB
Bendroji galia	700 W
Energijos vartojimo efektyvumo klasė	A+++
Standartinės medvilnės programos energijos sąnaudos, jei būgnas pilnas. 1)	1,68 kWh
Standartinės medvilnės programos energijos sąnaudos, jei būgnas vidutiniškai užpildytas. 2)	0,86 kWh
Metinės energijos sąnaudos 3)	194,1 kWh
Prietaiso energijos sąnaudos parengties būsenoje 4)	0,05 W
Išjungto prietaiso energijos sąnaudos 4)	0,05 W
Naudojimo tipas	Buitinis
Leistina aplinkos temperatūra	Nuo +5 °C iki +35 °C
Apsaugos klasė. Apsauginis dangtis prietaisą apsaugo nuo kietųjų dašelių ir drėgmės, išskyrus nuo drėgmės neapsaugotą žemos įtampos įrangą.	IPX4
Dujų pavadinimas	R290
Svoris	0,149 kg

1) Remiantis EN 61121 standartu. 9 kg medvilnės skalbinių, 1000 aps./min.

2) Remiantis EN 61121 standartu. 4,5 kg medvilnės skalbinių, 1000 aps./min.

3) Energijos sąnaudos per metus kWh, remiantis standartinės medvilnės programos 160 džiovinimo ciklu esant visai ir daliai įkrovai, ir veikiant energiją tausojančiais režimais. Faktinės energijos sąnaudos ciklui priklausys nuo to, kaip prietaisas naudojamas (REGLAMENTAS (ES) Nr. 392/2012).

4) Remiantis EN 61121 standartu.

Anksčiau lentelėje pateikta informacija atitinka ES Komisijos reglamentą 392/2012, įgyvendinantį Direktyvą 2009/125/EB.

13.1 Sąnaudos



Nurodytos reikšmės gautos atlikus laboratorinius bandymus, vadovaujantis atitinkamais standartais. Duomenis įtakoja įvairios aplinkybės, kaip pavyzdžiui, skalbinių kiekis, tipas ir aplinkos sąlygos. Pirminis skalbinių drėgnumas, vandens tipas, elektros įtampa ir numatytųjų programos nustatymų pakeitimai taip pat gali daryti įtaką energijos sąnaudoms bei džiovavimo programos trukmei.

Programa	Gręžimo taškas / likutinis drėgnis	Džiovinimo trukmė ¹⁾	Energijos sąnaudos ²⁾
Cottons (Medvilnė) Eco 9 kg			
Cupboard (Tinkama į spintą)	1400 aps./min. / 50%	163 min.	1,46 kWh
	1000 aps./min. / 60%	199 min.	1,68 kWh
Cottons (Medvilnė) 9 kg			
Iron Dry (Sausa lyginimui)	1400 aps./min. / 50%	113 min.	0,96 kWh
	1000 aps./min. / 60%	136 min.	1,19 kWh
Cottons (Medvilnė) Eco 4,5 kg			
Cupboard (Tinkama į spintą)	1400 aps./min. / 50%	87 min.	0,72 kWh
	1000 aps./min. / 60%	110 min.	0,86 kWh
Synthetics (Sintetika) 4 kg			
Cupboard (Tinkama į spintą)	1200 aps./min. / 40%	68 min.	0,53 kWh
	800 aps./min. / 50%	76 min.	0,62 kWh

1) Jeigu būgnas nepilnas, ciklo trukmė bus trumpesnė ir prietaisas suvartos mažiau energijos.

2) Dėl netinkamos aplinkos temperatūros ir (arba) blogai išgręžtų skalbinių ciklo trukmė gali pailgėti ir padidėti energijos sąnaudos.

14. INFORMACIJOS APIE GAMINĮ LAPAS PAGAL ES REGLAMENTĄ 1369/2017

Informacijos apie gaminį lapas

Prekės ženklas	Electrolux
Modelis	EW7H489WE PNC916099693
Vardinis pajėgumas (kg)	9
Automatinė ventiliuojamoji arba kondensacinė būgninė džiovyklė	Kondensatorius

Energijos vartojimo efektyvumo klasė	A+++
Suvartojamos energijos kiekis (kWh per metus), nustatytas per 160 įprastų džiovinimo ciklų, kai visa ir dalinė įkrova džiovinama standartine medvilnės programa, ir pagal įrenginio, veikiančio mažos galios režimais, suvartojamos energijos kiekį. Faktinis kiekvieno ciklo suvartojamos energijos kiekis priklausys nuo įrenginio naudojimo pobūdžio.	194,1
Automatinė arba neautomatinė būginė džiovyklė	Automatinis
Suvartojamos energijos kiekis, kai visa įkrova džiovinama standartine medvilnės programa (kWh)	1,68
Suvartojamos energijos kiekis, kai dalinė įkrova džiovinama standartine medvilnės programa (kWh)	0,86
Išjungties režimo vartojamoji galia (W)	0,05
Suvartojamos energijos kiekis veikiant baigtos programos režimui (W)	0,05
Baigtos programos režimo trukmė (min)	10
Su visa ir daline įkrova naudojama standartinė medvilnės programa – tai standartinė džiovinimo programa, su kuria siejama informacija, pateikta etiketėje ir vardinių parametrų lentelėje; kad ši programa yra tinkama įprastiems šlapiems medvilniniams skalbiniams džiointi ir kad pagal bendrą energijos suvartojimą ji yra pati efektyviausia programa medvilnei	
Standartinės medvilnės programos su visa ir daline įkrova svertinė programos trukmė minutėmis	148
Medvilnės programos su visa įkrova trukmė minutėmis	199
Medvilnės programos su daline įkrova trukmė minutėmis	110
Kondensavimo efektyvumo klasė pagal klasių skalę nuo G (žemiausia efektyvumo klasė) iki A (aukščiausia efektyvumo klasė)	A
Standartinės medvilnės programos su visa įkrova vidutinis kondensavimo efektyvumas procentais	91
Standartinės medvilnės programos su daline įkrova vidutinis kondensavimo efektyvumas procentais	91
Standartinės medvilnės programos su visa ir daline įkrova svertinis kondensavimo efektyvumas	91
Garso galios lygis (dB)	65
Įmontuojamasis prietaisas T/N	Ne

Anksčiau lentelėje pateikta informacija atitinka ES Komisijos reglamentą 392/2012, įgyvendinantį Direktyvą 2009/125/EB.

15. APLINKOS APSAUGA

Atiduokite perdirbti medžiagas, pažymėtas šiuo ženklu . Išmeskite pakuotę į atitinkamą atliekų surinkimo konteinerį, kad ji būtų perdirbta. Padėkite saugoti aplinką bei žmonių sveikatą ir surinkti bei perdirbti

elektros ir elektronikos prietaisų atliekas.

Neišmeskite šiuo ženklu  pažymėtų prietaisų kartu su kitomis buitinėmis atliekomis. Atiduokite šį gaminį į vietos atliekų surinkimo punktą arba susisiekite su vietos savivaldybe dėl papildomos informacijos.





electrolux.com

136203030-A-312023



CE