

CCE84543FB

EL Οδηγίες Χρήσης | **Εστίες**

2

LV Lietošanas instrukcija | **Plīts**

32



# Καλωσορίσατε στην AEG! Ευχαριστούμε που επιλέξατε τη συσκευή μας.



Βρείτε υποδείξεις χρήσης, φυλλάδια, συμβουλές για την επίλυση προβλημάτων, πληροφορίες σέρβις και επισκευής:  
[www.aeg.com/support](http://www.aeg.com/support)

Υπόκειται σε αλλαγές χωρίς προειδοποίηση.

## ΠΕΡΙΕΧΟΜΕΝΑ

1. ΠΛΗΡΟΦΟΡΙΕΣ ΓΙΑ ΤΗΝ ΑΣΦΑΛΕΙΑ.....	2
2. ΟΔΗΓΙΕΣ ΓΙΑ ΤΗΝ ΑΣΦΑΛΕΙΑ.....	5
3. ΕΓΚΑΤΑΣΤΑΣΗ.....	8
4. ΠΕΡΙΓΡΑΦΗ ΠΡΟΪΟΝΤΟΣ.....	11
5. ΠΡΙΝ ΤΗΝ ΠΡΩΤΗ ΧΡΗΣΗ.....	13
6. ΚΑΘΗΜΕΡΙΝΗ ΧΡΗΣΗ.....	14
7. ΠΡΟΣΘΕΤΕΣ ΛΕΙΤΟΥΡΓΙΕΣ.....	19
8. ΥΠΟΔΕΙΞΕΙΣ ΚΑΙ ΣΥΜΒΟΥΛΕΣ.....	20
9. ΦΡΟΝΤΙΔΑ ΚΑΙ ΚΑΘΑΡΙΣΜΑ.....	23
10. ΕΠΙΛΥΣΗ ΠΡΟΒΛΗΜΑΤΩΝ.....	25
11. ΤΕΧΝΙΚΑ ΧΑΡΑΚΤΗΡΙΣΤΙΚΑ.....	28
12. ΕΝΕΡΓΕΙΑΚΗ ΑΠΟΔΟΣΗ.....	29
13. ΠΕΡΙΒΑΛΛΟΝΤΙΚΑ ΘΕΜΑΤΑ.....	31

## 1. ⚠ ΠΛΗΡΟΦΟΡΪΕΣ ΓΙΑ ΤΗΝ ΑΣΦΆΛΕΙΑ

Πριν από την εγκατάσταση και τη χρήση της συσκευής, διαβάστε προσεκτικά τις παρεχόμενες οδηγίες. Ο κατασκευαστής δεν είναι υπεύθυνος για τυχόν τραυματισμούς ή ζημιές που είναι αποτέλεσμα λανθασμένης εγκατάστασης ή χρήσης. Να φυλάσσετε πάντα αυτές τις οδηγίες σε ένα ασφαλές μέρος με εύκολη πρόσβαση για μελλοντική αναφορά.

### 1.1 Ασφάλεια παιδιών και ευπαθών ατόμων

- Η συσκευή αυτή μπορεί να χρησιμοποιηθεί από παιδιά ηλικίας 8 ετών και άνω και από άτομα με μειωμένες σωματικές, αισθητηριακές ή πνευματικές δυνατότητες ή έλλειψη εμπειρίας και γνώσης, εάν επιβλέπονται ή έχουν λάβει οδηγίες σχετικά με τη χρήση της συσκευής με ασφαλή τρόπο και κατανοούν τους κινδύνους που ενέχονται. Παιδιά ηλικίας μικρότερης των 8 ετών και άτομα με εκτενείς και

περίπλοκες αναπηρίες πρέπει να παραμένουν μακριά από τη συσκευή, εκτός εάν επιβλέπονται συνεχώς.

- Τα παιδιά πρέπει να εποπτεύονται ώστε να διασφαλίζεται ότι δεν παίζουν με τη συσκευή.
- Φυλάσσετε όλα τα υλικά συσκευασίας μακριά από τα παιδιά και απορρίψτε τα κατάλληλα.
- ΠΡΟΕΙΔΟΠΟΙΗΣΗ: Η συσκευή και τα προσβάσιμα μέρη της θερμαίνονται κατά τη χρήση. Κρατάτε τα παιδιά και τα κατοικίδια ζώα μακριά από τη συσκευή όταν την χρησιμοποιείτε και όταν ψύχεται.
- Εάν η συσκευή διαθέτει διάταξη ασφαλείας για παιδιά, θα πρέπει να είναι ενεργοποιημένη.
- Τα παιδιά δεν πρέπει να εκτελούν τον καθαρισμό και τη συντήρηση που εκτελεί ο χρήστης στη συσκευή χωρίς επίβλεψη.

## 1.2 Γενικές πληροφορίες για την ασφάλεια

- Αυτή η συσκευή προορίζεται μόνο για μαγειρική χρήση.
- Η συσκευή αυτή έχει σχεδιαστεί μόνο για οικιακή χρήση σε εσωτερικό περιβάλλον.
- Η συσκευή αυτή μπορεί να χρησιμοποιηθεί σε γραφεία, δωμάτια ξενοδοχείων, ξενώνες, αγροικίες και άλλα παρόμοια καταλύματα όπου τέτοια χρήση δεν υπερβαίνει τα επίπεδα της (μέσης) οικιακής χρήσης.
- ΠΡΟΕΙΔΟΠΟΙΗΣΗ: Η συσκευή και τα προσβάσιμα μέρη της θερμαίνονται κατά τη χρήση. Χρειάζεται προσοχή για να μην αγγίζετε τις αντιστάσεις.
- ΠΡΟΕΙΔΟΠΟΙΗΣΗ: Το μαγείρεμα χωρίς επιτήρηση σε εστίες με λάδι ή λίπος μπορεί να είναι επικίνδυνο και να προκαλέσει πυρκαγιά.
- Ο καπνός είναι ένδειξη υπερθέρμανσης. Ποτέ μη χρησιμοποιείτε νερό για να σβήσετε πυρκαγιά από το μαγείρεμα. Απενεργοποιήστε τη συσκευή και καλύψτε τις φλόγες με π.χ. πυρίμαχη κουβέρτα ή καπάκι.
- ΠΡΟΕΙΔΟΠΟΙΗΣΗ: Η συσκευή δεν πρέπει να τροφοδοτείται μέσω μιας εξωτερικής διάταξης μεταγωγής, όπως ένας

χρονοδιακόπτης, ή να είναι συνδεδεμένη σε κύκλωμα το οποίο ενεργοποιείται και απενεργοποιείται συχνά από μια διάταξη.

- ΠΡΟΣΟΧΗ: Η διαδικασία μαγειρέματος πρέπει να επιβλέπεται. Μια σύντομη διαδικασία μαγειρέματος πρέπει να επιβλέπεται συνεχώς.
- ΠΡΟΕΙΔΟΠΟΙΗΣΗ: Κίνδυνος πυρκαγιάς: Μη φυλάσσετε αντικείμενα επάνω στις επιφάνειες μαγειρέματος.
- Μην τοποθετείτε πάνω στην επιφάνεια της εστίας μεταλλικά αντικείμενα όπως μαχαίρια, πιρούνια, κουτάλια και καπάκια, γιατί μπορούν να ζεσταθούν.
- Μην χρησιμοποιείτε τη συσκευή πριν την εγκαταστήσετε στην ενσωματωμένη δομή.
- Μη χρησιμοποιείτε ατμοκαθαριστή για τον καθαρισμό της συσκευής.
- Μετά τη χρήση, απενεργοποιήστε την αντίσταση της εστίας από το χειριστήριό της, χωρίς να βασίζεστε στον αισθητήρα σκευών.
- Εάν υπάρχουν ρωγμές στην υαλοκεραμική / γυάλινη επιφάνεια, απενεργοποιήστε τη συσκευή και αποσυνδέστε την από την πρίζα. Σε περίπτωση που η συσκευή είναι συνδεδεμένη απευθείας στην παροχή ρεύματος με κουτί σύνδεσης, αφαιρέστε την ασφάλεια για να αποσυνδέσετε τη συσκευή από την τροφοδοσία ρεύματος. Σε κάθε περίπτωση, επικοινωνήστε με το Εξουσιοδοτημένο Κέντρο Σέρβις.
- Βεβαιωθείτε ότι ο χώρος εγκατάστασης της συσκευής αερίζεται επαρκώς, ώστε να αποφευχθεί η επιστροφή αερίων στον χώρο από συσκευές που χρησιμοποιούν αέριο ή άλλα καύσιμα για καύση, συμπεριλαμβανομένης γυμνής φλόγας.
- Βεβαιωθείτε ότι τα ανοίγματα αερισμού δεν είναι φραγμένα και ότι ο αέρας που συλλέγεται από τη συσκευή δεν μεταφέρεται σε αγωγό που χρησιμοποιείται για την εξαγωγή καπνού και αμού από άλλες συσκευές (συστήματα

κεντρικής θέρμανσης, θερμοσίφωνες, θερμαντήρες νερού, κ.λπ.).

- Όταν η συσκευή λειτουργεί με άλλες συσκευές, η μέγιστη απορρόφηση που δημιουργείται στον χώρο δεν πρέπει να υπερβαίνει τα 0,04 mbar.
- Καθαρίζετε συχνά τα φίλτρα απορροφητήρα και αφαιρείτε τις επικαθίσεις λίπους από τη συσκευή για να αποτρέψετε τον κίνδυνο πυρκαγιάς.
- Εάν το καλώδιο τροφοδοσίας έχει υποστεί ζημιές, θα πρέπει να αντικατασταθεί από τον κατασκευαστή, το Εξουσιοδοτημένο Κέντρο Σέρβις ή ένα κατάλληλα καταρτισμένο άτομο ώστε να αποφευχθούν τυχόν κίνδυνοι.
- Αν η συσκευή είναι απευθείας συνδεδεμένη στην παροχή ρεύματος, η ηλεκτρική εγκατάσταση πρέπει να διαθέτει διάταξη απομόνωσης που να επιτρέπει την αποσύνδεση της συσκευής από το δίκτυο ρεύματος από όλους τους πόλους. Η ολοκληρωμένη αποσύνδεση πρέπει να συμμορφώνεται με τις συνθήκες που περιγράφονται στην κατηγορία υπέρτασης III. Τα μέσα για αποσύνδεση πρέπει να είναι ενσωματωμένα στη σταθερή καλωδίωση σύμφωνα με τους κανόνες καλωδίωσης.
- ΠΡΟΕΙΔΟΠΟΙΗΣΗ: Χρησιμοποιείτε μόνο προστατευτικά εστιών του κατασκευαστή της συσκευής μαγειρέματος ή που υποδεικνύονται από τον κατασκευαστή της συσκευής στις οδηγίες χρήσης ως κατάλληλα ή προστατευτικά εστιών που είναι ενσωματωμένα στη συσκευή. Η χρήση ακατάλληλων προστατευτικών μπορεί να προκαλέσει ατυχήματα.

## 2. ΟΔΗΓΙΕΣ ΓΙΑ ΤΗΝ ΑΣΦΑΛΕΙΑ

### 2.1 Εγκατάσταση



#### ΠΡΟΕΙΔΟΠΟΙΗΣΗ!

Μόνο ένα εξειδικευμένο άτομο πρέπει να εγκαταστήσει αυτήν τη συσκευή.



#### ΠΡΟΕΙΔΟΠΟΙΗΣΗ!

Κίνδυνος τραυματισμού ή βλάβης στη συσκευή.

- Αφαιρέστε όλα τα υλικά της συσκευασίας.
- Εάν η συσκευή έχει υποστεί ζημιά, μην προβείτε σε εγκατάσταση ή χρήση της.
- Ακολουθείτε τις οδηγίες εγκατάστασης που παρέχονται με τη συσκευή.

- Τηρείτε την ελάχιστη απόσταση από άλλες συσκευές και μονάδες.
- Πάντα να προσέχετε όταν μετακινείτε τη συσκευή καθώς είναι βαριά. Να χρησιμοποιείτε πάντα γάντια ασφαλείας και κλειστά παπούτσια.
- Στεγανοποιήστε τις κομμένες επιφάνειες με υλικό στεγανοποίησης, ώστε να αποτραπεί η διόγκωσή τους από την υγρασία.
- Προστατέψτε το κάτω μέρος της συσκευής από ατμούς και υγρασία.
- Μην τοποθετείτε τη συσκευή δίπλα σε πόρτα ή κάτω από παράθυρο. Έτσι, αποτρέπεται η πτώση ζεστών μαγειρικών σκευών από τη συσκευή κατά το άνοιγμα της πόρτας ή του παραθύρου.
- Μην εγκαθιστάτε την εξαγωγή αέρα σε εσοχή του τοίχου εκτός αν η εσοχή είναι σχεδιασμένη για αυτόν τον σκοπό.
- Για εγκατάσταση χωρίς αγωγούς, η έξοδος του ανεμιστήρα πρέπει να τοποθετηθεί απευθείας στον τοίχο ή να διαχωριστεί από έναν επιπλέον τοίχο ντουλαπιού, προκειμένου να αποφευχθεί η πρόσβαση στις λεπίδες του ανεμιστήρα.
- Η κάθε συσκευή διαθέτει ανεμιστήρες ψύξης στο κάτω μέρος.
- Αν η συσκευή εγκατασταθεί πάνω από συρτάρι:
  - Μην αποθηκεύετε μικρά αντικείμενα ή φύλλα χαρτιού που θα μπορούσαν να αναρροφηθούν από τη συσκευή, καθώς θα μπορούσαν να προκαλέσουν ζημιά στους ανεμιστήρες ψύξης ή να καταστρέψουν το σύστημα ψύξης.
  - Διατηρείτε απόσταση τουλάχιστον 2 cm ανάμεσα στο κάτω μέρος της συσκευής και στα αντικείμενα που αποθηκεύονται στο συρτάρι.
- Αφαιρέστε τυχόν διαχωριστικά πλαίσια που είναι εγκατεστημένα στο ντουλάπι κάτω από τη συσκευή.
- Σε περίπτωση εγκατάστασης εξάτμισης, και όπου υπάρχουν ή είναι υποχρεωτικά τα αξεσουάρ (βαλβίδα τοίχου, διακόπτης παραθύρου ή/και άνοιγμα παραθύρου) οι ηλεκτρικές συνδέσεις πρέπει να πραγματοποιούνται από επαγγελματία ηλεκτρολόγο, σύμφωνα με το διάγραμμα σύνδεσης ή το φυλλάδιο εγκατάστασης.
- , η συσκευή πρέπει να γειωθεί.
- Πριν από την εκτέλεση οποιασδήποτε εργασίας, βεβαιωθείτε ότι η συσκευή έχει αποσυνδεθεί από την παροχή ρεύματος.
- Βεβαιωθείτε ότι οι παράμετροι στην πινακίδα τεχνικών χαρακτηριστικών είναι συμβατές με τις ονομαστικές τιμές ηλεκτρικού ρεύματος της παροχής ρεύματος.
- Βεβαιωθείτε ότι η συσκευή έχει εγκατασταθεί σωστά. Οι χαλαρές ή λανθασμένες συνδέσεις στο καλώδιο τροφοδοσίας ή το φιν (κατά περίπτωση), μπορούν να οδηγήσουν σε υπερθέρμανση του ακροδέκτη.
- Χρησιμοποιήστε το κατάλληλο καλώδιο τροφοδοσίας.
- Μην αφήνετε το καλώδιο τροφοδοσίας να μπερδεύεται.
- Βεβαιωθείτε ότι έχει εγκατασταθεί προστασία από ηλεκτροπληξία.
- Χρησιμοποιήστε τον σφιγκτήρα ανακούφισης καταπόνησης στο καλώδιο.
- Βεβαιωθείτε ότι το καλώδιο τροφοδοσίας ή το φιν (κατά περίπτωση) δεν έρχεται σε επαφή με τη ζεστή συσκευή ή με ζεστά μαγειρικά σκεύη κατά τη σύνδεση της συσκευής σε πρίζα.
- Μη χρησιμοποιείτε πολυπρίζα και μπαλαντέζες.
- Προσέχετε να μην προκληθεί ζημιά στο φιν τροφοδοσίας (κατά περίπτωση) ή στο καλώδιο τροφοδοσίας. Επικοινωνήστε με το Εξουσιοδοτημένο Κέντρο Σέρβις ή έναν ηλεκτρολόγο για την αλλαγή ενός κατεστραμμένου καλωδίου τροφοδοσίας.
- Η προστασία από ηλεκτροπληξία των υπό τάση ή μονωμένων τμημάτων πρέπει να στερεώνεται με τέτοιο τρόπο, ώστε να μην είναι δυνατή η αφαίρεσή της χωρίς εργασία.
- Συνδέστε το φιν τροφοδοσίας στην πρίζα μόνον αφού έχει ολοκληρωθεί η εγκατάσταση. Μετά την εγκατάσταση, βεβαιωθείτε ότι είναι δυνατή η πρόσβαση στο φιν τροφοδοσίας.

## 2.2 Ηλεκτρική σύνδεση



### ΠΡΟΕΙΔΟΠΟΙΗΣΗ!

Κίνδυνος πυρκαγιάς και ηλεκτροπληξίας.

- Όλες οι ηλεκτρικές συνδέσεις πρέπει να πραγματοποιούνται από επαγγελματία ηλεκτρολόγο σύμφωνα με το διάγραμμα σύνδεσης ή το εγχειρίδιο εγκατάστασης.

- Εάν η πρίζα είναι χαλαρή, μη συνδέετε το φως τροφοδοσίας.
- Μην τραβάτε το καλώδιο τροφοδοσίας για να αποσυνδέσετε τη συσκευή. Τραβάτε πάντα το φως τροφοδοσίας.
- Χρησιμοποιείτε μόνο σωστές μονωτικές διατάξεις: ασφαλειοδιακόπτες, ασφάλειες (βιδωτές ασφάλειες αφαιρούμενες από την υποδοχή), διακόπτες διαφυγής ρεύματος και ρελέ.
- Στην ηλεκτρική εγκατάσταση της συσκευής πρέπει να προβλέπεται μονωτική διάταξη που να επιτρέπει την αποσύνδεση της συσκευής από το δίκτυο ρεύματος από όλους τους πόλους. Η μονωτική διάταξη πρέπει να έχει ελάχιστη απόσταση 3 mm μεταξύ των επαφών.

## 2.3 Χρήση

### ΠΡΟΕΙΔΟΠΟΙΗΣΗ!

Κίνδυνος τραυματισμού, εγκαυμάτων και ηλεκτροπληξίας.

- Μην αλλάζετε τις προδιαγραφές αυτής της συσκευής.
- Αφαιρέστε όλα τα υλικά συσκευασίας, τις ετικέτες και την προστατευτική μεμβράνη (κατά περίπτωση) πριν από την πρώτη χρήση.
- Φροντίστε τα ανοίγματα αερισμού να είναι ελεύθερα από εμπόδια. Ο εξαερισμός πρέπει να ελέγχεται περιοδικά από κατάλληλα καταρτισμένο άτομο.
- Μην αφήνετε τη συσκευή χωρίς επίτηρηση κατά τη λειτουργία.
- Ορίστε τις ζώνες μαγειρέματος στη θέση «Απενεργοποίηση» μετά από κάθε χρήση.
- Μην τοποθετείτε μαχαιροπίρουνα ή καπάκια από κατασρολάκια πάνω στις ζώνες μαγειρέματος. Μπορεί να ζεσταθούν.
- Μην λειτουργείτε τη συσκευή με βρεγμένα χέρια ή όταν είναι σε επαφή με νερό.
- Μην χρησιμοποιείτε τη συσκευή ως επιφάνεια εργασίας ή ως επιφάνεια αποθήκευσης αντικειμένων.
- Εάν υπάρξουν ρωγμές στην επιφάνεια της συσκευής, αποσυνδέστε την αμέσως από την παροχή ρεύματος. Με αυτόν τον τρόπο, αποτρέπεται πιθανή ηλεκτροπληξία.

- Οι χρήστες με βηματοδότη πρέπει να διατηρούν απόσταση τουλάχιστον 30 cm από τις επαγωγικές ζώνες μαγειρέματος, όταν η συσκευή βρίσκεται σε λειτουργία.
- Όταν τοποθετείτε φαγητό μέσα σε ζεστό λάδι, μπορεί να υπάρξει πιτσιλίσμα.
- Μην χρησιμοποιείτε ποτέ γυμνή φλόγα όταν ο ενσωματωμένος απορροφητήρας βρίσκεται σε λειτουργία.
- Μην χρησιμοποιείτε αλουμινοχαρτο ή άλλα υλικά μεταξύ της επιφάνειας μαγειρέματος και του μαγειρικού σκεύους, εκτός αν υποδεικνύεται διαφορετικά από τον κατασκευαστή της συσκευής.
- Να χρησιμοποιείτε μόνο αξεσουάρ που συνιστώνται για αυτήν τη συσκευή από τον κατασκευαστή.

### ΠΡΟΕΙΔΟΠΟΙΗΣΗ!

Κίνδυνος πυρκαγιάς και έκρηξης.

- Τα λίπη και το λάδι απελευθερώνουν εύφλεκτους ατμούς όταν θερμαίνονται. Κρατάτε γυμνές φλόγες ή θερμά αντικείμενα μακριά από λίπη και λάδια όταν τα χρησιμοποιείτε στο μαγειρέμα.
- Οι ατμοί που απελευθερώνει το πολύ ζεστό λάδι μπορεί να προκαλέσουν αυθόρμητη ανάφλεξη.
- Το χρησιμοποιημένο λάδι, που μπορεί να περιέχει υπολείμματα τροφίμων, μπορεί να προκαλέσει πυρκαγιά σε χαμηλότερη θερμοκρασία από το λάδι που χρησιμοποιείται για πρώτη φορά.
- Μην τοποθετείτε εύφλεκτα προϊόντα ή στοιχεία που είναι βρεγμένα με εύφλεκτα προϊόντα μέσα, κοντά ή πάνω στη συσκευή.

### ΠΡΟΕΙΔΟΠΟΙΗΣΗ!

Κίνδυνος πρόκλησης ζημιάς στη συσκευή.

- Μην τοποθετείτε ζεστά μαγειρικά σκεύη επάνω στον πίνακα χειριστηρίων.
- Μην τοποθετείτε το ζεστό κάλυμμα σκεύους στη γυάλινη επιφάνεια των εστιών.
- Μην αφήνετε να στεγνώσει το περιεχόμενο των μαγειρικών σκευών καθώς μαγειρεύετε.
- Προσέξτε να μην αφήσετε αντικείμενα ή μαγειρικά σκεύη να πέσουν πάνω στη

συσκευή. Η επιφάνεια μπορεί να καταστραφεί.

- Μην ενεργοποιείτε τις ζώνες μαγειρέματος με άδεια σκεύη ή χωρίς σκεύη.
- Μην αφαιρείτε ποτέ τη σχάρα ή το φίλτρο του απορροφητήρα όταν ο ενσωματωμένος απορροφητήρας ή η συσκευή βρίσκονται σε λειτουργία.
- Μη χρησιμοποιείτε ποτέ τον ενσωματωμένο απορροφητήρα χωρίς το φίλτρο του απορροφητήρα.
- Μην καλύπτετε την είσοδο του ενσωματωμένου απορροφητήρα με μαγειρικά σκεύη.
- Μην ανοίγετε το κάτω καπάκι όταν ο ενσωματωμένος απορροφητήρας ή η συσκευή βρίσκεται σε λειτουργία.
- Μην τοποθετείτε μικρά ή ελαφριά αντικείμενα κοντά στον ενσωματωμένο απορροφητήρα για να αποφύγετε τον κίνδυνο παγίδευσης.
- Τα μαγειρικά σκεύη από χυτοσίδηρο ή αυτά με φθαρμένη βάση μπορούν να χαράξουν τη γυάλινη / υαλοκεραμική επιφάνεια. Να σηκώνετε πάντα αυτά τα αντικείμενα όταν πρέπει να τα μετακινήσετε στην επιφάνεια μαγειρέματος.

## 2.4 Φροντίδα και καθαρισμός

- Καθαρίζετε τακτικά τη συσκευή για να αποτραπεί η φθορά του υλικού της επιφάνειας.
- Απενεργοποιήστε τη συσκευή και αφήστε την να κρυώσει πριν την καθαρίσετε.
- Μη χρησιμοποιείτε ψεκάσμο με νερό και ατμό για τον καθαρισμό της συσκευής.
- Καθαρίστε τη συσκευή με υγρό μαλακό πανί. Χρησιμοποιείτε μόνο ουδέτερα

απορροπαντικά. Μην χρησιμοποιείτε λειαντικά προϊόντα, σφουγγαράκια που χαράσσουν, διαλύτες ή μεταλλικά αντικείμενα, εκτός αν ορίζεται διαφορετικά.

## 2.5 Σέρβις

- Για την επισκευή της συσκευής, επικοινωνήστε με το Εξουσιοδοτημένο Κέντρο Σέρβις. Χρησιμοποιείτε μόνο γνήσια ανταλλακτικά.
- Σχετικά με τον/τους λαμπτήρα/λαμπτήρες εντός αυτού του προϊόντος και τους ανταλλακτικούς λαμπτήρες που πωλούνται ξεχωριστά: Αυτοί οι λαμπτήρες προορίζονται ώστε να αντέχουν σε εξαιρετικά δύσκολες συνθήκες σε οικιακές συσκευές, όπως σε θερμοκρασίες, δονήσεις, υγρασία ή προορίζονται να σηματοδοτούν πληροφορίες σχετικά με τη λειτουργική κατάσταση της συσκευής. Δεν προορίζονται για χρήση σε άλλες εφαρμογές και δεν είναι κατάλληλοι για τον φωτισμό οικιακών χώρων.

## 2.6 Απόρριψη

### ΠΡΟΕΙΔΟΠΟΙΗΣΗ!

Κίνδυνος τραυματισμού ή ασφυξίας.

- Επικοινωνήστε με τις δημοτικές αρχές της περιοχής σας για πληροφορίες σχετικά με τον τρόπο απόρριψης της συσκευής.
- Αποσυνδέστε τη συσκευή από την παροχή ρεύματος.
- Κόψτε το καλώδιο τροφοδοσίας κοντά στη συσκευή και απορρίψτε το.

## 3. ΕΓΚΑΤΑΣΤΑΣΗ

### ΠΡΟΕΙΔΟΠΟΙΗΣΗ!

Ανατρέξτε στα κεφάλαια σχετικά με την Ασφάλεια.

### 3.1 Πριν από την εγκατάσταση

Προτού εγκαταστήσετε τις εστίες, σημειώστε τις παρακάτω πληροφορίες από την πινακίδα τεχνικών χαρακτηριστικών. Η πινακίδα

τεχνικών χαρακτηριστικών βρίσκεται στο κάτω μέρος των εστιών.

Σειριακός αριθμός .....

### 3.2 Εντοιχιζόμενες εστίες

Χρησιμοποιείτε τις εντοιχιζόμενες εστίες μόνο μετά την εγκατάστασή τους σε σωστά κατασκευασμένα εντοιχιζόμενα ντουλάπια και πάγκους εργασίας που πληρούν τα ισχύοντα πρότυπα.



### 3.3 Τοποθέτηση του λάστιχου

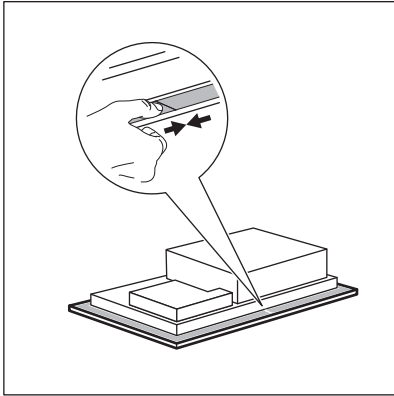

#### ΕΓΚΑΤΑΣΤΑΣΗ ΣΕ ΠΑΓΚΟ

1. Καθαρίστε τον πάγκο γύρω από την κομμένη εσοχή.
2. Τοποθετήστε την παρεχόμενη 2x6 mm λωρίδα στεγανοποίησης στην κάτω πλευρά των εστιών κατά μήκος του εξωτερικού άκρου της υαλοκεραμικής. Μην την τεντώσετε. Βεβαιωθείτε ότι τα άκρα της στεγανοποιητικής λωρίδας βρίσκονται στη μέση της μίας πλευράς της εστίας.
3. Προσθέστε μερικά χιλιοστά στο μήκος όταν κόβετε τη στεγανοποιητική λωρίδα.
4. Ενώστε τις δύο άκρες της στεγανοποιητικής λωρίδας.

### 3.4 Συναρμολόγηση

Ανατρέξτε στο φυλλάδιο εγκατάστασης για λεπτομερείς πληροφορίες σχετικά με τον τρόπο συναρμολόγησης των εστιών σας.

Ακολουθήστε το διάγραμμα σύνδεσης των εστιών και το διάγραμμα σύνδεσης του διακόπτη παραθύρου (εάν υπάρχει) που παρουσιάζεται στο φυλλάδιο εγκατάστασης ή / και τις ετικέτες κάτω από τις εστίες.



#### Μόνο για επιλεγμένες χώρες

Σε περίπτωση εγκατάστασης εξάτμισης, μπορεί να χρειαστεί διακόπτης παραθύρου (συμβουλευτείτε έναν εξουσιοδοτημένο τεχνικό). Πρέπει να το αγοράσετε ξεχωριστά, καθώς δεν παρέχεται μαζί με τον απορροφητήρα. Ο διακόπτης παραθύρου πρέπει να εγκατασταθεί από εξουσιοδοτημένο τεχνικό. Ανατρέξτε στο φυλλάδιο εγκατάστασης.

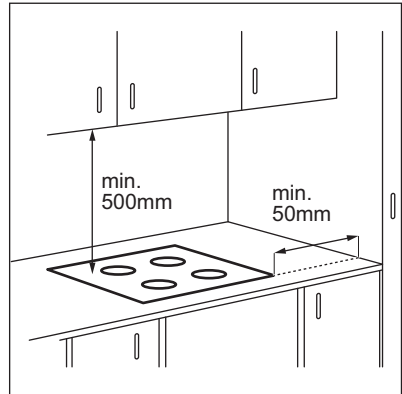

Αν η συσκευή εγκατασταθεί πάνω από συρτάρι, ο εξαερισμός των εστιών μπορεί να θερμάνει τα αποθηκευμένα αντικείμενα στο συρτάρι κατά τη διάρκεια της διαδικασίας μαγειρέματος.

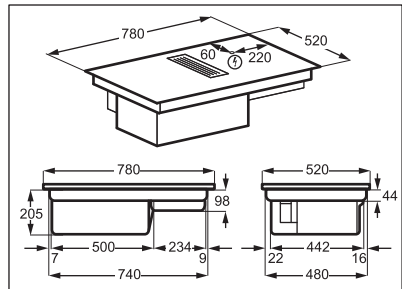

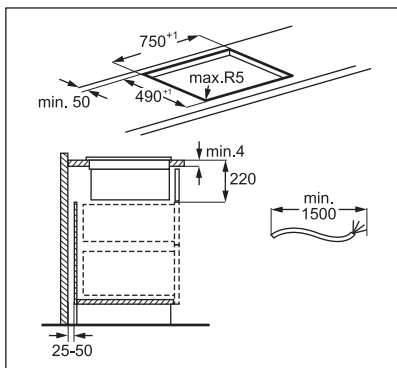

Βρείτε το βίντεο με τίτλο «Πώς να εγκαταστήσετε την εστία εξαγωγής της AEG 80 cm», πληκτρολογώντας το πλήρες όνομα που υποδεικνύεται στο παρακάτω γράφημα.



[www.youtube.com/electrolux](http://www.youtube.com/electrolux)  
[www.youtube.com/aeg](http://www.youtube.com/aeg)

How to install your AEG  
Extractor Hob 80 cm



### Μονάδα περιβλήματος φίλτρου

Πριν από την πρώτη χρήση, βεβαιωθείτε ότι έχετε τοποθετήσει το φίλτρο μέσα στο περίβλημα, με τις μαύρες πλευρές στραμμένες προς τα μέσα και τις ασημί πλευρές στραμμένες προς τα έξω. Ανατρέξτε στην ενότητα «Καθαρισμός του φίλτρου του απορροφητήρα». Αφού συναρμολογηθεί το περίβλημα του φίλτρου, τοποθετήστε το μέσα στην κοιλότητα του απορροφητήρα και τοποθετήστε τη σχάρα επάνω στον απορροφητήρα.

### 3.5 Καλώδιο σύνδεσης

- Οι εστίες παρέχονται με καλώδιο σύνδεσης.

- Για να αντικαταστήσετε το κατεστραμμένο καλώδιο τροφοδοσίας, χρησιμοποιήστε τον τύπο καλωδίου: H05V2V2-F το οποίο είναι ανθεκτικό σε θερμοκρασία 90 °C ή υψηλότερη. Το μονό καλώδιο πρέπει να έχει διάμετρο τουλάχιστον 1,5 mm<sup>2</sup>. Επικοινωνήστε με το τοπικό σας Κέντρο Σέρβις. Το καλώδιο σύνδεσης θα πρέπει να αντικαθίσταται μόνο από εξουσιοδοτημένο ηλεκτρολόγο.

#### ⚠ ΠΡΟΕΙΔΟΠΟΙΗΣΗ!

Όλες οι ηλεκτρικές συνδέσεις πρέπει να πραγματοποιούνται από επαγγελματία ηλεκτρολόγο.

#### ⚠ ΠΡΟΣΟΧΗ!

Οι συνδέσεις μέσω βυσμάτων επαφής απαγορεύονται.

#### ⚠ ΠΡΟΣΟΧΗ!

Μην τρυπάτε και μη συγκολλάτε τις άκρες των καλωδίων. Αυτό απαγορεύεται.

#### ⚠ ΠΡΟΣΟΧΗ!



Μη συνδέετε το καλώδιο χωρίς περίβλημα για το άκρο του καλωδίου.

### Μονοφασική σύνδεση

1. Αφαιρέστε το περίβλημα άκρου από το μαύρο και το καφέ καλώδιο.
2. Αφαιρέστε τη μόνωση από τα άκρα του καφέ και του μαύρου καλωδίου.
3. Σκουπίστε τις άκρες του μαύρου και του καφέ καλωδίου.
4. Τοποθετήστε ένα περίβλημα άκρου καλωδίου στο άκρο του κοινού καλωδίου (απαιτείται ειδικό εργαλείο).

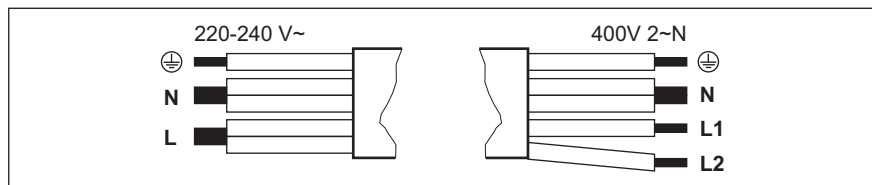
**Διατομή καλωδίου 2x1,5 mm<sup>2</sup>**



Μονοφασική σύνδεση - 220 - 240 V~		Διφασική σύνδεση - 400 V 2 ~ N	
	Πράσινο - κίτρινο	Πράσινο - κίτρινο	
N	Μπλε και μπλε	Μπλε και μπλε	N
L	Μαύρο και καφέ	Μαύρο	L1
		Καφέ	L2

## 4. ΠΕΡΙΓΡΑΦΗ ΠΡΟΪΟΝΤΟΣ

### 4.1 Επισκόπηση προϊόντος

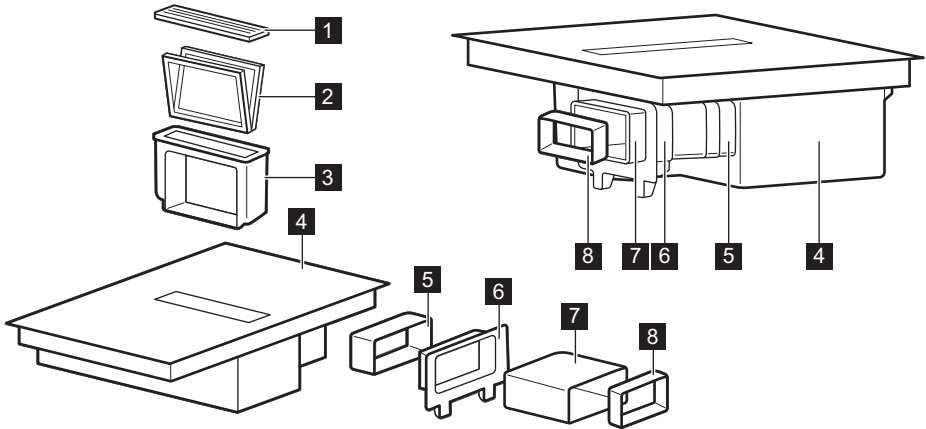

- 1** Σχάρα
- 2** Φίλτρο
- 3** Περίβλημα φίλτρου
- 4** Εστία
- 5** Σύνδεσμος

- 6** Τοποθέτηση πίσω τοιχώματος ντουλαπιού
- 7** Σωλήνας
- 8** Προσαρμογέας

## 4.2 Διάταξη επιφάνειας μαγειρέματος

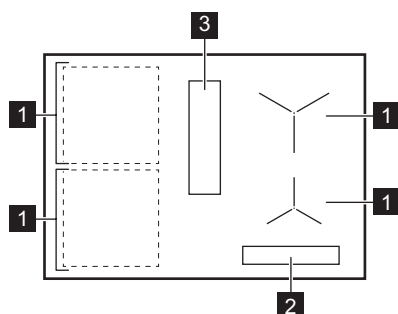

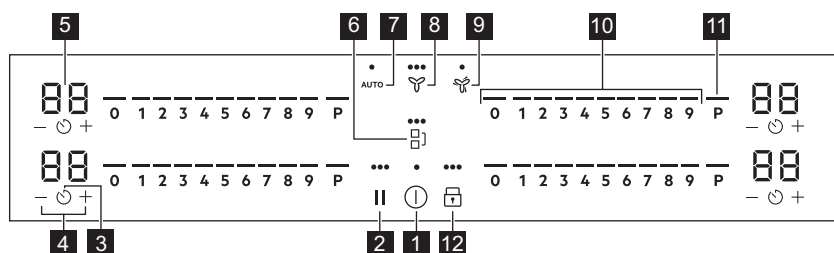

- 1 Επαγωγική ζώνη μαγειρέματος
- 2 Πίνακας χειριστηρίων
- 3 Απορροφητήρας

## 4.3 Διάταξη χειριστηρίου





Χρησιμοποιήστε τα πεδία αφής για τη λειτουργία της συσκευής. Οι οθόνες, οι ενδείξεις και οι ήχοι υποδεικνύουν τις λειτουργίες που είναι ενεργοποιημένες.

Πεδίο αφής	Λειτουργία	Περιγραφή	
1	⓪	Έναρξη / Απενεργοποίηση	Άέά άιάάϊάϊδϊβζός έάέ άδάϊάϊάϊδϊβζός όρò όδόέάδβò.
2		Παύση	Για ενεργοποίηση και απενεργοποίηση της λειτουργίας.
3	⌚	Χρονοδιακόπτης	Για ρύθμιση της λειτουργίας.
4	+ / -	-	Για αύξηση ή μείωση του χρόνου.
5	-	Ένδειξη χρονοδιακόπτη	Για εμφάνιση του χρόνου σε λεπτά.
6	⌂	Bridge	Για ενεργοποίηση και απενεργοποίηση της λειτουργίας.
7	AUTO	Αυτόματη λειτουργία του απορροφητήρα	Για ενεργοποίηση και απενεργοποίηση της λειτουργίας.
8	⚙️	Χειροκίνητη λειτουργία του απορροφητήρα	Για ενεργοποίηση/απενεργοποίηση της λειτουργίας και για την εναλλαγή μεταξύ 3 επιπέδων ταχύτητας ανεμιστήρα.

Πεδίο αφής	Λειτουργία	Περιγραφή
<b>9</b> 	Boost	Για ενεργοποίηση και απενεργοποίηση της λειτουργίας.
<b>10</b> -	Μπάρα ελέγχου	Για ρύθμιση μιας σκάλας μαγειρέματος.
<b>11</b> P	PowerBoost	Για ενεργοποίηση της λειτουργίας.
<b>12</b> 	Κλειδωμα / Διάταξη ασφαλείας για παιδιά	Για κλειδωμα / ξεκλειδωμα του χειριστηρίου.

## 4.4 Ενδείξεις οθόνης

Ένδειξη	Περιγραφή
 + ψηφία	Έχει παρουσιαστεί κάποια βλάβη.
	Το φίλτρο του απορροφητήρα χρειάζεται αναγέννηση.
	OptiHeat Control (Ένδειξη υπολειπόμενης θερμότητας 3 σταδίων): συνέχεια μαγειρέματος / διατήρηση θερμότητας / υπολειπόμενη θερμότητα.

## 5. ΠΡΙΝ ΤΗΝ ΠΡΩΤΗ ΧΡΗΣΗ

### ΠΡΟΕΙΔΟΠΟΙΗΣΗ!





Ανατρέξτε στα κεφάλαια σχετικά με την Ασφάλεια.

### 5.1 Περιορισμός ισχύος

Το Περιορισμός ισχύος ορίζει πόση ισχύς χρησιμοποιείται από τις εστίες συνολικά, εντός των ορίων των ασφαλειών εγκατάστασης του σπιτιού.

Οι εστίες είναι ρυθμισμένες βάσει της υψηλότερης δυνατής ισχύος.

#### Για μείωση ή αύξηση του επιπέδου ισχύος:

1. Μεταβείτε στο μενού: πιάστε παρατεταμένα  για 3 δευτερόλεπτα. Στη συνέχεια, πιάστε παρατεταμένα το .
2. Πιάστε το  στο μπροστινό χρονοδιακόπτη μέχρι να εμφανιστεί η ένδειξη P.
3. Πιάστε το  /  στον μπροστινό χρονοδιακόπτη για να ρυθμίσετε το επίπεδο ισχύος.

### 4. Πιάστε το για έξοδο.

#### Επίπεδα ισχύος

Ανατρέξτε στο κεφάλαιο «Τεχνικά χαρακτηριστικά».

### ΠΡΟΣΟΧΗ!

Βεβαιωθείτε ότι η επιλεγμένη ισχύς ταιριάζει στην οικιακή εγκατάσταση ασφαλειών.

- P73 — 7.350 W
- P15 — 1.500 W
- P20 — 2.000 W
- P25 — 2.500 W
- P30 — 3.000 W
- P35 — 3.500 W
- P40 — 4.000 W
- P45 — 4.500 W
- P50 — 5.000 W
- P60 — 6.000 W

## 6. ΚΑΘΗΜΕΡΙΝΉ ΧΡΗΣΗ

### ΠΡΟΕΙΔΟΠΟΙΗΣΗ!

Ανατρέξτε στα κεφάλαια σχετικά με την Ασφάλεια.

### 6.1 Ενεργοποίηση και απενεργοποίηση

Πιέστε παρατεταμένα το για να ενεργοποιήσετε ή ① να απενεργοποιήσετε τις εστίες.

### 6.2 Ανίχνευση σκεύους

Η λειτουργία αυτή υποδεικνύει την παρουσία μαγειρικού σκεύους στις εστίες και απενεργοποιεί τις ζώνες μαγειρέματος αν δεν ανιχνευτεί μαγειρικό σκεύος κατά τη διάρκεια μιας περιόδου μαγειρέματος.

Αν τοποθετήσετε μαγειρικό σκεύος σε μια ζώνη μαγειρέματος πριν επιλέξετε μια σκάλα μαγειρέματος, εμφανίζεται η ένδειξη πάνω από το 0 στη μπάρα ελέγχου.

Αν αφαιρέσετε τα μαγειρικά σκεύη από μια ενεργοποιημένη ζώνη μαγειρέματος και την τοποθετήσετε προσωρινά στην άκρη, οι ενδείξεις πάνω από την αντίστοιχη μπάρα ελέγχου θα αρχίσουν να αναβοσβήνουν. Αν δεν τοποθετήσετε το μαγειρικό σκεύος ξανά επάνω στην ενεργοποιημένη ζώνη μαγειρέματος εντός 120 δευτερολέπτων, η ζώνη μαγειρέματος θα απενεργοποιηθεί αυτόματα.

Για να συνεχίσετε το μαγείρεμα, βεβαιωθείτε ότι έχετε τοποθετήσει πάλι το μαγειρικό σκεύος στις ζώνες μαγειρέματος εντός του καθορισμένου χρονικού ορίου.

### 6.3 Χρήση των ζωνών μαγειρέματος

Τοποθετείτε τα μαγειρικά σκεύη στο κέντρο της επιλεγμένης ζώνης. Οι επαγωγικές ζώνες μαγειρέματος προσαρμόζονται αυτόματα στη διάσταση της βάσης του μαγειρικού σκεύους.

Μπορείτε να μαγειρεύετε με ένα μεγάλο μαγειρικό σκεύος τοποθετημένο ταυτόχρονα σε δύο ζώνες μαγειρέματος. Το μαγειρικό σκεύος πρέπει να καλύπτει τα κέντρα και των δύο ζωνών αλλά να μην υπερβαίνει την

περιοχή με τη σήμανση. Αν το μαγειρικό σκεύος βρίσκεται ανάμεσα στα δύο κέντρα, η Bridge λειτουργία δεν θα ενεργοποιηθεί.

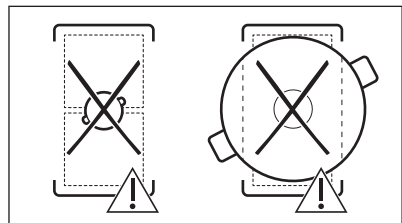
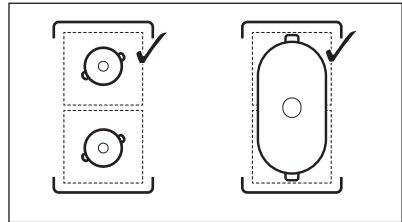

### 6.4 Ρύθμιση ζεστάματος

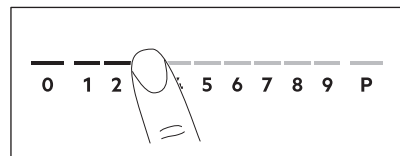

1. Πιέστε την επιθυμητή ρύθμιση θερμότητας στην μπάρα ελέγχου.

Οι ενδείξεις πάνω από την μπάρα ελέγχου εμφανίζονται μέχρι το επιλεγμένο επίπεδο σκάλας μαγειρέματος.

2. Για να απενεργοποιήσετε μια ζώνη μαγειρέματος, πιέστε 0.

### 6.5 PowerBoost

Αυτή η λειτουργία προσφέρει επιπλέον ισχύ στις επαγωγικές ζώνες μαγειρέματος. Η λειτουργία μπορεί να ενεργοποιηθεί για την επαγωγική ζώνη μαγειρέματος μόνο για περιορισμένο χρονικό διάστημα. Μετά την πάροδο αυτού του διαστήματος, η επαγωγική ζώνη μαγειρέματος επιστρέφει αυτόματα στην υψηλότερη σκάλα μαγειρέματος.



Ανατρέξτε στο κεφάλαιο «Τεχνικά χαρακτηριστικά».

**Για να ενεργοποιήσετε τη λειτουργία για μια ζώνη μαγειρέματος:** αγγίξτε το **P**.

**Για να απενεργοποιήσετε τη λειτουργία:** αλλάξτε τη σκάλα μαγειρέματος.

## 6.6 OptiHeat Control (Ένδειξη υπολειπόμενης θερμότητας 3 σταδίων)



### ΠΡΟΕΙΔΟΠΟΙΗΣΗ!

Όσο η ένδειξη είναι αναμμένη, υπάρχει κίνδυνος εγκαυμάτων από την υπολειπόμενη θερμότητα.

Οι επαγωγικές ζώνες μαγειρέματος παράγουν την απαιτούμενη θερμότητα για τη διαδικασία μαγειρέματος απευθείας στη βάση του μαγειρικού σκεύους. Το κεραμικό γυαλί ζεσταίνεται από τη θερμότητα των μαγειρικών σκευών.

Οι ενδείξεις εμφανίζονται όταν μια ζώνη μαγειρέματος είναι ζεστή. Υποδεικνύουν το επίπεδο της υπολειπόμενης θερμότητας για τις ζώνες μαγειρέματος που χρησιμοποιείτε εκείνη τη στιγμή:

- συνέχεια μαγειρέματος,

- διατήρηση θερμότητας,

- υπολειπόμενη θερμότητα.

Η ένδειξη μπορεί επίσης να εμφανίζεται:

- για τις διπλάνες ζώνες μαγειρέματος ακόμη και αν δεν τις χρησιμοποιείτε,
- όταν τοποθετούνται ζεστά μαγειρικά σκεύη σε κρύα ζώνη μαγειρέματος,
- όταν η εστία είναι απενεργοποιημένη, αλλά η ζώνη μαγειρέματος παραμένει ζεστή.

Η ένδειξη εξαφανίζεται όταν η ζώνη μαγειρέματος έχει κρυώσει.

## 6.7 Χρονοδιακόπτης

### Χρονοδιακόπτης αντίστροφης μέτρησης

Χρησιμοποιήστε αυτή τη λειτουργία για να καθορίσετε το χρονικό διάστημα λειτουργίας της ζώνης μαγειρέματος μόνο για μια συγκεκριμένη περίοδο μαγειρέματος.

Ρυθμίστε πρώτα τη ρύθμιση θερμότητας για τη ζώνη μαγειρέματος και κατόπιν τη λειτουργία.

1. Πιέστε το 00. Στην οθόνη του χρονοδιακόπτη εμφανίζεται η ένδειξη.
2. Πιέστε το ή το για να ρυθμίσετε την ώρα (00-99 λεπτά).
3. Πιέστε το για να ξεκινήσει ο χρονοδιακόπτης ή περιμένετε 3 δευτερόλεπτα. Ο χρονοδιακόπτης αρχίζει να μετρά αντίστροφα.

**Για να αλλάξετε την ώρα:** επιλέξτε τη ζώνη μαγειρέματος με το και πιέστε το ή το .

**Για να απενεργοποιήσετε τη λειτουργία:** ρυθμίστε τη ζώνη μαγειρέματος με το και αγγίξτε το . Ο υπολειπόμενος χρόνος μετράει αντίστροφα στο 00.

Ο χρονοδιακόπτης ολοκληρώνει την αντίστροφη μέτρηση, ακούγεται ένα σήμα και αναβοσβήνει το 00. Η ζώνη μαγειρέματος απενεργοποιείται. Πιέστε οποιοδήποτε σύμβολο για να απενεργοποιήσετε το σήμα και να αναβοσβήνει η ένδειξη.

### Χρονομετρητής



Μπορείτε να χρησιμοποιήσετε αυτή τη λειτουργία όταν οι εστίες είναι ενεργοποιημένες αλλά οι ζώνες μαγειρέματος δεν λειτουργούν. Η ρύθμιση θερμότητας εμφανίζει την ένδειξη 00.

1. Πιέστε το κουμπί .
2. Πιέστε το ή για να ρυθμίσετε την ώρα.

Ο χρονοδιακόπτης ολοκληρώνει την αντίστροφη μέτρηση, ακούγεται ένα σήμα και

αναβοσβήνει το 00. Πίστετε οποιοδήποτε σύμβολο για να απενεργοποιήσετε το σήμα και να αναβοσβήνει η ένδειξη.

### Για να απενεργοποιήσετε τη λειτουργία:

αγγίξτε το  και, στη συνέχεια, αγγίξτε το . Ο υπολειπόμενος χρόνος μετράει αντίστροφα στο 00.

## 6.8 Διαχείριση ισχύος

Εάν είναι ενεργές πολλές ζώνες και η ισχύς που έχει καταναλωθεί υπερβαίνει το όριο της παροχής ισχύος, αυτή η λειτουργία διαιρεί τη διαθέσιμη ισχύ μεταξύ όλων των ζωνών μαγειρέματος. Οι εστίες ελέγχουν τις ρυθμίσεις θερμοκρασίας για την προστασία των ασφαλειών της οικιακής εγκατάστασης.

- Εάν οι εστίες φτάσουν το όριο της μέγιστης διαθέσιμης ισχύος (ανατρέξτε στην πινακίδα τεχνικών χαρακτηριστικών), η ισχύς των ζωνών μαγειρέματος θα μειωθεί αυτόματα.
- Η ρύθμιση ζεστάματος της ζώνης μαγειρέματος που έχει επιλεγεί πρώτα έχει πάντα προτεραιότητα. Η υπόλοιπη ισχύς θα χωριστεί μεταξύ των ζωνών μαγειρέματος που ενεργοποιήθηκαν προηγουμένως με αντίστροφη σειρά επιλογής.
- Για ζώνες μαγειρέματος που έχουν μειωμένη ισχύ, η μπάρα χειριστηρίων αναβοσβήνει και εμφανίζει τις μέγιστες δυνατές ρυθμίσεις θερμότητας.
- Περιμένετε έως ότου η οθόνη σταματήσει να αναβοσβήνει ή μειώσετε τη ρύθμιση θερμοκρασίας της ζώνης μαγειρέματος. Οι ζώνες μαγειρέματος θα συνεχίσουν να λειτουργούν με τη μειωμένη ρύθμιση θερμοκρασίας. Αλλάξτε τις ρυθμίσεις θερμοκρασίας των ζωνών μαγειρέματος χειροκίνητα, εάν χρειάζεται.
- Η εξαγωγή απορροφητήρα είναι πάντα διαθέσιμη ως ηλεκτρικό φορτίο.

## 6.9 Λειτουργίες απορροφητήρα



### ΠΡΟΕΙΔΟΠΟΙΗΣΗ!

Ανατρέξτε στα κεφάλαια σχετικά με την Ασφάλεια.

## Ενεργοποίηση και απενεργοποίηση του απορροφητήρα

Ο απορροφητήρας μπορεί να λειτουργεί δίπλα στις εστίες κατά τη διάρκεια του μαγειρέματος, καθώς και όταν οι εστίες είναι απενεργοποιημένες.

1. Πίστετε το για  να ενεργοποιήσετε τον απορροφητήρα.

Ακούγεται ένα σήμα και εμφανίζονται ενδείξεις πάνω από το σύμβολο.

2. Ρυθμίστε την ταχύτητα του ανεμιστήρα ανάλογα με τις ανάγκες σας πιέζοντας το σύμβολο. Οι ενδείξεις αλλάζουν για να αντανακλούν την τρέχουσα ταχύτητα του ανεμιστήρα.

3. Για να απενεργοποιήσετε τον απορροφητήρα, πιέστε  το επανειλημμένα μέχρι να εξαφανιστούν οι ενδείξεις πάνω από το σύμβολο.

## AUTO

Η λειτουργία ρυθμίζει αυτόματα το επίπεδο ταχύτητας του ανεμιστήρα βάσει του επιλεγμένου επιπέδου ρύθμισης θερμότητας των εστιών.

Όταν χρησιμοποιείτε τις εστίες για πρώτη φορά, η λειτουργία ενεργοποιείται συνήθως από προεπιλογή.

Μπορείτε να ενεργοποιήσετε τη λειτουργία ενώ οι εστίες είναι ενεργοποιημένες και καμία από τις ζώνες μαγειρέματος δεν είναι ενεργή ή οποιαδήποτε στιγμή κατά τη διάρκεια του μαγειρέματος.



Αν ενεργοποιήσετε τη λειτουργία ενώ οι εστίες είναι απενεργοποιημένες, δεν έχει ενεργοποιηθεί καμία από τις ζώνες μαγειρέματος και δεν εμφανίζεται υπολειπόμενη θερμότητα στο χειριστήριο, η λειτουργία θα απενεργοποιηθεί αυτόματα μετά από μερικά δευτερόλεπτα.

1. Πίστετε παρατεταμένα το  για να ενεργοποιήσετε τις εστίες.
2. Πίστετε το AUTO για να ενεργοποιήσετε τη λειτουργία.

Ακούγεται ένα σήμα και εμφανίζεται μια ένδειξη πάνω από το σύμβολο.



3. Τοποθετήστε ένα μαγειρικό σκεύος στις εστίες και επιλέξτε μια ρύθμιση θερμότητας. Αυξήστε ή μειώστε τη ρύθμιση θερμότητας όπως απαιτείται.

Ο απορροφητήρας ανταποκρίνεται στη ρύθμιση θερμότητας, αυξάνοντας ή μειώνοντας ανάλογα το επίπεδο ταχύτητας του ανεμιστήρα. Οι ενδείξεις πάνω από το σύμβολο του απορροφητήρα εμφανίζονται.

4. Πιέστε το 0 στην μπάρα ελέγχου των εστιών για να απενεργοποιήσετε μια ζώνη μαγειρέματος ή ① να απενεργοποιήσετε τις εστίες.

Εάν εμφανιστεί η ένδειξη υπολειπόμενης θερμότητας, ΑΥΤΟ θα συνεχίσει να ρυθμίζει την ταχύτητα του ανεμιστήρα.

5. Για να απενεργοποιήσετε τη λειτουργία κατά τη διάρκεια του μαγειρέματος και να μεταβείτε στη χειροκίνητη λειτουργία του απορροφητήρα, πιέστε το ΑΥΤΟ.

Ακούγεται ένα σήμα και η ένδειξη πάνω από το σύμβολο εξαφανίζεται.

### Αυτόματες λειτουργίες - επίπεδα ταχύτητας ανεμιστήρα

Λειτουργία απορροφητήρα	Επίπεδο υπολειπόμενης θερμότητας (η εστία είναι απενεργοποιημένη)	Επίπεδο υπολειπόμενης θερμότητας (ενεργοποιημένη εστία)	Βράσιμο	Τηγάνισμα
0				
H1	-	-	-	1
H2	-	-	-	1
H3	-	-	1	2
H4	-	1	1	3



Αν απενεργοποιήσετε τις εστίες ενώ ΑΥΤΟ είναι σε λειτουργία, η λειτουργία θα θυμηθεί για την επόμενη περίοδο μαγειρέματος.

### Boost

Η λειτουργία ενεργοποιεί τον ανεμιστήρα του απορροφητήρα στο μέγιστο επίπεδο ταχύτητας.

1. Πιέστε το για να ενεργοποιήσετε τη λειτουργία.

Ακούγεται ένα σήμα και εμφανίζεται μια ένδειξη πάνω από το σύμβολο.

2. Πιέστε το ξανά για να απενεργοποιήσετε τη λειτουργία, εάν απαιτείται.

Η λειτουργία μπορεί να λειτουργήσει χωρίς διακοπή για 10 λεπτά κατά το μέγιστο. Μετά από αυτό το διάστημα, η ρύθμιση της ταχύτητας του ανεμιστήρα αλλάζει αυτόματα σε 3. Μπορείτε να ενεργοποιήσετε ξανά τη λειτουργία, αν χρειαστεί.

### Auto Breeze

Η λειτουργία ρυθμίζει αυτόματα τον ανεμιστήρα του απορροφητήρα ώστε να συνεχίζει να λειτουργεί μετά την ολοκλήρωση του μαγειρέματος και απενεργοποιεί τις εστίες. Ο ανεμιστήρας λειτουργεί σε ελάχιστο επίπεδο ταχύτητας για 20 λεπτά κατά το μέγιστο. Η λειτουργία αφαιρεί τις δυσάρεστες οσμές μετά το μαγειρέμα.

Όταν χρησιμοποιείτε τις εστίες για πρώτη φορά, η λειτουργία ενεργοποιείται από προεπιλογή.







Όταν η λειτουργία είναι ενεργή, ΑΥΤΟ εμφανίζεται η παραπάνω ένδειξη. Μόλις ολοκληρωθεί ο κύκλος, ο ανεμιστήρας απενεργοποιείται αυτόματα.

### Για να απενεργοποιήσετε τη λειτουργία ενώ εκτελείται:

Πιέστε το ΑΥΤΟ ή το .

Ο ανεμιστήρας του αποροφητήρα απενεργοποιείται.

### Για να απενεργοποιήσετε πλήρως τη λειτουργία:

1. Μεταβείτε στο μενού: πιέστε παρατεταμένα  για 3 δευτερόλεπτα. Στη συνέχεια, πιέστε παρατεταμένα το .
2. Πιέστε το  στο μπροστινό χρονοδιακόπτη μέχρι να **dF** εμφανιστεί η ένδειξη στην οθόνη.
3. Πιέστε το  ή το  στο μπροστινό χρονοδιακόπτη μέχρι να **Απενεργοποίηση (-)** εμφανιστεί η ένδειξη.
4. Πιέστε το  για έξοδο.



Συνιστάται να μην απενεργοποιήσετε τη λειτουργία και να την αφήσετε να λειτουργήσει χωρίς διακοπή για ολόκληρη τη διάρκεια του κύκλου.

## 6.10 Δομή μενού



Ο πίνακας εμφανίζει τη βασική δομή του μενού.



### Ρυθμίσεις χρήση

Σύμβολο	Ρύθμιση	Πιθανές επιλογές
b	Ήχος	Έναρξη / Απενεργοποίηση (-)
P	Περιορισμός ισχύος	15 - 73

Σύμβολο	Ρύθμιση	Πιθανές επιλογές
H	Λειτουργία αποροφητήρα	1 - 4
dF	Auto Breeze	Έναρξη / Απενεργοποίηση (-)
E	Συναγερμός / ιστορικό σφαλμάτων	Η λίστα των πρόσφατων συναγερμών / σφαλμάτων.

### Για να μεταβείτε στις ρυθμίσεις χρήση:

πιέστε παρατεταμένα το  για 3 δευτερόλεπτα. Στη συνέχεια, πιέστε παρατεταμένα το . Οι ρυθμίσεις εμφανίζονται στο χρονοδιακόπτη των αριστερών ζωνών μαγειρέματος.

**Περιήγηση στο μενού:** το μενού αποτελείται από το σύμβολο ρύθμισης και μια τιμή. Το σύμβολο εμφανίζεται στον πίσω χρονοδιακόπτη και η τιμή εμφανίζεται στον μπροστινό χρονοδιακόπτη. Για να πλοηγηθείτε μεταξύ των ρυθμίσεων, πιέστε το  στον μπροστινό χρονοδιακόπτη. Για να αλλάξετε την τιμή ρύθμισης, πιέστε το  ή το  στο μπροστινό χρονομέτρο.

**Για έξοδο από το μενού:** πιέστε .

### OffSound Control

Μπορείτε να ενεργοποιήσετε / απενεργοποιήσετε τους ήχους στο Μενού > Ρυθμίσεις χρήση.



Ανατρέξτε στην ενότητα «Δομή μενού».

Όταν οι ήχοι είναι απενεργοποιημένοι, μπορείτε να ακούσετε τον ήχο όταν:

- αγγίζετε το ,
- ο χρονοδιακόπτης σβήνει,
- πιέσετε ένα ανεργό σύμβολο.

## 7. ΠΡΟΣΘΕΤΕΣ ΛΕΙΤΟΥΡΓΙΕΣ

### 7.1 Αυτόματη απενεργοποίηση

**Η λειτουργία απενεργοποιεί αυτόματα τις εστίες, εάν:**

- όλες οι ζώνες μαγειρέματος, καθώς και ο απορροφητήρας, απενεργοποιούνται,
- δεν ορίσετε καμία ρύθμιση θερμότητας ή ρύθμιση θερμότητας ανεμιστήρα μετά την ενεργοποίηση των εστιών,
- χύθηκε κάτι ή έχετε τοποθετήσει κάτι επάνω στο χειριστήριο για περισσότερο από 10 δευτερόλεπτα (ένα σκεύος, ένα πανί, κ.λπ.). Ακουγεται ένα σήμα και οι εστίες απενεργοποιούνται. Αφαιρέστε το αντικείμενο ή καθαρίστε το χειριστήριο.
- η συσκευή υπερθερμαίνεται (π.χ. όταν μια κατασρόλα βράζει στεγνή). Αφήστε τη ζώνη μαγειρέματος να κρυώσει πριν χρησιμοποιήσετε ξανά τις εστίες.
- δεν απενεργοποιήσετε μια ζώνη μαγειρέματος ή δεν αλλάξετε τη ρύθμιση θερμότητας. Μετά από κάποιο χρονικό διάστημα, οι εστίες απενεργοποιούνται.

**Η σχέση μεταξύ της ρύθμισης θερμότητας / της ταχύτητας ανεμιστήρα και του χρόνου μετά τον οποίο η συσκευή απενεργοποιείται:**



Ρύθμιση ζεστάματος	Οι εστίες απενεργοποιούνται μετά από
1 - 2	6 ώρες
3 - 4	5 ώρες
5	4 ώρες
6 - 9	1,5 ώρα

Ρύθμιση ταχύτητας ανεμιστήρα	Ο απορροφητήρας απενεργοποιείται μετά από
	10 ώρες

### 7.2 Παύση

Η λειτουργία ρυθμίζει όλες τις ζώνες μαγειρέματος που είναι ενεργοποιημένες στη χαμηλότερη ρύθμιση ισχύος. Η ταχύτητα του ανεμιστήρα του απορροφητήρα μειώνεται στο

1. Όταν ενεργοποιείτε τη λειτουργία ενώ ο απορροφητήρας βρίσκεται σε αυτόματη λειτουργία, η ταχύτητα του ανεμιστήρα του απορροφητήρα δεν θα μειωθεί.

Όταν η λειτουργία είναι ενεργή, το  και το  μπορούν να χρησιμοποιηθούν. Όλα τα άλλα σύμβολα στον πίνακα χειριστηρίων είναι κλειδωμένα.

Η λειτουργία δεν διακόπτει τις λειτουργίες του χρονοδιακόπτη.

**1. Για να ενεργοποιήσετε τη λειτουργία:**  
πιέστε το .

Η σκάλα μαγειρέματος έχει μειωθεί στη θέση

1. Η ταχύτητα του ανεμιστήρα του απορροφητήρα μειώνεται στο 1.

**2. Για να απενεργοποιήσετε τη λειτουργία:** πιέστε το .

Ανάβει η προηγούμενη ρύθμιση ζεστάματος / ρύθμιση ταχύτητας ανεμιστήρα.

### 7.3 Κλειδωμα

Μπορείτε να κλειδώσετε το χειριστήριο ενώ οι εστίες λειτουργούν. Αποτρέπει την ακούσια αλλαγή της ρύθμισης θερμότητας / της ταχύτητας του απορροφητήρα.

Επιλέξτε πρώτα τη ρύθμιση θερμότητας / τη ρύθμιση ταχύτητας του απορροφητήρα.

**Για να ενεργοποιήσετε τη λειτουργία:**  
πιέστε το .

**Για να απενεργοποιήσετε τη λειτουργία:**  
πιέστε το .





Η λειτουργία απενεργοποιείται όταν απενεργοποιείτε τις εστίες.

### 7.4 Διάταξη ασφαλείας για παιδιά

Αυτή η λειτουργία αποτρέπει την ακούσια λειτουργία της εστίας και του απορροφητήρα.

**Για να ενεργοποιήσετε τη λειτουργία:**

πιέστε το . Μη ρυθμίσετε κάποια ρύθμιση θερμότητας / ρύθμιση απορροφητήρα. Πιέστε παρατεταμένα το  για 3 δευτερόλεπτα,

μέχρι να εμφανιστεί η ένδειξη πάνω από το σύμβολο. Απενεργοποιήστε τις εστίες με το ①.



Η λειτουργία παραμένει ενεργή όταν απενεργοποιείτε την εστία. Η ένδειξη πάνω από ανάβει.

#### Για να απενεργοποιήσετε τη λειτουργία:

πιέστε το ①. Μη ρυθμίσετε καμία ρύθμιση θερμότητας / ρύθμιση απορροφητήρα. Πιέστε παρατεταμένα το για 3 δευτερόλεπτα, μέχρι να σβήσει η ένδειξη πάνω από το σύμβολο. Απενεργοποιήστε τις εστίες με το ①.

#### Μαγείρεμα με ενεργοποιημένη τη

λειτουργία: πιέστε το ①, στη συνέχεια,

πιέστε το για 3 δευτερόλεπτα, μέχρι να σβήσει η ένδειξη πάνω από το σύμβολο. Μπορείτε να λειτουργήσετε τις εστίες. Όταν απενεργοποιείτε τις εστίες με ① τη λειτουργία, η λειτουργία ενεργοποιείται ξανά.

## 7.5 Bridge



Η λειτουργία ενεργοποιείται όταν το σκεύος καλύπτει τα κέντρα των δύο ζωνών. Για περισσότερες πληροφορίες σχετικά με τη σωστή τοποθέτηση των μαγειρικών σκευών, ανατρέξτε στην ενότητα «Χρήση των ζωνών μαγειρέματος».

Αυτή η λειτουργία συνδέει δύο αριστερές ζώνες μαγειρέματος και λειτουργούν ως μία.

Αρχικά, ορίστε τη ρύθμιση θερμότητας για τη μία από τις αριστερές ζώνες μαγειρέματος.

#### Για να ενεργοποιήσετε τη λειτουργία:

αγγίξτε το . Για να ορίσετε ή να μεταβάλλετε τη ρύθμιση θερμότητας, αγγίξτε έναν από τους αισθητήρες ελέγχου.

#### Για να απενεργοποιήσετε τη λειτουργία:

αγγίξτε το . Οι ζώνες μαγειρέματος λειτουργούν ανεξάρτητα.

## 8. ΥΠΟΔΕΙΞΕΙΣ ΚΑΙ ΣΥΜΒΟΥΛΕΣ



### ΠΡΟΕΙΔΟΠΟΙΗΣΗ!

Ανατρέξτε στα κεφάλαια σχετικά με την Ασφάλεια.

### 8.1 Μαγειρικά σκεύη



Στις επαγωγικές ζώνες μαγειρέματος, ένα ισχυρό ηλεκτρομαγνητικό πεδίο δημιουργεί τη θερμότητα στο μαγειρικό σκεύος πολύ γρήγορα.

Χρησιμοποιείτε τις επαγωγικές ζώνες μαγειρέματος με κατάλληλα μαγειρικά σκεύη.

- Το κάτω μέρος των μαγειρικών σκευών πρέπει να είναι όσο το δυνατόν πιο παχύ και επίπεδο.
- Βεβαιωθείτε ότι οι βάσεις των σκευών είναι καθαρές και στεγνές προτού τα τοποθετήσετε στην επιφάνεια των εστιών.

- Για να αποφύγετε τις γρατζουνιές, μη σέρνετε και μην τρίβετε το σκεύος πάνω στην υαλοκεραμική εστία.

#### Υλικό μαγειρικού σκεύους

- **κατάλληλο:** χυτοσίδηρος, χάλυβας, χάλυβας εμαγιέ, ανοξείδωτος χάλυβας, πολυστρωματική βάση (με κατάλληλη σήμανση από τον κατασκευαστή).
- **μη κατάλληλο:** αλουμίνιο, χαλκός, μπρούντζος, γυαλί, κεραμικό, πορσελάνη.

#### Το μαγειρικό σκεύος είναι κατάλληλο για επαγωγική εστία εάν:

- το νερό βράζει πολύ γρήγορα σε ζώνη ρυθμισμένη στην υψηλότερη σκάλα μαγειρέματος.
- ένας μαγνήτης έλκεται από το κάτω μέρος του μαγειρικού σκεύους.

#### Διαστάσεις μαγειρικού σκεύους

- Οι επαγωγικές ζώνες μαγειρέματος προσαρμόζονται αυτόματα στη διάσταση της βάσης του μαγειρικού σκεύους.

- Η απόδοση της ζώνης μαγειρέματος σχετίζεται με τη διάμετρο του μαγειρικού σκεύους. Ένα μαγειρικό σκεύος με μικρότερη διάμετρο από την ελάχιστη λαμβάνει μόνο μέρος της ενέργειας που παράγεται από τη ζώνη μαγειρέματος.
- Για λόγους που σχετίζονται τόσο με την ασφάλεια όσο και με τα βέλτιστα αποτελέσματα μαγειρέματος, μην χρησιμοποιείτε μαγειρικά σκεύη μεγαλύτερα από εκείνα που υποδεικνύονται στις «Προδιαγραφές ζωνών μαγειρέματος». Αποφύγετε την τοποθέτηση του μαγειρικού σκεύους κοντά στον πίνακα χειριστηρίων κατά τη διάρκεια της διαδικασίας μαγειρέματος. Αυτό μπορεί να επηρεάσει τη λειτουργία του πίνακα χειριστηρίων ή να ενεργοποιήσει ακούσια λειτουργίες εστιών.



Ανατρέξτε στο κεφάλαιο «Τεχνικά στοιχεία».

### Καπάκια Εξαερισμού

Για να βελτιστοποιήσετε περαιτέρω τις περιόδους μαγειρέματος δίπλα στον απορροφητήρα, μπορείτε να χρησιμοποιήσετε τα ειδικά καπάκια εξαερισμού με τα μαγειρικά σκεύη σας. Τα καπάκια είναι σχεδιασμένα να κατευθύνουν τον ατμό που παράγεται στο εσωτερικό του σκεύους προς τον απορροφητήρα, ελαχιστοποιώντας τις ανεπιθύμητες οσμές μαγειρέματος και την υπερβολική υγρασία στην κουζίνα. Τα καπάκια είναι διαθέσιμα για αγορά ξεχωριστά σε διάφορα μεγέθη ώστε να ταιριάζουν στους περισσότερους συνηθισμένους τύπους μαγειρικών σκευών. Για περισσότερες πληροφορίες, επισκεφτείτε τον ιστότοπό μας.

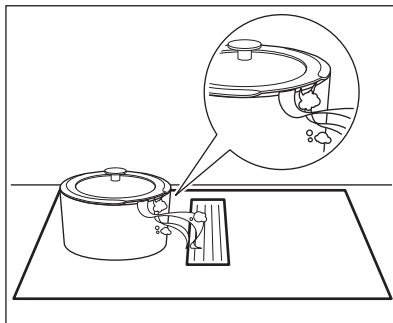

## 8.2 Οι θόρυβοι κατά τη διάρκεια της λειτουργίας

### Εάν ακούτε:

- οξύ κρότο: τα μαγειρικά σκεύη έχουν κατασκευαστεί από διαφορετικά υλικά (κατασκευή τριών στρωμάτων).
- σφύριγμα: χρησιμοποιείτε τη ζώνη μαγειρέματος με υψηλή ισχύ και τα μαγειρικά σκεύη έχουν κατασκευαστεί από διαφορετικά υλικά (κατασκευή τριών στρωμάτων).
- βουητό: χρησιμοποιείτε υψηλή ισχύ.
- κροτάλισμα: πραγματοποιείται ηλεκτρική μεταγωγή.
- συριγμό, βόμβο: ο ανεμιστήρας λειτουργεί.

**Οι θόρυβοι αυτοί είναι φυσιολογικοί και δεν υποδεικνύουν κάποια δυσλειτουργία.**

## 8.3 Όκο Timer (Χρονοδιακόπτης εξοικονόμησης ενέργειας)

Για την εξοικονόμηση ενέργειας, η αντίσταση της ζώνης μαγειρέματος απενεργοποιείται πριν ηχησει ο χρονοδιακόπτης αντίστροφης μέτρησης. Η διαφορά στο χρόνο λειτουργίας εξαρτάται από τη σκάλα μαγειρέματος και τη διάρκεια της διαδικασίας μαγειρέματος.

## 8.4 Παραδείγματα μαγειρικών εφαρμογών

Η σχέση μεταξύ της σκάλας μαγειρέματος μιας ζώνης και της κατανάλωσής της σε ενέργεια δεν είναι γραμμική. Η αύξηση της σκάλας μαγειρέματος δεν είναι ανάλογη της αύξησης της κατανάλωσης ενέργειας. Αυτό σημαίνει ότι μια ζώνη μαγειρέματος με ενδιάμεση σκάλα μαγειρέματος καταναλώνει λιγότερη από τη μισή ενέργειά της.



Τα δεδομένα στον πίνακα είναι αποκλειστικά για οδηγίες.

Ρύθμιση ζεστά-ματος	Χρησιμοποιήστε το για:	Χρόνος (λεπ.)	Συμβουλές
1	Διατηρήστε το μαγειρεμένο φαγητό ζεστό.	εάν χρειάζεται	Τοποθετήστε ένα καπάκι στο μαγειρικό σκεύος.
1 - 2	Σάλτσα ολλαντέζ, λιώσιμο βουτύρου, σοκολάτας, ζελατίνας.	5 - 25	Ανακατεύετε κατά διαστήματα.
2	Στερεοποίηση: ομελέτα, ψητά αυγά.	10 - 40	Μαγειρέψτε με το καπάκι.
2 - 3	Σιγανό βράσιμο ρυζιού και φαγητών με βάση το γάλα, ζέσταμα έτοιμων φαγητών.	25 - 50	Προσθέστε υγρά σε τουλάχιστον διπλάσια ποσότητα από το ρύζι, ανακατεύετε μόλις περάσει ο μισός χρόνος τις συνταγές που περιέχουν γάλα.
3 - 4	Λαχανικά, ψάρι, κρέας στον ατμό.	20 - 45	Προσθέστε μερικές κουταλιές νερό. Ελέγξτε την ποσότητα νερού κατά τη διάρκεια της διαδικασίας.
4 - 5	Πατάτες στον ατμό και άλλα λαχανικά.	20 - 60	Καλύψτε το κάτω μέρος της κασαρόλας με 1-2 cm νερού. Ελέγξτε τη στάθμη του νερού κατά τη διάρκεια της διαδικασίας. Διατηρείτε το καπάκι στην κασαρόλα.
4 - 5	Μαγειρέψτε μεγαλύτερες ποσότητες τροφίμων, σουπές και φαγητά κασαρόλας.	60 - 150	Έως 3 l υγρό συν τα υλικά.
6 - 7	Ρόδισμα στο τηγάνι: σνίτσελ, μοσχάρισιο cordon bleu, μπριζόλες, μπιφτέκια, λουκάνικα, σουκώτι, κουρκούτι, αυγά, κρέπες, ντόνατς.	εάν χρειάζεται	Όταν χρειάζεται, γυρίστε το.
7 - 8	Δυνατό τηγάνισμα, Hash Browns, κομμάτια παντεύτας, μπριζόλες.	5 - 15	Όταν χρειάζεται, γυρίστε το.
9	Βράσιμο νερού, βράσιμο ζυμαρικών, σντάρισμα κρέατος (γκούλας, κρέας στην κασαρόλα), τηγανιτές πατάτες.		
<b>P</b>	Βράσιμο μεγάλης ποσότητας νερού. η επιλογή PowerBoost είναι ενεργοποιημένη.		

## 8.5 Υποδείξεις και Συμβουλές για τον απορροφητήρα

- Η σχάρα που καλύπτει τον απορροφητήρα είναι κατασκευασμένη από ανοξείδωτο ασάλι. Μπορείτε να τοποθετήσετε σκεύη σε αυτό όταν ο απορροφητήρας δεν λειτουργεί. Δεν θα προκληθεί ζημιά.

- Όταν είναι ενεργοποιημένη η λειτουργία AUTO, ο ανεμιστήρας ξεκινά σε χαμηλή ταχύτητα στην αρχή κάθε περιόδου μαγειρέματος. Η ταχύτητα αυξάνεται σταδιακά. Μπορείτε επίσης να ρυθμίσετε την ταχύτητα του ανεμιστήρα χειροκίνητα.

## 9. ΦΡΟΝΤΙΔΑ ΚΑΙ ΚΑΘΑΡΙΣΜΑ

### ΠΡΟΕΙΔΟΠΟΙΗΣΗ!

Ανατρέξτε στα κεφάλαια σχετικά με την Ασφάλεια.

### 9.1 Γενικές πληροφορίες

- Καθαρίζετε την εστία μετά από κάθε χρήση.
- Χρησιμοποιείτε πάντα μαγειρικά σκεύη με καθαρή βάση.
- Οι γρατζουνιές ή οι σκουροί λεκέδες στην επιφάνεια δεν επηρεάζουν τον τρόπο λειτουργίας της εστίας.
- Χρησιμοποιείτε ειδικό καθαριστικό, κατάλληλο για την επιφάνεια της εστίας.
- Χρησιμοποιείτε ειδική ξύστρα για τη γυάλινη επιφάνεια.

### 9.2 Καθαρισμός των εστιών

- **Αφαιρέστε αμέσως:** λιωμένο πλαστικό, πλαστική μεμβράνη, αλάτι, ζάχαρη και φαγητά που περιέχουν ζάχαρη, καθώς σε αντίθετη περίπτωση η βρομιά μπορεί να προκαλέσει ζημιά στις εστίες. Προσέχετε ώστε να μην προκληθούν εγκαύματα. Χρησιμοποιήστε την ειδική ξύστρα εστιών στη γυάλινη επιφάνεια υπό οξεία γωνία και μετακινήστε τη λεπίδα επάνω στην επιφάνεια.
- **Όταν η εστία έχει κρυώσει αρκετά, αφαιρέστε:** δακτυλίους από άλατα, δακτυλίους λεκέδων από νερό, λεκέδες από λίπη, γυαλιστερούς μεταλλικούς αποχρωματισμούς. Καθαρίστε την εστία με ένα υγρό πανί και λίγο μη διαβρωτικό απορρυπαντικό. Μετά τον καθαρισμό, στεγνώστε τις εστίες με ένα μαλακό πανί.
- **Αφαιρέστε γυαλιστερούς μεταλλικούς αποχρωματισμούς:** χρησιμοποιήστε ένα διάλυμα νερού με ξύδι και καθαρίστε τη γυάλινη επιφάνεια με ένα πανί.

### 9.3 Καθαρισμός του απορροφητήρα

#### Σχάρα

Η σχάρα οδηγεί τον αέρα μέσα στον απορροφητήρα. Επιπλέον, προστατεύει το σύστημα του απορροφητήρα και αποτρέπει την πτώση ξένων αντικειμένων στο εσωτερικό

του από ατύχημα. Μπορείτε να πλύνετε τη σχάρα χειροκίνητα ή στο πλυντήριο πιάτων. Σκουπίστε τη σχάρα με ένα μαλακό πανί.

#### Δοχείο νερού

Υπάρχει ένα δοχείο νερού κάτω από τον απορροφητήρα. Συλλέγει τη συμπύκνωση υδρατμών που δημιουργείται κατά τη διάρκεια κάθε μαγειρέματος. Να θυμάστε να αδειάζετε το δοχείο νερού τακτικά.

Πριν ανοίξετε το δοχείο νερού, τοποθετήστε ένα δοχείο ή ένα δίσκο κάτω από αυτό για τη συλλογή του νερού. Για να ανοίξετε το δοχείο νερού, τραβήξτε τα μάνδαλα προς τα έξω και ανοίξτε τα ένα-ένα.

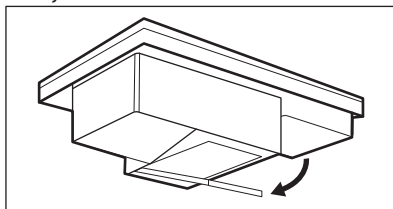

### ΠΡΟΕΙΔΟΠΟΙΗΣΗ!

Βεβαιωθείτε ότι δεν αφήνετε το νερό να εισχωρήσει μέσα στον απορροφητήρα.

#### Εάν χυθεί νερό ή άλλα υγρά μέσα στο σύστημα του απορροφητήρα:

- απενεργοποιήστε πρώτα τον απορροφητήρα,
- ανασηκώστε τη σχάρα και καθαρίστε προσεκτικά την περιοχή του απορροφητήρα με ένα υγρό πανί ή σφουγγάρι και ένα ήπιο καθαριστικό,
- σκουπίστε στην υπερβολική ποσότητα υγρού που συγκεντρώθηκε στο κάτω μέρος του εσωτερικού του απορροφητήρα με ένα σφουγγάρι ή ένα στεγνό πανί,
- καθαρίστε το φίλτρο, εάν απαιτείται (ανατρέξτε στην ενότητα «Καθαρισμός του φίλτρου απορροφητήρα»),
- ενεργοποιήστε τον απορροφητήρα, ρυθμίστε το επίπεδο ταχύτητας ανεμιστήρα στο 2 ή υψηλότερο και αφήστε τον να λειτουργήσει για λίγο ώστε να απαλλαγεί από την παραμένουσα υγρασία.

## 9.4 Καθαρισμός του φίλτρου απορροφητήρα

Το φίλτρο άνθρακα μακράς διάρκειας 2 σε 1 συνδυάζει το φιλτράρισμα λίπους και οσμών σε μία μονάδα. Το φίλτρο αποτελείται από δύο στοιχεία που βρίσκονται στην αριστερή και τη δεξιά πλευρά του περιβλήματος του φίλτρου. Το κάθε στοιχείο αποτελείται από το φίλτρο λίπους και το φίλτρο άνθρακα μακράς διάρκειας. Το φίλτρο λίπους συλλέγει τα λίπη, το λάδι και τα τρόφιμα και τα εμποδίζει να εισέλθουν στο σύστημα του απορροφητήρα. Το φίλτρο άνθρακα μακράς διάρκειας, το οποίο περιέχει αφρό ενεργού άνθρακα, εξουδετερώνει τον καπνό και τις οσμές από το μαγείρεμα. Καθαρίζετε τακτικά το φίλτρο και αναπληρώνετε το τακτικά:

- Καθαρίστε το φίλτρο αμέσως μόλις το συσσωρευμένο λίπος είναι ορατό. Η συχνότητα καθαρισμού εξαρτάται από την ποσότητα λίπους και λαδιού που χρησιμοποιείται στο μαγείρεμα. Συνιστάται να καθαρίζετε το φίλτρο κάθε 10-20 ώρες, ή πιο συχνά, εάν απαιτείται.

- Ανανεώστε το φίλτρο μόνο όταν η ειδοποίηση  είναι ενεργοποιημένη. Ο μέγιστος αριθμός κύκλων αναγέννησης είναι 7. Μετά από αυτό το διάστημα, το φίλτρο πρέπει να αντικατασταθεί με ένα νέο.

Η εστία διαθέτει ενσωματωμένο μετρητή με ειδοποίηση που σας υπενθυμίζει την ανάπτυξη του φίλτρου. Ο μετρητής ξεκινά αυτόματα όταν ενεργοποιήσετε τον απορροφητήρα για πρώτη φορά. Μετά από 100 ώρες χρήσης, η ένδειξη φίλτρου  αρχίζει να αναβοσβήνει υποδεικνύοντας ότι είναι ώρα να καθαρίσετε το φίλτρο. Η ειδοποίηση παραμένει ενεργή για 30 δευτερόλεπτα αφού απενεργοποιήσετε τον απορροφητήρα και τις εστίες. Η ειδοποίηση δεν εμποδίζει τη χρήση των εστιών.

### ΠΡΟΕΙΔΟΠΟΙΗΣΗ!

Ένα υπερκορεσμένο φίλτρο μπορεί να ελλοχεύει κίνδυνο πυρκαγιάς.

## Αποσυναρμολόγηση / επανασυναρμολόγηση του φίλτρου

Το φίλτρο και το περίβλημα του φίλτρου βρίσκονται ακριβώς κάτω από τη σχάρα στο κέντρο των εστιών. Αφαιρέστε τα προσεκτικά καθώς μπορεί να είναι γλιστερά λόγω συσώρευσης λίπους.

1. Αφαιρέστε τη σχάρα.

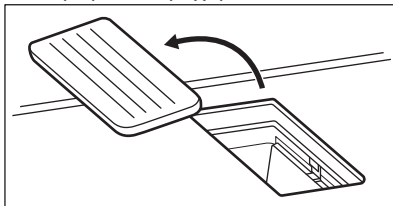

2. Αφαιρέστε το περίβλημα του φίλτρου.

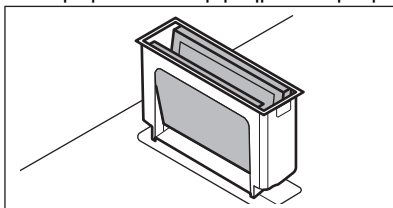

3. Σπρώξτε απαλά τα δύο στοιχεία από την εξωτερική πλευρά και διπλώστε τα μεταξύ τους. Στη συνέχεια, αφαιρέστε το φίλτρο από το περίβλημα του φίλτρου.

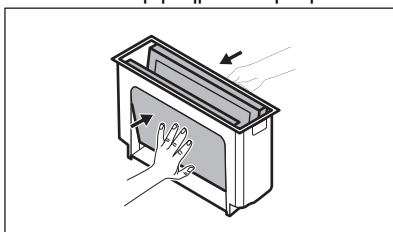



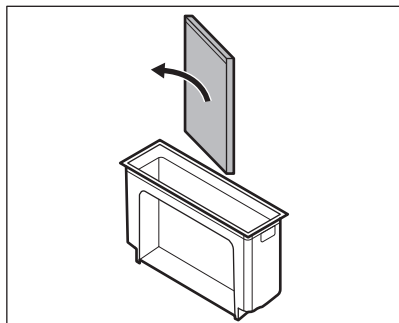

4. Επανασυναρμολογήστε τη μονάδα φίλτραρίσματος μετά τον καθαρισμό:
  - a. Σύρετε τα στοιχεία φίλτρου μέσα στο περιβλήμα του φίλτρου κατά μήκος των ενσωματωμένων οδηγών. Βεβαιωθείτε ότι οι μαύρες πλευρές είναι στραμμένες προς τα μέσα και οι ασημημένες πλευρές είναι στραμμένες προς τα έξω. Μετά την επανασυναρμολόγηση, θα πρέπει να μπορείτε να δείτε τη μαύρη πλευρά μέσα στην κοιλότητα.
  - b. Τοποθετήστε το περιβλήμα του φίλτρου πίσω στο εσωτερικό του απορροφητήρα.

### Καθαρισμός του περιβλήματος του φίλτρου

Πλύνετε με το χέρι το περίβλημα του φίλτρου χρησιμοποιώντας ένα ήπιο απορροπτικό και ένα μαλακό πανί. Μπορείτε επίσης να το πλύνετε στο πλυντήριο πιάτων.

### Καθαρισμός φίλτρου

1. Πλύνετε το φίλτρο σε ζεστό νερό χωρίς καθαριστικά. Τα απορροπτικά μπορούν

να προκαλέσουν ζημιά στο φίλτράρισμα οσμών. Μπορείτε να χρησιμοποιήσετε ένα μαλακό σφουγγάρι, ένα μαλακό πανί ή μια βούρτσα καθαρισμού που δεν χαράσσει, για να αφαιρέσετε υπολείμματα τροφών, αν χρειάζεται. Μπορείτε επίσης να πλύνετε το φίλτρο σε πλυντήριο πιάτων στους 65-70 °C (χρησιμοποιώντας ένα πρόγραμμα για περισσότερο από 90 λεπτά), χωρίς απορροπτικά και χωρίς πιάτα στο ίδιο φορτίο.

2. Στεγνώστε το φίλτρο στον φούρνο για 20-30 λεπτά στους 70 °C. Τοποθετήστε το φίλτρο στη μεσαία μεταλλική σχάρα. Βεβαιωθείτε ότι χρησιμοποιείτε μια λειτουργία φούρνου χωρίς ανεμιστήρα. Εναλλακτικά, μπορείτε να αφήσετε το φίλτρο να στεγνώσει κατά τη διάρκεια της νύχτας σε θερμοκρασία δωματίου. Το φίλτρο πρέπει να έχει στεγνώσει πλήρως πριν από την επανασυναρμολόγηση.
3. Επανασυναρμολογήστε τη μονάδα φίλτραρίσματος και τοποθετήστε την πάλι στο εσωτερικό του απορροφητήρα.

### Αναδημιουργία φίλτρου

1. Καθαρίστε πρώτα το φίλτρο, όπως περιγράφεται παραπάνω στο βήμα 1.
2. Τοποθετήστε το φίλτρο στον φούρνο στους 80-110 °C για 60 λεπτά. Τοποθετήστε το φίλτρο στη μεσαία μεταλλική σχάρα. Χρησιμοποιήστε μια λειτουργία φούρνου χωρίς ανεμιστήρα.
3. Επανασυναρμολογήστε τη μονάδα φίλτραρίσματος και τοποθετήστε την πάλι στο εσωτερικό του απορροφητήρα.
4. Πίστετε για  λίγο το για να μηδενίσετε τον μετρητή.  
Ο μετρητής επανεκκινείται.



## 10. ΕΠΙΛΥΣΗ ΠΡΟΒΛΗΜΑΤΩΝ





### ΠΡΟΕΙΔΟΠΟΙΗΣΗ!

Ανατρέξτε στα κεφάλαια σχετικά με την Ασφάλεια.

## 10.1 Τι να κάνετε αν...

Πρόβλημα	Πιθανή αιτία	Αντιμετώπιση
Δεν μπορείτε να ενεργοποιήσετε ή να λειτουργήσετε τις εστίες.	Οι εστίες δεν είναι συνδεδεμένες σε ηλεκτρική παροχή ή δεν είναι σωστά συνδεδεμένες.	Ελέγξτε εάν οι εστίες είναι σωστά συνδεδεμένες στην ηλεκτρική παροχή.
	Έχει καεί η ασφάλεια.	Βεβαιωθείτε ότι η ασφάλεια είναι η αιτία της δυσλειτουργίας. Αν η ασφάλεια πέφτει επανειλημμένα, επικοινωνήστε με ηλεκτρολόγο που διαθέτει τα κατάλληλα προσόντα.
	Δεν έχετε ρυθμίσει τη σκάλα μαγειρέματος για 60 δευτερόλεπτα.	Ενεργοποιήστε τις εστίες ξανά και ρυθμίστε τη σκάλα μαγειρέματος σε λιγότερο από 60 δευτερόλεπτα.
	Αγγίξατε ταυτόχρονα 2 ή περισσότερα πεδία αφής.	Αγγίξτε μόνο ένα πεδίο αφής.
	Είναι ενεργοποιημένη η επιλογή Παύση.	Ανατρέξτε στην ενότητα «Παύση».
	Υπάρχει νερό ή λεκέδες λίπους στον πίνακα ελέγχου.	Καθαρίστε τον πίνακα ελέγχου.
Ακούγεται ένα συνεχόμενο ηχητικό σήμα.	Η ηλεκτρική σύνδεση είναι εσφαλμένη.	Αποσυνδέστε τις εστίες από την ηλεκτρική παροχή. Ζητήστε από ηλεκτρολόγο που διαθέτει τα κατάλληλα προσόντα να ελέγξει την εγκατάσταση.
Δεν μπορείτε να επιλέξετε τη μέγιστη σκάλα μαγειρέματος για μία από τις ζώνες μαγειρέματος.	Οι άλλες ζώνες καταναλώνουν την μέγιστη διαθέσιμη ισχύ. Οι εστίες σας λειτουργούν κανονικά.	Μειώστε τη ρύθμιση θερμοκρασίας των άλλων ζωνών μαγειρέματος που είναι συνδεδεμένες στην ίδια φάση. Ανατρέξτε στο κεφάλαιο «Διαχείριση ισχύος».
Ακούγεται ηχητικό σήμα και οι εστίες απενεργοποιούνται. Μόλις απενεργοποιηθούν οι εστίες ακούγεται ένα ηχητικό σήμα.	Έχετε τοποθετήσει κάτι σε ένα ή περισσότερα πεδία αφής.	Αφαιρέστε τα αντικείμενα από τα πεδία αφής.
Οι εστίες απενεργοποιούνται.	Έχετε τοποθετήσει κάτι στο πεδίο αφής  .	Αφαιρέστε το αντικείμενο από το πεδίο αφής.
Δεν ανάβει η ένδειξη υπολειπόμενης θερμότητας.	Η ζώνη δεν είναι ζεστή επειδή λειτουργήσε μόνο για σύντομο χρονικό διάστημα ή επειδή ο αισθητήρας έχει υποστεί ζημιά.	Αν η ζώνη έχει λειτουργήσει επαρκώς ώστε να είναι ζεστή, μιλήστε με το Εξουσιοδοτημένο Κέντρο Σέρβις.
Ο πίνακας χειριστηρίων γίνεται ζεστός στην αφή.	Το μαγειρικό σκεύος είναι πολύ μεγάλο ή το τοποθετείτε πολύ κοντά στον πίνακα χειριστηρίων.	Τοποθετείτε τα μεγάλα μαγειρικά σκεύη στις πίσω ζώνες αν είναι δυνατό.
Δεν υπάρχει ήχος όταν αγγίζετε τα πεδία αφής του χειριστηρίου.	Οι ήχοι είναι απενεργοποιημένοι.	Ενεργοποιήστε τους ήχους. Ανατρέξτε στο κεφάλαιο «Καθημερινή χρήση».
Ανάβει η ένδειξη πάνω από το σύμβολο  .	Είναι ενεργοποιημένη η επιλογή Διάταξη ασφαλείας για παιδιά ή Κλειδώμα.	Ανατρέξτε στις ενότητες «Συσκευή ασφαλείας για παιδιά» και «Κλειδώμα».

Πρόβλημα	Πιθανή αιτία	Αντιμετώπιση
Αναβοσβήνει η μπάρα χειριστή- ρίων.	Δεν έχει τοποθετηθεί μαγειρικό σκεύος στη ζώνη ή η ζώνη δεν καλύ- πτεται πλήρως.	Τοποθετήστε το μαγειρικό σκεύος στη ζώνη μαγειρέματος έτσι ώστε να την καλύπτει πλήρως.
	Το μαγειρικό σκεύος είναι ακατάλλη- λο.	Χρησιμοποιείτε μαγειρικά σκεύη κατάλλη- λα για επαγωγικές εστίες. Ανατρέξτε στο κεφάλαιο «Υποδείξεις και συμβου- λές».
	Η διάμετρος της βάσης του μαγειρι- κού σκεύους είναι πολύ μικρή για τη ζώνη.	Χρησιμοποιήστε μαγειρικό σκεύος σω- στών διαστάσεων. Ανατρέξτε στο κε- φάλαιο «Τεχνικά στοιχεία».
Ο απορροφητήρας δεν ξεκινά ή απενεργοποιείται. Οι ενδείξεις πάνω από τα σύμβολα ελέγχου του απορροφητήρα μπορεί επί- σης να αναβοσβήνουν.	Ο ανεμιστήρας μπορεί να απενεργο- ποιηθεί μόνος του σε ορισμένες συν- θήκες, π.χ. όταν το δωμάτιο δεν αε- ρίζεται σωστά.	Ανοίξτε το παράθυρο. Μπορεί να χρειαστεί να εγκαταστήσετε τον διακό- πτη παραθύρου. Ανατρέξτε στην ενό- τητα «Συναρμολόγηση». Αν ο διακό- πτης παραθύρου είναι ήδη παρών, βε- βαιωθείτε ότι έχει εγκατασταθεί σωστά. Ανατρέξτε στο φυλλάδιο εγκατάστα- σης. Πιέστε οποιοδήποτε σύμβολο. Ο απορροφητήρας λειτουργεί ξανά.
Ο ανεμιστήρας του απορροφητή- ρα δεν λειτουργεί σωστά όταν εί- ναι ενεργοποιημένες οι λειπουρ- γίες του απορροφητήρα.	Η θερμοκρασία περιβάλλοντος γύρω από τον απορροφητήρα είναι πολύ υψηλή. Δεν υπάρχει επαρκής κυκλοφορία αέρα εντός και γύρω από τον απορ- ροφητήρα.	Απενεργοποιήστε τις εστίες και απο- συνδέστε τις από την κεντρική παροχή ρεύματος. Περιμένετε τουλάχιστον 10 δευτερόλεπτα και, στη συνέχεια, συν- δέστε το ξανά. Άλλες προτάσεις: Προσπαθήστε να ψύξετε τη θερμοκρα- σία του περιβάλλοντος χώρου. Αφαιρέ- στε το φίλτρο του απορροφητήρα και την υπολειπόμενη υγρασία από το εσωτερικό του απορροφητήρα. Ανα- τρέξτε στο κεφάλαιο «Φροντίδα και κα- θαρισμός». Αφήστε το σύστημα απορ- ροφητήρα να στεγνώσει για μία ημέρα και, στη συνέχεια, ενεργοποιήστε ξανά τον απορροφητήρα.
Ο ατμός που παράγεται κατά το μαγείρεμα δεν απορροφάται επαρκώς από τον απορροφητή- ρα.	Τα καπάκια στα μαγειρικά σκεύη δεν έχουν τοποθετηθεί σωστά.	Εάν τα μαγειρικά σας σκεύη δεν διαθέ- τουν καπάκια εξαερισμού, δώστε στα καπάκια τέτοια κλίση ώστε ο ατμός που απελευθερώνεται να κατευθύνεται προς τον απορροφητήρα. Ανατρέξτε στην ενότητα «Υποδείξεις και συμβουλές» για πληροφορίες σχε- τικά με τα ειδικά καπάκια εξαερισμού που συνιστώνται για χρήση με τον εν- σωματωμένο απορροφητήρα.
	Το φίλτρο του απορροφητήρα είναι υπερκορεσμένο.	Ανανέωσε το φίλτρο του απορροφητή- ρα και επαναφέρετε την ειδοποίηση. Ανατρέξτε στο κεφάλαιο «Φροντίδα και καθαρισμός».

Πρόβλημα	Πιθανή αιτία	Αντιμετώπιση
Ανάβει η ένδειξη  και ένας αριθμός.	Έχει εκδηλωθεί κάποιο σφάλμα στις εστίες.	Απενεργοποιήστε την εστία και ενεργοποιήστε την ξανά μετά από 30 δευτερόλεπτα. Αν η ένδειξη  εμφανιστεί ξανά, αποσυνδέστε τις εστίες από την ηλεκτρική παροχή. Μετά από 30 δευτερόλεπτα, συνδέστε και πάλι τις εστίες. Αν το πρόβλημα επιμένει, επικοινωνήστε με ένα Εξουσιοδοτημένο Κέντρο Σέρβις.

## 10.2 Εάν δεν μπορείτε να βρείτε λύση...

Εάν δεν μπορείτε να αντιμετωπίσετε το πρόβλημα μόνοι σας, επικοινωνήστε με τον αντιπρόσωπό μας ή το Εξουσιοδοτημένο Κέντρο Σέρβις. Αναφέρετε τα στοιχεία από την πινακίδα τεχνικών χαρακτηριστικών. Βεβαιωθείτε ότι έχετε θέσει σε λειτουργία

σωστά την εστία. Σε αντίθετη περίπτωση, το σέρβις από τεχνικό ή αντιπρόσωπο θα χρεώνεται και κατά τη διάρκεια ισχύος της εγγύησης. Οι πληροφορίες σχετικά με την περίοδο της εγγύησης και τα Εξουσιοδοτημένα Κέντρα Σέρβις βρίσκονται στο φυλλάδιο της εγγύησης.

## 11. ΤΕΧΝΙΚΑ ΧΑΡΑΚΤΗΡΙΣΤΙΚΑ

### 11.1 Πινακίδα τεχνικών χαρακτηριστικών

Μοντέλο CCE84543FB  
 Τύπος 66 D4A 01 AA  
 Επαγωγή 7.35 kW  
 Αρ. σειρ, .....  
 AEG

Κωδικός Προϊόντος (PNC) 949 597 895 00  
 220 - 240 V / 400 V 2N, 50 Hz  
 Κατασκευάζεται στην: Γερμανία  
 7.35 kW



### 11.2 Προδιαγραφές ζώνης μαγειρέματος

Ζώνη μαγειρέματος	Ονομαστική ισχύς (μέγιστη σκάλα μαγειρέματος) [W]	PowerBoost [W]	PowerBoost μέγιστη διάρκεια [λεπτά]	Διάμετρος μαγειρικού σκεύους [mm]
Εμπρός αριστερά	2300	3200	10	125 - 210
Πίσω αριστερά	2300	3200	10	125 - 210
Εμπρός δεξιά	1400	2500	4	125 - 145
Πίσω δεξιά	1800	2800	10	145 - 180

Η ισχύς των ζωνών μαγειρέματος μπορεί να διαφέρει σε κάποιο μικρό εύρος από τα

δεδομένα του πίνακα. Αλλάζει με το υλικό και τις διαστάσεις του σκεύους μαγειρέματος.

Για βέλτιστα μαγειρικά αποτελέσματα, μη χρησιμοποιείτε μαγειρικά σκεύη μεγαλύτερης

διαμέτρου από αυτήν που αναφέρεται στον πίνακα.

## 12. ΕΝΕΡΓΕΙΑΚΗ ΑΠΟΔΟΣΗ

### 12.1 Πληροφορίες Προϊόντος για εστίες

Ταυτότητα μοντέλου	CCE84543FB	
Τύπος εστίας	Εντοιχισμένη εστία	
Αριθμός ζωνών μαγειρέματος	4	
Τεχνολογία θέρμανσης	Επαγωγή	
Διάμετρος κυκλικών ζωνών μαγειρέματος (Ø)	Εμπρός δεξιά Πίσω δεξιά	14,5 cm 18,0 cm
Μήκος (Μ) και πλάτος (Π) μη κυκλικής ζώνης μαγειρέματος	Εμπρός αριστερά	Μ 22,0 cm Π 21,8 cm
Μήκος (Μ) και πλάτος (Π) μη κυκλικής ζώνης μαγειρέματος	Πίσω αριστερά	Μ 22,0 cm Π 21,8 cm
Κατανάλωση ενέργειας ανά ζώνη μαγειρέματος (EC electric cooking)	Εμπρός αριστερά Πίσω αριστερά Εμπρός δεξιά Πίσω δεξιά	188,9 Wh / kg 188,9 Wh / kg 180,8 Wh / kg 176,9 Wh / kg
Κατανάλωση ενέργειας από την εστία (EC electric hob)	183,9 Wh / kg	

IEC / EN 60350-2 - Οικιακές ηλεκτρικές συσκευές μαγειρέματος - Μέρος 2: Εστίες - Μέθοδοι μέτρησης της απόδοσης.

### 12.2 Εστίες -Εστίες εξοικονόμησης

Μπορείτε να εξοικονομήσετε ενέργεια κατά τη διάρκεια του καθημερινού μαγειρέματος αν ακολουθήσετε τις παρακάτω συμβουλές.

- Όταν ζεσταίνετε νερό, να χρησιμοποιείτε μόνο την ποσότητα που χρειάζεστε.

- Εάν είναι δυνατό, τοποθετείτε πάντα τα καπάκια στα μαγειρικά σκεύη.
- Τοποθετείτε τα μαγειρικά σκεύη απευθείας στο κέντρο της ζώνης μαγειρέματος.
- Χρησιμοποιείτε την υπολειπόμενη θερμότητα για να διατηρήσετε το φαγητό ζεστό ή για να το λιώσετε.

### 12.3 Πληροφορίες Προϊόντος και Φύλλο Πληροφοριών Προϊόντος για απορροφητήρες

<b>Δελτίο πληροφοριών προϊόντος σύμφωνα με της Οδηγίας ΕΕ Αριθ. 65/2014</b>		
Το όνομα/την επωνυμία ή το εμπορικό σήμα του προμηθευτή	AEG	
Αναγνωριστικό μοντέλου	CCE84543FB	
Ετήσια κατανάλωση ενέργειας   AECαπορροφητήρα	30.9	kWh / a
Τάξη ενεργειακής απόδοσης	A +	
Ρευστοδυναμική απόδοση - FDEαπορροφητήρα	33.1	

Τάξη ρευστοδυναμικής απόδοσης	A	
Απόδοση φωτισμού - LEαπορροφητήρα	-	lux / W
Τάξη απόδοσης φωτισμού	-	
Απόδοση κατακράτησης λίπους - GFEαπορροφητήρα	85.1	%
Τάξη απόδοσης κατακράτησης λίπους	B	
Ελάχιστη ροή αέρα κατά την κανονική χρήση	260.0	m <sup>3</sup> / h
Μέγιστη ροή αέρα κατά την κανονική χρήση	500.0	m <sup>3</sup> / h
Ροή αέρα στη ρύθμιση «εντατική» ή «boost»	630.0	m <sup>3</sup> / h
Εκπομπές ηχητικής ισχύος στάθμησης A στην ελάχιστη ταχύτητα	48	dB(A) re 1pW
Εκπομπές ηχητικής ισχύος στάθμησης A στη μέγιστη ταχύτητα	64	dB(A) re 1pW
Εκπομπές ηχητικής ισχύος στάθμησης A στην «εντατική» ή «boost» ταχύτητα	69	dB(A) re 1pW
Κατανάλωση ισχύος που μετρήθηκε σε κατάσταση εκτός λειτουργίας - P <sub>o</sub>	0.49	W
Κατανάλωση ισχύος που μετρήθηκε σε κατάσταση αναμονής - P <sub>s</sub>	-	W
<b>Επιπλέον πληροφορίες σύμφωνα με της Οδηγίας ΕΕ Αριθ. 66/2014</b>		
Συντελεστής αύξησης χρόνου - f	0.8	
Δείκτης ενεργειακής απόδοσης - EEIαπορροφητήρα	42.0	
Ρυθμός ροής αέρα που μετρήθηκε στο σημείο βέλτιστης απόδοσης - QBEP	268.5	m <sup>3</sup> / h
Πίεση του αέρα που μετρήθηκε στο σημείο βέλτιστης απόδοσης - PBEP	469	Pa
Μέγιστη ροή αέρα - Q <sub>max</sub>	630.0	m <sup>3</sup> / h
Ηλεκτρική ισχύς εισόδου που μετρήθηκε στο σημείο βέλτιστης απόδοσης - WBEP	105.8	W
Ονομαστική ισχύς του συστήματος φωτισμού - WL	-	W
Μέσος φωτισμός από το σύστημα φωτισμού στην επιφάνεια μαγειρέματος - Εμέσος	-	lux

Η συσκευή έχει υποβληθεί σε δοκιμές σύμφωνα με τα: IEC / EN 61591, IEC / EN 60704-1, IEC / EN 60704-2-13, IEC / EN 50564.

## 12.4 Απορροφητήρας - Εξοικονόμηση ενέργειας

Μπορείτε να εξοικονομήτε ενέργεια κατά τη διάρκεια του καθημερινού μαγειρέματος αν ακολουθήσετε τις παρακάτω συμβουλές.

- Όταν ξεκινήσετε το μαγείρεμα, ρυθμίστε τον ανεμιστήρα του απορροφητήρα σε χαμηλό επίπεδο ταχύτητας. Αφού ολοκληρωθεί το μαγείρεμα, αφήστε τον

απορροφητήρα να λειτουργήσει για μερικά λεπτά.

- Αυξήστε την ταχύτητα του ανεμιστήρα μόνο για να απαλλαγείτε από μεγάλες ποσότητες ατμού ή καπνού. Συνιστάται να χρησιμοποιείτε τη Boost λειτουργία μόνο σε εξαιρετικές περιπτώσεις.
- Καθαρίζετε τακτικά το φίλτρο του απορροφητήρα και αντικαθιστάτε το όταν είναι απαραίτητο για τη διατήρηση της αποδοτικότητάς του.
- Χρησιμοποιήστε τη μέγιστη διάμετρο του συστήματος αγωγών για να βελτιστοποιήσετε την αποδοτικότητα και να ελαχιστοποιήσετε το θόρυβο.

## 13. ΠΕΡΙΒΑΛΛΟΝΤΙΚΑ ΘΕΜΑΤΑ

Ανακυκλώστε τα υλικά που φέρουν το σύμβολο . Τοποθετήστε τα υλικά συσκευασίας σε κατάλληλα δοχεία για ανακύκλωση. Συμβάλετε στην προστασία του περιβάλλοντος και της ανθρώπινης υγείας ανακυκλώνοντας τις άχρηστες ηλεκτρικές και ηλεκτρονικές συσκευές. Μην απορρίπτετε με

τα οικιακά απορρίμματα συσκευές που φέρουν το σύμβολο . Επιστρέψτε το προϊόν στην τοπική σας μονάδα ανακύκλωσης ή επικοινωνήστε με τη δημοτική αρχή.

# Esiet sveicināti AEG pasaulē! Pateicamies jums, ka iegādājāties mūsu ierīci.



saņemtu lietošanas ieteikumus un brošūras, kā arī traucējummeklēšanas, servisa un remonta informāciju:

[www.aeg.com/support](http://www.aeg.com/support)

Izmaiņu tiesības rezervētas.

## SATURS

1. DROŠĪBAS INFORMĀCIJA.....	32
2. DROŠĪBAS NORĀDĪJUMI.....	35
3. UZSTĀDĪŠANA.....	37
4. IZSTRĀDĀJUMA APRAKSTS.....	40
5. PIRMS PIRMĀS LIETOŠANAS REIZES.....	42
6. IERĪCES IZMANTOŠANA IKDIENĀ.....	42
7. PAPILDFUNKCIJAS.....	47
8. PADOMI UN IETEIKUMI.....	48
9. APRŪPE UN TĪRĪŠANA.....	50
10. PROBLĒMRISINĀŠANA.....	53
11. TEHNISKIE DATI.....	55
12. ENERGOEFEKTIVITĀTE.....	55
13. APSVĒRUMI PAR VIDES AIZSARDZĪBU.....	57

## 1. ⚠ DROŠĪBAS INFORMĀCIJA

Pirms ierīces uzstādīšanas un lietošanas rūpīgi izlasiet pievienotos norādījumus. Ražotājs neatbild par savainojumiem un bojājumiem, kas radušies ierīces nepareizas uzstādīšanas vai izmantošanas rezultātā. Glabājiet šīs instrukcijas drošā, pieejamā vietā, lai tās varētu izmantot nākotnē.

### 1.1 Bērnu un paši jūtīgu personu drošība

- Šo ierīci drīkst izmantot bērni no 8 gadu vecuma un cilvēki ar ierobežotām fiziskām, sensorām vai garīgām spējām vai pieredzes un zināšanu trūkumu atbildīgas personas uzraudzībā vai, ja tie ir informēti par ierīces drošu lietošanu un izprot potenciālos riskus. Bērniem no līdz 8 gadu vecumam un personām ar ļoti plašu un sarežģītu invaliditāti jāliedz piekļuve ierīcei, ja vien tos nepārtraukti neuzrauga.



- Bērni ir jāuzrauga, lai tie nerotaļātos ar ierīci.
- Neļaujiet bērniem tuvoties iepakojumam un atbrīvojieties no tā pienācīgā veidā.
- UZMANĪBU: Ierīce un tās pieejamās detaļas lietošanas laikā sakarst. Neļaujiet bērniem un mājdzīvniekiem atrasties ierīces tuvumā, kad tā tiek lietota vai atdziest.
- Ja ierīcei ir bērnu drošības ierīce, tā jāaktivizē.
- Bērni nedrīkst tīrīt ierīci un veikt tās apkopi bez uzraudzības.

## 1.2 Vispārīgā drošība

- Šī ierīce paredzēta tikai ēdiena gatavošanai.
- Šī ierīce ir izstrādāta tikai izmantošanai mājas apstākļos un telpās.
- Šo ierīci var izmantot birojos, viesnīcu viesu numuriņos, pansiju viesu numuriņos, lauku viesu mājās un citās līdzīgās uzturēšanās vietās, kurās izmantošana nepārsniedz (vidējo) mājsaimniecības lietošanas intensitāti.
- UZMANĪBU: Ierīce un tās pieejamās detaļas lietošanas laikā sakarst. Nepieskarieties sildelementiem.
- UZMANĪBU: Gatavojot uz plīts ēdienu ar taukiem vai eļļu bez pieskatīšanas, var izcelties ugunsgrēks.
- Dūmi liecina par pārkaršanu. Nekādā gadījumā neizmantojiet ūdeni ēdiena gatavošanas uguns nodzēšanai. Izslēdziet ierīci un aplājiet liesmu ar, piemēram, uguns segu vai vāku.
- UZMANĪBU: Ierīci nedrīkst barot caur ārējo komutācijas ierīci, piemēram, taimeru, vai pievienot to sistēmai, kuru regulāri ieslēdz un izslēdz inženiertehniskā nodrošinājuma sistēma.
- BRĪDINĀJUMS: Gatavošanas process ir jāuzrauga. Īss gatavošanas process jāuzrauga nepārtraukti.
- UZMANĪBU: Aizdeģšanās risks: neuzglabājiet priekšmetus uz gatavošanas virsmām.
- Nenovietojiet uz plīts virsmas metāla priekšmetus, piemēram, nažus, dakšas, karotes un vākus, jo tie var sakarst.

- Nelietojiet ierīci pirms tās iebūvēšanas.
- Ierīces tīrīšanai neizmantojiet tvaika tīrītāju.
- Pēc lietošanas izslēdziet plīts virsmas sildelementu, izmantojot tā vadības slēdzi, un nepaļaujieties uz gatavošanas trauka noteicēju.
- Ja stikla keramikas virsma / stikla virsma ir saplaisājusi, izslēdziet ierīci un atvienojiet to no strāvas padeves avota. Ja ierīce ir pieslēgta strāvas padeves avotam tiešā veidā, izmantojot savienojuma kārbu, noņemiet drošinātāju, lai atvienotu ierīci no strāvas padeves avota. Jebkurā gadījumā sazinieties ar Pilnvarotu servisa centru.
- Nodrošiniet piemērotu gaisa ventilāciju telpā, kurā ir uzstādīta ierīce, lai nepieļautu gāzu un citu degvielu, tostarp atkārtu liesmu ieplūšanu atpakaļ telpā.
- Gādājiet, lai ventilācijas atveres nebūtu bloķētas un ierīces uzkrātais gaiss nenonāktu caurulē, kas tiek izmantota no citām ierīcēm novadītiem dūmiem un tvaikam (centrālās apkures sistēmas, termosifons, ūdens sildītāji utt.).
- Kad ierīce darbojas kopā ar citām ierīcēm, maksimālais telpā radītais vakuums nedrīkst pārsniegt 0,04 mbar.
- Lai novērstu ugunsgrēka risku, regulāri tīriet tvaika nosūcēja filtru un notīriet tauku atliekas no ierīces.
- Lai izvairītos no negadījumiem, strāvas padeves vada bojājuma gadījumā tas jānomaina ražotājam, autorizētajam servisam vai līdzīgi kvalificētam speciālistam.
- Ja ierīce tiek ir pieslēgta nepastarpināti barošanas avotam, elektroinstalācijai jābūt aprīkotai ar izolācijas ierīci, kas ļauj atvienot ierīci no visiem elektrotīkla poliem. Pilnīgai ierīces atvienošanai jānodrošina saskaņā ar III pārsprieguma kategorijas prasībām. Atvienošanas līdzekļi jāiekļauj fiksētajā elektroinstalācijā saskaņā ar elektroinstalācijas noteikumiem.
- UZMANĪBU: Izmantojiet tikai tos plīts aizsargus, kurus ir izgatavojis ierīces ražotājs vai kuri norādīti lietošanas instrukcijā kā lietošanai piemēroti vai kuri ir iestrādāti ierīcē.

# Nepiemērotu plīts aizsargu lietošana var izraisīt negadījumus.

## 2. DROŠĪBAS NORĀDĪJUMI

### 2.1 Uzstādīšana

#### **BRĪDINĀJUMS!**

Ierīci drīkst uzstādīt tikai sertificēti speciālisti.

#### **BRĪDINĀJUMS!**

Pastāv traumu un ierīces bojājumu risks.

- Noņemiet visu iesaiņojumu.
- Neuzstādi un nelietojiet bojātu ierīci.
- Ievērojiet kopā ar ierīci piegādātās uzstādīšanas norādes.
- Nodrošiniet starp blakus uzstādītām ierīcēm piemērotu attālumu.
- Vienmēr uzmanīgi pārvietojiet ierīci, jo tā ir smaga. Vienmēr izmantojiet drošības cimdus un slēgtus apavus.
- Apstrādājiet nozāgētās skapīša virsmas ar hermetizējošu līdzekli, lai nepieļautu piebriešanu mitruma ietekmē.
- Aizsargājiet ierīces apakšu no tvaika un mitruma.
- Neuzstādi ierīci blakus durvīm vai zem logiem. Tas jāievēro, lai, atverot durvis vai logu, nenokristu ēdiena gatavošanas trauki.
- Neuzstādi izplūdes gaisa atveri veidā, kas novada gaisu sienas dobumā, ja vien sienas dobums nav paredzēts šādam mērķim.
- Ar gaisa cauruļvadu neaprikota nosūcēja gadījumā ventilatora izvads jānovieto tieši pie sienas vai jānodala ar papildu skapīša sienu, lai novērstu piekļuvi ventilatora asmeņiem.
- Katrai ierīcei apakšā ir dzesēšanas ventilators.
- Ja ierīce tiek uzstādīta virs atvilktnes:
  - Neglabājiet mazus priekšmetus vai papīra lapas, kuras varētu izvilkt, tādējādi sabojājot dzesēšanas ventilatorus vai dzesēšanas sistēmu.
  - Starp ierīces apakšdaļu un atvilktnē esošajiem priekšmetiem atstājiet vismaz 2 cm attālumu.

- Noņemiet visus atdalošos paneļus, kas uzstādīti skapīti zem ierīces.

### 2.2 Pieslēgums elektrotīklam

#### **BRĪDINĀJUMS!**

Ugunsgrēka un elektrošoka risks!

- Visi elektriskie savienojumi jāveic kvalificētam elektriķim saskaņā ar savienojumu diagrammu vai uzstādīšanas brošūru.
- Tvaika nosūcēja uzstādīšanas gadījumā un, ja ir pieejami vai obligāti papildpiederumi (sienas vārsts, loga slēdzis un loga atvērējs), elektriskie savienojumi jāveic kvalificētam elektriķim saskaņā ar savienojumu diagrammu vai uzstādīšanas brošūru.
- Ierīci jāiezemē .
- Pirms jebkādu darbību veikšanas pārliecinieties, ka ierīce ir atvienota no strāvas padeves.
- Pārliecinieties, ka tehnisko datu plāksnītē norādītie parametri atbilst elektrotīkla parametriem.
- Pārbaudiet, vai ierīce ir pareizi uzstādīta. Vaļīgs vai neatbilstošs strāvas vads vai kontaktdakša (ja tāda ir) var izraisīt kontakta pārmērīgu sakaršanu.
- Izmantojiet pareizu elektrības padeves vadu.
- Neļaujiet elektrības padeves vadam satīties.
- Nodrošiniet, ka tiek uzstādīta triecienu aizsardzība.
- Kabeļa stiprinājumam izmantojiet vada atslogotāju.
- Pieslēdzot ierīci rozetei, pārliecinieties, ka elektrības vads vai kontaktdakša (ja tāda ir) nepieskaras ierīces karstajām daļām vai ēdiena gatavošanas traukiem.
- Nelietojiet daudzkontakta adapterus vai pagarinātājus.
- Rīkojieties uzmanīgi, lai nesabojātu kontaktspraudni (ja tāds ir) un strāvas

kabeli. Sazinieties ar mūsu pilnvaroto servisa centru vai elektriķi, lai nomainītu bojātu strāvas kabeli.

- Daļas, kas nodrošina aizsardzību pret elektrošoku no strāvu vadošiem un izolētajiem elementiem, jānostiprina tā, lai tos nevarētu noņemt bez instrumentiem.
- Pieslēdziet kontaktspraudni kontaktlīdzdai tikai uzstādīšanas beigās. Pārbaudiet, vai pēc uzstādīšanas kontaktspraudnim var brīvi piekļūt.
- Ja kontaktlīdzda ir vaļīga, neievietojiet tajā kontaktspraudni.
- Nekad neatslēdziet ierīci no tīkla, velkot aiz strāvas kabeļa. Vienmēr velciet aiz kontaktspraudņa.
- Ir jāizmanto atbilstošas izolācijas ierīces: automātslēdži, drošinātāji (no turētājiem izskrūvējami drošinātāji), zemējuma noplūdes automātslēdži un savienotāji.
- Elektroinstalācijā jābūt izolācijas ierīcei, kas ļauj atvienot ierīci no visiem elektrotīkla poliem. Izolācijas ierīcē atstarpei starp kontaktiem jābūt vismaz 3 mm.

## 2.3 Lietošana

### BRĪDINĀJUMS!

Savainojumu, apdegumu vai elektrošoka risks.

- Nemainiet šī produkta specifikāciju.
- Pirms pirmās lietošanas, noņemiet visus iesaiņojuma materiālus, uzlīmes un aizsargplēvi (ja tādi ir).
- Pārliecinieties, ka ierīces ventilācijas atveres nav nosprostotas. Kvalificētam speciālistam regulāri jāpārbauda ventilācija.
- Lietošanas laikā neatstājiet ierīci bez uzraudzības.
- Pēc katras izmantošanas reizes iestatiet gatavošanas zonu stāvoklī "Izslēgts".
- Neievietojiet galda piederumus un gatavošanas trauku vākus uz gatavošanas zonām. Tie var sakarst.
- Nelietojiet ierīci ar mitrām rokām, vai ja ierīce nonākusi saskarē ar ūdeni.
- Nelietojiet ierīci kā darba virsmu vai uzglabāšanai paredzētu virsmu.

- Ja ierīces virsma ir iekaisusi, nekavējoties atvienojiet ierīci no strāvas padeves. Tas novērsīs elektrošoka risku.
- Ierīces darbināšanas laikā lietotājiem ar elektrokardiostimulatoru jūturas vismaz 30 cm attālumā no indukcijas gatavošanas zonām.
- Ievietojot pārtiku karstā eļļā, tā var izšļakstīties.
- Integrētā tvaika nosūcēja darbības laikā nekādā gadījumā neizmantojiet atklātu liesmu.
- Neizmantojiet alumīnija foliju vai citus materiālus starp gatavošanas virsmu un ēdiena gatavošanas traukiem, ja vien ierīces ražotājs nav norādījis citādāk.
- Izmantojiet tikai šai ierīcei ražotāja ieteiktos papildpiederumus.

### BRĪDINĀJUMS!

Pastāv ugunsgrēka un sprādziena risks.

- Uzkarseti tauki un eļļa var radīt uzliesmojošu tvaiku. Gatavošanas laikā netuviniet taukvielas un eļļu atklātai liesmai vai sakarsētiem priekšmetiem.
- Augstā temperatūrā uzkarsetas eļļas izdalītie tvaiki var pēkšņi uzliesmot.
- Pārtikas atliekas saturoša izmantotā eļļa var uzliesmot zemākā temperatūrā nekā pirmreizējas lietošanas eļļa.
- Neievietojiet ierīcē un neģlabāriet tās tuvumā vai uz tās viegli uzliesmojošas vielas vai ar viegli uzliesmojošām vielām piesūcinātus priekšmetus.

### BRĪDINĀJUMS!

Pastāv ierīces bojājumu risks.

- Neturiet karstus ēdiena gatavošanas traukus uz vadības paneļa.
- Nedrīkst novietot karstu pannas vāku uz plīts stikla virsmas.
- Ēdiena gatavošanas laikā neļaujiet ēdiena gatavošanas traukiem vārīties tukšiem.
- Ievērojiet piesardzību, lai neļautu priekšmetiem vai gatavošanas traukiem nokrist uz ierīces. Tas var sabojāt virsmu.
- Neieslēdziet gatavošanas zonas ar tukšiem gatavošanas traukiem vai bez tiem.
- Integrētā tvaika nosūcēja darbības laikā nekādā gadījumā neatvienojiet režģi vai tvaika nosūcēju.

- Nekādā gadījumā neizmantojiet integrēto tvaika nosūcēju bez tvaika nosūcēja filtra.
- Neapklājiet integrētā tvaika nosūcēja ievadu ar gatavošanas traukiem.
- Neatveriet apakšējo vāku laikā, kad darbojas integrētais tvaika nosūcējs vai ierīce.
- Nenovietojiet mazus vai vieglus priekšmetus integrētā tvaika nosūcēja tuvumā, lai izvairītos no to iesūkšanas nosūcējā.
- Gatavošanas trauki, kas ražoti no čuguna vai ar bojātu apakšu var radīt skrāpējumus stiklam / stikla keramikas virsmai. Pārvietojot priekšmetus uz gatavošanas virsmas, vienmēr tos paceliet.

## 2.4 Apkope un tīrīšana

- Regulāri tīriet ierīci, lai novērstu virsmas materiāla sabojāšanos.
- Pirms tīrīšanas izslēdziet ierīci un ļaujiet tai atdzist.
- Ierīces tīrīšanai neizmantojiet ūdens smidzinātāju un tvaika tīrītāju.
- Tīriet ierīci ar mitru mīkstu drānu. Izmantojiet tikai neitrālus mazgāšanas līdzekļus. Neizmantojiet abrazīvus izstrādājumus, abrazīvus sūklus, šķīdinātājus vai metāla priekšmetus, ja vien nav norādīts citādi.

## 2.5 Serviss

- Lai salabotu ierīci, sazinieties ar pilnvarotu servisa centru. Izmantojiet tikai oriģinālās rezerves daļas.
- Informācija par šajā produktā esošo lampu (lampām) un atsevišķi nopērkamajām rezerves lampām: Šīs lampas ir paredzētas ekstremāliem fiziskajiem apstākļiem, piemēram, temperatūrai, vibrācijai, mitrumam, mājsaimniecības ierīcēs vai paredzētas informēšanai par ierīces darbības statusu. Tās nav paredzētas citiem lietošanas veidiem un nav piemērotas mājsaimniecības telpu apgaismojumam.

## 2.6 Utilizācija

### ⚠ BRĪDINĀJUMS!

Pastāv traumu un nosmakšanas risks.

- Sazinieties ar vietējām iestādēm, lai noskaidrotu, kā utilizēt ierīci.
- Atvienojiet ierīci no elektropadeves.
- Nogrieziet strāvas kabeli netālu no ierīces un utilizējiet to.

## 3. UZSTĀDĪŠANA

### ⚠ BRĪDINĀJUMS!

Skatiet sadaļu "Drošība".

### 3.1 Pirms uzstādīšanas

Pirms plīts uzstādīšanas pierakstiet zemāk informāciju, kas norādīta uz datu plāksnītes. Tehnisko datu plāksnīte atrodas plīts apakšā.

Sērijas numurs .....

### 3.2 Iebūvējamās plītis

Lietojiet iebūvējamās plītis tikai pēc tam, kad tās ir pareizi iebūvētas virtuves mēbelēs un darba virsmās atbilstoši spēkā esošiem standartiem.

### 3.3 Blīves uzstādīšana

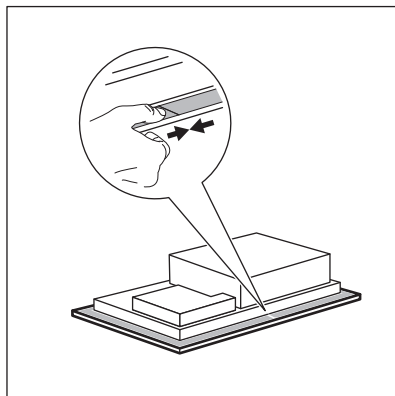



- Lai nomainītu bojātu strāvas vadu, izmantojiet kabeli: H05V2V2-F, kas ir izturīgs 90 °C vai augstākā temperatūrā. Atsevišķā vada minimālajam diametram ir jābūt 1,5 mm<sup>2</sup>. Sazinieties ar vietējo servisa centru. Strāvas padeves kabeļa nomaiņu drīkst veikt tikai kvalificēts elektriķis.

**⚠ BRĪDINĀJUMS!**

Visi elektrisko savienojumu darbi ir jāveic kvalificētam elektriķim.

**⚠ UZMANĪBU!**

Savienojumi, izmantojot kontaktspraudņus ir aizliegti.

**⚠ UZMANĪBU!**

Neurbiet un nelodējiet vadu galus. Tas ir aizliegts.

**⚠ UZMANĪBU!**

Neveidojiet kabeļa savienojumus bez kabeļa gala uznavas.

**Vienfāzes pieslēgums**

1. Atvienojiet kabeļa gala uznavu no melnās un brūnās krāsas vadiem.
2. Noņemiet izolāciju no melnās un brūnās krāsas vadu galiem.
3. Savienojiet kopā melno un brūno vadu galus.
4. Izmantojiet jaunu vada gala uznavu uz savienoto vadu gala (nepieciešams īpašs instruments).

**Kabeļa šķērsgriezums: 2x1,5 mm<sup>2</sup>**

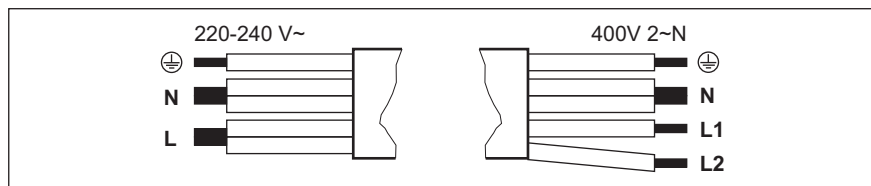

Vienfāzes pieslēgums – 220–240 V~		Divfāzu pieslēgums — 400 V 2 ~ N	
⊕	Dzeltens — zaļš	Dzeltens — zaļš	⊕
N	Zils un zils	Zils un zils	N
L	Melns un brūns	Melns	L1
		Brūns	L2

## 4. IZSTRĀDĀJUMA APRAKSTS

### 4.1 Produkta pārskats

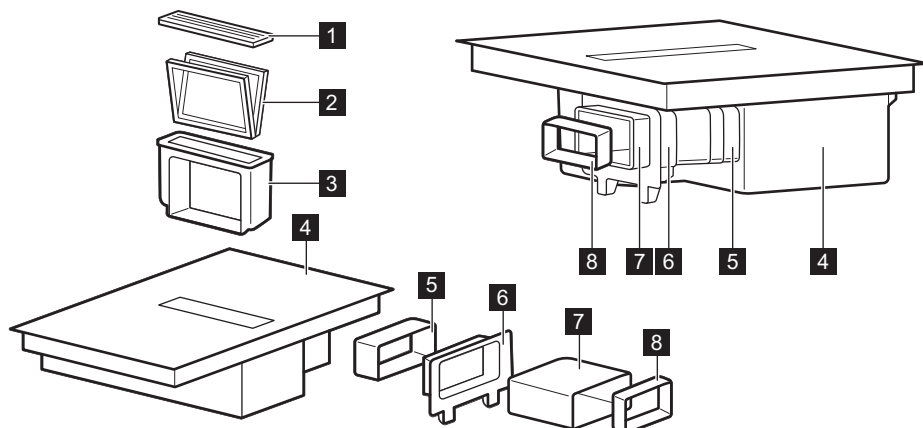

1 Režģis

2 Filtrs

3 Filtra korpuss

4 Plīts virsma

5 Savienotājs

6 Stiprinājums montāžai uz skapīša  
aizmugurējās sienas

7 Caurule

8 Adapteris

### 4.2 Gatavošanas virsmas izkārtojums

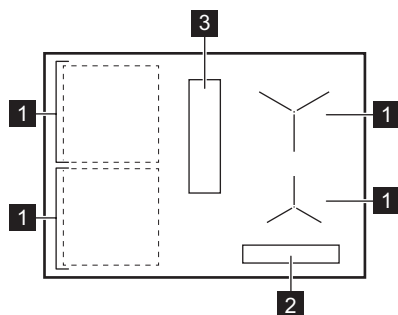

1 Indukcijas gatavošanas zona

2 Vadības panelis

3 Tvaika nosūcējs



## 4.3 Vadības paneļa izkārtojums

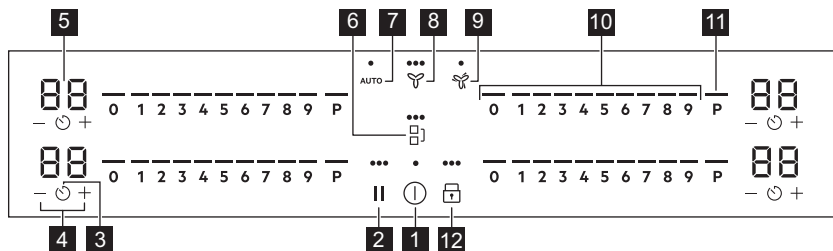

Ierīces vadībai izmantojiet sensora laukus. Displeji, indikatori un skaņas signāli norāda uz aktivizētām funkcijām.

Sensora lauks	Funkcija	Apraksts	
1	⏻	Ieslēgts / Izslēgts	Lai aktivizētu vai deaktivizētu ierīci.
2		Pauze	Funkcijas aktivizēšanai un deaktivizēšanai.
3	🕒	Taimeris	Funkcijas iestatīšana.
4	+ / -	-	Paildzina vai saīsina laiku.
5	-	Taimera displejs	Rāda laiku minūtēs.
6	🔗	Bridge	Funkcijas aktivizēšanai un deaktivizēšanai.
7	AUTO	Tvaika nosūcēja automātiskais režīms	Funkcijas aktivizēšanai un deaktivizēšanai.
8	🌀	Tvaika nosūcēja manuālais režīms	Lai ieslēgtu/izslēgtu funkciju un pārslēgtos starp 3 ventilatora ātruma līmeņiem.
9	🌀	Boost	Funkcijas aktivizēšanai un deaktivizēšanai.
10	-	Vadības josla	Iestata sildīšanas pakāpi.
11	P	PowerBoost	Lai ieslēgtu funkciju.
12	🔒	Bloķētājs / Bērnu drošības sistēma	Vadības paneļa bloķēšanai/atbloķēšanai.

## 4.4 Displeja indikatori

Indikators	Apraksts
Ⓜ + cipars	Radušies darbības traucējumi.
🌀	Nepieciešama tvaika nosūcēja reģenerācija.

Indikators	Apraksts
	OptiHeat Control (trīs darbību atlikušā siltuma indikators): turpināt gatavošanu / uzturēt siltumu / atlikušais siltums.

## 5. PIRMS PIRMĀS LIETOŠANAS REIZES

### BRĪDINĀJUMS!

Skatiet sadaļu "Drošība".

### 5.1 Jaudas ierobežojums

Jaudas ierobežojums nosaka, cik daudz jaudas virsma lieto kopā, ievērojot mājas elektroinstalācijas drošinātāju ierobežojumus.

Plīts ir iestatīta uz augstāko iespējamo jaudas līmeni pēc noklusējuma.

**Lai samazinātu vai palielinātu jaudas līmeni:**

1. Ieejiet izvēlnē, nospiediet un turiet nospiešanu 3 sekundes. Tad nospiediet un turiet nospiešanu .
2. Nospiediet taimera priekšpusē līdz parādās P.
3. Nospiediet / taimera priekšpusē, lai iestatītu jaudas līmeni.

4. Nospiediet , lai izietu.

### Jaudas līmeņi

Skatiet sadaļu "Tehniskie dati".

### UZMANĪBU!

Pārliecinieties, ka mājokļa drošinātāji spēj izturēt izvēlēto jaudu.

- P73 — 7350 W
- P15 — 1500 W
- P20 — 2000 W
- P25 — 2500 W
- P30 — 3000 W
- P35 — 3500 W
- P40 — 4000 W
- P45 — 4500 W
- P50 — 5000 W
- P60 — 6000 W

## 6. IERĪCES IZMANTOŠANA IKDIENĀ

### BRĪDINĀJUMS!

Skatiet sadaļu "Drošība".

### 6.1 Aktivizācija un deaktivizācija

Turiet nospiešanu , lai aktivizētu vai deaktivizētu plīts virsmu.

### 6.2 Katlu noteikšana

Šī funkcija norāda gatavošanas trauku atrašanos uz plīts virsmas un deaktivizē gatavošanas zonas, ka gatavošanas laikā attiecīgajā gatavošanas zonā netiek konstatēta gatavošanas trauka klātesamība.

Novietojot gatavošanas trauku uz gatavošanas zonas pirms karsēšanas iestatījuma atlasīšanas, vadības joslā iedegas indikators virs atzīmes 0.

Noņemot gatavošanas trauku no aktivizētas gatavošanas zonas un īslaicīgi novietojot to citviet, sāk mīrīt virs attiecīgās vadības joslas esošie indikatori. Nenovietojot gatavošanas trauku atpakaļ uz aktivizētās gatavošanas zonas 120 sekunžu laikā, attiecīgā gatavošanas zona tiek automātiski deaktivizēta.

Lai atsāktu gatavošanu, novietojiet gatavošanas trauku atpakaļ uz gatavošanas zonām, pirms beidzas norādītais gaidīšanas laiks.

### 6.3 Gatavošanas zonu lietošana

Lieciet ēdiena gatavošanas traukus izvēlētās zonas centrā. Indukcijas gatavošanas zonas automātiski pielāgojas ēdiena gatavošanas trauka dibena izmēram.

Varat gatavot, izmantojot lielāku ēdiena gatavošanas trauku, novietojot to uz divām gatavošanas zonām vienlaikus. Ēdiena gatavošanas traukam ir jābūt novietotam uz abu zonu centriem, taču ne pāri zonas apzīmējumam. Ja ēdiena gatavošanas trauks atrodas starp abiem centriem, funkcija Bridge netiks aktivizēta.

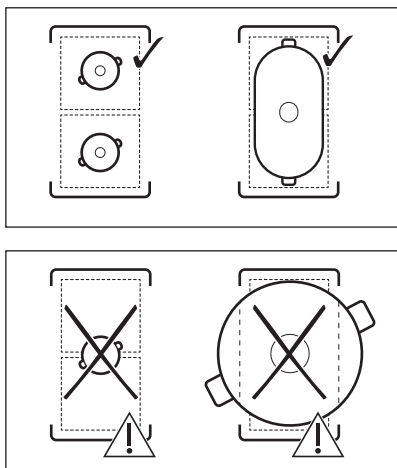

### 6.4 Karsēšanas iestatījums

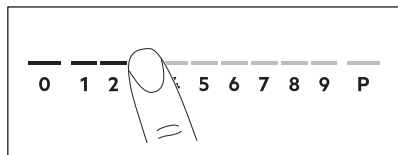

1. Nospiediet vēlamo karsēšanas iestatījumu vadības joslā. Iepriekš norādītie indikatori virs vadības joslas parādās līdz atlasītajam karsēšanas iestatījuma līmenim.
2. Lai izslēgtu gatavošanas zonu, nospiediet 0.

### 6.5 PowerBoost

Šī funkcija piegādā vairāk jaudas indukcijas gatavošanas zonām. Šo funkciju var aktivizēt indukcijas gatavošanas zonai tikai uz īsu laiku. Pēc tam indukcijas gatavošanas zona automātiski pārslēdzas atpakaļ uz augstāko sildīšanas pakāpi.



Skatiet sadaļu "Tehniskie dati".

**Lai aktivizētu funkciju gatavošanas zonai:** pieskarities **P**

**Lai izslēgtu funkciju:** nomainiet sildīšanas pakāpi.

### 6.6 OptiHeat Control (trīspakāpju atlikušā siltuma indikators)



#### BRĪDINĀJUMS!

 Kamēr indikators turpina degt, pastāv apdegumu risks no atlikušā karstuma.

Indukcijas gatavošanas zonas rada gatavošanas procesam nepieciešamo siltumu tieši ēdiena gatavošanas trauka pamatnē. Stikla keramikas virsma sakarst no trauku izstarotā karstuma.

Indikatori sāk degt, kad gatavošanas zona ir karsta. Tie parāda pašreiz izmantoto gatavošanas zonu atlikušā siltuma pakāpi:

 — turpināt gatavošanu,

 — siltuma uzturēšana,

 — atlikušais siltums.

Indikatori var arī iedegties:

- blakus esošajām gatavošanas zonām, pat ja tās neizmantojat,
- ja uz aukstas gatavošanas zonas tiek novietoti karsti gatavošanas trauki,
- kad gatavošanas virsma ir izslēgta, bet gatavošanas zona joprojām ir karsta.





Indikators nodziest, kad gatavošanas zona ir atdzisusi.



## 6.7 Taimeris



### Laika atskaites taimeris

Šo funkciju var izmantot, lai norādītu, cik ilgi gatavošanas zonai būtu jādarbojas vienas vārīšanas reizes laikā.

Iestatiet atlasītās gatavošanas zonas karsēšanas iestatījumu un pēc tam iestatiet funkciju.

1. Nospiediet . Taimera displejā parādās 00.
2. Nospiediet  vai , lai iestatītu laiku (00–99 minūtes).
3. Nospiediet , lai iedarbinātu taimeris, vai uzgaidiet 3 sekundes. Taimeris sāk laika atskaiti.



**Lai mainītu laiku:** atlasiet gatavošanas zonu ar  un nospiediet  vai .



**Lai deaktivizētu funkciju:** atlasiet gatavošanas zonu ar  un nospiediet . Atlikušais laiks tiek skaitīts atpakaļ līdz 00.

Kad beidzas taimera laika atskaite, atskan skaņas signāls un mirgo 00. Gatavošanas zona tiks deaktivizēta. Nospiediet jebkuru simbolu, lai izslēgtu skaņas signālu un mirgojošos ciparus.

### Laika atgādinājums

Šo funkciju var lietot, kad plīts ir ieslēgta un gatavošanas zonas nestrādā. Karsēšanas iestatījums rāda 00.

1. Nospiediet .
2. Piespiediet  vai , lai iestatītu laiku. Kad beidzas taimera laika atskaite, atskan skaņas signāls un mirgo 00. Nospiediet jebkuru simbolu, lai izslēgtu skaņas signālu un mirgojošos ciparus.

**Lai deaktivizētu funkciju:** nospiediet  un . Atlikušais laiks tiks skaitīts atpakaļ līdz 00.

## 6.8 Jaudas pārvaldība

Ja ir aktivizētas vairākas zonas un patērētā jauda pārsniedz strāvas padeves ierobežojumu, tad šī funkcija sadala pieejamo

jaudu starp gatavošanas zonām. Plīts virsma kontrolē karstuma iestatījumus, lai aizsargātu mājokļa elektroinstalācijas drošinātājus.

- Ja plīts virsma sasniedz maksimāli pieejamo strāvas apjomu (skatiet tehnisko datu plāksnīti), gatavošanas zonu jauda tiek automātiski samazināta.
- Prioritāte vienmēr tiek piešķirta pirmās atlasītās gatavošanas zonas karsēšanas iestatījumam. Atlikusī jauda tiks sadalīta starp iepriekš aktivizētajām gatavošanas zonām saskaņā ar atlasē kārtību.
- Gatavošanas zonām ar samazinātu jaudu vadības josla iemirgojas un rāda maksimālos iespējamās karsēšanas iestatījumus.
- Uzgaidiet, līdz displejs pārstāj mirgot, vai samaziniet pēdējās atlasītās gatavošanas zonas karstuma iestatījumu. Gatavošanas zonas turpinās darboties samazinātā karstuma iestatījumā. Nepieciešamības gadījumā varat manuāli mainīt gatavošanas zonu karsēšanas iestatījumus.
- Plīts tvaika nosūcējs vienmēr ir pieejams elektriskās slodzes veidā.

## 6.9 Tvaika nosūcēja funkcijas

### BRĪDINĀJUMS!

Skatiet sadaļu "Drošība".

### Tvaika nosūcēja ieslēgšana un izslēgšana

Tvaika nosūcējs var darboties paralēli ar plīts virsmu gatavošanas laikā, kā arī laikā, kad plīts virsma ir izslēgta.

1. Nodpiediet , lai ieslēgtu tvaika nosūcēju.

Atskan signāls un iedegas indikators virs simbola.

2. Pēc nepieciešamības pielāgojiet ventilatora ātruma iestatījumu, nospiežot simbolu. Indikatori pārslēdzas, parādot pašreizējo ventilatora ātrumu.
3. Lai izslēgtu tvaika nosūcēju, atkārtoti nospiediet  līdz indikatori virs simbola nodzies.

## AUTO

Funkcija automātiski pielāgo ventilatora darbības ātruma līmeni atkarībā no atlasītā plīts karsēšanas iestatījuma līmeņa.

Pirmoreiz izmantojot plīts virsmu, funkcija parasti tiek aktivizēta pēc noklusējuma.

Varat aktivizēt funkciju, kamēr plīts virsma ir ieslēgta, un nedarbojas neviena gatavošanas zona, vai jebkurā gatavošanas procesa brīdī.



Aktivizējot funkciju, kamēr plīts virsma ir ieslēgta, nedarbojas neviena gatavošanas zona un vadības panelī nav redzams atlikušais karstums, funkcija izslēgsies pati pēc pāris sekundēm.

1. Lai aktivizētu plīts virsmu, turiet nospiektu .
2. Nospiediet AUTO, lai aktivizētu funkciju, piespiediet taustiņu.

Atskan signāls un iedegas indikators virs simbola.

3. Novietojiet gatavošanas trauku uz plīts virsmas un atlasiet karsēšanas iestatījuma līmeni. Palieliniet vai samaziniet karsēšanas iestatījumu pēc nepieciešamības.

Tvaika nosūcējs reaģēs uz karsēšanas iestatījuma līmeni, attiecīgi palielinot vai samazinot ventilatora darbības ātrumu. Parādās indikatori virs tvaika nosūcēja simbola.







4. Lai izslēgtu gatavošanas zonu vai  izslēgtu plīts virsmu, tās vadības joslā nospiediet 0.

Ja iedegas atlikušā karstuma indikators, AUTO turpinās korigēt ventilatora darbības ātrumu.

5. Lai izslēgtu funkciju gatavošanas laikā un pārslēgtos uz tvaika nosūcēja manuālo režīmu, nospiediet AUTO

Atskan signāls un izdziest indikators virs simbola.

## Automātiskie režīmi — ventilatora darbības ātrumi

Tvaika nosūcēja režīms	Atlikušā karstuma līmenis (plīts virsma ir ieslēgta)	Atlikušā karstuma līmenis (plīts virsma ir ieslēgta)	Vārišana	Cepšana				
0								
H1	-	-	-	-	-	-	-	1
H2	-	-	-	-	-	1	1	1
H3	-	-	-	-	1	1	1	2
H4	-	-	1	1	1	2	2	3



Deaktivizējot plīts virsmu, kamēr darbojas AUTO, funkcija tiks iegaumēta nākamajai gatavošanas sesijai.

## Boost

Funkcija iedarbina tvaika nosūcēju maksimālā darbības ātruma līmenī.

1. Nospiediet , lai aktivizētu funkciju, piespiediet taustiņu.

Atskan signāls un iedegas indikators virs simbola.

2. Lai izslēgtu funkciju, atkārtoti nospiediet .

Funkcija var darboties nepārtraukti ne ilgāk kā 10 minūtes. Pēc šī laika beigām ventilatora darbības ātruma iestatījums automātiski pārslēdzas uz 3. Nepieciešamības gadījumā jūs varat atkārtoti aktivizēt funkciju.

## Auto Breeze

Funkcija automātiski iestata tvaika nosūcēja ventilatoru turpināt darboties pēc tam, kad pabeidzat gatavošanu un izslēdzat gatavošanas virsmu. Ventilators darbojas ar minimālo ātrumu ne ilgāk kā 20 minūtes. Funkcija pēc gatavošanas izvadītu atlikušos aromātus.







Pirmoreiz izmantojot plīts virsmu, funkcija tiek aktivizēta pēc noklusējuma.

Kad funkcija darbojas, iedegas indikators virs AUTO. Kad cikls ir beidzies, ventilators izslēdzas automātiski.

### Lai izslēgtu funkciju, kamēr tā darbojas, veiciet turpmāko:

Nospiediet AUTO vai .  
Tvaika nosūcējs izslēdzas.

### Lai izslēgtu funkciju pilnīgi, veiciet turpmāko:

1. Ieejiet izvēlnē, nospiediet un turiet nospiešanu  3 sekundes. Tad nospiediet un turiet nospiešanu .
2. Taimera priekšpusē nospiediet  līdz displejā parādās **dF**.
3. Taimera priekšpusē nospiediet  vai  līdz parādās **Izslēgts (--)**.
4. Nospiediet , lai izietu.



Ieteicams neizslēgt funkciju un ļaut tai darboties bez pārtraukuma pilnu darbības cikla ilgumu.



## 6.10 Izvēlnes struktūra



Tabulā redzama pamata izvēlnes struktūra.

### Lietotāja iestatījumi

Simbols	Iestatījums:	Iespējamās opcijas
b	Skaņa	Ieslēgts / Izslēgts (--)

Simbols	Iestatījums:	Iespējamās opcijas
P	Jaudas ierobežojums	15 - 73
H	Tvaika nosūcēja režīms	1 - 4
dF	Auto Breeze	Ieslēgts / Izslēgts (--)
E	Brišanas / kļūdu vēsture	Neseno brišanas / kļūdu saraksts.

**Lai ieiētu lietotāja iestatījumos:** nospiediet un turiet nospiešanu  3 sekundes. Pēc tam nospiediet un turiet nospiešanu . Iestatījumi parādās taimerī, kas atrodas pa kreisi no gatavošanas zonām.

**Pārvietošanās pa izvēlni:** izvēlni veido iestatījumu simbols un vērtība. Simbols iedegas aizmugurējā taimerī, bet vērtība parādās priekšējā taimerī. Lai pārvietotos pa iestatījumiem, priekšējā taimerī nospiediet . Lai mainītu iestatījuma vērtību, priekšējā taimerī nospiediet  vai .

**Lai izietu no izvēlnes:** nospiediet .

## OffSound Control

Jūs varat ieslēgt/izslēgt skaņas signālus sadaļā Izvēlne > Lietotāja iestatījumi.



Skatīt sadaļu "Izvēlnes struktūra".

Kad skaņas signāli ir ieslēgti, signāli joprojām atskan, kad:

- jūs skarat ;
- beidzas taimerī iestatītais laiks,
- jūs nospiežat neaktīvu simbolu.

## 7. PAPILDFUNKCIJAS

### 7.1 Automātiskā izslēgšanās

**Funkcija automātiski izslēdz plīts virsmu, ja:**

- visas gatavošanas zonas, tostarp tvaika nosūcējs, ir deaktivizētas,
- jūs neiestatāt nevienus karsēšanas iestatījumus vai ventilatora darbības ātruma iestatījumus pēc plīts virsmas ieslēgšanas,
- izlejat vai novietojat kādu priekšmetu uz vadības paneļa ilgāk nekā 10 sekundes (piemēram, pannu, divieli u.c.). Atskan signāls, un plīts virsma tiek deaktivizēta. Noņemiet priekšmetu vai notīriet vadības paneli.
- ierīce pārmērīgi sakarst (piemēram, kad katls ir izvārtījies sauss). Ļaujiet gatavošanas zonai atdzist, pirms atkārtoti izmantojat plīts virsmu.
- jūs neizslēdzat gatavošanas zonu vai maināt karstuma iestatījumu. Pēc kāda laika plīts virsma izslēdzas.

**Attiecība starp karsēšanas iestatījumu / ventilatora darbības ātruma iestatījumu un laiku, pēc kura ierīce izslēdzas:**



Karsēšanas iestatījums	Plīts virsma izslēdzas pēc
1 - 2	6 stundām
3 - 4	5 stundām
5	4 stundām
6 - 9	pusotra stunda

Ventilatora darbības ātruma iestatījums	Tvaika nosūcējs izslēdzas pēc
	10 stundām

### 7.2 Pauze

Visas darbojošos gatavošanas zonu iestatīšana uz zemāko karsēšanas pakāpi. Tvaika nosūcēja darbības ātrums samazinās uz 1. Ja funkcija tiek aktivizēta, kamēr nosūcējs darbojas automātiskajā režīmā,

nosūcēja ventilatora darbības ātrums netiks samazināts.

Kad šī funkcija ir ieslēgta, var izmantot  un . Visi pārējie simboli uz vadības paneļa ir bloķēti.

Šī funkcija neaptur taimera funkcijas.

**1. Lai aktivizētu funkciju,** nospiediet . Karsēšanas iestatījums ir samazināts līdz 1. Tvaika nosūcēja darbības ātrums samazinās uz 1.

**2. Lai izslēgtu funkciju,** nospiediet . Ieslēdzas iepriekšējais karsēšanas iestatījums / ventilatora darbības ātrums.

### 7.3 Bloķētājs

Jūs varat bloķēt vadības paneli plīts virsmas darbības laikā. Tas novērš nejaušu karsēšanas iestatījuma / tvaika nosūcēja darbības iestatījuma maiņu.

Vispirms iestatiet karstuma iestatījumu / tvaika nosūcēja darbības ātruma iestatījumu.

**Lai aktivizētu funkciju,** nospiediet .



**Lai izslēgtu funkciju,** atkārtoti nospiediet .



Funkcija tiek deaktivizēta, izslēdzot plīts virsmu.

### 7.4 Bērnu drošības sistēma



Šī funkcija nepieļauj nejaušu plīts virsmas un tvaika nosūcēja darbināšanu.



**Lai aktivizētu funkciju,** nospiediet . Neiestatiet nekādus karsēšanas iestatījumus / tvaika nosūcēja iestatījumus. Turiet nospiestu  3 sekundes, līdz iedegas indikators virs simbola.

Izslēdziet plīts virsmu, nospiežot .



Kad plīts virsma tiek izslēgta, funkcija joprojām ir aktīva. Indikators virs  ir ieslēgts.

Lai deaktivizētu funkciju, nospiediet . Neiestatiet nekādus karsēšanas iestatījumus / tvaika nosūcēja iestatījumus. Turiet nospiestu  3 sekundes, līdz izdziest indikators virs simbola. Izslēdziet plīts virsmu, nospiežot .

**Gatavošana ar ieslēgtu funkciju:** nospiediet , pēc tam turiet nospiestu  3 sekundes, līdz izdziest indikators virs simbola. Jūs variet izmantot plīts virsmu. Kad izslēdzat plīts virsmu ar , funkcija darbojas atkal.

## 7.5 Bridge



Funkcija darbojas, kad katls nosedz divu zonu centrus. Lai iegūtu papildu informāciju par pareizu gatavošanas trauku novietošanu, skatiet sadaļu "Gatavošanas zonu lietošana".

Šī funkcija apvieno divas kreisās puses gatavošanas zonas, un tās darbojas kā viena zona.

Sākumā iestatiet sildīšanas pakāpi vienai no kreisās puses gatavošanas zonām.

**Lai ieslēgtu funkciju:** nospiediet ]. Lai iestatītu vai mainītu sildīšanas iestatījumus, pieskarieties vienam no vadības sensoriem.

**Lai deaktivizētu funkciju:** pieskarieties pie ]. Gatavošanas zonas darbojas atsevišķi.

## 8. PADOMI UN IETEIKUMI



### BRĪDINĀJUMS!

Skatiet sadaļu "Drošība".

### 8.1 Ēdiena gatavošanas trauki



Indukcijas gatavošanas zonām spēcīgs elektromagnētiskais lauks rada karstumu ēdiena gatavošanas traukos ļoti ātri.

Izmantojot indukcijas gatavošanas zonas, lietojiet piemērotus ēdiena gatavošanas traukus.

- Ēdiena gatavošanas trauka dibenam jābūt pēc iespējas biežākam un plakanākam.
- Pirms katlu novietošanas uz plīts virsmas nodrošiniet, lai katlu dibeni būtu firi un sausi.
- Lai izvairītos no saskrāpēšanas, nevelciet un nebīdīd katlus pa keramiskā stikla virsmu.

#### Ēdiena gatavošanas trauku materiāls

- **piemērots:** čuguns, tērauds, emaljēts tērauds, nerūsējošs tērauds, daudzslāņu dibens (ar atbilstošu ražotāja marķējumu).

- **nepiemērots:** alumīnijs, varš, misiņš, stikls, keramika, porcelāns.

#### Ēdiena gatavošanas trauki ir piemēroti indukcijas plīts virmai, ja:

- ūdens uzvārās ļoti ātri zonā, kurā iestatīta augstākā sildīšanas pakāpe.
- pie ēdiena gatavošanas trauka dibena pielīp magnēts.

#### Ēdiena gatavošanas trauku izmēri

- Indukcijas gatavošanas zonas automātiski pielāgojas ēdiena gatavošanas trauka dibena izmēram.
- Gatavošanas zonas efektivitāte ir saistīta ar ēdiena gatavošanas trauka diametru. Ēdiena gatavošanas trauki ar mazāku diametru par minimālo saņems tikai daļu no gatavošanas zonas ģenerētās jaudas.
- Drošības apsvērumu dēļ un, lai sasniegtu optimālus ēdiena gatavošanas rezultātus, neizmantojiet ēdiena gatavošanas traukus, kas lielāki par sadaļu "Gatavošanas zonu specifikācija" norādītajiem izmēriem. Ēdiena gatavošanas laikā nenovietojiet ēdiena gatavošanas traukus pārāk tuvu vadības panelim. Tas var ietekmēt vadības paneli.



darbību vai izraisīt nejaušu plīts virsmas funkciju aktivizēšanu.



Skatiet sadaļu "Tehniskie dati".

### Vāki ar tvaika izplūdes atverēm

Lai turpinātu optimizēt gar tvaika nosūcēju izvietotas gatavošanas sesijas, jūs saviem gatavošanas traukiem varat izmantot īpašus vākus ar tvaika izplūdes atverēm. Šie vāki ir izstrādāti tam, lai virzītu traukā izveidojušos tvaiku uz tvaika nosūcēju, tādējādi samazinot virtuvē nevēlamas gatavošanas smakas un pārmērīgu mitrumu. Vāki ir pieejami iegādei dažādos izmēros un par atsevišķu samaksu, lai pielāgotos vairākiem plaši sastopamāko gatavošanas trauku veidu. Plašāka informācija pieejama mūsu tīmekļa vietnē.

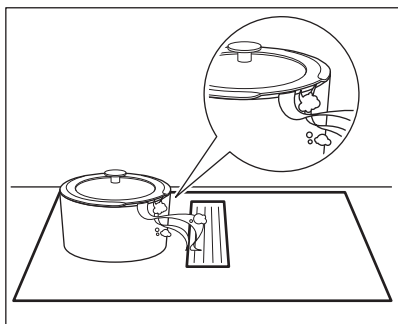

## 8.2 Trokšņi darbības laikā

Ja dzirdami:

- krakšķi: ēdiena gatavošanas trauks ir izgatavots no dažādiem materiāliem („sendviča” uzbūve).
- svilpieni: tiek izmantota gatavošanas zona ar augstu jaudas līmeni un ēdiena gatavošanas trauks ir gatavots no dažādiem materiāliem (“sendviča” uzbūve);
- dūkoņa: tiek izmantots augsts jaudas līmenis.
- klikšķi: notiek elektrības pārslēgšana;
- sīkšana, sanēšana: darbojas ventilators.

**Šie trokšņi ir parasta parādība, tie nenorāda, ka ir kādi darbības traucējumi.**

## 8.3 Ēko Timer (Eko taimeris)

Lai taupītu elektroenerģiju, gatavošanas zona tiek deaktivizēta, pirms atskan laika atskaites taimera signāls. Darbības laiks ir atkarīgs no sildīšanas pakāpes līmeņa un gatavošanas ilguma.

## 8.4 Ēdienu gatavošanas piemēri

Sakarība starp zonas sildīšanas pakāpi un tās jaudas patēriņu nav lineāra. Sildīšanas pakāpes palielinājums nav proporcionāls jaudas patēriņa palielinājumam. Tas nozīmē, ka gatavošanas zona ar iestatītu vidējo sildīšanas pakāpi darbojas ar mazāk nekā pusi jaudas.



Datu tabulai ir tikai informatīvs raksturs.

Karsēšanas iestatījums	Izmantojiet, lai:	Laiks (min.)	Padomi
1	Ēdiena uzturēšana siltumā.	pēc nepieciešamības	Uzlieciet gatavošanas traukam vāku.
1 - 2	Holandes mērce, kausēšana: sviests, šokolāde, želatīns.	5 - 25	Periodiski apmaisiet.
2	Sacietēšana: gaisīgas omeletes, ceptas olas.	10 - 40	Gatavojiet traukā ar uzliktu vāku.

Karsēšanas iestatījums	Izmantojiet, lai:	Laiks (min.)	Padomi
2 - 3	Vārīt rīsus un gatavot piena ēdienus uz mazas uguns, uzsildīt pusfabrikātus.	25 - 50	Šķidruma daudzumam jābūt vismaz divreiz lielākam nekā rīsu daudzumam, maisiet ēdienus uz piena bāzes gatavošanas laikā.
3 - 4	Dārzeni, zivju, gaļas sautēšana.	20 - 45	Pievienojiet dažas ēdamkarotes ūdens. Pārbaudiet ūdens daudzumu gatavošanas procesa laikā.
4 - 5	Tvaicēti kartupeļi un citi dārzeni.	20 - 60	Ielejiet trauka apakšā 1–2 cm ūdens. Pārbaudiet ūdens līmeni gatavošanas procesa laikā. Uzlieciet traukam vāku.
4 - 5	Lielāku ēdiena daudzumu, sautējumu un zupu gatavošana.	60 - 150	Līdz 3 l šķidrums, plus sastāvdaļas.
6 - 7	Viegla cepšana: eskalops, teļa gaļas šņicele, sitiņi, kotletes, desiņas, aknas, miltu bāzes mērce, olas, pankūkas, virtuļi.	pēc nepieciešamības	Apgrieziet, kad nepieciešams.
7 - 8	Intensīva cepšana, kartupeļu pankūkas, filejas steiki, steiki.	5 - 15	Apgrieziet, kad nepieciešams.
9	Ūdens vārīšana, makaronu gatavošana, gaļas apcepšana (gulašs, cepetis traukā), salmiņu vārīšana eļļā.		
<b>P</b>	Liela ūdens daudzuma vārīšana. Ir aktivizēts PowerBoost.		

## 8.5 Padomi un ieteikumi tvaika nosūcēja izmantošanai

- Tvaika nosūcēju nosedzošais režģis ir izgatavots no čuguna. Jūs varat novietot uz tā gatavošanas traukus laikā, kad tvaika nosūcējs nedarbojas. Tas neizraisīs bojājumus.

- Kad darbojas režīms AUTO, uzsākot gatavošanu, ventilators sāk darboties lēnā ātrumā. Darbības ātrums pakāpeniski palielinās. Jūs varat koriģēt tā darbības ātrumu arī manuāli.

## 9. APRŪPE UN TĪRĪŠANA

### BRĪDINĀJUMS!

Skatiet sadaļu "Drošība".

### 9.1 Vispārīga informācija

- Notīriet plīts virsmu pēc katras lietošanas reizes.
- Vienmēr izmantojiet ēdiena gatavošanas traukus ar tīru apakšu.
- Skrāpējumi vai tumši traipi uz virsmas neietekmē plīts virsmas darbību.
- Izmantojiet plīts virsmām īpaši paredzētu tīrīšanas līdzekli.

- Stiklam izmantojiet speciālu skrāpi.

### 9.2 Virsmas tīrīšana

- Nekavējoties notīriet:** izkusušu plastmasu, plastmasas plēvi, sāli, cukuru un ēdienu, kura sastāvā ir cukurs, jo pretējā gadījumā neīrūmi var izraisīt gatavošanas virsmas bojājumus. Uzmanieties, lai negūtu apdegumus. Izmantojiet īpašu skrāpi uz stikla virsmas piemērotā leņķī un virziet tā asmeni pāri virsmai.
- Notīriet, kad virsma ir pietiekoši atdzisusi:** kaļķakmens riņķus, ūdens

radītus traipus, tauku traipus, spīdīgu metālisku krāsu izmaiņas. Tīriet plīti ar mitru drāniņu un neabrazīvu mazgāšanas līdzekli. Pēc tīrīšanas noslaukiet plīti virsmu sausu ar mīkstu drānu.

- **Notīriet spīdīgu metālisku krāsu izmaiņas:** izmantojiet ūdens un etiķa šķīdumu un notīriet stikla virsmu ar drānu.

### 9.3 Virsmas tīrīšana

#### Režģis

Režģis novada gaisu uz tvaika nosūcēju. Turklāt tas aizsargā tvaika nosūcēja sistēmu un novērš svešķermeņu nejaušu iekrišanu tajā. Jūs varat nomazgāt režģi manuāli vai trauku mazgājamajā mašīnā. Noslaukiet režģi ar mīkstu drānu.

#### Ūdens tvertne

Zem tvaika nosūcēja ir novietota ūdens tvertne. Tā savāc gatavošanas laikā radušos kondensātu. Atcerieties regulāri iztukšot ūdens tvertni.

Pirms atvērt ūdens tvertni, novietojiet zem tā paplāti, lai savāktu ūdeni. Lai atvērtu ūdens tvertni, izbīdīet aizturus un atveriet tos pa vienam.

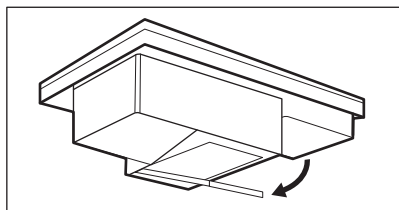

#### **⚠ BRĪDINĀJUMS!**

Raugieties, lai tvaika nosūcējā neieķļūtu ūdens.

#### **Ja tvaika nosūcēja sistēmā iešakstās ūdens vai citi šķidrumi:**



- vispirms izslēdziet tvaika nosūcēju,
- paceliet režģi un uzmanīgi notīriet tvaika nosūcēja zonu ar mitru drānu vai sūkli un maigu tīrīšanas līdzekli,
- noslaukiet tvaika nosūcēja dobumā uzkrājušos šķidrumu, izmantojot sūkli vai sausu drānu,
- notīriet filtru, ja nepieciešams (sk. "Nosūcēja filtra tīrīšana"),

- ieslēdziet tvaika nosūcēju, iestatiet ventilatora darbības ātrumu 2 vai augstākā pozīcijā un ļaujiet tam kādu laiku darboties, lai atbrīvotos no atlikušā mitruma.

### 9.4 Tvaika nosūcēja filtra tīrīšana

#### Ilgi kalpojošais "divi vienā" ogles filtrs

vienā ierīcē apvieno tauku un smaku filtrēšanu. Filtrs sastāv no diviem elementiem, kuri atrodas filtra korpusa kreisajā un labajā pusē. Katrs elements satur tauku filtru un ilgi kalpojošu ogles filtru. Tauku filtrs uztver taukus, eļļu un ēdiena atliekas, kā arī novērš to iekļūšanu tvaika nosūcēja sistēmā. Ilgi kalpojošais oglekļa filtrs, kas satur aktīvās ogles putas, neitralizē dūmu un ēdiena gatavošanas aromātus. Regulāri tīriet filtru un periodiski veiciet tā reģenerāciju:

- Tīriet filtru uzreiz, kad redzama neīrums uzkrāšanās. Tīrīšanas biežums ir atkarīgs no gatavošanā izmantotā tauku un eļļas daudzuma. Ieteicams veikt filtra tīrīšanu ik pēc 10–20 stundām, vai biežāk, ja nepieciešams.
- Reģenerējiet filtru tikai tad, kad iedegas paziņojums . Maksimālais reģenerēšanas ciklu skaits ir 7 cikli. Pēc tam filtrs jāaizstāj ar jaunu filtru. Tvaika nosūcējā ir iebūvēts skaitītājs ar brīdinājuma funkciju, kas atgādina par nepieciešamību reģenerēt filtru. Pirmoreiz ieslēdzot tvaika nosūcēju, skaitītājs automātiski sāk paziņojuma laika atskaiti. Pēc 100 darba stundām filtra indikators  sāk mirgot, signalizējot, ka pienācis laiks reģenerēt filtru. Brīdinājums paliek iedegts 30 sekundes pēc tvaika nosūcēja un plīts virsmas izslēgšanas. Brīdinājums neblokē izmantot tvaika nosūcēja darbību.

#### **⚠ BRĪDINĀJUMS!**

Piepildīts filtrs var izraisīt ugunsbīstamību.

#### Filtra izjaukšana/atkārtota salikšana

Filtrs un tā korpuss atrodas plīts virsmas centrā, tieši zem režģa. Uzmanīgi izņemiet tos, jo tie var būt slideni uzkrājušos tauku dēļ.

1. Noņemiet režģi.

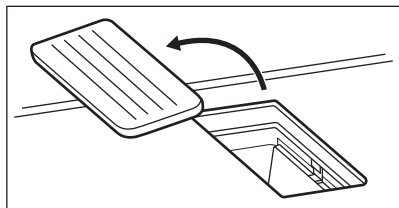

2. Izņemiet filtra korpusu.

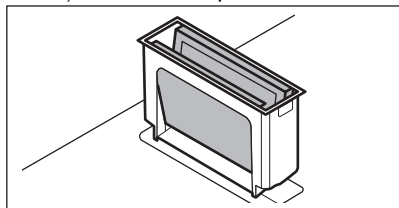

3. Viegli uzspiediet abiem elementiem no ārpuses un salieciet tos kopā. Pēc tam izņemiet filtru no korpusa.

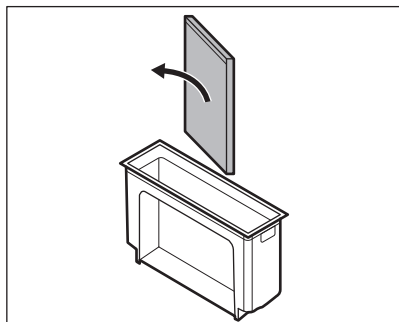
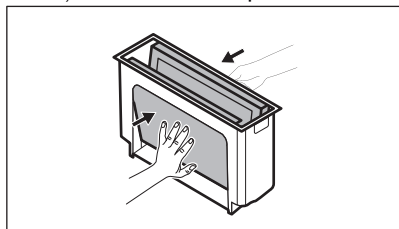

4. Pēc tīrīšanas atkārtoti salieciet filtru:  
 a. Iebidiet filtra elementus filtra korpusā, izmantojot iebūvētās vadotnes. Pārliecinieties, ka melnās krāsas puse ir vērsta uz iekšu un sudraba krāsas puse ir vērsta uz āru. Pēc salikšanas atpakaļ, ierīces

iekšpusē jābūt redzamai melnajai pusei.

b. Ievietojiet filtra korpusu atpakaļ tvaika nosūcēja dobumā.

## Filtra korpusa tīrīšana

Manuāli nomazgājiet filtra korpusu, izmantojot maigu tīrīšanas līdzekli un mīkstu drānu. To ir atļauts mazgāt arī trauku mazgājamajā mašīnā.

## Filtra tīrīšana

1. Mazgājiet filtru siltā ūdenī bez tīrīšanas līdzekļiem. Tīrīšanas līdzekli var nelabvēlīgi ietekmēt aromātu filtrēšanu. Nepieciešamības gadījumā ēdiena atlieku notīrīšanai var izmantot mīkstu sūkli, drānu vai neabrazīvu tīrīšanas suku. Filtru var mazgāt arī trauku mazgājamā mašīnā 65–70 °C temperatūrā (izmantojot programmu, kas ilgāka nekā 90 min), neizmantojot mazgāšanas līdzekļus un mazgājot tos atsevišķi no traukiem.
2. 20–30 min žāvējiet filtru cepeškrāsnī 70 °C temperatūrā. Novietojiet filtru uz vidējā restotā plaukta. Pārliecinieties, ka izmantojiet cepeškrāsns funkciju bez ventilatora. Tāpat varat žāvēt filtru istabas temperatūrā nakts laikā. Filtram jābūt pilnībā izžuvušam, pirms to var ievietot atpakaļ nosūcējā.
3. Salieciet filtrēšanas iekārtu un ievietojiet to atpakaļ tvaika nosūcēja dobumā.

## Reģenerējiet filtru

1. Vispirms notīriet filtru 1. solī izklāstītajā veidā.
2. Ielieciet filtru uz 60 min cepeškrāsnī, kas noregulēta uz 80–110 °C. Novietojiet filtru uz vidējā restotā plaukta. Izmantojiet cepeškrāsns funkciju bez ventilatora.
3. Salieciet filtrēšanas iekārtu un ievietojiet to atpakaļ tvaika nosūcēja dobumā.
4. Lai atiestatītu skaitītāju, īsu brīdi nospiediet . Skaitītājs ir atiestatīts.





## 10. PROBLĒMRISINĀŠANA

### BRĪDINĀJUMS!

Skatiet sadaļu "Drošība".

### 10.1 Ko darīt, ja...

Problēma	Iespējamais cēlonis	Risinājums
Plīts virsmu nevar ieslēgt vai tā nedarbojas.	Plīts virsma nav pieslēgta elektrotīklam vai tā ir pieslēgta elektrotīklam nepareizi.	Pārbaudiet, vai plīts virsma ir pareizi pieslēgta elektrotīklam.
	Izdedzis drošinātājs.	Pārbaudiet, vai darbības traucējumu cēlonis ir drošinātājs. Ja drošinātājs izdeg atkārtoti, sazinieties ar kvalificētu elektriķi.
	Jūs neiestatījāt karsēšanas pakāpi 60 sekunžu laikā.	Atkārtoti aktivizējiet plīts virsmu un 60 sekunžu laikā iestatiet karsēšanas pakāpi.
	Jūs pieskārtāties 2 vai vairāk sensora laukiem vienlaikus.	Pieskarieties tikai vienam sensora laukam.
	Darbojas Pauze.	Skatīt sadaļu "Pauze".
	Uz vadības paneļa ir ūdens vai tauku traipi.	Noīriet vadības paneli.
Dzirdams nepārtraukts skaņas signāls.	Nepareizs pieslēgums elektrotīklam.	Atvienojiet plīts virsmu no elektrotīkla. Palūdziet kvalificētam elektriķim pārbaudīt pieslēgumu.
Neizdodas iestatīt maksimālo karsēšanas pakāpi kādai no gatavošanas zonām.	Pārējās zonas patērē maksimāli pieejamo jaudu. Plīts virsma darbojas pareizi.	Samaziniet tai pašai fāzei pieslēgto pārējo gatavošanas zonu karsēšanas pakāpi. Skatiet sadaļu "Jaudas pārvaldība".
Atskan skaņas signāls, un plīts virsma tiek deaktivizēta. Kad plīts virsma tiek deaktivizēta, atskan skaņas signāls.	Uz viena vai vairākiem sensoriem ir novietots kāds priekšmets.	Noņemiet priekšmetu, kas atrodas uz sensoru laukiem.
Plīts virsma tiek deaktivizēta.	Uz sensora lauka  ir novietots kāds priekšmets.	Noņemiet priekšmetu, kas atrodas uz sensora lauka.
Neiedegas atlikušā siltuma indikator.	Zona nav karsta, jo darbojas pavisam īsu laiku vai sensors ir bojāts.	Ja zona ir darbojusies pietiekami ilgi, lai tā būtu uzkarususi, sazinieties ar pilnvarotu servisa centru.
Vadības panelis kļūst pārāk karsts, lai tam pieskartos.	Ēdiena gatavošanas trauks ir pārāk liels vai novietots pārāk tuvu vadības panelim.	Ja tas ir iespējams, novietojiet lielāka izmēra ēdiena gatavošanas traukus uz aizmugurējām gatavošanas zonām.
Pieskaroties vadības paneļa sensora laukiem, neatskan skaņas signāls.	Skaņas signāli ir deaktivizēti.	Aktivizējiet skaņas signālus. Skatiet sadaļu "Ikdienas lietošana".

Problēma	Iespējamais cēlonis	Risinājums
ledegas indikators virs simbola 	Darbojas Bērnu drošības sistēma vai Bloķētājs.	Skatīt sadaļu "Bērnu aizsardzības ierīce" un "Bloķēšana".
Mirgo vadības josla.	Uz gatavošanas zonas nav novietots ēdiena gatavošanas trauks vai gatavošanas zona nav pilnībā nosepta.	Novietojiet ēdiena gatavošanas traukus uz zonas tā, lai tie pilnībā nosegtu gatavošanas zonu.
	Nepiemēroti ēdiena gatavošanas trauki.	Izmantojiet ēdiena gatavošanas traukus, kas ir piemēroti indukcijas plīts virsmām. Skatiet sadaļu "Padomi un ieteikumi".
	Ēdiena gatavošanas trauka dibena diametrs ir pārāk mazs gatavošanas zonai.	Izmantojiet atbilstoša izmēra ēdiena gatavošanas traukus. Skatiet sadaļu "Tehniskie dati".
Tvaika nosūcējs neieslēdzas vai izslēdzas. Indikatori virs tvaika nosūcēja vadības simboliem arī var mirgot.	Noteiktos apstākļos, piemēram, ja telpā nav pienācīgas ventilācijas, ventilators var izslēgties pats.	Atveriet logu. Jums var būt jāuzstāda loga slēdzis. Skatiet sadaļu "Montāža". Ja loga slēdzis jau ir uzstādīts, pārliedziet, ka tas ir pareizi uzstādīts. Skatiet uzstādīšanas brošūru. Nospiediet jebkuru simbolu. Tvaika nosūcējs atkal darbojas.
Tvaika nosūcējs nedarbojas pienācīgi, kad ir aktivizētas tvaika nosūcēja funkcijas.	Tvaika nosūcējam apkārt esošās vides temperatūra ir pārāk augsta. Tvaika nosūcējā un ap to ir nepietiekoša gaisa cirkulācija.	Izslēdziet tvaika nosūcēju un atvienojiet to no strāvas padeves. Uzgaidiet vismaz 10 sekundes un atkārtoti pieslēdziet to strāvas padevei. Citi ieteikumi Mēģiniet atdzesēt apkārt esošās vides temperatūru. Izņemiet tvaika nosūcēja filtru un likvidējiet tvaika nosūcējā esošo atlikušo mitrumu. Skatiet „Apkope un tīrīšana”. Iļaujiet tvaika nosūcēja sistēmai izžūt vienas dienas garumā un pēc tam atkārtoti aktivizējiet tvaika nosūcēju.
Ēdiena gatavošanas laikā radušies tvaiki netiek pietiekoši labi uzsukti nosūcējā.	Gatavošanas trauku vāki nav pareizi uzlikti.	Ja gatavošanas traukiem nav ventilējamo vāku, pārliedziet, ka vāki ir uzlikti slīpi, lai tvaiks tiktu virzīts uz nosūcēju. Skatiet informāciju "Padomos un ieteikumos" par īpašajiem tvaika ventilācijas vākiem, kas ieteicami izmantošanai ar iebūvētu plīts virsmu.
	Tvaika nosūcējs ir pārpildīts.	Reģenerējiet tvaika nosūcēju un atiestatiet paziņojumu. Skatiet sadaļu „Apkope un tīrīšana”.
ledegas  un skaitlis.	Plīts virsmai radusies kļūda.	Deaktivizējiet plīts virsmu un pēc 30 sekundēm aktivizējiet to atkārtoti. Ja  parādās atkal, atvienojiet plīti no strāvas. Pēc 30 sekundēm atkārtoti pieslēdziet plīts virsmu elektrotīklam. Ja problēma atkarojas, sazinieties ar pilnvaroto servisa centru.

## 10.2 Ja nevarat rast risinājumu...

Ja nevarat rast risinājumu, sazinieties ar ierīces izplatītāju vai pilnvarotu servisa centru. Norādiet tehnisko datu plāksnītē redzamos datus. Pārliecinieties, ka jūs pareizi darbināt plīts virsmu. Pretējā gadījumā tehnika vai

izplatītāja nodrošinātā apkalpošana nebūs pieejama bez maksas arī garantijas perioda laikā. Informācija par garantijas periodu un pilnvaroto servisa centru ir norādīta garantijas grāmatīņā.

## 11. TEHNISKIE DATI

### 11.1 Tehnisko datu plāksnīte

Modelis CCE84543FB  
Veids 66 D4A 01 AA  
Indukcija 7.35 kW  
Sēr. Nr. ....  
AEG

Izstrādājuma Nr. (PNC) 949 597 895 00  
220–240 V / 400 V 2 N, 50 Hz  
Ražots: Vācija  
7.35 kW



### 11.2 Gatavošanas zonu specifikācija

Gatavošanas zona	Nominālā jauda (maksimālā karsēšanas pakāpe) [W]	PowerBoost [W]	PowerBoost, maksimālais darbības laiks [min]	Ēdiena gatavošanas trauka diametrs [mm]
Kreisā priekšā	2300	3200	10	125 - 210
Kreisā aizmugurē	2300	3200	10	125 - 210
Labā priekšā	1400	2500	4	125 - 145
Labā aizmugurē	1800	2800	10	145 - 180

Gatavošanas zonu jauda var nedaudz atšķirties no tabulā norādītajiem datiem. Tā mainās atkarībā no gatavošanas trauku materiāla un izmēriem.

Lai gūtu optimālus gatavošanas rezultātus, izmantojiet tādus ēdiena gatavošanas traukus, kas nav lielāki par tabulā norādīto diametru.

## 12. ENERGOEFEKTIVĪTĀTE

### 12.1 Produkta informācija gatavošanas virsmai

Modeļa identifikācija	CCE84543FB
Plīts virsmas veids	Iebūvētā plīts virsma
Gatavošanas zonu skaits	4
Karsēšanas tehnoloģija	Indukcija

Apalo gatavošanas zonu diametrs (Ø)	Labā priekšā Labā aizmugurē	14,5 cm 18,0 cm
Gatavošanas zonu, kas nav apaļas garums (G) un platums (P)	Kreisā priekšā	G 22,0 cm P 21,8 cm
Gatavošanas zonu, kas nav apaļas garums (G) un platums (P)	Kreisā aizmugurē	G 22,0 cm P 21,8 cm
Enerģijas patēriņš pa gatavošanas zonām (EC electric cooking)	Kreisā priekšā Kreisā aizmugurē Labā priekšā Labā aizmugurē	188,9 Wh/kg 188,9 Wh/kg 180,8 Wh/kg 176,9 Wh/kg
Plīts enerģijas patēriņš (EC electric hob)		183,9 Wh/kg

IEC / EN 60350-2 — Elektroierīces gatavošanai mājāsaimniecībā — 2. daļa: Virsmas — veikspējas mērīšanas metodes.

## 12.2 Virsma — Enerģijas taupīšana

Jūs varat taupīt enerģiju ikdienas gatavošanas laikā, ja ievērojat tālāk sniegtos padomus.

- Uzkaršējot ūdeni, izmantojiet tikai nepieciešamo ūdens daudzumu.
- Ja iespējams, uzlieciet vāku ēdiena gatavošanas traukam.
- Novietojiet ēdiena gatavošanas traukus gatavošanas zonas centrā.
- Izmantojiet atlikušo siltumu, lai uzturētu ēdienu siltu vai to kausētu.

## 12.3 Produkta informācija un produkta informācijas lapa nosūcējam

Ražojuma informācijas lapa saskana ar (ES) Nr. 65/2014		
Piegādātāja nosaukums vai preču zīme	AEG	
Modeļa identifikators	CCE84543FB	
Gada enerģijas patēriņš - AEGhood	30.9	kWh/gadā
Energoefektivitātes klase	A +	
Hidrodinamiskā efektivitāte - FDEhood	33.1	
Hidrodinamiskās efektivitātes klase	A	
Apgaismojuma efektivitāte - LEhood	-	lux/W
Apgaismojuma efektivitātes klase	-	
Tauku filtrēšanas efektivitāte – GFEhood	85.1	%
Tauku filtrēšanas efektivitātes klase	B	
Minimāla gaisa plusma normalas lietošanas režīma	260.0	m³/h
Maksimāla gaisa plusma normalas lietošanas režīma	500.0	m³/h
Gaisa plusma intensīvam/paaugstinātam uzstādījumam	630.0	m³/h
A-svertas skaņas jaudas emisija minimalajā atrumā	48	dB(A) re 1pW
A-svertas skaņas jaudas emisija maksimālajā atrumā	64	dB(A) re 1pW
A-svertas skaņas jaudas emisija intensīvajā vaipaaugstinātajā atrumā	69	dB(A) re 1pW



Izmērītais elektroenerģijas patēriņš izslēgtā režīmā - Po	0.49	W
Izmērītais elektroenerģijas patēriņš gaidstāves režīmā - Ps	-	W
<b>Papildus informācija saskaņā ar (ES) Nr. 66/2014</b>		
Laika palielinājuma koeficients - f	0.8	
Energoefektivitātes indekss - EELhood	42.0	
Gaisa plūsma, mērīta optimālajā darba punktā - QBEP	268.5	m³/h
Gaisa spiediens, mērīts optimālajā darba punktā - PBEP	469	Pa
Gaisa maksimālā plūsma - Qmax	630.0	m³/h
Elektriskā ieejas jauda, mērīta optimālajā darba punktā - WBEP	105.8	W
Apgaismes sistēmas nominālā jauda - WL	-	W
Apgaismes sistēmas nodrošinātais vidējais apgaismojums uz ēdiena gatavošanas virsmas - Emiddle	-	lux

Lekārta pārbaudīta saskaņā ar standartiem: IEC / EN 61591, IEC / EN 60704-1, IEC / EN 60704-2-13, IEC / EN 50564.

## 12.4 Tvaika nosūcējs — Enerģijas taupīšana

Jūs varat taupīt enerģiju ikdienas gatavošanas laikā, ja ievērojat tālāk sniegtos padomus.

- Sākot gatavošanu, iestatiet nosūcēja ventilatoru ar zemu ātrumu. Kad

gatavošana ir pabeigta, turpiniet nosūcēju darbināt pāris minūtes.

- Palieliniet ventilatora ātrumu tikai lai atbrīvotos no liela tvaiku vai dūmu daudzuma. Ieteicams izmantot funkciju Boost tikai galējos apstākļos.
- Regulāri tīriet nosūcēja filtru un aizstājiet to, kad nepieciešams, lai uzturētu tā efektivitāti.
- Izmantojiet maksimāla diametra cauruļu sistēmu, lai optimizētu efektivitāti un samazinātu troksni.

## 13. APSVĒRUMI PAR VIDES AIZSARDZĪBU

Nododiet otrreizējai pārstrādei materiālus ar simbolu . Ievietojiet iepakojuma materiālus atbilstošajos konteineros to otrreizējai pārstrādei. Palīdziet aizsargāt apkārtējo vidi un cilvēku veselību, atkārtoti pārstrādājot elektrisko un elektronisko iekārtu atkritumus.

Neizmetiet ierīces, kas apzīmētas ar šo simbolu , kopā ar mājsaimniecības atkritumiem. Nododiet izstrādājumu vietējā otrreizējās pārstrādes punktā vai sazinieties ar vietējo pašvaldību.





**aeg.com**

867378075-D-362023



**CE**